

147928

TC
ULUDAĞ ÜNİVERSİTESİ
SOSYAL BİLİMLER ENSTİTÜSÜ
FELSEFE VE DİN BİLİMLERİ ANABİLİM DALI
DİN PSİKOLOJİSİ BİLİM DALI

147928

**ERGENLERDE DİNİ BAŞAÇIKMA
YÖNTEMİ OLARAK DUA**

YÜKSEK LİSANS TEZİ

HAZIRLAYAN
ASUDE ARICI

DANIŞMAN
Prof.Dr. HAYATİ HÖKELEKLİ

BURSA 2005

ÖZET

Bu araştırmanın konusu; “Ergenlerde Dini Başaçıkma Yöntemi Olarak Dua” dır. Ergenlerin yaşadıkları sorunlarla; başaçıkma için duayı kullanıp kullanmadıkları ile bu süreçte duanın olumlu ve olumsuz fonksiyonlarını araştırmaya çalıştık.

Araştırma anketinde, üç farklı ölçek ve kişisel bilgi formu kullanılmıştır.

Bölüm 1-A’da “Structure Of Prayer Scale” (Luckow, Spilka, McIntosh, Parks, Laforett) uygulanmıştır.

Bölüm 1-B’de Pargament’in “Religious Coping Scale” Halil Ekşi tarafından Türkiye şartlarına uyarlanmış “Dini Başaçıkma Tutumları Ölçeği” uygulanmıştır.

Bölüm 2’de ilgili literatür göz önünde bulundurularak ve “Dini Başaçıkma Tutumları” ölçeği temel alınarak bir “Dua Başaçıkma Ölçeği” oluşturulmaya çalışılmıştır.

Yukarıda bahsedilen ölçekler, Bursa’da 205’i kız, 195’i erkek toplam 400 ergene uygulanmıştır. Uygulama sonucunda elde edilen bulgular bilgisayar ortamına aktarılmış, SPSS 11.0 istatistik programında analiz edilmiştir. Analiz sonuçlarına göre;

- **Dua etme sıklık düzeyi:** Dua etme sıklığı ile ergenin yaşadığı sorunla ilgili stres ve kaygısının azalması, sorun üzerinde düşünmesi, mücadele azminin artması, kendini güvende hissetmesi arasında anlamlı ve pozitif bir ilişki vardır. Özellikle dua etme sıklığı ile olumlu başaçıkma yöntemi olarak dua arasında anlamlı bir ilişki vardır.
- **Duada yoğunlaşma düzeyi:** Duada yoğunlaşma düzeyi ile ergenin yaşadığı problemle ilgili stres ve kaygısının azalması, sorun üzerinde düşünmesi, mücadele azminin artması, kendini güvende hissetmesi arasında anlamlı ve pozitif bir ilişki vardır. Duada yoğunlaşma düzeyi ile başaçıkma yöntemi olarak dua arasında anlamlı bir ilişki vardır.
- **Dini inanç düzeyi:** Dini inanç düzeyi ile başaçıkma yöntemi olarak dua arasında anlamlı bir ilişki vardır.
 - Dini inanç düzeyi ile ergenin yaşadığı sorunla ilgili stres ve kaygısının azalması, sorun üzerinde düşünmesi, mücadele azminin artması, kendini güvende hissetmesi arasında anlamlı ve pozitif bir ilişki vardır. Dini inanç düzeyi arttıkça, ergenlerin duayı olumlu başaçıkma yöntemi olarak kullanması artmaktadır.
 - Dini inanç düzeyi ile duaları kabul edilmediğinde ümitsizliğe kapılma, Allah’ın sevgisinden şüphelenme, Allah’ın varlığından şüphelenme arasında negatif anlamlı bir ilişki

vardır. Dini inanç düzeyi düştükçe, olumsuz başa çıkma yöntemi olarak duayı kullanma artmaktadır.

- **Okul türü:** Okul türü ile duanın sorun üzerinde düşünmeyi sağlaması arasında anlamlı bir ilişki vardır. İmam hatip lisesi öğrencileri diğer liselere göre daha yüksek oranda (%83.3) duanın sorun üzerinde düşünmeyi sağlamasına katılmaktadır. Okul türü değişkeni ile ergenlerin yaşadıkları sorunlarla ilgili duaları kabul edilmediğinde, ümitsizliğe kapılmaları arasında anlamlı bir ilişki vardır. Mesleki ve teknik lise öğrencileri diğer liselere göre daha yüksek oranda duaları kabul edilmediğinde ümitsizliğe düşmektedir. Ümitsizliğe düşmede en düşük orana sahip okul, İmam hatip lisesi öğrencileridir. Okul türü ile duaları kabul edilmediğinde Allah'ın sevgisinden şüphelenme arasında anlamlı bir ilişki vardır. Anadolu lisesi öğrencilerinin diğer liselere göre daha yüksek oranda duaları kabul edilmediğinde Allah'ın sevgisinden şüphelendikleri bulunmuştur.
- **Cinsiyet değişkeni:** Cinsiyet değişkeni ile duanın stres ve kaygıyı azaltması, duanın sorun üzerinde düşünmeyi sağlaması, mücadele azamini arttırması arasında anlamlı bir ilişki olmadığı bulunmuştur. Ayrıca cinsiyet ile duaları kabul edilmediğinde Allah tarafından cezalandırıldığını hissetme arasında da anlamlı bir ilişki olmadığı bulunmuştur. Cinsiyet değişkeni ile duaları kabul edilmediğinde ümitsizliğe kapılma ve Allah'ın sevgisinden şüphelenme arasında anlamlı bir ilişki vardır. Kız ergenler, erkeklere göre daha fazla oranda duaları kabul edilmediğinde ümitsizliğe kapılmakta, Allah'ın sevgisinden şüpheye düşmektedir.
- **Stresli Olaydan Etkilenme Düzeyi:** Stresli olaydan etkilenme düzeyi ile duanın stres ve kaygıyı azaltması arasında anlamlı bir ilişki vardır. Ayrıca stresli olaydan etkilenme düzeyi ile duanın mücadele azmini arttırması arasında anlamlı bir ilişki vardır. Yaşadıkları olaydan oldukça olumsuz etkilenen ergenler daha çok olumsuz başa çıkma yöntemi olarak duayı kullanmaktadır.

ABSTRACT

The study whose topic “coping strategies of praying in adolescences” is to investigate whether adolescent use praying to cope in their difficult experiences of life. The study is to examine positive and negative factors of coping in the difficult experiences of life. In the study three different scale of survey and a demographic questionnaire were used. Part 1-A is the “Structure Of Prayer Scale” (Luckow, Spilka, McIntosh Parks, Laforett) Part 1-B “Religious Coping Scale” which developed by Pargament and adopted in Turkish form as Dini Başaçıkma Tutumları Ölçeği by Halil Ekşi. Part 2 “Dua Başaçıkma Ölçeği” is developed by taking consideration literature and “Dini Başaçıkma Tutumları Ölçeği”.

All mentioned above scales are administered in the sample of 400 (205 girl, 195 boy) adolescent /students in Bursa. The output of data from application are transformed into computer format and analyzed in SPSS 11.0 and the results of the analysis are as follows:

The level of frequency of praying: There is a significant relationship between the frequency of praying and using praying as coping strategies. There is a positive and significant relationship among the frequency of praying, the decrease stress and anxiety, the thinking on difficult experiences of live, increasing struggle and the feeling of self-confidence. Especially there is a significant relationship between the using praying as a positive coping strategy and the frequency of praying.

The level of intensity in praying: There is a significant relationship between the level of intensity in praying and using praying as a coping strategy. There is a positive and significant relationship among the level of intensity in praying, the decrease stress and anxiety, the thinking on difficult experiences of live, increasing struggle and the feeling of self-confidence.

The level of belief: There is a significant relationship between the level of belief and using praying as coping strategies. The increase the level of belief increases the using praying as a positive coping strategy for adolescence. There is a positive and significant relationship among the level of belief, the decrease stress and anxiety, the thinking on difficult experiences of live, increasing struggle and the feeling of self-confidence. There is negative and significant relationship between the level of belief and using praying as a negative coping strategy. There is negative and significant relationship among the level of belief, using praying as a negative coping strategy hopelessness, suspect of the love of God and suspect of the existence of God. The decrease the level of belief is the increase the using praying as a negative coping strategy for adolescence.

Type of school : There is a significant relationship between type of school and the thinking on difficult experiences of live. The students from Imam hatip high school have higher rates of agreement (83.3 %) that praying provides thinking on difficult experiences of live than the students from other type of school. There is a significant relationship between type of school and giving up hope when adolescent praying about the difficult experiences of adolescent life not accepted. The students from Vocational high school have higher rates in giving up hope when adolescent praying not accepted. The lowest rate of school whose students give up hope is Imam hatip high school.

The gender: There is not significant relationship among praying decrease in stress an anxieties, thinking about difficult life experiences, the increasing struggle. And there is also no relationship between gender and feeling punishment when praying is not accepted. However there is a significant relationship among gender, hopeless and suspect of God's loving when praying is not accepted. That is, girls are more hopeless and suspect of God's loving when their prayings are not accepted.

The level of influence effected of stressful event: There is a significant relationship between the level of influence and praying as a decrease anxiety and stress. And there is also significant relationship between the level of influence and praying as a struggling. Adolescences who were affected experiences of stressful event used more negative praying as coping strategy.

ÖNSÖZ

Ergenlik; yoğun gelişim ve değişimin yaşandığı bir kavşak noktasıdır. Bu noktada ergen, kimliğini inşa etme, sosyalleşme, ebeveyninin uyduluğundan kurtulup bağımsız bir birey olma, kendini tanıma ve tanımlama, davranışlarını yönlendirecek bir ahlak ve değerler kümesi oluşturma çabası içindedir.

Ergenler, bu dönemde çok farklı sebeplerden kaynaklanan sorunlar ve çatışmalar yaşamaktadır. Bu araştırmada, ergenlerin yaşadıkları temel sorunları; kimlik bunalımı ve anlam arayışı, cinsel çatışmaya bağlı suçluluk duygusu, başarı güdüsü ve engellenmesi, bağımsızlık yönelimi ve anne – baba çatışması şeklinde sınırlandırarak ele aldık.

Dua; her din ve medeniyette görülen evrensel bir dini pratiktir. Ergenlerin dini yaşamında, duanın ayrıca bir yeri ve önemi vardır. Ergen, dua ile Allah'ın huzurunda durma gücünü kendisine vermektedir. Ergen için dua bir aynadır; kendisini, hatalarını, sorunlarını yansıtır. Ergen için dua bir ümittir, ışıktır. Ergen dua ederek Yüce Yaratıcı'ya sığınmanın verdiği güveni ve huzuru yaşayabilir. Dua, ergenin stres ve kaygılarını azaltarak bunalımlarını, çıkmazlarını aşmasına yardımcı olur. Günümüz ergenlerinin dini pratikleri eksik olsa da sıklıkla dua ettikleri yapılan araştırmalarda görülmektedir. Biz de ergenlerin karşılaştıkları sorunlarda, duayı bir başaçıkma yöntemi olarak kullanıp kullanmadıklarını araştırdık. Ergenlerin problemleriyle başaçıkma sürecinde duanın olumlu ve olumsuz fonksiyonlarını inceledik. Araştırmamızda; anket (survey) yöntemini uyguladık.

Araştırmamızın giriş bölümünde, araştırma konusu genel hatları ile tanıtılmış, araştırmanın amacı hipotezleri, metodu, varsayımları hakkında bilgiler verilmiştir. Birinci bölümünde, ergenlik dönemi ve temel sorunları, ergenlikte temel dini gelişim ve dua, başa çıkma ve dua ana başlıkları altında teorik çerçeve verilmiştir. İkinci bölümünde, bilgi toplama araçları ile elde edilen bulgular istatistiksel olarak analiz edilmiş, yorum ve değerlendirmelere yer verilmiştir.

Bu araştırmaya beni yönlendiren ve gerçekleşmesinde hiçbir desteğini esirgemeyen danışman hocam Prof. Dr. Hayati HÖKELEKLİ'ye çok teşekkür ederim.

Konuyu araştırma sürecinde bana yardımcı olan, Öğr. Görevlisi Akif HAYTA'ya, SPSS ve istatistik analizlerde bana yol gösteren Doç. Dr. İbrahim GÜNEY'e çok teşekkür ederim.

Tez jürimde yer alan değerli hocalarım Prof. Dr. Mehmet Emin AY'a ve Yrd. Doç. Dr. Mustafa ÖCAL'a teşekkürü bir borç bilirim.

Ayrıca hiçbir desteğini esirgemeyen aileme çok teşekkür ederim.

İÇİNDEKİLER

ÖZET.....	III
ABSTRACT.....	V
ÖNSÖZ.....	VII
İÇİNDEKİLER.....	VIII
TABLolar LİSTESİ.....	XIII
ŞEKİLLER LİSTESİ.....	XVIII
KISALTMALAR.....	XIX

GİRİŞ

GİRİŞ.....	1
Araştırmanın Problemi.....	5
Araştırmanın Hipotezleri.....	6
Araştırmanın Modeli.....	6
Evren ve Örneklem.....	7
Veri Toplama Araçları.....	8
Verilerin Toplanması ve Analizi.....	8
Araştırmanın Varsayımları.....	9
Araştırmanın Sınırlılıkları.....	9
Tanımlar.....	10

BİRİNCİ BÖLÜM

TEORİK ÇERÇEVE

A.ERGENLİK DÖNEMİ ÖZELLİKLERİ VE TEMEL SORUNLARI

1.Ergenlik Kavramı.....	12
2.Ergenlik Dönemi.....	14
2.1.Bedensel Gelişim.....	15
2.2.Cinsel Gelişim.....	17
2.3.Duygusal Gelişim.....	18
2.4.Toplumsal Gelişim.....	20
2.5.Bilişsel Gelişim.....	22
2.6.Ahlak Gelişimi.....	24
3.Ergenlik Dönemi Temel Sorunları.....	26
3.1.Kimlik ve Anlam Arayışı/Kimlik Bunalımı.....	28
3.1.1.Özdeşim Modellerinin Farklı Olması ve Nitelikli Olmaması.....	32
3.1.2.Hızlı Sosyal –Kültürel Değişim.....	34
3.1.3.Bağımsızlık Duygusunun Yeterince Kazanılamaması.....	36
3.1.4.Hayat Felsefesinin Yeterince Oluşmaması.....	37
3.1.5.Mesleki Rolde Belirsizlik ve Gelecek Endişesi.....	38
3.1.6.Cinsel Kimliğin Yeterince Kazanılamaması.....	40
3.1.7.Güven Duygusunun Eksikliği.....	41

3.2.Cinsel Çatışmalara Bağlı Suçluluk ve Günahkarlık Duyguları.....	42
3.3.Başarı Güdüsü ve Engellenmesi.....	46
3.4.Bağımsızlık Yönelimi ve Anne – Baba Çatışması.....	50

B.ERGENLİKTE TEMEL DİNİ GELİŞİM ÖZELLİKLERİ VE DUA

1.Temel Dini Gelişim Özellikleri.....	58
1.1.Dini Şuurun Uyanması.....	58
1.2.Dini Şüphe ve Tereddütler.....	59
1.3.Dini Tutumun Belirginleşmesi.....	64
2.Dua Kavramı.....	65
3.Ergenlerin Dua İle İlgili Tutumları.....	68

C.BAŞAÇIKMA – DİNİ BAŞAÇIKMA -ERGEN - DUA VE BAŞAÇIKMA

1.1.Başa Çıkma ve Stres.....	71
1.1.1.Problem Odaklı Başaçıkma.....	74
1.1.2.Duygu Odaklı Başaçıkma.....	75
1.2.Dini Başa Çıkma	77
1.3.Başa Çıkma Sürecinde Dinin Fonksiyonu.....	80
1.4.Ergen Dua ve Başa Çıkma.....	84
1.4.1.Ergen ve Stresle Başa Çıkmada Dua.....	88
1.4.2.Dua ve Ergenin Problemi Ortaya Koyması.....	91
1.4.3.Dua ve Ergenin Mücadele Azmini Artırması.....	93
1.4.4.Dua ve Ergenin Güven Duygusunu Pekiştirme.....	96
1.4.5.Ergen Dua ve Ümit.....	97

1.4.6.Olumsuz Başaçıkma Yöntemi Olarak Dua	99
--	----

İKİNCİ BÖLÜM BULGULAR VE YORUMLAR

A. ARAŞTIRMA BULGULARI

1.Örneklem Grubu İle İlgili Bulgular.....	103
2.Stresli Olayın Örneklem Üzerindeki Etkisiyle İlgili Bulgular.....	107
3.Örneklemin Dua Etme Sıklığı Bulguları.....	108
4.Dua İle İlgili Genel Puanlar.....	111
5.Dini Başaçıkma Puanları İle İlgili Bulgular.....	113
6.Başaçıkma Yöntemi Olarak Dua Puanları.....	114
7.Dua Etme Sıklık Değişkenine Göre Araştırma Bulguları.....	118
8.Duada Yoğunlaşma Değişkenine Göre Araştırma Bulguları.....	122
9.Dini İnanç Değişkenine Göre Araştırma Bulguları.....	125
10.Okul Türü Değişkenine Göre Araştırma Bulguları.....	129
11.Cinsiyet Değişkenine Göre Araştırma Bulguları.....	131
12.Olaydan Etkilenme Değişkenine Göre Araştırma Bulguları.....	134
13.Araştırma İle İlgili Diğer Bulgular.....	137
14.İki Faktörlü Anova Bulguları.....	142
15.Çok Faktörlü Anova Bulguları.....	149

B.SONUÇLAR VE YORUMLAR

1.Demografik Özelliklerle İlgili Sonuçlar.....	154
2.Dini İnanç Düzeyi İle İlgili Sonuçlar.....	155

3.Örneklemin Dua Etme İle İlgili Sonuçları.....	156
4.Hipotezler ve Yorumları.....	158
5.Araştırma İle İlgili Diğer Sonuçlar.....	169
SONUÇLAR.....	173
KAYNAKLAR.....	176
EKLER.....	189
EK.1: “Structure Of Prayer Scale” ve “Religious Coping Scale”.....	190
EK2: “Dua Başaçıkma Ölçeği”.....	191
EK 3: Kişisel Bilgi Formu.....	192



TABLolar LİSTESİ

Tablo 1.1 Örneklemin Cinsiyete Göre Dağılımı.....	103
Tablo1.2 Örneklemin Yaşa Göre Dağılımı.....	103
Tablo 1.3 Örneklemin Okul Türüne Göre Dağılımı.....	104
Tablo 1.4 Örneklemin Sosyo – Ekonomik Duruma Göre Dağılımı.....	104
Tablo 1.5 Örneklemin Anne Eğitim Durumu.....	105
Tablo 1.6 Örneklemin Baba Eğitim Durumu.....	106
Tablo1.7 Örneklemin Dini İnanç Düzeyi.....	106
Tablo 2.1 Stresli Olayın Örnekleme Üzerindeki Etkisi.....	107
Tablo 3.1 Dua Etme Sıklığı.....	108
Tablo 3.2 Cinsiyet Değişkenine Göre Dua Etme Sıklığı.....	109
Tablo 3.3 Okul Türü Değişkenine Göre Dua Etme Sıklığı.....	109
Tablo 3.4 Dini İnanç Düzeyine Göre Dua Etme Sıklığı.....	110
Tablo 4.1 Genel Dua Puanları.....	111
Tablo 4.2 Cinsiyet Değişkenine Göre Dua Puanları.....	111
Tablo 4.3 Okul Türüne Göre Dua Puanları.....	112
Tablo 4.4 Yaş Değişkenine Göre Dua Puanları.....	112
Tablo 5.1 Dini Başaçekme Puanları.....	113
Tablo 5.2 Cinsiyet Değişkenine göre Dini Başaçekme Puanları.....	113
Tablo 5.3 Okul Türüne Göre Dini Başaçekme Puanları.....	114
Tablo 6.1 Başaçekme Yöntemi Olarak Dua Puanları.....	114
Tablo 6.2 Cinsiyet Değişkenine Göre Başaçekme Dua Puanları.....	115
Tablo 6.3 Okul Türüne göre Başaçekme Dua Puanları.....	116
Tablo 6.4 Dini İnanç Düzeyine Göre Başaçekme Dua Puanları.....	116
Tablo7.1 Dua Etme Sıklık Düzeyi İle Sorunlarla Başaçekmek İcin Dua Etme Korelasyon Sonuçları.....	118
Tablo 7.2 Dua Etme Sıklık Düzeyi ile Duanın Stres ve Kaygıyı Azaltması Korelasyon Sonuçları.....	118
Tablo7.3 Dua Etme Sıklığı ile Duanın Sorun Üzerinde Düşünmeyi Sağlaması Korelasyon Sonuçları.....	119
Tablo 7.4 Dua Etme Sıklık Düzeyi ile Duanın Mücadele Azmini Arttırması Korelasyon Sonuçları.....	119
Tablo 7.5 Dua Etme Sıklık Düzeyi ile Dua Ederek Ergenin Kendini Güvende Hissetmesi Korelasyon Sonuçları.....	120
Tablo 7.6 Dua Etme Sıklık Düzeyi ile Duanın Kabul Edilmemesi Durumunda Ümitsizliğe Kapılma Korelasyon Sonuçları.....	120

Tablo 7.7 Dua Etme Sıklık Düzeyi ile Duanın Kabul Edilmemesi Durumunda Allah'ın Sevgisinde Şüphelenme Korelasyon Sonuçları.....	121
Tablo 7.8 Dua Etme Sıklığı ile Kötü bir Durumda Planlarını Allah'ın Yardımı ile Uygulama Durumu Korelasyon Sonuçları.....	121
Tablo 8. 1 Dua Ederken Yoğunlaşma Düzeyi İle Sorunlarla Başaçıkmaq için Dua Etme Korelasyon Sonuçları.....	122
Tablo 8.2 Dua Ederken Yoğunlaşma Düzeyi İle Duanın Stres ve Kaygıyı Azaltması Korelasyon Sonuçları	122
Tablo 8.3 Duada Yoğunlaşma Düzeyi İle Duanın Sorun Üzerinde Düşünmeyi Sağlamasıyla İlgili Korelasyon Sonuçları.....	123
Tablo 8.4 Duada Yoğunlaşma Değişkenine Göre Dua ve Sorun Üzerinde Düşünme Kay Kare Sonuçları.....	123
Tablo 8.5 Duada Yoğunlaşma Düzeyi ile Duanın Mücadele Azmini Arttırması İle İlgili Korelasyon Sonuçları.....	124
Tablo 8. 6 Dua Ederken Yoğunlaşma Düzeyi ile Dua ile Ergenin Kendini Güvende Hissetmesi Korelasyon Sonuçları.....	124
Tablo 9.1 Dini İnanç Düzeyi İle Ergenin Sorunlarla Başaçıkmaq İçin Dua Etme Korelasyon Sonuçları.....	125
Tablo 9.2 Dini İnanç Düzeyi ile Duanın Stres ve Kaygıyı Azaltması Korelasyon Sonuçları.....	125
Tablo 9.3 Dini İnanç Düzeyi İle Duanın Sorun Üzerinde Düşünmeyi Sağlaması Arasındaki Korelasyon Sonuçları.....	126
Tablo 9.4 Dini İnanç Düzeyi İle Duanın Mücadele Azmini Arttırması Korelasyon Sonuçları.....	126
Tablo 9.5 Dini İnanç Düzeyine Göre Dua ile Ergenin Kendini Güvende Hissetmesi Korelasyon Sonuçları.....	127
Tablo 9.6 Dini İnanç Düzeyi ile Duanın Kabul Edilmemesi Durumunda Ümitsizliğe Kapılma Korelasyon Sonuçları.....	127
Tablo 9.7 Dini inanç Düzeyine Göre Duanın Kabul Edilmemesi Durumunda Allah'ın Sevgisinden Şüphelenme Durumu.....	128
Tablo 9.8 Dini İnanç Düzeyi ile Duanın Kabul Edilmemesi Durumunda Allah'ın Varlığından Şüphelenme Korelasyon Sonuçları.....	128
Tablo 10.1.Okul Türüne Göre Duanın Sorun Üzerinde Düşünmeyi Sağlaması Kay Kare Sonuçları.....	129
Tablo 10.2 Okul Türü Değişkenine Göre Duaları Kabul Edilmediğinde Ümitsizliğe Kapılma Kay Kare Sonuçları.....	129
Tablo 10.3 Okul Türü ile Ergenin Duaları Kabul Edilmediğinde Allah'ın Sevgisinden Şüphelenme Durumu Kay Kare Sonuçları.....	130

Tablo 10.4 Okul Türü Değişkenine Göre Duaları Kabul Edilmediğinde Allah'ın Cezalandırdığını Hissetme Korelasyon Sonuçları.....	131
Tablo 10.5 Okul Türü ile Duaları Kabul Edilmediğinde Allah'ın Varlığından Şüphelenme Korelasyon Sonuçları.....	131
Tablo 11.1 Cinsiyet Değişkeni ile Duanın Stres ve Kaygıyı Azaltması Korelasyon Sonuçları.....	131
Tablo 11.2. Cinsiyet Değişkeni ile Duanın Sorun Üzerinde Düşünmeyi Sağlaması Korelasyon Sonuçları.....	132
Tablo 11.3 Cinsiyet Değişkeni ile Duanın Mücadele Azmini Arttırması Korelasyon Sonuçları.....	132
Tablo 11.4 Cinsiyet Değişkeni ile Duaları Kabul Edilmediğinde Allah Tarafından Cezalandırıldığını Hissetme Korelasyon Sonuçları.....	132
Tablo 11.5 Cinsiyet Değişkeni ile Ergenin Sorunu ile İlgili Duaları Kabul Edilmediğinde Ümitsizliğe Kapılma Arasındaki Kay Kare Sonuçları.....	133
Tablo 11.6 Cinsiyet Değişkenine Göre Duaları Kabul Edilmediğinde Allah'ın Sevgisinden Şüphelenme Kay Kare Sonuçları.....	133
12.1 Olaydan Etkilenme Düzeyi ile Duanın Stres ve Kaygıyı Azaltması Korelasyon Sonuçları.....	134
12.2 Olaydan Etkilenme Düzeyi ile Duanın Mücadele Azmini Arttırması Kay Kare Sonuçları.....	134
Tablo 12.3.Olaydan Etkilenme Düzeyi İle Duanın Sorun Üzerinde Düşünmeyi Sağlaması Korelasyon Sonuçları.....	135
Tablo 12.4 Olaydan Etkilenme Düzeyine Göre Dua ile Ergenin Kendini Güvende Hissetmesi Korelasyon Sonuçları.....	135
Tablo 12.5 Olaydan Etkilenme Düzeyi İle Duaları Kabul Edilmediğinde Allah'ın Sevgisinden Şüphelenme Kay Kare Sonuçları.....	135
Tablo 12.6 Olaydan Etkilenme Düzeyi İle Duaları Kabul Edilmediğinde Ümitsizliğe Kapılma Kay Kare Sonuçları.....	136
Tablo 12.7 Olaydan Etkilenme Değişkenine Göre Dua Kabul Edilmediğinde Cezalandırıldığını Hissetme Kay Kare Sonuçları.....	136
Tablo 13.1 “Daha İyi Bir Kişi Olmak için Dua Etme” ile “Öfke Gidermek İçin Dua Etme” Arasındaki Korelasyon Sonuçları.....	137
Tablo 13.2 “İyi Bir Kişi Olmak için Dua etme” ile “Günahlarının Affedilmesi için Dua Etme” Korelasyon Sonuçları.....	138
Tablo 13.3 “İyi Bir Kişi Olmak için Dua Etme” ile “Duanın Mücadele Azmini Arttırması” Korelasyon Sonuçları.....	138

Tablo 13.4 “Daha İyi Bir Kişi Olmak İçin Dua Etme” ile “Dua Ederken İşlediği Hataları Düşünme” Korelasyon Sonuçları.....	139
Tablo 13.5 “Dua Etme Sıklığı” ile “Planlarını Allah’ın Yardımıyla Uygulamaya Çalışma” Korelasyon Sonuçları.....	139
Tablo 13.6 “Yerine Gelmesi İstenilen Bir Şey İçin Dua Etme” ile “Duanın Kişiye Güven Vermesi” Korelasyon Sonuçları.....	140
Tablo 13.7 “Kötü Bir Olayda Allah’ın Yalnız Bırakmasından Endişelenme” ile “Duaları Kabul Edilmediğinde Ümitsizliğe Kapılma” Korelasyon Sonuçları.....	140
Tablo 13.8 “Kötü bir Olayda Allah’ın Kendisini Yalnız Bırakmasından Endişelenme” ile “Duaları Kabul Edilmediğinde Allah’ın Sevgisinden Şüphelenme” Korelasyon Sonuçları.....	141
Tablo 13.9 “Kötü bir Olayda Allah’ın Kendisini Yalnız Bırakmasından Endişelenme” ile “Duaları Kabul Edilmediğinde Cezalandırıldığını Hissetme” Korelasyon Sonuçları.....	141
Tablo 13.10 “Kötü bir Olayda Allah’ın Kendisini Yalnız Bırakmasından Endişelenme” ile “Duaları Kabul Edilmediğinde Allah’ın Varlığından Şüphelenme” Korelasyon Sonuçları.....	142
Tablo 14.1 Duada Yoğunlaşma ve Dini İnanç Faktörlerine Göre Duanın Stres ve Kaygıyı Azaltması Anova Sonuçları.....	142
Tablo 14.2. Dini İnanç ve Duada Yoğunlaşma Düzeyi Faktörlerine Göre Duanın Mücadele Azmini Arttırması Anova Sonuçları.....	143
Tablo 14.3 Dini İnanç Seviyesi ve Dua Etme Sıklık Faktörlerine Göre Duanın Sorun Üzerinde Düşünmeyi Sağlaması Anova Sonuçları.....	144
Tablo 14.4 Dua Etme Sıklık Düzeyi ve Duada Yoğunlaşma Faktörlerine Göre Duanın Stres ve Kaygıyı Azaltması Anova Sonuçları.....	145
Tablo 14.5 Dini İnanç Düzeyi ve “Kötü Bir Olayda Planlarımı Allah’ın Yardımıyla Uygulamaya Çalışırım” Faktörlerine Göre “Duanın Mücadele Azmini Arttırması” Anova Sonuçları.....	145
Tablo 14.6 Olaydan Etkilenme ve “ Duanın Stres ve Kaygıyı Azaltması” Faktörlerine Göre Duanın Mücadele Azmini Arttırması Anova Sonuçları.....	146
Tablo 14.7 Duada Yoğunlaşma Düzeyi ile “Duanın Mücadele Azamini Arttırması” Faktörlerine Göre Duanın Sorun Üzerinde Düşünmeyi Sağlaması Anova Sonuçları...	147
Tablo 14.8 Duada Yoğunlaşma Düzeyi ile “Sorunlarla İlgili Dua Ettiğimde Kendimi Güvende Hissederim” Faktörlerine Göre Duanın Sorun Üzerinde Düşünmeyi Sağlaması Anova Sonuçları.....	148
Tablo 15.1 Duanın Stres ve Kaygı Azaltması ile İlgili Çok Faktörlü Anova Sonuçları.....	149

Tablo 15.2 Duanın Mücadele Azmini Arttırması İle İlgili Çok Faktörlü Anova Sonuçları.....	150
Tablo 15. 3 Ergenin Dua Ettiğinde Kendini Güvende Hissetmesiyle İlgili Çok Faktörlü Anova Sonuçları.....	151
Tablo 15. 4 Duaları Kabul Edilmediğinde Ümitsizliğe Kapılma ile İlgili Çok Faktörlü Anova Sonuçları.....	152



ŞEKİLLER LİSTESİ

Şekil 1: Olumlu Olumsuz Başaçıkma Modelleri.....	76
Şekil 2: Duanın Olumlu ve Olumsuz Başaçıkma İle İlişkisi.....	87



KISALTMALAR

a.e	aynı eser
a.g.e.	adı geçen eser
a.g.m.	adı geçen makale
a.g.t.	adı geçen tez
A.L	Anadolu Lisesi
A.Ü.İ.F.	Anakara Üniversitesi İlahiyat Fakültesi
bas.	baskı
Bkz.	Bakınız
C.	Cilt
çev .	çeviren
Ç.U.İ.F	Çukurova Üniversitesi İlahiyat Fakültesi
Ed.	Editör
E.Ü.İ.F.	Erciyes Üniversitesi İlahiyat Fakültesi
GL.	Genel Lise
İ.H.L.	İmam Hatip Lisesi
İFAV	İlahiyat Fakültesi Yayınları
İSAM /İSAV	İslami Araştırmalar Merkezi / İslami Araştırmalar Vakfı
İst.	İstanbul
JSSR	Journal For The Scientific Study Of Religion
MEB	Milli Eğitim Bakanlığı Yayınları
M.L.	Mesleki ve Teknik Lise
M.Ü.İ.F.	Marmara Üniversitesi İlahiyat Fakültesi
Ö.L.	Özel Lise
s.	sayı
ss.	sayfadan sayfaya
S.	Sayı
S.Ü.İ.F.	Selçuk Üniversitesi İlahiyat Fakültesi
S.D.Ü.İ.F.	Süleyman Üniversitesi İlahiyat Fakültesi
T.C.	Türkiye Cumhuriyeti
TN	Tez No
T.D.V.	Türk Diyanet Vakfı
U.Ü.İ.F	Uludağ Üniversitesi İlahiyat Fakültesi
UNESCO	Birleşmiş Milletler Eğitim, Bilim ve Kültür Kuruluşu
ts	tarihsiz
v.dğr	ve diğerleri
Yay.	Yayınları

GİRİŞ

Dua, insanoglunun vazgeçilmez yöneliřidir. Dua fitri bir taleptir. İnsan hayatı boyunca bazen sözlü bazen fiili hep bir dua hali içindedir. Geçmişte olduđu gibi günümüz modern toplumlarında ve gelecekte zorluklar, sıkıntılar, problemler, engeller vardı ve hep var olacaktır. İnsan, bu güçlükleri aşmada en büyük manevi destek olarak duaya yönelmektedir.

Ergenlik; insan hayatının en sorunlu ve sıkıntılı geçiş dönemidir. Günümüzde ergenler bir çok problemle karşılaşmaktadır. Bu dönemde her şey karmaşık, birbirine girmiş buzlu bir cam gibidir. Belirsizlikler ve karmaşıklıklar içinde değişen ve gelişen ergen rotasını çizmekte zorlanmaktadır. Bu bakımdan duanın, ergenlerin hayatlarında ayrı bir yeri ve önemi vardır.

Günümüzde, ergenlerin manevi gelişimlerine yeterince önem verilmediđi için ergenler dini gelişim alanında da bir çok sorun ve kararsızlıklar yaşayabilmektedir. Bu ortamda ergenin kimliğini inşa etmesi kolay değildir. Ama sağlam bir kimlik oluşturabilirse, farklı sentezlerden oluşmuş, dini değerleri içselleştirmiş, bilinçli bir ergen olabilir.

Rekabetçi bir kültürde yetiştirilen ergenler, adeta hayatlarının tek dönüm noktası olarak sunulan liselere ve üniversiteye giriş sınavlarında yarıştırlmaktadır. Ergen, özne olma mücadelesi verirken anne, babası ve yetişkinlerle çatışma yaşamaktadır.

Tüketim ve gösteriş kültürünün egemen olduđu dünyamızda, ergenler manevi boşluklarını tüketim çılgınlıkları ve sanal alemlerle doldurulmaya çalışmaktadır. Ergenlik bedensel, bilişsel, sosyal gelişimin yoğun yaşandığı bir hayat kesitidir. Cinsel

objelerin sıkça sergilendiği ve kışkırtıldığı yayın organlarındaki bazı programlar ve görsel malzemeler, ergenlerin zaten uyanmış güdülerini tahrik etmektedir. Bu durum karşısında, ergenlerin bazıları yoğun suçluluk duygusu içinde kıvrılırken, bazıları bu durumun farkında bile değildir.

Ergenlik duygusal çalkantıların, zihinsel karmaşaların yoğun yaşandığı bir evredir. Bu zor kavşakta ergen, sonsuz sınırsız bir varlığa sığınmayı güçlü bir şekilde hissetmektedir. Dua; ergenin yaşamı nasıl yaşaması gerektiği sorularının cevaplarını yoğurduğu, kendini, sorunlarını, başa çıkma çıkma becerilerini keşfettiği Sonsuz Güç Sahibi ile iletişimidir. Ergen zaman zaman yalnızlık tecrübesi yaşar. Bazen kalabalıklar içinde bile kendisini yalnız hissetmektedir. Ergen duygusal yalnızlığına cevap veren Allah'ın dostluğuna büyük önem vermektedir. Yapılan araştırmalarda, ergenlerin dini pratiklerinin eksik ama dua etme sıklığının yüksek olduğu tespit edilmiştir.¹ Araştırmalar, duanın ergenlerin yaşamındaki önemini ortaya koymaktadır. Bu veriler ışığında, ergenlerin karşılaştıkları sorunlarla başa çıkmak için duayı bir başa çıkma yöntemi olarak kullanıp kullanmadıklarının tespitinin yapılması bizim için önemlidir.

Şimdiye kadar dini başa çıkma kapsamında yapılan çalışmalarda, duanın bir boyut olarak ele alındığını görmekteyiz. Bu konuda yapılan çalışmalar yenidir. Biz duayı dini başa çıkma yöntemi olarak başlı başına ele aldık.

Dua ve dini başa çıkma ile ilgili ülkemizde ve yurt dışında yapılan çalışmalar şöyledir: Dua ile ilgili araştırmalar, din psikolojisi tarihinde erken bir zamanda

¹ Hökelekli, Hayati, "Ergenlik Döneminde Dini Şüpheler", MEB Din Öğretimi Dergisi, S.14, 1988, s.44; Doğan, Mebrure, Duanın Psikolojik ve Psikoterapik Etkileri, (Yayımlanmamış Yüksek Lisans Tezi), TN: 40, Bursa, 1997, s.54; Ünal, Nurten, Dini İnanç, İbadet ve Duanın Umutsuzlukla İlişkisi, (Yayımlanmamış Yüksek Lisans Tezi), TN:91, Bursa, 1998, s.116; Koç Mustafa, Ergenlik Döneminde Dua ve İbadet Psikolojisinin Ruh Sağlığı Üzerindeki Etkileri, (Yayımlanmamış Yüksek Lisans Tezi), TN: 121, Bursa, 2002, s.99

başlamıştır. Heiler'in "Dua: Bir Tarih ve Din Psikolojisi İncelemesi" kitabı² bu konun ilk ve klasik bir örneğidir. Son dönemlerde, duanın psikolojik yönünü ele alan yayınlarla daha çok karşılaşyoruz. Bunlardan bazı önemlileri; Pierre Marinier'in "Dua Üzerine Düşünceler" olarak dilimize çevrilen dua psikolojisi hakkında yazılmış eseridir.³ Hayati Hökelekli'nin Din Psikolojisi kitabında dua psikolojisi üzerinde önemle durulmuştur.⁴ İslam Ansiklopedisinde "Dua" maddesi dua psikolojisi hakkında genel bir perspektif sunmaktadır.⁵ Alexis Carrel'in ve Ali Şeriatî'nin "Dua" adlı eseri dua psikolojisi açısından farklı pencereler ortaya koymaktadır.⁶ Ülkemizde, dua ile ilgili bazı önemli alan araştırmaları şöyledir; Mebrure Doğan'ın "Duanın Psikolojik ve Psikoterapik Etkileri" adlı yüksek lisans çalışması vardır. Nurten Ünal'ın "Dini İnanç, İbadet ve Duanın Umutsuzlukla İlişkisi Üzerine" araştırması ve Mustafa Koç'un "Dua ve İbadetin Ruh Sağlığına Etkileri" ile ilgili çalışması da yüksek lisans seviyesinde tez çalışmalarıdır. Bu ve benzeri araştırmalarda, ergenlerin dua etme sıklığının yüksek olduğu tespit edilmiştir.

Dini başa çıkma ile ilgili araştırmalara genel olarak baktığımızda; literatürde, stresle başa çıkmada dinin yeri ve önemini ilk araştıran, K. Pargament'tir. Özellikle dini pratik ve dini yönelim üzerinde durmuştur. Otuza yakın dinle ilgili başa çıkma yöntemi tespit etmiştir.⁷ Pargament, dini başa çıkma sürecini algılayabilmek için şu soruları sormaktadır: Dini başa çıkmayı genelde kimler kullanır? Hangi durumlarda dini

² Friedrich, Heiler, Prayet: A Study In History and Psychology of Religion, (çev. Samuel McComb), Oxford University Press, New York, 1932

³ Bkz. Marinier, Pierre, Dua Üzerine Düşünceler, (çev. Sadık Kılıç), Nil Yay., İzmir, 1990

⁴ Bkz. Hökelekli Hayati, Din Psikolojisi, T.D.V., Ankara, 1998, ss.212 - 231

⁵ Cilacı, Osman, Parladır, Selahattin, "Dua", İslam Ansiklopedisi, T.D.V., C. IX

⁶ Carrel, Alexis, Şeriatî, Ali, Dua, Birleşik Yay., İst., 1999

⁷ Maynard, Elizabeth, A., Gorsuch, Ricahard, Bjork, Jeffry, P., "Religious Coping Style Concept of God & Personel Religious Variables in Threat, Loss & Challenge Situations" JSSR, Volume 40, NO: 1, March, 2001, s.65

başaçıkmaya başvurulur? Ne zaman ve nerede?⁸

Pargament ve arkadaşları (1990 –1991) yılında, Kuveyt savaşının etkilerini 215 üniversite öğrencisi üzerinde araştırdı. Gençlerin özellikle streslerini azaltmada dini başaçıkmayı kullandıklarını tespit etti.⁹ Kubacko – Jasecka Dorzak & Opozynska (1990) Polonya’da üniversite öğrencileri ile çalışmada, gençlerin 2/3’ünün stresli durumlarda dini başaçıkmayı kullandıklarını tespit etti. Yurt dışında dini başaçıkmayla ilgili yapılmış bir çok araştırma vardır.

Ülkemizde dini başaçıkma ile ilgili çalışmalara baktığımızda, Kula; 17 Ağustos 1999 Marmara ve 12 Kasım 1999 Düzce depremlerini yaşamış 200 kişiyle mülakat yapmış, depremlerle nasıl başaçıktıklarını araştırmıştır. Kula; 2000-2001 yılında bedensel özürsüzlük ve dini başaçıkma konulu bir araştırma yapmıştır. Daha sonra, iki çalışmasındaki gençlere ve ilaveten tesadüfi yöntemle seçtiği bedensel özürsüzlük ve depreme bağılı olarak ızdırıp tecrübesini yaşayan 142 gencin dini krizle nasıl başaçıktıklarını incelemiştir.¹⁰

Küçükcan ve Köse 17 Ağustos 1999 Marmara depreminden etkilenmiş 76 kişi ile mülakat yapmıştır. Depremi algılama ve anlamlandırmada ve etkileriyle başaçıkmada dini kavram ve motiflerin sıklıkla kullanıldığını tespit etmişlerdir.¹¹

Halil Ekşi, 845 üniversite öğrencisiyle yaptığı anket çalışmasında, gençlerin büyük ve önemli olaylar karşısında dini başaçıkma ve başaçıkma tarzları etkinliğini araştırmıştır.¹²

⁸ Pargament, I. Kenneth, ,The Psychology Of Religion And Coping: Theory, Research, Practise, The Guilford Press, New York, 1997, s.143

⁹ Pargament, a.e., s.419

¹⁰ Kula, Naci, “Gençlerde Izdırıp Tecrübesine Bağılı Dini Krizle Başaçıkmaya Yönelik Öneriler”, Gençlik Dönemi ve Eğitimi II (içinde), Ensar Yay., İst., 2003, s.104

¹¹ Küçükcan, Talip, Köse, Ali, Doğal Afetler ve Din, T.D.V. Yay., İst., 2000

¹² Ekşi, Halil, Başaçıkma, Dini Başaçıkma ve Ruh Sağılığı Arasındaki İlişki Üzerine Bir Araştırma, (Yayımlanmamış Doktora Tezi), Bursa, 2001

İlhan Topuz, 568 örneklem grubundan oluşan çalışmasında, son yıllarda deprem, aile fertlerinden birinin ölümü, hastalık...vb. stres verici olaylar karşısında geliştirdikleri ve kullandıkları başaçıkma tutumları ile dini gelişim seviyeleri arasındaki ilişkiyi incelemiştir.¹³

Araştırmanın Problemi

Ergenler, aile fertlerinden birinin ciddi hastalanması veya ölümü, anne – baba ayrılığı, aile içi sorunlar, derslerde başarısızlık, sınav kaygısı, karşı cinsle duygusal ilişki problemleri, bedensel ve cinsel gelişim sorunları, ciddi ekonomik sıkıntılar, önemli bir hastalık vb. bir çok sorunla karşılaşmaktadır.

Araştırmamızın temel problemi; ergenlerin yaşadıkları bu ve benzeri sorunlarla başaçıkma duayı dini başaçıkma yöntemi olarak kullanıp kullanmadıklarının sınanmasıdır. Başaçıkma sürecinde duanın; ergenin stres ve kaygısını azaltması, sorun üzerinde düşünmeyi sağlaması, sorun karşısında mücadele azmini artırması, güven vermesi gibi olumlu fonksiyonlarının ve ergenlerin duaları kabul edilmediğinde; ümitsizliğe düşme, Allah'ın kendilerini sevdiğinden şüphelenmeleri, cezalandırıldığını hissetme, Allah'ın varlığından şüpheye düşme vb. olumsuz fonksiyonlarının neler olduğunun ortaya konulmasıdır.

Dua etme sıklığı, duada yoğunlaşma düzeyi, dini inanç düzeyi, okul türü, cinsiyet, stresli olaydan etkilenme düzeyi değişkenleri ile başaçıkma yöntemi olarak dua arasındaki ilişkilere bakılacaktır.

¹³ Topuz, İlhan, Dini Gelişim Seviyeleri İle Dini Başaçıkma Tutumları Arasındaki İlişki Üzerine Bir Araştırma, (Yayımlanmamış Doktora Tezi), Uludağ Üniversitesi Sosyal Bilimler Enstitüsü, Bursa, 2003

Araştırmanın Hipotezleri

Bu çalışmada; temel olarak “Ergenler dini başaıkma yöntemi olarak duayı kullanmaktadır” hipotezi test edilmiştir. Bu temel hipotezi test etmek amacı ile aşağıdaki alt hipotezler test edilmiştir.

Hipotez1. Dua etme sıklık düzeyi ile olumlu başaıkma yöntemi olarak dua arasında anlamlı bir ilişki vardır.

Hipotez 2. Duada yoğunlaşma düzeyi ile olumlu dini başaıkma yöntemi olarak dua arasında anlamlı bir ilişki vardır.

Hipotez 3. Dini inanç düzeyi ile başaıkma yöntemi olarak dua arasında anlamlı bir ilişki vardır.

a) Dini inanç düzeyi ile olumlu başaıkma yöntemi olarak dua arasında pozitif ve anlamlı bir ilişki vardır.

b) Dini inanç düzeyi ile olumsuz başaıkma yöntemi olarak dua arasında negatif ve anlamlı bir ilişki vardır.

Hipotez 4. Okul türü değişkeni ile duayı dini başaıkma yöntemi olarak kullanma arasında anlamlı bir ilişki vardır.

Hipotez 5. Cinsiyet ile başaıkma yöntemi olarak dua arasında anlamlı bir ilişki vardır.

Hipotez 6. Ergenin yaşadığı problemden etkilenme düzeyi ile başaıkma yöntemi olarak dua arasında anlamlı bir ilişki vardır. Olaydan oldukça olumsuz etkilenen ergenler duayı daha çok olumsuz başaıkma yöntemi olarak kullanmaktadır.

Araştırmanın Modeli

Araştırma; ilişkisel tarama modeline uygun olarak, ergenlerin duayı dini başaıkma yöntemi olarak kullanmaları ile dua etme sıklık düzeyi, duada yoğunlaşma düzeyi, dini inanç düzeyi, okul türü, cinsiyet, stresli olaydan etkilenme düzeyi değişkenleri arasındaki ilişkiyi tespit etmek amacıyla gerçekleştirilmiştir.

Amprık (uygulamalı) sosyal arařtırmalarda, tasvir metodunun özel bir řekli anket (survey)'dir. Survey arařtırmalarıyla, objelerin, olay ve olguların, kavramların ne oldukları açıklanmaya çalışılır. Bu tür incelemeler; mevcut durumları, şartları ve özellikleri olduđu gibi ortaya koymaya çalışmaktadır.

İlişkisel tarama modeli ise; iki veya daha çok sayıdaki deđişkenler arasındaki deđişimin varlığını ve derecesini belirlemeye çalışan arařtırma modelidir.¹⁴

Evren ve Örneklem

Bu çalışmanın evrenini, gelişimsel ve günlük bir çok problemle karşılaşan ergenler oluşturmaktadır. Örneklemi oluşturan ergenler tesadüfi örneklem yöntemiyle, Bursa'da beş farklı lisede okuyan öğrencilerden seçilmiştir. 400 kişiden oluşan örneklemin;

1.%22.5'ini Nuri Erbak Lisesi öğrencileri: (Genel Lise)

2.%22.5'ini Milli Piyango Anadolu Lisesi öğrencileri: (Anadolu Lisesi)

3.%20'sini İslam Uyar Ticaret Meslek Lisesi öğrencileri: (Mesleki ve Teknik Lisesi)

4.%20'sini Bursa İmam Hatip Lisesi öğrencileri: (İmam Hatip Lisesi)

5.%15'ini İlgüneş ve Asiye Coşkun Lisesi öğrencileri (Özel Okul) oluşturmaktadır.

Örneklem 205 kız, 195 erkek ergenden oluşmaktadır. Kız ve erkek ergenlerin sayısı hemen hemen yakın oranlardadır. Bu durum örneklemin her iki ergen grubunu temsil etmesi açısından önemlidir. Ankete katılan deneklerin büyük çoğunluđunu (%43.5) 16-17 yaş grubundaki ergenler oluşturmaktadır. 14-15 yaş grubundaki ergenlerin oranı %30, 18-19 yaş grubundaki ergenlerin oranı %26.5'tir.

¹⁴ Aslantürk, Zeki, Arařtırma Metod ve Teknikleri, İFAV Yayınları, 4. Baskı, İstanbul, 1999, s.101

Veri Toplama Araçları

Araştırma anketinde üç farklı ölçek ve kişisel bilgi formu kullandık. Anket 3bölümden oluşmaktadır.

- Bölüm 1-A'da "Structure Of Prayer Scale" (Luckow, Spilka, McIntosh, Parks, Laforett) Colorada'da, 145 üniversite ve 101 kolej öğrencisi, Hindistan'da üniversite öğrencileri ve kanserli hastalar üzerinde uygulanmış bir ölçektir.¹⁵
- Bölüm 1-B'de Pargament'in "Religious Coping Scale" Halil Ekşi tarafından Türkiye şartlarına uyarlanmış "Dini Başaçıkma Tutumları Ölçeği" uygulanmıştır.¹⁶
- Bölüm 2-A'da ilgili literatür göz önünde bulundurularak ve "Dini Başaçıkma tutumları" ölçeği temel alınarak bir "Dua Başaçıkma Ölçeği" oluşturulmaya çalışılmıştır.
- Bölüm 3 Kişisel Bilgi Formu.

Verilerin Toplanması ve Analizi

Veri toplama araçları hazırlandıktan sonra 800 adet anket formu Mayıs 2004 tarihinde, Nuri Erbak Lisesi, Milli Piyango Anadolu Lisesi, İslam Uyar Ticaret Meslek Lisesi, Bursa İmam Hatip Lisesi, İlgüneş ve Asiye Coşkun Lisesi öğrencilerine uygulanmıştır. Uygulanan anket formu eksik ve hatalı olma ihtimaline karşı gözden geçirilmiş, 400 adedi değerlendirmeye alınmıştır.

Anket formundaki bilgiler, bilgisayar ortamına aktarılmış, SPSS 11.0 istatistik analiz programı yardımıyla analiz edilmiştir. İki değişken arasındaki ilişkinin miktarını belirlemek için "Pearson Korelasyon Katsayısı" kullanılmıştır.¹⁷ İki değişken arasında

¹⁵ Hill, C., Peter and Hood, W., Ralph, Measures Of Religiosity, Religious Education Press, Birmingham, Alabama, 1999, s.70

¹⁶ Ekşi, a.g.t., s.250

¹⁷ Büyüköztürk, Şener, Sosyal Bilimler İçin Veri Analiz Kitabı, PegemA Yay., 4.bas., Yenışehir / Ankara, 2004, s.31

anlamli bir iliŒki olup olmadıđını tespit etmek iin “İki DeđiŒken iin Kay Kare” (Chi – Square Test x^2) uygulanmıŒtır.¹⁸ Ayrıca iki faktörün bir bađımlı deđiŒken üzerindeki etkisini ayrı ayrı test etmek yerine, faktörlerin temel etkilerini ve iki faktörün bađımlı deđiŒken üzerindeki ortak etkisini tespit etmek iin “İki Faktörlü Anova” ve ok faktörün ortak etkisini belirlemek iin “ok faktörlü Anova” kullanılmıŒtır.

Anova; iliŒkisiz ölçümler iin deneklerin her bir deneysel koŒulda bir kez ölçülerek iliŒkisiz ölçümlerin elde edildiđi denekler arası faktöre bađlı olarak belirlenen gruplar arası faktöryel desenlerde kullanılmaktadır.¹⁹

AraŒtırmanın Varsayımları

- 1.Örneklemin evreni temsil ettiđi varsayılmaktadır.
- 2.Ankete katılan deneklerin, ölçeklerdeki maddelere verdikleri cevapların güvenilir oldukları varsayılmaktadır.
- 3.AraŒtırmada kullanılan ölçme araçlarının ölçtükleri özellikler bakımından, geçerli ve güvenilir olduđu varsayılmaktadır.
- 4.Örneklemi oluŒturan öğrencilerin, kendilerine uygulanan ölçekleri objektif olarak cevaplandırırdıkları varsayılmaktadır.

AraŒtırmanın Sınırlılıkları

1. Bu araŒtırmadan elde edilen bulgular 2003 –2004 eğitim öğretim yılı ile sınırlıdır.
2. AraŒtırmanın örneklemi, Bursa’da öğrenim gören; Nuri Erbak Lisesi, Milli Piyango Anadolu Lisesi, İslam Uyar Ticaret Meslek Lisesi, Bursa İmam Hatip Lisesi, İlgüneŒ ve Asiye CoŒkun Lisesi öğrencileri ile sınırlıdır.
- 3.AraŒtırmadan elde edilen bulgular, deneklerin ölçeklere verdikleri cevaplar ile sınırlıdır.

¹⁸ Büyüköztürk, a.e., s.142

¹⁹ Büyüköztürk, a.e., ss. 50 -55

4. Araştırmada ölçülmek istenen genel dua tutumları, “Structure Of Prayer Scale”nin ölçtüğü niteliklerle sınırlıdır.

5.Araştırmada ölçülmek istenen dini Başaçıkma tutumları Pargament’in “Religious Coping Scale”nin ölçtüğü niteliklerle sınırlıdır.

6.Araştırmada; ölçülmek istenen başaçıkma yöntemi olarak dua tutumları, ilgili literatür göz önünde bulundurularak ve “Dini Başaçıkma Tutumları” ölçeği temel alınarak oluşturulmaya çalışılmış “Dua Başaçıkma Ölçeği”nin ölçtüğü niteliklerle sınırlıdır.

Tanımlar

Ergenlik: Çocuklukla yetişkinlik arasında kalan bir “ ara dönemdir”. Ergenlik; bedensel, cinsel, sosyal, duygusal, kişisel ve zihinsel değişme ve gelişmelerin olduğu, buluşla başlayan ve fiziksel büyümenin sona ermesi ile sonlandığı düşünülen özel bir evredir.²⁰

Başaçıkma: Bireyin stres yaratan durum ve olaylarla uğraşma sürecine başaçıkma (copy) denir.²¹

Dini Başaçıkma: Kişi, stresli bir olay veya durumla karşılaştığında; inançlarından, dini pratiklerinden ve insanlar arası ilişkilerden oluşan bir sistemden yararlanır. Bu sistem, stresli olay veya duruma bir tür zihinsel ve davranışsal alışmayı, çözümler üretmeyi sağlamaktadır. Kısaca kişinin karşılaştığı sorunlarla başaçıkabilmek için dini kaynaklarından yararlanmasıdır.²²

Dua: İslam literatüründe dua; kulun Allah’ın yüceliği karşısında aczini itiraf etmesidir. Sevgi ve tazim duyguları içinde Allah’tan lütuf ve yardım istemesidir.²³

²⁰ Kulaksızoğlu, Adnan, Ergenlik Psikolojisi, Remzi Kitabevi, 5.bas., İst., 2002, ss.32 -35

²¹ Atkinson, L.,Rital, Darly, Noeksema, Nolen, Susan, Psikolojiye Giriş, (Hilgard’s Introduction to Psychology), (çev.Yavuz Alogan), Arkadaş Yay., s.509

²² Pargament, Kenneth, “God Help Me” Toward A Theoretical Framework of Coping For The Psychology Of Religion, Research In The Social Scientific Study of Religion, C.II, 1990, s.198

²³ Cilacı, Osman, “Dua”, İslam Ansiklopedisi, T.D.V., C.IX, İst., 1994, s.529

BİRİNCİ BÖLÜM

TEORİK ÇERÇEVE

A.ERGENLİK DÖNEMİ ÖZELLİKLERİ VE TEMEL SORUNLARI

1. Ergenlik Kavramı

“Ergen” sözcüğü, Batı literatüründeki “adolescent” ın karşılığıdır.¹ Latince’de büyüme ve olgunlaşmak anlamındaki “adolescere” fiilinden türemiştir. Bu sözcük yapısı gereği, durumu değil süreci ifade etmektedir. Günümüzde de, bireyde gözlenebilen hızlı ve sürekli gelişim dönemi olarak tanımlanmaktadır.²

Ergenlik döneminde; biyolojik, psikolojik, zihinsel ve toplumsal açıdan yoğun gelişim süreci yaşanmaktadır.³ Ergenlik, çocukluk ve yetişkinlik arasında kalan ara bir dönemdir. Buluş; (erinlik-ön ergenlik) ergenliğin başlarındaki biyolojik ve cinsel gelişme dönemidir.⁴ Ergenlik çağını buluşla aynı tutmamak gerekir. Ergenlik; buluş öncesini ve sonrasını içine alan ve buluşdan sonra da bu çağın etkileri ile devam eden uzun süreli bir süreçtir.⁵ Gençlik ise ergenliği de kapsayan ve üst yaş sınırı daha geniş olan bir çağdır.⁶

Birleşmiş Milletler Eğitim, Bilim ve Kültür Kuruluşu (UNESCO), ergenlik çağını 15-25 yaş dilimleri arasında kabul etmektedir.⁷ Milli Eğitim Bakanlığı (MEB) ise ergenliği; buluşa erme sebebiyle biyolojik ve psikolojik bakımdan çocukluğun sonu ile toplum hayatında sorumluluk alma dönemi olan 12-24 yaşları arasındaki grup olarak tanımlamaktadır.⁸ Ergenlik; yaş dikkate alınarak yapılan tasniflerde ilk ergenlik ve son ergenlik diye ikiye ayrılmaktadır.⁹ Kulaksızoğlu, ergenliği üç dönem olarak tasnif

¹ Longman – Metro, Büyük İngilizce – Türkçe – Türkçe - Sözlük, s.16

² Yavuzer, Haluk, Çocuk Psikolojisi, Remzi Kitabevi, 24. bas., İst., 2003, s.262

³ Bkz., Şener, Sami, Türkiye’de Gençlik Olayı, Timaş Yay., İst., 1991, s. 16; Gander, J., Marry, Gardiner, W., Harry, Çocuk ve Ergen Gelişimi, (çev.Ali Dönmez, Nermin Çelen, Bekir Onur), (Ed.Bekir Onur), İmge Yay., 4.bas., 2001, s.440

⁴ Kulaksızoğlu, a.g.e., s.32

⁵ Yavuzer, a.g.e., s.263

⁶ Kulaksızoğlu, a.g.e., s.34

⁷ Yavuzer, a.g.e., s.263

⁸ Bkz., Şener, a.g.e., s.13

⁹ Başaran, Ethem, İbrahim, Eğitim Psikolojisi, Gül Yay., 5. bas., Ankara, 1996, s.41

etmiştir.¹⁰

a)Buluğ (erinlik-ön ergenlik)



b)Ergenliğin ortaları:



c)Ergenliğin sonları:



Ergenlikteki gelişim özellikleri, çocukluk dönemine göre çok farklı ve yoğundur. Bu açıdan ergenliği “yeniden doğuş” olarak nitelendiren psikologlar vardır. Ergen bu dönemde bağımsız bir kişiliğe sahip olma ve toplum içindeki yerini ve görevini belirleme çabasındadır. Cinsiyet güdüsünün sebep olduğu çatışmalar, en yoğun ergenlikte yaşanmaktadır. Ergen, hayatına yön verecek değerleri araştırmakta, bir dünya görüşü geliştirmeye çalışmaktadır. Hayatın anlamı, kendisinin yeri ve rolü konusunda cevaplar aramaktadır.¹¹

Ergenlik, kendini gerçekleştirilmeye yönelik çağıdır. Eksik olan bilgi ve deneyimdir. Ergen, genellikle yetişkinlerin deneyim ve bilgilerinden yararlanma yolunu

¹⁰ Kulaksızoğlu, a.g.e., s.34

¹¹ Hökelekli, a.g.e., s. 266

tercih etmez. Deneme – yanılma yolunu tercih eder. Yaşamın gerçeklerini görerek, yaşayarak öğrenmek ister.¹² Havinghurst (1952), ergenlik boyunca gelişim görevlerini şöyle belirlemiştir: Yaşıtlarıyla yeni ve daha olgun ilişkiler kurma, erkeğe veya kadına özgü sosyal rolleri kazanma, bedenini kabullenme, ebeveyninden duygusal olarak bağımsızlaşma, meslek tercihi yapma ve hazırlanma, toplumsal sorumluluk kazanmayı arzu etme, davranışa rehber olacak bir değerler kümesi ve ahlak sistemi oluşturmaktır.¹³

2. Ergenlik Dönemi

Ergenlik; bedensel, cinsel, bilişsel, duygusal, sosyal açıdan gelişim ve değişim dönemidir.¹⁴ Bu dönemin anahtar sözcükleri: Bedensel –cinsel gelişim, merak, özenti, özendirme, taklit, başkaldırma, bağımlılık ve bağımsızlık, deneme – yanılma, hak ve görev, sorumluluk ve sorumsuzluk, özgür ve özerk olmak, güçlü olma ve güçsüzlük, arkadaşlarla iyi ilişkiler kurma, toplumla bütünleşme veya toplumdan kaçma vb...¹⁵

Bütün psiko sosyal gelişim dönemleri içinde; en kritik değişimler; duygu, yargı ve tutumlarda, en keskin gelişmeler; davranışlarda, en çarpıcı bocalamalar; ergenlikte yaşanmaktadır.¹⁶ Normal ergen davranışı nedir? Sorusunun cevabı, ergenlik döneminde tek kalıcı şeyin değişim olduğudur.¹⁷ Ergenliği; buluşa erme ile başlayan

¹² Altınköprü, Tuncel, Genç Kız Psikolojisi ve Cinselliği, Hayat Yay., 13. bas., İst., 2003, s.12

¹³ Bkz., Bühler, Spiel, Thomas, “Ergenlik Dönemine Toplu Bakış”, (çev. Sezen Zeytinoğlu), Ergenlik Psikolojisi (içinde), (Ed. Bekir Onur), Hacettepe Taş Yay., 2. bas., Ankara, 1987, s.88-89; Clouse, Bonnidell, “Ergenlerde Ahlak Gelişimi ve Cinsellik”, (çev.Turgay Gündüz), U.Ü.İ.F., C.9, S. 9, Bursa, 2000, s.727

¹⁴ Bkz. Budak, Selçuk, Psikoloji Sözlüğü, Bilim ve Sanat Yay., Ankara, 2000, s.269; Severin, Gerard, Ergenlik Çağının Tehlikeleri, Çocuk ve Aile Kitapları, Ankara, 2000, s.17

¹⁵ Köknel, Özcan, Kimliğini Arayan Gençliğimiz, Altın Kitapları, İst., 2001, s.10

¹⁶ Ünlüoğlu, Gülgören, “Ergenliğin Psikopatolojisi”, Ergenlik Psikolojisi (içinde), (Ed.Bekir Onur), Hacettepe Taş Yay., 2.bas., Ankara, 1987, s.209

¹⁷ Orvin, George, Ergenlik Çağındaki Çocuğunuzu Anlamanın Yolları, (çev. Ayşe Güran), Hyb. Yay., Ankara, 1997, s.79

fizyolojik ve psikolojik gelişmeleri içeren, bireyi sosyal olgunluğa hazırlayan öğrenme aktivitelerini kapsayan dinamik bir süreç olarak tanımlayabiliriz.¹⁸

Ergenlik, hayatın fırtınalı ve karışık dönemlerinin zirve noktasıdır. Ayrıca yeni hayat tecrübeleri edinme, yeni ilişkileri keşfetme, yetenek ve kabiliyetleri ortaya koymak için fırsatlarla doludur.¹⁹ Biyolojik değişme ile başlamakta, zihinsel ve ruhsal gelişmeyle son bulmaktadır.²⁰

2.1. Bedensel Gelişim

Ergenlik döneminde kişiler fiziksel bir revizyon geçirmektedir. Erikson' un bu değişimi, "fiziksel ayaklanma" olarak adlandırdığı kaydedilmektedir.²¹ Ergenlik, bedensel gelişimin 0 – 2 yaştan sonra yoğun yaşandığı bir evredir.²² Bu dönemdeki bedensel değişim, duygusal, sosyal ve zihinsel olgunlukların temelini oluşturmaktadır. Bedensel gelişim; boy ve ağırlık artışıyla iskelet ve kas gelişimi, iç salgı sistemindeki gelişim ve çeşitli organlardaki büyümeler şeklinde olmaktadır.²³

Ergenlik çağındaki değişiklikler, cinsel salgı bezlerinin kana bol miktarda salgılanmalarıyla başlar. Erkeklerde (testosterone), kızlarda (estrogen) salgıları beyindeki hipofiz bezinin uyarılmasıyla bol miktarda üretilmeye başlanır.²⁴ Ön ergenlik denilen bu dönemde yoğun hormonal değişimler yaşanmaktadır. Genellikle kızlar 11-12, erkekler 13-15 yaşları arasında buluğa girmektedir. Kızlar, erkeklerden daha önce buluğa girdikleri için boy ve ağırlık açısından ileridirler. Erkeklerin fiziksel gelişiminde

¹⁸ Perşembe, Erkam, "Genç – Aile İlişkilerinde Uyumun Sağlanmasında Dinin Fonksiyonel Rolü Üzerine, O.M.Ü.İ.F., Samsun, 1999, S.11, s.9

¹⁹ Arthur, Jersild, Gençlik Psikolojisi, (çev. İbrahim N. Özgür), Takıloğlu Matbaacılık, 3.bas., 1978, s.7

²⁰ Yavuzer, a.g.e., s.264

²¹ Bkz., Erikson, H., Erik, İnsanın Sekiz Çağı, (çev. Bedirhan Üstün, Vedat Şar), Birey ve Toplum Yay., Ankara, 1984, s.26; Bühler, a.g.m., s.90

²² Aydın, Ayhan, Gelişim ve Öğrenme Psikolojisi, Alfa Yay., İst., 2. bas., 2000, s.25

²³ Yavuzer, a.g.e., s.264

²⁴ Cüceloğlu, Doğan, İnsan ve Davranışı, Remzi Kitapevi, 8. bas., 1998, s.345

15 yaş civarında artış olur ve kızları geçerler.²⁵

Kızlar ve erkeklerde büyüme belli bir sırayı izler. Eller ve ayaklar, ilk büyüyen organlardır. Daha sonra kollar ve bacaklar uzar. Kolların diğer organlardan önce uzaması orantısızlık yaratmaktadır. Kas ve kemikler, aynı hız ve zamanda gelişmediği için beden kontrolü güçleşir. Uzun boylu olma, ergeni kambur durmaya zorlayabilir. Büyümedeki hız, gencin duruşunu, hareketlerini etkilemekte, bedenini istediği gibi kontrol edememesine sebep olmaktadır.²⁶ Bu yüzden ergenlik; “hantallık ve sakarlık çağı” olarak nitelendirilmektedir. Bazı ergenler, beden yapısı ve yürüyüşleri dolayısıyla utangaç ve mahcup davranabilirler.²⁷ Ergenlikte, kızların kas gelişimi erkeklere göre ikinci plandadır. Kızların bedeninde daha çok yağ, erkeklerde kas vardır. Ergenlikteki bedensel gelişimin ilginç yönlerinden biri de kız ve erkekler arasındaki kalp ve akciğer gelişimindeki farklılıktır. Erkeklerin kalp ve akciğeri kızlarınkinden daha büyük ve kalp atış sayısı daha düşüktür. Ayrıca kanın oksijen taşıma kapasitesi daha yüksektir. Bu yüzden erkekler; kuvvet, hız ve bedensel dayanıklılık açısından daha yüksek etkinlik göstermektedirler.²⁸

Ağırlık, boyla birlikte artmaktadır. 11-16 yaşları arasında bir kız çocuğu ortalama olarak yaklaşık 19 kilo, erkek ise 25 kilo alacaktır. Boy ve ağırlık artışında, genetik etkenler kadar beslenme, iklim ve etnik köken de etkilidir.²⁹

Yüzü ve saçları ergenin ilgi odağıdır. Buluş döneminde; yüz kemikleri hızla büyür, çene uzar, burun büyür, profil düzleşir, asimetric bir görüntü ortaya çıkar.³⁰ Ergenlerin sorunlarına yönelik araştırmalarda, ergenlerin beden yapıları ve görünüşleri

²⁵ Aydın, a.g.e., s.24

²⁶ Bkz., Kulaksızoğlu, a.g.e., s.41; Cüceloğlu, a.g.e., s.345

²⁷ Arthur, a.g.e., s.73

²⁸ Cüceloğlu, a.g.e., s.346

²⁹ Bkz., Gander, a.g.e., s. 446; Temel, Fulya, Aksoy, Ayşe, Ergen ve Gelişimi, Nobel Yay., Ankara, 2001, s.5

³⁰ Bkz., Kulaksızoğlu, a.g.e., s.40; Temel, a.g.e., s.6

ile ilgili kaygılar taşıdıkları tespit edilmiştir.³¹ Hızlı bedensel gelişmeler, ergenin ilgisinin bedenine odaklanmasına neden olmaktadır. Ergen, bedenindeki ani değişiklikler karşısında zıt duygular yaşar. Bir taraftan beden yapısı ve yüzünün çirkinleştiğini düşünüp, kaygılanırken; diğer taraftan bedenindeki değişimleri ortaya çıkarmak ister.³² Ergen, nasıl görüldüğü hakkında ailesinin ve akran grubunun onayını almak ister.³³ Ergenin, olumlu benlik kavramı geliştirmesinde fiziksel görünümünü onaylaması önemlidir.³⁴ Ergenler, yaşadıkları bu değişiklikleri çoğu kez bedenlerine karşı bir “yabancılaşma” olarak algılamaktadır.³⁵ Yiğit’ in araştırmasında (2001), kız ergenlerin, erkeklere oranla bedensel gelişim problemlerini daha yoğun yaşadığı tespit edilmiştir.³⁶

2.2 Cinsel Gelişim

Ergenlerde; buluğa girecekleri dönemden yaklaşık bir buçuk yıl önce, cinsel içerikli değişimler görülmektedir. Bu değişiklikler kızlarda 10, erkeklerde 11-12 yaşlarında yaşanmaktadır. Ergenler bu dönemde, karşı cinsle ve cinsel sembollerle ilgilenmeye başlarlar. Daha kadınsı ve daha erkeksi tavırlar geliştirmeye çalışırlar. Buluğdaki cinsel uyanışı ve diğer gelişmeleri başlatanın ne olduğu tam olarak bilinmemektedir. Cinsel gelişim ve değişim, kız ve erkeklerde aynı zaman ve hızda olmaz.³⁷ Erkeklerin cinsel gelişimi kızlardan 2 yıl daha geç başlamaktadır.³⁸

³¹ Kulaksızoğlu, a.e., s.41

³² Bkz., Arthur, a.g.e., s.38; Köknel, a.g.e., s.169

³³ Grant, Wendy, 13-19 Yaşları Arasındaki Gençler, (çev. Şerife Küçükakal), Hyb., Yay., Ankara, 1999, s.24

³⁴ Temel, a.g.e., s.1

³⁵ Ekşi, Aysel, Çocuk, Anne – Babalar, Bilgi Yay., İst., 1990, s.119

³⁶ Yiğit, Hatice, Alt ve Üst Sosyo Ekonomik Düzey ve Cinsiyet Açısından Ergenlik Dönemi Problemlerinin Karşılaştırılması, (Yayımlanmamış Yüksek Lisans Tezi), Ankara, 2001, s.88

³⁷ Kulaksızoğlu, a.g.e., s.46

³⁸ Bkz., Atkinson, C., Rital, Hilgard, R., Ernest, Psikolojiye Giriş, (çev. Kemal Atakay, Mustafa Atakay, Aysun Yavuz), Sosyal Yay., İst., 1995, s.126-127; Temel, a.g.e., s.7

Cinsel gelişim iki grupta incelenir:

1. Birincil Cinsiyet Özellikleri: Üreme organlarındaki değişimlerdir. Kızlarda, menstrüasyon (ilk adet), yumurtalık, klitoris, vajina ve rahimde görülen gelişmelerdir. Erkeklerde, üreme organının büyümesi ve erkek üreme hücresi (spermi) üretmesidir.

2. İkincil Cinsiyet Özellikleri: Erkeklerde, ses değişimi, yüz kılları, gırtlakta kıkırdaklaşma ve cinsel rüyalar görülmektedir. Kızlarda, göğüs, kalça ve kemik gelişimidir. Her iki cinsiyette, vücutta kıllanma, yüzde sivilceler, ter bezlerinin çalışmasında artış, vücut kokusunda belirginleşme görülmektedir.³⁹

Bir çok ergen için bu yeni keşfedilen değişim, şaşkınlık ve kaygı kaynağı olabilmektedir. Cinsellik; bir kültürün ahlak ve dini inançlarıyla, hukuk sistemiyle, çocuk yetiştirme uygulamalarıyla yakından ilişkilidir. Ergenin cinselliği, ebeveyninden, yaşlılarından, kültürel beklentilerden, radyo ve televizyondan, kitap ve dergilerden değişik biçimlerde etkilenmektedir.⁴⁰

Ergenlerin cinsel gelişim ve cinsellik hakkındaki soruları, kişisel duygulara kapılmadan, özel yorumlara girmeden açık ve objektif bir şekilde cevaplanmalıdır.⁴¹

2.3 Duygusal Gelişim

Duygu ve heyecan, ruhsal değişimler için kullanılan sözcüklerdir. Aynı kaynaktan doğarlar ama farklıdırlar. Duygular; bilincin denetiminde düzenli, yoğunluğu daha az ruh halidir. Heyecanlar ise kısa süreli, yoğunluğu denetlenemeyen duygusal tepkilerdir.⁴²

Ergenlik konusundaki çalışmalarıyla tanınan S. Hall' in ergenliği; "fırtına ve gerginlik" dönemi olarak tanımladığı bilinmektedir.⁴³ Araştırmacılar, ergenlik

³⁹ Gander, a.g.e., 449-451, Kulaksızoğlu, a.g.e., s.47-49

⁴⁰ Gander, a.e., s.453-454

⁴¹ Altunköprü, a.g.e., s.82

⁴² Kulaksızoğlu, a.g.e., s.65; Altunköprü, a.e., s.143

⁴³ Bkz., Yavuzer, a.g.e., s.268

döneminde yoğun duygusallıklar yaşandığı konusunda hem fikirdirler.⁴⁴ Özellikle bu yoğunluk; ergenler üzüntü, sevinç, öfke, korku gibi duygularını ifade ederken göze çarpmaktadır. Ergenin duyguları; coşkulu, dengesiz, abartılmış, çabuk kırılan ve değişen, iniş çıkışlara sahip, kararsız ve dalgalı bir profil çizmektedir. Ergen bir anda kaygıdan mutluluğa, sevinçten sıkıntıya, kızgınlıktan sevecenliğe, ümitsizlikten umuda geçebilir. Bu döneme özgü duygulanım ve coşkular, algı, bellek, dikkat, düşünme gibi bilişsel işlevleri olumsuz etkileyebilir. Heyecan dengesi tam oluşmadığı için duyguların kontrolü zordur.⁴⁵

Ergenlikte cinsel uyanışla birlikte, yeni duygusal tepki ve davranışlar görülmektedir. Ergen; tedirgin, kuruntulu, güç beğenen, çabuk tepki gösteren, olur olmaz her şeyi sorun yapan, ikizli duygular yaşayan bir birey haline gelir.⁴⁶ Karşı cins tarafından beğenilme ve beğenme arzusu, ergene heyecan veren romantik bir duygudur.⁴⁷ Aşk, coşku, neşe, karamsarlık ergenin yaşadığı ikizli duygulardır.⁴⁸ Freudçu bakış açısına göre, ergenin duygusal yapısındaki çelişkiler, cinsellik ve saldırganlık güdüsünün baskısından kurtulmaya ve yeni duyguları düzene koymaya çalışmasından kaynaklanmaktadır.⁴⁹

Özellikle ön ergenlik döneminde, bedensel değişmeye paralel utangaçlık ve mahcubiyet sık görülen bir duygu durumudur. Ergen bazen yalnız kalmak ister. Yaşadığı bio-psişik değişimin muhasebesini yapmak ve yeni duygularına alışmak

⁴⁴ Yavuzer, a.e., s.270

⁴⁵ Dalat, Ziya, Çocuk ve Genç Ruhu, Yeni Matbaa, 2.bas., Ankara, 1955, s.237; Köknel, a.g.e., s.172; Orvin, a.g.e., s.80; Kulaksızoğlu, a.g.e., s.67-68

⁴⁶ Yörükoğlu, Atalay, Gençlik Çağı Ruh Sağlığı ve Ruhsal Sorunları, Özgür Yay., 11. bas., Ankara, 2000, s.38

⁴⁷ Kulaksızoğlu, a.g.e., s.67

⁴⁸ Kulaksızoğlu, a.e., s.130

⁴⁹ Bkz., Yörükoğlu, a.g.e., s.125-126

istemektedir.⁵⁰ Ergenin sıkıntılı durumlarda hissettiği başat duygu, yalnızlık ve yabancılaşmadır. Fizyolojik değişimin yoğun yaşandığı buluşta, sebepsiz öfke patlamaları ve sinirlilik halleri yaşanabilir.⁵¹ Ergenlik döneminde öfke; bağımsızlığını, kendine özgü bir kişiliği olduğunu, çevresine onaylatma çabasıdır.⁵² Ayrıca öfkenin diğer bir sebebi kendisini utandıran ve gülünç duruma düşüren sosyal durumlardır.⁵³

Ergenlerin korkuları; objelere karşı, sosyal ilişkilerle ilgili ve kendisiyle ilgili duyduğu korkular olmak üzere 3 grupta kategorize edilebilir.⁵⁴ Ergenler, duygu ve düşünceleriyle bir düş dünyası yaratır ve bu düşün içinde yaşar.⁵⁵ Ergenler hayal kurarak duygularını düşüncelerine yansıtır.⁵⁶

Ergenler, yetişkinler dünyasının, yaşadıkları bu duygusal çalkantıları anlamasını beklemektedir. Dilekmen' in araştırma bulgularında, ergenler “duygularını anlama gereksinimini” ilk sıralarda belirtmişlerdir. Başkalarının kendileri hakkında ne hissettiğini bilmek istemektedirler.⁵⁷

2.4 Toplumsal Gelişim

Bebeklik döneminde başlayan, çocukluk döneminde devam eden sosyalleşme süreci gençlik çağında hızlı bir gelişme göstermektedir.⁵⁸ Ergen bağımsızlık arzusuyla, evden uzaklaşır, topluma açılır.⁵⁹ Gencin ailesine karşı yabancılaşması, kendini

⁵⁰ Kulaksızoğlu, a.g.e., s.67-68

⁵¹ Yörükoğlu, a.g.e., s.125-126; Fesliyen, Beyhan, Arsu, Tülay, “Ergenlik Belirtileri”, [www. e-psikolojim.com/ ergenlik belirtileri htm](http://www.e-psikolojim.com/ergenlik-belirtileri.htm)

⁵² Arthur, a.g.e., s.17; Altinköprü, a.g.e., s.161

⁵³ Cole, Luella, Morgan, John, Çocukluk ve Gençlik Psikolojisi, (çev. Belkıs Halim Vassaf), MEB. Yay., 2.bas., İst., 1975, s.86

⁵⁴ Yavuzer, a.g.e., s.272

⁵⁵ Köknel, a.g.e., s.194

⁵⁶ Kulaksızoğlu, a.g.e., s.68

⁵⁷ Dilekmen, Mücahit, “Lise Öğrencilerinin Psikolojik Gereksinim Örüntüleri”, Akademik Araştırmalar Dergisi, S.4, 1997, s.25

⁵⁸ Köknel, a.g.e., s.199

⁵⁹ Yörükoğlu, a.g.e., s.69

keşfetmesinin tabii bir sonucudur.⁶⁰

Ergen, kendi olmanın ve kabuk değiştirmenin sancılarını yaşamaktadır. Özgür ve bağımsız olmayı istemek kolay, ancak bağımsızlığını nasıl kullanacağını bilmek zordur. Bağımsızlık arzusuyla çevresine yönelen ergen, ebeveyninin uyduluğundan kurtulmak isterken yaşıt grubunun hakimiyetine girer.⁶¹ Ergen için arkadaş bir gereklilik değil, zorunluluktur. Ergenin kendini güvende hissettiği yeni sığınakları arkadaşlarıdır.⁶² Ergenlik döneminde arkadaşlarca aranmak, beğenilmek ve benimsenmek benlik saygısının önemli bir koşuludur. Ergen, arkadaşlarının gözünde kişiliğini sınamakta, denemekte ve geliştirmektedir. Arkadaşları ergene kendi kişiliğini yansıtan aynalar gibidir. Bu sayede ergen kendini tanır ve tanıtır.⁶³ Kendini boşlukta hisseden ergen, aynı kaygıları ve bocalamaları yaşayan yaşıtlarıyla kendisini daha güçlü ve tamamlanmış hisseder, çünkü ortak kaderi paylaşırlar.⁶⁴ Akranlarıyla eşit bilgi ve otoriteye sahip olarak ilişki kuran ergen, fikirlerini daha iyi ifade edebileceği bir ortam bulmaktadır.⁶⁵

Sosyalleşmenin amacı, ergenin toplumun etkin bir üyesi olmasını sağlamaktır.⁶⁶ Ergenlerde bireysel kimlik, grup kimliği ile başlar. Sosyal hayat, grup kimliği üzerine inşa edilir.⁶⁷ Sosyalleşme; ergenin toplumdaki rolünü, görevini, özgürlük ve özerklik sınırlarını, sorumluluklarını, kimlik ve kişiliğini kazanma

⁶⁰ Şemin, Refia, Gençlerimizin Psiko – Pedagojik Problemleri, Edebiyat Fakültesi Matbaası, İst., 1973, s.20

⁶¹ Yörükoğlu, a.g.e., s.112 -113

⁶² Atabek, Erdal, Erken Büyüyen Çocuklar, Altın Kitapları, 2002, ss.120 –121

⁶³ Yörükoğlu, a.g.e., s.70

⁶⁴Bkz., Tavukçuoğlu, Mustafa, Avrupalı Gençlerin Kültürel Kimlik Problemlerinde Din Olgusu, S.Ü.İ.F., S.9, Konya, 1999, s.30; Severin, a.g.e., s.28

⁶⁵ Kulaksızoğlu, a.g.e., s. 87

⁶⁶ Kağıtçıbaşı, Çiğdem, Kültürel Psikoloji ve Kültür Bağlamında İnsan ve Aile, Evrim Yay., İst., 2000, s.65

⁶⁷ Ünlüoğlu, a.g.m., s.210

sürecidir.⁶⁸ Jung' un ergenlik yıllarını, sosyal yaşama uygun yeni ve köklü kararlar alma ve hayatın gerçekleriyle yüzleşme aşaması olarak tanımladığı kaydedilmektedir.⁶⁹ Ergen toplumda saygınlık kazanma ve statü sahibi olma gereksinimini duyar. Toplumsal uyum, geniş ölçüde bu gereksinimin karşılanmasına bağlıdır.⁷⁰ Bandura' nın ergenlikte bunalım yaşayanlar için yeterince sosyalleşmemiş oldukları görüşünü ileri sürdüğü bilinmektedir. Ona göre, ergenler iyi bir aile ortamında sağlıklı sosyalleşmekte, gelenek ve topluma uygun davranışları pekiştirilmektedir.⁷¹

2.5. Bilişsel Gelişim

Jean Piaget'e göre bilişsel gelişimin dört evresi vardır:

- 1.Duyu – Hareket: Doğum – 2 yaş
- 2.İşlem Öncesi : 2 – 6 veya 7 yaş
- 3.Somut İşlemler : 7 –11 veya 12 yaş
- 4.Soyut (formel) İşlemler: 12 yaş ve üzeri

Ergenlik dönemi bilişsel gelişimin dördüncü evresidir. Soyut işlemlere ulaşan ergen, varsayımlar kurabilir, mantıksal sonuçlar çıkarabilir.⁷² Soyut kavramları daha iyi kavrar, kullanır, ilgi alanı genişler, çeşitlilik kazanır. Kendini kanıtlama ve başarılı olma eğilimi güçlenir.⁷³ Ergen, soyut (formel) işlemler döneminde, görüşlerini haklı gösterebilecek düşünce ve mantık yollarını tespit etmeye çalışır.⁷⁴ Olaylar arasındaki ilişkileri kavrar, görünüşlere aldanmaz, olayların arka planını anlamaya çalışır, düşüncesi daha esnektir.⁷⁵ Piaget' nin formel işlemlerin, diğer insanlarla işbirliği

⁶⁸ Bkz., Köknel, a.g.e., s.19; Kula, Naci, Gençlik Döneminde Kimlik ve Din, Gençlik Din ve Değerler Psikolojisi (içinde), (Ed. Hayati Hökelekli), Ankara Okulu Yay., Ankara, 2002, s.46

⁶⁹ Bkz., Bahadır, Abdülkerim, a.g.e., İnsanın Anlam Arayışı ve Din, İnsan Yay., İst., 2002, s.64

⁷⁰ Yavuzer, a.g.e., s.276

⁷¹ Bkz., Kulaksızoğlu, a.g.e., s.25

⁷² Bkz., Gander, a.g.e., 460; Hökelekli, Din Psikolojisi, s.267

⁷³ Yörükoğlu, a.g.e., s.41

⁷⁴ Bkz., Yavuzer, a.g.e., s.267

⁷⁵ Kulaksızoğlu, a.g.e., s.138; Temel, a.g.e., s59

sayesinde oluştuğunu ileri sürdüğü kaydedilmektedir. 7-8 yaşından itibaren, sosyalleşmeye başlayan çocuğun 11-12 yaşında sosyalleşme düzeyi artmaktadır. Formel işlemlerin gelişimi, işbirliği ve tartışmayla gerçekleşmektedir.⁷⁶ Ergenler, soyut düşünme gelişimi ile geleceğe bakar ve karmaşık sorunlara alternatif çözümler üretebilirler.⁷⁷ O zamana kadar siyah ve beyaz kabul ettikleri pek çok şey artık gri tonlarında görünmeye başlar. Eskiden doğru ya da yanlış diye tanımladıkları şeylere net sınırlar çizemezler. Akıl yürütme, analiz ve ayırım yetenekleri gelişmektedir.⁷⁸ Zihinsel gelişimlerine paralel olarak her şeyi objektif olarak değerlendirme kapasiteleri artmaktadır.⁷⁹ Ergenler, ailelerini ve diğer yetişkinleri hayrete düşürecek tarzda, daha önce kabul ettikleri kararları, değerleri, geleneksel din anlayışlarını sorgular, tartışır ve eleştirirler. Ergenler, aile yaşamı ve toplumsal sorunlar konusunda idealisttirler. Keington'un gençlik idealizminin, artan soyut düşünme kapasitesinden kaynaklandığını ileri sürdüğü bilinmektedir.⁸⁰

Soyut düşünme yeteneğiyle ergen, kim olduğu ve ne olacağı hakkında sınırsız olasılıkla karşı karşıya kalmaktadır.⁸¹ Tümevarım metodunu kullanan ergen, hayat felsefesi oluşturma, meslek tercihi gibi önemli kararlar verme aşamasındadır. Dolayısıyla ergenin zihni gelişimi, ergeni çocukluk döneminden farklı bir kimlik arayışına yöneltmektedir.⁸²

⁷⁶ Yavuzer, a.g.e., s.267

⁷⁷ Gander, a.g.e., s.466

⁷⁸ Orvin, a.g.e., s.98

⁷⁹ Arthur, a.g.e., s.95

⁸⁰ Gander, a.g.e., s.466

⁸¹ Crain, C., William, "Erikson: Yaşamın Sekiz Evresi", (çev. Ali Dönmez), Ergenlik Psikolojisi (içinde), (Ed. Bekir Onur), Hacettepe Taş Yay., İst., 1987, s.49

⁸² Bkz., Jersild, a.g.e., s.91; Kula Naci, Kimlik ve Din, Ayışığı Kitapları, İst., 2001, s.58

2.6. Ahlak Gelişimi

Ahlak; mutlak olarak iyi olduğu düşünülen ya da belirli bir yaşam anlayışından kaynaklanan davranış kuralları bütünüdür.⁸³ Ahlaki ilkeler adalet ve eşitlikle çelişmez. İnsanlar arasında, ahlaki değerlendirme ve ahlaki seviye farkı olmakla birlikte, bütün insanların adalet ilkesine dayalı ortak değerleri vardır.⁸⁴

Bir ergenin “ahlak gelişimi” ile ifade edilmek istenen, onun toplumsallaşmış kurumsal ve kişisel değerleri özümseyip özümsememe durumudur. Ergenin ahlaki gelişiminde iki önemli faktör rol oynamaktadır.

1. Piaget’ in belirttiği gibi ergenin soyut işlemler döneminde olması önemli bir etkidir.⁸⁵ Yeni bilişsel yetenekleri, ergenlere davranışın iyiliğini ve kötülüğünü düşünme ve yargılama olanağı sağlamaktadır.⁸⁶ Kohlberg’ in, insanın ahlaki gelişimini, yaşa ve zihinsel olgunluğa bağlı olarak aşama aşama gerçekleştiğini belirttiği kaydedilmektedir.⁸⁷ Soyut işlemler dönemi, ahlak gelişimde ideal olarak görülen “otonomi ahlakının” geliştiği bir evredir. Başka bir ifadeyle ergen, bu dönemde kendi ahlak sistemini kurma aşamasındadır.

2. Ergenin benliğinin gelişimi, “diğeri” nin görülmesini ve kabul edilmesini beraberinde getirmektedir. Zira ahlak gelişimi de kişinin kendisi ve başkaları arasındaki ilişkilerin niteliğini belirten bir ölçüttür.⁸⁸

Kohlberg’ in geliştirdiği bilişsel ahlak teorisine göre ahlaki gelişimde 6 aşama vardır. Bu evreler, 3 temel aşamada ele alınabilir. Kısaca bu aşamalar şöyledir:

1. Gelenek Öncesi Düzey: Davranışın yönünü, dışarıdan gelen cezalar ve ödüller belirlemektedir. Kurala ve otoriteye körü körüne bağlanma doğru davranış

⁸³ Cevizci, Ahmet, Felsefe Terimleri Sözlüğü, Paradigma Yay., İst., 2000, s.5

⁸⁴ Kulaksızoğlu, a.g.e., s.98

⁸⁵ Gündüz, Turgay, İslam Gençlik ve Din Eğitimi, s.214

⁸⁶ Gander, J., Marry, Gardiner, W., Harry, Çocuk ve Ergen Gelişimi, s.475

⁸⁷ Kulaksızoğlu, a.g.e., s.99

⁸⁸ Gündüz, a.g.e., s.214

olarak görülmektedir. Kişi, kültür içinde kabul edilen iyi ve kötü ölçütlerine göre davranmaktadır. 2 alt aşaması vardır; 1)Bağımlı evre 2) Araca / çıkara yönelik alış-veriş.

2.Geleneksel Aşama: Grup normlarına uyma aşamasıdır. Sosyal düzeni destekleme ve sadakat önemlidir. Doğru davranış, başkalarını memnun eden, onlara yardım eden ve tasvip edilen davranıştır. 2 alt aşaması vardır; 1)Karşılıklı beklentiler, ilişkiler ve kişiler arası uyum 2) Sosyal sistem ve vicdan.

3.Gelenek Sonrası Düzey: Bireyin, başkalarından ve otoriteden bağımsız olarak ahlaki ilkelerini seçtiği ve kendine özgü değer sistemi oluşturduğu düzeydir. Alt basamakları 1) Toplumsal sözleşme veya bireysel haklar ve toplumsal yarar 2) Evrensel ahlak ilkeleri düzeyi⁸⁹

Ergenlik, kişinin yaşamına yön vereceği değerleri belirlediği önemli bir aşamadır. Çünkü ergen, bu dönemde ahlakın “ilkeli düzeyini” benimseyip benimsemeyeceğine veya yargıların toplumsal düzene uyularak verildiği “ geleneksel düzeyde” kalıp kalmayacağına karar vermeye çalışmaktadır.⁹⁰

Çağdaş ahlak gelişim kuramcıları, ahlaki davranışın kaynağı hakkında farklı fikirler ileri sürmüşlerdir. Psikanalitik kuramcılarının, kişide ahlaki davranışın ortaya çıkmasında, çocukluk döneminde yakın çevrenin (ebeveynin) istek ve arzularının, yergi ve yasaklarının içe aktarılmasıyla oluşan vicdanın (süper egonun) etkili olduğunu ileri sürdükleri bilinmektedir. Onlara göre çocuklukta, özdeşim modeli alınan ebeveynin yerini ergenlikte başka otorite figürleri almaktadır.

⁸⁹ Bkz., Kulaksızoğlu, a.g.e., ss. 101-103; Gander, a.g.e., ss.469 – 471; Temel, a.g.e., ss. 70 – 77; Çiftçi Nermin, “Ahlaki Yargı Yetenekleri ve Eğitimi”, Gençlik Dönemi ve Eğitimi II (içinde), İSAV Yay., İst., 2003, s.354- 355

⁹⁰ Yiğit, a.g.t., s.17

Toplumsal öğrenme kuramına göre ahlak; başlangıçta model alma ya da taklit yoluyla öğrenilmektedir. Ergen sosyalleşerek, toplumun değerlerini tabii bir şekilde öğrenmektedir.⁹¹

Bağımsızlık duygusu ile sosyalleşen ergen, çocukluk döneminden getirdiği bütün toplumsal, geleneksel ve inanç temeline dayalı değerlerini sorgu süzgecinden geçirmektedir. Hayatına yön vereceği şahsi değerler sistemini oluşturduğu bu dönemde din, ona bir yaşam çerçevesi ve değerler sistemi sunmaktadır.⁹²

Ergenlikte vicdan çok güçlü bir şekilde işlemeye başlamaktadır. Ergen olandan çok olması gerekenle ilgilenmeye başlar. Fakat olması gerekeni belirlerken bir takım destek mekanizmalarına gereksinimi duymaktadır. Ergenlikte güçlenen vicdan duygusu, çevrenin etkisini yansıtsa da sağlam bir temele ihtiyacı vardır. İşte bu dönemde güven, doğruluk kaynağı olan Yüce Varlık şuuru ve ondan gelen değerler sistemi, ergenin önemli rehberi olmaktadır.⁹³

3.Ergenlik Dönemi Temel Sorunları

Ergen, çok farklı sebeplerden kaynaklanan sorun ve çatışmalar yaşamaktadır. Bedensel, cinsel, duygusal, sosyal ve kişisel gelişimin ergende yarattığı farklılaşma, yaşadığı sorun ve çatışmalarda önemli bir faktördür.⁹⁴ Ergenler, kendini tanıma ve tanımlamada, toplum içindeki rolünü, hayattaki amacını belirlemede ciddi sorunlar yaşamaktadır.⁹⁵

Günümüzde ergenlerin, hiçbir şeyden tatmin olmadıkları görüşü ileri sürülmektedir.⁹⁶ Her şeyin hızla elde edildiği, hızla tüketilip, hızla yerine yenisinin konulduğu, hiçbir şeyin anlamının aranmadığı, her şeyin doyumsuzluk yarattığı tüketim

⁹¹ Gündüz, a.g.e., ss.214 - 217

⁹² Hökeleli, "Gençlik ve Din", s.18

⁹³ Gündüz, a.g.e., s.217

⁹⁴ Kulaksızoğlu, a.g.e., s.18

⁹⁵ Hökeleli, a.g.e., s.11

⁹⁶ Şener, a.g.e., s.95

çağının gençleri zor durumdadır. Bu çağın ergenine, her şey çok uzun, anlamsız, yararsız gelmektedir. Yaşamın kendisinden çalındığı duygusunu yenememektedir. Tüketim çağı ergeni, ancak yeniyi tüketerek kendisini değerli, önemli hissetmektedir.⁹⁷

Ergenlikte yaşanan problemler, çocukluk dönemindeki problemlerin devamı olabilir. Her ergenin arkasında çocuklukta oluşmuş bir geçmiş vardır ki bu aynı zamanda “gelecek” demektir.⁹⁸

Ergenlerin sorunları hakkında pek çok araştırma yapılmıştır. Cole, ergenlik döneminin önde gelen konu ve sorunlarını şöyle sıralamıştır:

- 1.Duygusal olgunluk
- 2.Karşı cinse olan ilginin artması
- 3.Sosyal olgunluk
- 4.Zihinsel olgunluk
- 5.Bağımsızlık isteği
- 6.Ekonomik özgürlüğün başlaması
- 7.Yetişkinler gibi boş zamanı değerlendirme isteği⁹⁹

Yücedağ' ın (1994) ergenlik dönemi problemleriyle ilgili araştırma bulgularına göre; kız ergenlerin problemleri en çoktan en aşağıya doğru şöyle sıralanmaktadır; meslek-tahsil- gelecek, öğretim programıyla ilgili sorunlar, boş zaman faaliyeti, kişisel ve psikolojik ilişkiler, okul çalışmalarına uyum, sosyal ilişkiler, ahlak ve din, sevgi-cinsiyet-evlilik, ev-aile, para-iş yaşam, sağlık beden gelişimi problem alanlarıdır. Erkek ergenlerin ise en çoktan aşağıya doğru, öğretim programı-metod, meslek-tahsil - gelecek, okul çalışmalarına uyum, boş zaman faaliyetleri, kişisel psikolojik ilişkiler, sevgi-cinsiyet-evlilik, ahlak-din, para-iş yaşam, sosyal ilişkiler, ev-aile problemleri,

⁹⁷ Atabek, a.g.e., s.119

⁹⁸ Atabek, Erdal, Kuşatılmış Gençlik, Altın Kitapları, 17.bas., İst., 1999, s.41; Köse, Ali, Neden İslam'ı Seçiyorlar, İSAM Yay., İst., 1997, s.47

⁹⁹ Yavuzer, a.g.e., s.283

sağlık - beden gelişimi sorunları olarak tespit edilmiştir.¹⁰⁰

Kendini tanımak, dünyayı keşfetmek zorunda olan günümüz ergenleri, sanal dünyaya sığınmaktadır. Bu gerçeklerden kaçıştır. Gerçek dünyada bulamadıkları şeyleri hayal dünyasında kurgulayabilmektedirler. Bazı gençlerde bu bilgisayar bağımlılığına dönüşmekte ve aileleriyle çatışma yaşamalarına sebep olmaktadır.¹⁰¹

Ergenlerin bio-psiko-sosyal gelişimlerine paralel olarak yaşadıkları temel sorunları şu başlıklar altında toplayabiliriz:

1.Ben kimim? Toplum içindeki rolüm ve yerim nedir? Gibi sorulara yanıt aramaktadırlar. Kimlik ve anlam arayışı yaşadıkları önemli problemlerdendir.

2.Cinsel dürtülere bağlı yaşadıkları cinsel çatışma ve suçluluk duygusu.

3.Rekabetçi bir kültürde yetiştirilen sınav maratoncusu ergenlerin, yaşadıkları yaygın sorun, başarı güdüsü ve engellenmesi olabilmektedir.

4.Bazen çocuk yerine koyulan, bazen yetişkin gibi davranması beklenen, iki arada kalan ergen bağımsızlık savaşı vermektedir. Bağımsızlık arzusu ve kendini ispatlama çabasında, sık sık anne babası ve diğer yetişkinlerle çatışma yaşamaktadır. Şimdi bu temel sorunları biraz daha açmaya ve detaylandırmaya çalışalım.

3.1 Kimlik ve Anlam Arayışı /Kimlik Bunalımı

Kimlik (identity) latince bir kavramdır. Özdeşlik ve kimlik anlamını ifade etmektedir.¹⁰² Erikson' a göre kimlik; "özdeşleşmelerin sonucunda, kişinin kendi içinde sürekliliği ve tutarlılığıdır". Ayrıca kimlik; bireyin görüşlerini, ülkülerini, ilkelerini ve toplum içindeki davranışını ve rolünü kapsamaktadır. Kimlik, ergenliğin gelişimsel

¹⁰⁰Yücedağ, Şebnem, Ergenlik Dönemi Problemleri ve Anne – Baba Tutumları Arasındaki İlişki, (Yayımlanmamış Yüksek Lisans Tezi), Marmara Üniversitesi Sosyal Bilimler Enstitüsü, TN: 37083, İst., 1994, s.84

¹⁰¹ Atabek, a.g.e., s.84

¹⁰² Longman – Metro, a.g.e., s.734

dönüm noktasıdır.¹⁰³ Erikson' a göre ergenin en önemli sorunu, kimlik arayışıdır.¹⁰⁴ Kendini tanıma ve tanımlamada çektiği sıkıntıdır.¹⁰⁵

Ergenlik döneminin en önemli psiko- sosyal yanı kimliğin kazanılmasıdır. Ergenin “ben kimim” sorusunu yanıtlamasıdır. Stane ve Church' un (1968)'de belirttiği gibi “Ergenin temel konusu; kim olduğu, nereye gittiği, neye inanıp değer verdiği ve beklentileri hakkında toplu bilince sahip olmasıdır.”¹⁰⁶ Kimlik duygusu güçlü bir kişi, kendisini güçlü bir birey olarak algılamaktadır. Zaman içinde tamlık ve bütünlük hissetmektedir. Kimliğin gelişiminde, çevre önemlidir. Ergenin, kendisini nasıl gördüğü, diğer insanların onu nasıl gördüğü ve değerlendirdiği ile bağlantılıdır.¹⁰⁷

Kimlik ve kişilik birbirini etkileyen iki farklı kavramdır. Kişilik; kimliğin duygu, düşünce, davranış, tutum, eylem olarak dışarı yansımasıdır. Ayrıca başkaları tarafından bilinmesi, değerlendirilmesi ve yorumlanmasıdır.¹⁰⁸ Psikologlara göre kişilik, bireyin kendine özgü (characteristic) ve ayırıcı (distinctive) davranışlarının bütünüdür.¹⁰⁹

Ergenlik dönemi, imkanlar devridir. Ergenlik, haritası çizilmemiş, insan ayağı basılmamış bir ülke gibidir. Ergenler, bu ülkede iz aramak, yollar keşfetmek zorundadır. Kimliğini keşfetmeli, dünyadaki rolünü belirlemelidir.¹¹⁰ Ergen, biyo- psiko-sosyal bütün değişimlerin üstesinden gelebilmek için kimliğini sağlam bir zeminde yapılandırmalıdır. Yaşam felsefesine, dünya görüşüne, basit ama asıl ve tartışmasız

¹⁰³ Erikson, H., Erik, İnsanın Sekiz Çağı, (çev. Bedirhan Üstün, Vedat Şar), Birey ve Toplum Yay., Ankara, 1984, s. 63

¹⁰⁴ Yavuzer, a.g.e., s.286

¹⁰⁵ Kula, a.g.e., s.31

¹⁰⁶ Bkz., Bühler, a.g.m., s.89; Yörükoğlu, a.g.e., s. 110-111

¹⁰⁷ Göka, Erol, Türkçapar, M., Hakan, “ Gençlik Dönemi ve Kimlik Oluşumu”, www. e-psikolojim. com / genckimlik. htm

¹⁰⁸ Köknel, a.g.e., s.201

¹⁰⁹ Kula, a.g.e., s.40; Yörükoğlu, a.g.e., s.81

¹¹⁰ Arthur, a.g.e., s.8-9

ahlaki inançlara sahip olmalıdır.¹¹¹

Kimlik arayışı, neyin önemli ya da yapmaya değer olduğuna karar vermeyi, kendisinin ve başkalarının davranışlarını değerlendirmek için tutum ve davranış standartları geliştirmeyi içerir.¹¹² Kimlik oluşumu, yaşam boyu devam eden bir süreç olmasına rağmen kimlik sorunu düğüm noktasına ergenlikte ulaşır.¹¹³ 12- 18 yaş kimlik arayışının yoğun yaşandığı evredir.¹¹⁴ Kimlik arayışının önemli alanları, cinsel, toplumsal ve meslekidir.¹¹⁵

Ergen, “kendini bulma ve kendi olma savaşı” vermektedir.¹¹⁶ Ergen, kimliğini özdeşleşmelerle oluşturur.¹¹⁷ Özdeşleştirme; bireyin kendisini bir başkası ile aynileştirmesi, ona benzetmesidir.¹¹⁸ Ergenler, bağımsızlık isteği ve sosyalleşmeye bağlı olarak ebeveynleri dışındaki modellerle özdeşleşirler.¹¹⁹ Gençlikte, anne- baba dokunulmazlığı azalmaktadır. Ergen, ebeveyninin güçlü imgesini, onların yerine geçecek başka özdeşim modelleri bularak yıkmaya çalışmaktadır.¹²⁰ Ergen, önce akran grubuyla özdeşleşmektedir. Sık sık özdeşim modellerini değiştirmektedir.¹²¹ Kendine uygun kimliği, elbiseyi bulmaya çalışmaktadır. Kimlikten kimliğe geçerken, bu kimliklere “sanki ben” adını verir.¹²² Ergen, özdeşim modelleri vasıtasıyla olgunluk

¹¹¹ Yavuzer, a.g.e., s.287

¹¹² Atkinson, a.g.e., s.128

¹¹³ Bkz., Crain, a.g.m., s.37; Gander, a.g.e., s.452

¹¹⁴ Aydın, a.g.e., s.89.

¹¹⁵ Atabek, Kuşatılmış Gençlik, s.59

¹¹⁶ Kulaksızoğlu, a.g.e., s.94; Atabek, Erdal, Erken Büyüyen Çocuklar, s.60

¹¹⁷ Köknel, a.g.e., s.202; Kula, a.g.e., s.47

¹¹⁸ Aydın, a.g.e., s.62; Kılavuz, Akif, Ergenlerde Özdeşleşme ve Din Eğitimi, Gençlik Din ve Değerler Psikolojisi (içinde), (Ed. Bekir Onur), Ankara Okulu Yay., 2002, s.210

¹¹⁹ Kula, a.g.e., s.47

¹²⁰ Köknel, a.g.e., 202, Gençtan, Engin, Çağdaş Yaşam ve Normal Dışı Davranışlar, Remzi Kitabevi, 7. bas., 1993, İst., s.92

¹²¹ Kula, a.g.e., s.47

¹²² Temel, a.g.e., s.25

kazanmaktadır.¹²³ Kimlik, birbirini etkileyen özdeşleşmelerin bütünleşmesidir.¹²⁴ Kimlik özdeşleşmelerin bittiği yerde başlamaktadır.¹²⁵

Marcia'nın , özdeşleşme statüsü (identity status) adını verdiği 4 aşamalı bir kuram ileri sürdüğü kaydedilmektedir.

1.Dağınlık (moratorium): Birey, özdeşleşme modellerini henüz gözden geçirmemiş, kendini özdeşim modeline adamamıştır.

2.Körü körüne bağlılık (foreclosure): Deneyim yaşamadan, keşfetmeden, anne-babanın görüş ve değerlerine körü körüne bağlılıktır.

3.Askıya alma (diffusion): Ergen, özdeşleşme krizinin tam ortasındadır. Daha önce inandığı bütün değerleri, gözden geçirmekte, sorgulamaktadır. Hiçbir görüş ve değere bağlanmadığı için kendini havada hissetmektedir.

4.Özdeşleşmenin başarılması (identity achievement) : Birey değer ve görüşleri gözden geçirir, kendisini en uygun özdeşleşmeye adar.¹²⁶

Erikson'a göre ergenin "psikolojik moratorium" a ihtiyacı vardır. Moratoryum; ergenin kalıcı mesleğini, toplumsal kimliğini seçmeden önce çeşitli kimlikleri, olasılıkları, denemesidir.¹²⁷ Moratoryum; kimliğin uzun süre askıya alınmasıdır. Evrensel değildir, sosyo ekonomik statüyle ilişkilidir.¹²⁸ Toplum, kompleks hale geldikçe, meslek sahibi olmak için daha fazla okuma ve tecrübe edinme ihtiyacı ortaya çıkmıştır. Bu durum askıya alma döneminin uzamasına neden olmaktadır.¹²⁹

¹²³ Vergote, Antoine, Ergenlikte Din, (çev. Erdoğan Fırat), A.Ü.İ.F., C. XXIV, 1981, s.585

¹²⁴ Ünlüoğlu, a.g.e., s.211

¹²⁵ Yörükoğlu, a.g.e., s.110

¹²⁶ Bkz., Elkind, David, "Religious Development in Adolescence", Journal of Adolescence, S.22, 1999, s.293; Cüceloğlu, a.g.e., s.359; Clouse, a.g.m., s.729

¹²⁷ Muss., E., Rolf, "Ergenlik Psikolojisinde Akımlar", (çev. Meral Çileli), Ergenlik Psikolojisi (içinde), (Ed. Bekir Onur), Hacettepe Taş Yay., 1987, s.14

¹²⁸ Budak, a.g.e., s.519

¹²⁹ Köse, a.g.e., s.54

Kimlik bunalımı (identity crisis), kavramını ilk kullanan E. Erikson' dur.¹³⁰ Kimlik bunalımı; ilk gençlik döneminde, kişinin çocukluk döneminde kazandığı bilgileri toparlayarak, kendisi hakkında bütünsel bir imaj geliştirdiği, hayattaki rolünü belirlemeye çalıştığı, yoğun duygusal acıların ve kafa karışıklığının yaşandığı çalkantılı bir dönemdir.¹³¹

Ergenlikte, kimlik çok çeşitli görünümeler yansıtmaktadır. Hızlı büyüme ile ortaya çıkan beden değişimi, kimliği yeni uyumlara yönlendirmektedir. Ergen, artan saldırganlık dürtülerini dizginlemek için aşırı çaba harcamaktadır. Ayrıca toplum ergenden yetişkin gibi davranmasını beklemektedir.¹³² Kimliğini yoğun bir düzenleme ve örgütlenme çabası içinde olan ergenin, bocalaması, değişmesi, çelişkili davranması, doğaldır. Bu gelişimsel bir bunalımdır.¹³³

Ergenin yaşadığı kimlik bunalımının temelinde; hızla değişen ve gelişen toplum şartları içinde zıt rol beklentileri, çoklu tercihlerle karşı karşıya kalma etkili olmaktadır. Ayrıca sosyal yapının dayattığı yaptırımlar, kimlik bunalımını tırmandırmaktadır.¹³⁴

Kimlik bunalımının sebeplerini şöyle maddeleştirebiliriz:

3.1.1.Özdeşim Modellerinin Farklı Olması ve Nitelikli Olmaması:

Ergenlik çağı, kişiliğin toplumsal nitelik kazandığı bir arayış dönemidir. Bu evrede, ergen kim olduğunu, neye değer verip inanacağını, amaçlarını bulmaya çalışır. Çevresinde daima “onun gibi olmak” istediği kişiler (özdeşim modelleri) arar. Özdeşleşme ile kişiliğini şekillendirirken, yaşadığı çevrenin ekonomik – sosyo kültürel koşullarının etkisi altında, sorumluluk ve bağımsızlık arasında denge kurmaya çalışır.

¹³⁰ Hökelekli, a.g.e., s.11

¹³¹ Budak, a.g.e., s.452

¹³² Kroger, Jane, İdentity in Adolescence, The Balance Between Self and Other, Published in USA Canada by Routledge, 1996, s.17

¹³³ Yörükoğlu, a.g.e., s.112

¹³⁴ Hökelekli, Gençlik ve Din, s.11

Bu süreçte özdeşim modelleri ve özdeşim modellerinin nitelikleri çok önemlidir.¹³⁵ Özdeşim modelleri sık sık değişiyor ve toplum gence ideal özdeşim modelleri sunamıyorsa, kimlik bunalımı kaçınılmazdır.¹³⁶ Günümüzde özdeşim modelleri karmaşık ve gerçek dışı görünümündedir.¹³⁷ Kimlik krizi; ergenin rol karışıklığına gösterdiği bir tepkidir.¹³⁸

Kula'nın lise öğrencileri üzerinde yaptığı araştırma bulgularında, ergenlerin %57.5'i çevresinde özdeşim modelleri olduğunu belirtirken, %39.3 gibi dikkat çeken bir oranda çevrelerinde yeterli özdeşim modellerinin olmadığını belirtmişlerdir.¹³⁹ Kimlik arayışı; geçmişi, şimdi ve geleceği kapsayan anlamlı bir kimlik oluşturmayı gerektirir. Fakat kimlik oluşumu, geçmiş aile bağlarının, toplum geleneklerinin değişime uğraması ve geleceğin daha belirsiz olmasıyla güçleşmiştir. Hızlı sosyal değişimlerin yaşandığı dönemlerde, eski kuşak yeni kuşak için gerekli ve yeterli özdeşim modelleri sunmakta yetersiz kalmaktadır.¹⁴⁰ Geleneksel toplumlarda, sosyal roller açık ve sınırlıdır.¹⁴¹ İstikrarlı toplumlar, genç nesillere güvenilir bir kimlik duygusu geliştirebilecekleri sağlam bir aidiyet duygusu vermektedir. Günümüzde özellikle parçalanmış aileler, ergenlerin kimlik ve anlam krizini tırmandırmaktadır.¹⁴²

Yeterli özdeşim modelinin olmaması, gencin kendine özgü düşünce ve davranışlarının oluşumunda, kendisi olmaktan çok başkalarına olan bağımlılığını arttırmaktadır. Özdeşim modeli olarak seçilen birey, grup veya ideolojilerin birbirinden çok farklı olması da kimlik bunalımını etkiler. Çok farklı özdeşim modelleri, kimliğin

¹³⁵ Yavuzer, a.g.e., s.277

¹³⁶ Kula, a.g.e., s.63

¹³⁷ Perşembe, a.g.m., s.10

¹³⁸ Ünlüoğlu, a.g.m., s.213

¹³⁹ Kula, a.g.e., s.91

¹⁴⁰ Muss, a.g.m., s.203

¹⁴¹ Sayar, Kemal, Ruhun Labirentleri, Da Yay., İst., 2003, s.66

¹⁴² Sayar, Kemal, "Modernlik ve Hoşnutsuzlukları", Popüler Psikiyatri Dergisi, S.13, 2003, s.14

bütünlük ve süreklilik kazanmasını güçleştirmektedir. Birbirinden çok farklı özdeşim modelleri, değerleri yeterince oturmamış, değer karmaşası yaşayan toplumlarda görülmektedir. Böyle bir ortam, ergenin kimlik bunalımını yoğun bir şekilde yaşaması için zemin hazırlamaktadır.¹⁴³

3.1.2.Hızlı Sosyo – Kültürel Gelişim:

Kimliğin oluşumunda sosyo – kültürel yapının önemli bir rolü vardır. Güncel toplumsal değişimler, etkisini ergenlerin değerler sistemine yansıtmaktadır. Normatif sistemler içinde değişime karşı en hassas grup ergenlerdir. Ergenlerin değer ve tutumları kaygan bir zeminde olduğu için kolaylıkla yerinden oynayabilmektedir.¹⁴⁴ Yaşı gereği değerleri hızla değişen ergen, içinde yaşadığı toplumun değerlerinin de hızla değişmesi karşısında bocalamaktadır.¹⁴⁵

Çekirdek ailelerde dağılma sıklığının artması, hızlı sosyal değişimler, etkin ebeveynliği engellemekte; sosyal ağ ve yapıların istikrarını bozarak, kimlik krizlerine ortam hazırlamaktadır.¹⁴⁶ Allport, hızla değişen bir toplumda gençleri yönlendirmenin zorluklarına dikkat çeker. Meddinus ve Johnson, gençlerin çoğunun, kültürün ifade ettiği değerleri kabul ettiğini ileri sürmektedir. Ancak kabul edilen davranışlar ile girişilen davranışlar arasındaki tutarsızlık ve çelişkiye isyan ettiklerinin altını çizmektedirler.¹⁴⁷

Kimlik bunalımını etkileyen diğer bir sosyo kültürel değişme, kitle iletişim araçlarıdır. Günümüzde basın yayın, televizyon, internet gibi kitle iletişim araçlarıyla toplumlar arasında hızlı bilgi alışverişi olmaktadır. Bu durum toplumun kültürel

¹⁴³ Kula, a.g.e., s.64

¹⁴⁴ Ünlüoğlu, a.g.m., s.210

¹⁴⁵ Hökelekli, Gençlik ve Din, s.13

¹⁴⁶ Sayar, a.g.m., s.14

¹⁴⁷ Bühler, a.g.m., s.100

yapısında, yaşam tarzlarında hızlı değişime sebep olmaktadır.¹⁴⁸ Şayet kitle iletişim araçları toplumun kültürel yapısını dikkate almazlarsa, toplum bireyleri sağlıklı bir hayat felsefesi geliştirmekte zorluk çekerler. Bu durumdan en çok etkilenen henüz kimliğini oluşturmakta olan ergenlerdir.

Gencin kimlik bunalımı yaşaması, toplumun kültürel yapısının niteliğiyle ilgilidir. Kültürel yapıda, hedefler, değerler, ilgiler, standart ve normlar net değilse, ergen hangisini doğru, hangisini yanlış kabul edeceği, hangisine değer vereceği hangisine değer vermeyeceği hususunda bunalım yaşamaktadır.¹⁴⁹

Modern toplumlarda, dinin fonksiyonu etkisiz hale geldi. Toplumsal desteğin zayıf olduğu durumlarda tasdik edilen şey daha az objektif görünmektedir. Ülkemizde en büyük belirsizlik ve çelişkili görünüm, din alanında yaşanmaktadır. Birbirine zıt din anlayışları ve yorumlarıyla ergen, ya uç noktalara kaymakta ya da dine ilgisiz ve güvensiz bir tutum geliştirmektedir.

Hızlı sosyo kültürel değişim, kimlik bunalımı yaşayan iki farklı genç portresi ortaya koymuştur.

1.Hiçbir değere inanmayan, amaçsız, günlük işler ve zevklerle oyalanan, kendine ve çevresine yabancılaşan ergen kimliği.

2.Bazı dini ve ideolojik gruplara katılarak, “kimlik yitimi” noktasında bağlanma yaşayan ergen portresi.¹⁵⁰

Bazı dindar ailelerin çocukları da, kimlik bunalımı yaşamaktadır. Çünkü gençler, dini tutum ve davranışlarına sosyal destek bulamamaktadırlar. Din dışı bir dünyada dini kimliğini bütünleştirmeye çalışmaktadırlar. Kimileri, iç içe geçmiş çoklu kimlikler geliştirerek topluma uyum sağlamaya çalışmaktadır. Bazıları kendilerini

¹⁴⁸ Cüceloğlu, a.g.e., s.550

¹⁴⁹ Kula, a.g.e., s.66

¹⁵⁰ Hökelekli, a.g.m., s.14- 15

“Modern-Müslüman”, “Atatürkçü-Müslüman”, “Milliyetçi-Müslüman” şeklinde tanımlanmaktadır. Bütün bu durumlarda, zihinsel ve kültürel çabayla işlenmemiş savunmacı kimlikler görülmektedir.¹⁵¹

Günümüzde sosyo-kültürel sistemler, ergenin kendini ve dünyayı bir bütün olarak anlama ve anlamlandırması için bir çerçeve sunamamaktadır. Alternatifler oluşturmamaktadır. Toplumsal ilişkiler, gencin kimliğini oluşturması için yeterli ve güvenilir bir temel oluşturamamaktadır. Böyle bir ortamda ergenlerin kimlik krizi yaşaması kaçınılmazdır.¹⁵²

3.1.3.Bağımsızlık Duygusunun Yeterince Kazanılmaması:

Ergenin kimliğini net olarak belirlemesi, kendisini yönetmesine, düşüncelerini ifade etmesine, kendisini bir bütünlük içinde algılayıp “ben varım demesine bağlıdır.¹⁵³ Kimlik krizinin temelinde, çözülmemiş özerklik krizi vardır. Özerklik; ergenlik döneminde, gelişen kimliğin önemli bir unsurudur. Ergenin, karar verirken özerk olma savaşı, ailesinden uzaklaşma çabalarında gözlenebilir.¹⁵⁴

Bağımsızlık duygusunun kazanılmasında, çocukluk dönemi ve aile ilişkileri çok önemlidir. Bağımsızlık duygusunun sağlıklı gelişimi için ilk şart, bebeklikte temelleri atılan temel güven duygusu ve özerklik dönemindeki, otonom duygusunun kazanılmasıdır.¹⁵⁵ Temel güven duygusu; annenin bebeğin gereksinimlerini yerinde ve zamanında karşılamasına, sıkıntılarını gidermesine, sözsüz dilini anlamasına bağlı olarak gelişmektedir.¹⁵⁶ Erikson’ a göre bebekliğin ilk evresinde, temel güven duygusu gelişmektedir. İkinci evresinde 18 aylık ve 3,5 yaş arasında çıkan sorun ise özerk ve yaratıcı olma ya da bağımlı, utangaç, kuşkulu olma, birey olma arasında yaşanmaktadır.

¹⁵¹ Hökelekli, a.e., s.19

¹⁵² Hökelekli, a.e., s11

¹⁵³ Yavuzer, a.g.e., s.201

¹⁵⁴ Muss, a.g.m., s.201

¹⁵⁵ Erikson, a.g.e., s.10-11; Kula, Kimlik ve Din, s.69,

¹⁵⁶ Erikson, a.e., s.6; Yavuzer, a.g.e., s.80

Erikson bu evreyi bağımsızlık dönemi olarak tanımlamaktadır. Bu evrede kişide ortaya çıkan inanç, “ben oluşturduğum şeyim” şeklindedir.¹⁵⁷ Bu dönemde çocuk, her şeyi keşfetmeye çalışır. Bağımsız olmak ister ve özgür bırakılmayı bekler. Bu evrede çocuklar sürekli cezalandırılır, aşırı koruyuculuk gösterilerek çocukların keşfetmeleri, denemeleri engellenirse, baskı oluşur. Bu baskı, çocukta utanç ve kızgınlık duygusunu yerleştirmektedir. Utanç duygusu yerleşen ergen, yaptığı seçimler hakkında sürekli şüpheye kapılmakta, bağımsızlığa şüphe hakim olmaktadır.¹⁵⁸

Çocuklukta, özerklik kazanma çabaları sağlıklı gelişirse, ergenlik döneminde “ben özgürce seçim yapabilen, kendi gelişim ve geleceğini yönlendirebilen bağımsız bir insanım” inancı oluşur.¹⁵⁹ Aksi halde, çocukluk döneminde aşırı bağımlılık, pasiflik, utangaçlık, ergenlikte kendi başına karar verme, meslek seçme gibi davranışları geliştirmeyi engeller, ergen bağımsızlık kazanmada sorun yaşayabilir.¹⁶⁰ Bağımsızlık duygusunun gelişiminde, öğretmenlerin ve yetişkinlerin ergenlerle iyi diyalog kurmaları, onlara güvenmeleri ve değer vermeleri de önemlidir.¹⁶¹

3.1.4. Hayat Felsefesinin Yeterince Oluşmaması:

Ergen, bu dönemde hayat felsefesi oluşturma gereksinimi duyar. Hayat felsefesi; bireyin kendisine, diğer insanlara ve hayata karşı bakış açısı ve tutumudur.¹⁶² Kimlik arayışındaki genç hayatın anlamını, amaçlarını, hedeflerini sorgulamaktadır.¹⁶³ Anlamlı bir amaç ve yaşam arayışındadır. Çeşitli deneme ve yanılgılara girişmektedir. Olumlu deneyim ve tecrübeler sonucu sağlıklı bir şekilde bireyleşebilmektedir.¹⁶⁴

¹⁵⁷ Muss, a.g.m., s.201

¹⁵⁸ Erikson, a.g.e., s.11-15

¹⁵⁹ Muss, a.g.m., s.201

¹⁶⁰ Kula, a.g.e., s.70

¹⁶¹ Öcal, Mustafa, Din Eğitimi ve Öğretiminde Metotlar, T.D.V., 2.bas., Ankara, 1991, s.165-166

¹⁶² Kula, a.g.e., s.73

¹⁶³ Kula, a.e., s.72

¹⁶⁴ Aydın, a.g.e., s.64

Dünyayı anlama ve anlamlandırma çabasında olan ergen için din, zihni açıklık sağlamaktadır. Din, ergene bütünsel bir dünya görüşü,¹⁶⁵ kimliğini tanımlamaya yardım eden inanç, gelenek, sembol ve ritüeller sunmaktadır.¹⁶⁶ Din, bir hayat tarzıdır.¹⁶⁷ Konrad Adanauer Vakfı'nın yaptığı (1998) araştırmada, gençlerin kimlik oluşumunda, %27 oranla ilk sırada İslam'ı referans aldıkları tespit edilmiştir.¹⁶⁸ Ergenler, dini pratikleri yerine getiremeseler de, anlam seviyesinde dini referans almaktadır. Bu durum, dinin gençler için varoluşsal önemini ortaya koymaktadır.¹⁶⁹

Hayat felsefesini oluşturmada, özdeşim modelleri önemlidir. Özdeşim modellerinin, ergenin sorunlarına tatmin edici cevaplar vermesi gerekir. Aksi takdirde ergen, hayata bakış açısının ne olacağını aramaya devam eder.¹⁷⁰

Günümüzde ergenler, değer yoksunluğu, anlam ve amaç boşluğu içinde bocalamaktadır.¹⁷¹ Yaşamın anlamını keşfedemeyen bazı gençler intihar etmektedir. Genç intiharların temel sebebi, "varoluşsal boşluk" içinde kendilerini hissetmeleri ve hayatın anlamsız gözükmeleridir.¹⁷²

3.1.5. Mesleki Rolde Belirsizlik ve Gelecek Endişeleri

Ergen, bir sonraki okul ve mesleğini seçme gibi hayatını etkileyecek iki önemli konuda karar verir. Meslek seçimi kişinin, en önemli tercihlerinden birisidir. Birey; mesleğini seçmekle, ekonomik durumunu, sosyal statüsünü ve ilişkide

¹⁶⁵ Hyde, Kenneth, Religion in Childhood and Adolescence, Religious Education Press, Bringham, 1990, s.218-220; Hökelekli, "Gençlik ve Din", s.18; Bahadır, Abdülkerim, İnsanın Anlam Arayışı ve Din, s.20

¹⁶⁶ Pargament, Keneeth, I ., "Tanrım Bana Yardım Et", Din Psikolojisi Açısından Başaçıkmanın Teorik Çatısına Doğru, (çev. Ahmet Albayrak), Research in The Social Scientific Study of Religion, Volume II, 1990, s.19

¹⁶⁷ Kula, a.g.e, s.80

¹⁶⁸ Konrad, Adanauer, Vakfı, Türk Gençliği 98, Suskun Kitle Büyüteç Altında, Ankara, 1999, s.79-80

¹⁶⁹ Hökelekli, Gençlik ve Din, s.18-19

¹⁷⁰ Kula, a.g.e., s.73

¹⁷¹ Hökelekli, Gençlik Dönemi ve Eğitimi II, s.13

¹⁷² Hökelekli, "Gençlik ve Din", s.26

bulunacağı kimseleri de seçer.¹⁷³

Ergen kimlik arayışı sürecinde, ne yapmalıyım, ne olmalıyım, ne yapabilirim? gibi sorulara yanıt arar.¹⁷⁴ Bazı ergenler meslek seçiminde kararsız ve realist değildirler.¹⁷⁵ Ergen; meslek seçiminde ebeveyninin ve uzmanların rehberliğine ihtiyaç duymaktadır.¹⁷⁶

Günümüzde meslek alanları çoktur. Sınırlı elemanlar alınmaktadır. Toplumsal değişime paralel olarak bazı meslek alanları fonksiyonunu kaybetmiştir. Üniversite sınav sistemindeki değişiklikler, bazı belirsizliklere yol açmıştır. Bütün bu belirsizlikler, ergenin meslek seçiminde sıkıntılar yaşamasına neden olmaktadır.¹⁷⁷

Ergen toplumdaki statüsünü belirlemeye çalışırken, gelecekle ilgili kaygılar taşımaktadır. Bir araştırmada, sizi en çok kaygılandıran nedir? Sorusuna ergenlerin çoğu “Mezun olduğumda ne yapacağımı bilememek” yanıtını vermiştir.¹⁷⁸ Yücedağ’ın araştırma verilerine göre, kız ergenler meslek ve tahsili birinci sırada, erkekler ise ikinci sırada problem alanı olarak belirtmişlerdir.¹⁷⁹ Ergen, toplumdaki statüsünün mesleki rol ile belirlendiğinin farkındadır.¹⁸⁰

Meslek tercihinde, ergenin ilgi ve yetenekleri dikkate alınmadan verilecek kararlar, mesleki rol karmaşasını arttırmakta, kimlik bunalımına neden olmaktadır.¹⁸¹

¹⁷³ Kulaksızoğlu, a.g.e., s.171

¹⁷⁴ Atabek, Kuşatılmış Gençlik, s.60

¹⁷⁵ Arthur, a.g.e., s.354

¹⁷⁶ Şemin, a.g.e., s.56

¹⁷⁷ Kula, a.g.e., s.72

¹⁷⁸ Gander, a.g.e., s.501

¹⁷⁹ Yücedağ, a.g.t., s.84

¹⁸⁰ Gander, a.g.e., s.501

¹⁸¹ Kula, a.g.e., s.71

3.1.6. Cinsel Kimliğin Yeterince Kazanılmaması:

Ergen, cinsel kimliğini psikolojik olarak kabullenmelidir. Cinsel kimliğine dair kuşkuları varsa, kimlik bunalımı yaşamaktadır. Ergenin, cinsel kimliğini kabul ve ret etmesinde, çocuklukta cinsel rolünü benimsemesi önemlidir. Eğer çocuğun cinsiyeti aşağılanmış, yeterli özdeşleşmeyi gerçekleştirememişse, ergenlikte cinsiyetini kabullenmesi güçleşmektedir.¹⁸²

Ergen kimlik arayışı sürecinde, bedensel değişimini içselleştirmelidir. Kimlik krizinin önemli bir sebebi de fizyolojik etmenlerdir. Kimlik oluşumu hızlı olduğu için, rol karmaşası yaşanabilir ve kimlik tehlikeye girebilir.¹⁸³ Ergen, başkalarının fiziki görünümüyle ilgili değerlendirmeleri dikkate alarak, fiziki yapısını ve cinsiyetini kabullenmekte veya ret etmektedir.¹⁸⁴ Cinsiyet rolünü kazanmada, model alma önemlidir.¹⁸⁵ Erkek veya kız ergenin, bir erkek ya da kadının nasıl düşündüğünü, nasıl hissettiğini ve nasıl davrandığını bilmesi gerekir.¹⁸⁶ Hızlı bir şekilde cinsel olgunluğa ulaşan ergenin, sağlıklı ve uyumlu bir kimlik gelişimi, karşı cinsle kurduğu ilişkinin niteliğine bağlıdır.¹⁸⁷

Ergenin kendi cinsel yapısını ve yeterliliğini gerçekçi kabullenmesi ile cinsel kimlik duygusu olgunlaşmaktadır. Aksi takdirde, cinsel kimlik krizi yoğun bir şekilde devam edebilir.

¹⁸² Kulaksızoğlu, a.g.e., s.107

¹⁸³ Muss, a.g.m., s.205

¹⁸⁴ Kula, Naci, "Gençlik Döneminde Kimlik ve Din", Gençlik Din ve Değerler Psikolojisi (içinde), (Ed. Hayati Hökelekli), Ankara Okulu Yay., 2002, s.43

¹⁸⁵ Temel, a.g.e., s.35

¹⁸⁶ Orvin, a.g.e., s.111-112

¹⁸⁷ Aydın, a.g.e., s.68

3.1.7. Güven Duygusunun Eksikliği:

Bağımsızlık duygusu, hayat felsefesi, sosyal statü, mesleki rol, cinsel kimlik bunlardan birinin yeterince kazanılamaması, ergende güvensizliğe neden olmaktadır. Güvensizlik, ergenin en ciddi kişisel sorunudur.¹⁸⁸

Güven duygusunun temeli, bebeklik döneminde atılır. Bebeklikte güven duygusu oluşumu, verilen yiyecek ve gösterilen sevginin niceliğine değil, niteliğine bağlıdır. Bebeğin bireysel gereksinimleri karşılanırken, güvenilmeye değer bir kişi olduğu hissettirilmelidir. Kimlik duygusunun temelini, güven duygusu oluşturmaktadır.¹⁸⁹ Çocukluk döneminde güven duygusu gelişmemiş ergenler, kimlik bunalımı yaşayabilir. Güvensizlik, başkaları ile özdeşleşme kapasitesini de zedelemektedir.¹⁹⁰

Güvensizlik duygusu, gencin başarısızlıklarını gözden geçirmesine neden olabilir. Ergen, kendisini yetersiz bulduğu için içine kapanır veya duygusal dengesizlikler yaşayabilir.¹⁹¹ Kendi başına karar verme, güven duygusunu etkileyen önemli bir faktördür. Bireye, yetiştiği ortamda seçim yapma, yaptığı seçimlerden sorumlu olma fırsatı verilmemişse, birey güven sorunu yaşamaktadır.¹⁹²

Erikson' a göre kimlik bunalımı, aslında bir kimlik arayışıdır. Ergen, bu süreçte yeni savunma mekanizmaları geliştirmekte, özgür denemeler yapmakta, iç ve dış baskılarıyla başa çıkmaya çalışmaktadır. Mayın tarlasından geçmek zorundadır. Aksi takdirde, ailesinin uydusu olarak kalabilir.¹⁹³ Ergenlik buhranı, insana kendisini keşfettirmektedir.¹⁹⁴ Ergen, krizlerle mücadele ederken, benliğinin gizli kalmış, açığa

¹⁸⁸ Kula, a.g.e., s.75

¹⁸⁹ Erikson, a.g.e., s.6; Muss, a.g.m., s.199

¹⁹⁰ Muss, a.m., s.200

¹⁹¹ Yavuzer, a.g.e., s.269

¹⁹² Cüceloğlu, Doğan, Savaşçı, Remzi Kitapevi, 16. bas., İst., 2001, s.212

¹⁹³ Yörükoğlu, a.g.e., s.112

¹⁹⁴ Vergote, a.g.m., s.584

çıkamamış yönlerini keşfetmektedir.¹⁹⁵ Erikson, kimlik bunalımının yıkıcı değil, yapıcı olduğunun altını çizer. Crisis (bunalım), gelişimde dönüm noktasıdır. Hayati kararlar almayı gerektiren önemli bir süreçtir.¹⁹⁶ Nixon da (1961) Erikson gibi ergenlikte yaşanan krizin, derin bir acı olmadığını, normatif bir kriz olduğunu belirtmektedir.¹⁹⁷

Ergenler, kimlik arayışlarını farklı şekillerde çözebilirler. Bazı ergenler, deneme ve arayıştan sonra bir yaşam gayesine bağlanmaktadır. Bu gaye doğrultusunda hareket etmektedir. Bazı ergenler, kimlik bunalımını hiç yaşamayabilir. Kimi ergenlerde, ebeveyninin değerlerini sorgulamadan kabul eder, ebeveyninin görüşleriyle örtüşen rolleri benimserler. Bazı ergenler, toplum değerlerine ters düşen kimlikleri benimsemektedir. Kimileri uzun bir kimlik arayışı dönemi geçirmektedir. Bazıları ise hiçbir zaman kuvvetli kişisel bir kimliğe sahip olamaz.¹⁹⁸

3.2. Cinsel Çatışmalara Bağlı Suçluluk ve Günahkarlık Duyguları

Ergenlikte cinsellik, merak edilen, fizyolojik ve psikolojik geniş etkilere sahip önemli bir konudur. Yetişkin fiziksel olgunluğa ulaşma, ikincil cinsiyet özelliklerinin gelişimi¹⁹⁹ gibi bütün bio- kimyasal değişimlerin en önemli sonucu, cinsel dürtü ve duygulardaki artıştır. Bu yeni keşfedilen duygular, şaşkınlık ve kaygı kaynağı olabilir.²⁰⁰

Ergen, bu dönemde yeni bir “ben” keşfeder. Biyolojik ve beden yapısını tanır.²⁰¹ Ergenlikte, cinsel dürtülerin yoğun yaşanması iki ihtiyaçtan kaynaklanmaktadır:

1. Güven içinde olma veya kaygıdan kaçınma

¹⁹⁵ Yaparal, Recep, Yirmi – Kırk Yaşlar Arası Kişilerde Dini Hayat ile Psiko Sosyal Uyum Üzerine Bir Araştırma, (Yayımlanmamış Doktora Tezi), Ankara, 1987, s.2

¹⁹⁶ Erikson, a.g.e., s.7

¹⁹⁷ Muss, a.g.m., s.17

¹⁹⁸ Atkinson v.dğr., Psikolojiye Giriş, s.129-130

¹⁹⁹ Temel, a.g.e., s.30

²⁰⁰ Gander, a.g.e., s.453

²⁰¹ Altinköprü, a.g.e., s.52

2.Karşı cinsle iletişim ve yakınlık kurma isteği

Ergen, ailesinden bağımsızlaşır, karşı cinse ilgi duyar. Buna bağlı olarak, sosyal beceriler geliştirir, yeni sosyal rolleri dener. Bu dönemde ergenin, cinsel olgunluğa ulaşması, kendini yetişkin gibi hissetmesi ve davranması, kendini bir birey olarak algılaması açısından önemlidir.²⁰²

Ergenlikte, cinsel çatışmalar çok yönlüdür²⁰³ ve en büyük stres kaynağıdır.²⁰⁴ Ergenlerin çoğu mastürbasyon (istimna) yapmaktadır. Kendi kendini tatmin etmenin, bireyde doğuracağı ruhsal etkiler, fiziksel etkilerden daha ciddidir. Mastürbasyon, ergende suçluluk duygusu uyandırmaktadır.²⁰⁵ Psikanalistlerin de belirttiği gibi suçluluk ve günahkarlık duygusunun en önemli kaynağı, cinsel dürtülerin uyanması ile ortaya çıkan ahlaki sorunlardır.²⁰⁶ Suçluluk duygusu, günahkarlık duygusundan biraz farklıdır. Suçluluk duygusu; insanın birtakım normlarla çatışması sonucu ortaya çıkan genel psikolojik bir duygudur. Günahkarlık duygusu, suçluluk duygusundan Tanrı ile bağlantısı açısından farklılık arz eder. Dini normlarla çatışan davranış, “günah” olarak adlandırılmaktadır. Günahkarlık duygusu, suçluluk motivesinin etkisi altında gelişir, ancak buradaki norm, diğer normlardan farklı ve onları kuşatan bir mahiyettedir. Birey, günahın etkilerini düzeltmeye çalışır.²⁰⁷

Ergen, kendini gerçekleştirmek için baskı yapan yaşam güduları ve cinsel dürtüleriyle, bunların karşısında yer alan sosyal ahlak sayesinde üst benini fark eder. Suçluluk ve günahkarlık duygularının benliğe yaptığı baskı ile cinsel güdülerinin

²⁰² Temel, a.g.e., s.30

²⁰³ Erdoğan, Emine, Ergenlik Dönemindeki Gençlerin Sosyal ve Psiko- Seksüel Gelişimleri, (Yayımlanmamış Yüksek Lisans), Ankara, 1990, s.15

²⁰⁴ Koplewicz, S., Harold, Nesi Var Bu Çocuğun, Varlık Yay., (çev. Sinem Gül), İst., 2004, s.48

²⁰⁵ Gander, a.g.e., s.455; Köknel, a.g.e., s.190; Kulaksızoğlu, a.g.e., s.58

²⁰⁶ Hökelekli, Din Psikolojisi, s.273-274

²⁰⁷ Hökelekli, a.e., s.105-106; Aslan, Nebile, Dini İman Suç ve Tevbe İlişkisi, U.Ü.S.B.E., (Yayımlanmamış Yüksek Lisans Tezi), 1992, ss.30-35

baskısı arasında sıkışır.²⁰⁸ Ergen cinsel eğilimleri ile idealist eğilimleri arasında çatışma yaşamaktadır.²⁰⁹ Cinsellik konusunda, toplumun koyduğu sınırlamalar vardır. Bu sınırlamaların din tarafından desteklenmesi, ergenin zihninde din ve cinselliği karşı karşıya getirmektedir.²¹⁰

Ergen, cinsel yasakları ve engellemeleri öğrenmiştir. Ama cinsel arzuları ile bu yasakları bağdaştırmakta güçlük çekebilir. Özellikle daha önceki cinsel çatışmaları çözümlenmemişse, ergenlikte cinsel çatışmaları çözmede zorlanır.²¹¹ Çünkü cinsellik, bedenin gelişimi ile ergenlikte aniden başlayan bir süreç değildir. Psiko- seksüel gelişim, son derece karmaşıktır. Cinsel yönelmeyi etkileyen çok sayıda etken vardır.²¹² Günümüzde televizyon programlarında ve reklam dünyasında çok fazla cinsel unsur kullanılmaktadır. Bu programlarda, cinsel etkinliğin, yetişkin olmayı çağrıştırdığı mesajlar verilmektedir.²¹³ Bahadır' ın araştırmasında ergenlerin %57.8 gibi büyük bir kısmı, cinsel duygularını tahrik eden müstehcen yayınların, dini hayatlarını olumsuz etkilediğini belirtmiştir.²¹⁴

Bazı ergenler, suçluluk duygusunu yoğun hisseder, özgüvenini yitirir, çeşitli komplekslere kapılır.²¹⁵ Erkek ergenler, bu konuda daha fazla acı çekmektedir. Bazen suçluluk duygusu ve ahlaki kaygılar, dini pratiklerin yoğunlaşmasına sebep olmaktadır. Bazen de ergen suçluluk duygusundan kurtulmak için dinden uzaklaşmaktadır.

²⁰⁸ Altinköprü, a.g.e., s.52

²⁰⁹ Hökeleki, Hayati, Ergenlik Dönemi Dini Şüpheler, Din Öğretimi Dergisi, 1988, S.14, s.105; Hökeleki, Din Psikolojisi, s.275

²¹⁰ Hökeleki, a.e., s.274

²¹¹ Erdoğan, Emine, a.g.t., s.15

²¹² Yavuzer, a.g.e., s.328

²¹³ Clouse, a.g.m., s.739

²¹⁴ Bahadır, Abdülkerim, "Ergenlik Döneminde Dini Şüphe ve Tereddütler", Gençlik Din ve Değerler Psikolojisi (içinde), (Ed. Hayati Hökeleki), Ankara Okulu Yay., 2002, s.291

²¹⁵ Altinköprü, a.g.c., s.229

Dolayısıyla, ergenler katı ahlakçılık ve serbestlik gibi iki zıt davranışın arasında bocalayabilirler.²¹⁶

Ergen, tüm cinsel eğilimlerini ve duygularını vicdan merceği altında inceler. Kusur ve hatalarını iç dünyasında saklar. Bu durum doğal sınırlar içinde olduğunda problem yaratmaz. Ancak aşırı boyutlarda ise, genç kendisini çevresinden soyutlar, içine kapanır.²¹⁷ Suçluluk duygusu, hastalık derecesinde yoğunlaşmadığı sürece ergenlerin dini gelişimleri için dinamik bir güdüdür.²¹⁸ Onları tövbeye ve hidayete yönlendirmektedir.²¹⁹

Ergenlerin en önemli sorunlarından birisi karşı cinsle kuracağı ilişkinin ölçüsünü belirlemektir.²²⁰ Başbakanlık Aile Kurumu (1997) de, 2400 ergenle “Türk Ailesinde Adölesan Sorunları” adlı araştırmayı yaptı. Erkek ergenlerin, %33.5’inin, kızların %18.8’inin karşı cinsle arkadaşlıkla ilgili sorun yaşadıkları tespit edildi.²²¹ Ergenlerin kız erkek arkadaşlığında cinsellik ön planda değildir, duygusallık hakimdir.²²² Karşı cins tarafından ilgi görmek ve beğenilmek, gence güven vermektedir.²²³ Ergenler, birbirlerinin duygularında, düşüncelerinde, beğenilerinde “kendilerini” aramaktadırlar. Kendilerini bir başkasının gözüyle görmek isterler. Ben kimim? Sorusunun, karşı cinsten birinin yanıtıyla açıklık ve netlik kazanması önemlidir.²²⁴

Ergenlerin en çok merak ettikleri konu cinselliktir. Bunun asıl sebebi, salt

²¹⁶ Vergote, a.g.m., ss.586-587

²¹⁷ Altınköprü, a.g.e., s.52

²¹⁸ Hökelekli, Din Psikolojisi, s.276

²¹⁹ Hökelekli, a.e., s.106

²²⁰ Şener, Türkiye’de Gençlik Olayı, s.48

²²¹ Başbakanlık Aile Araştırma Kurumu, Türk Ailesinde Adölesanların Sorunları, Başbakanlık Aile Kurumu Yay., Ankara, 1997, s.244

²²² Jersild, a.g.e., s.289

²²³ Köknel, a.g.e., s.192

²²⁴ Atabek, Kuşatılmış Gençlik, s.59

bilgi edinme arzusu değildir. Daha çok bu konudaki endişe ve korkularını gidermek içindir.²²⁵ Ergen ve ebeveyn arasında cinsel konularda yaşanan suskunluk, bir yardım çağrısının en somut göstergesidir. Bu suskunluk, suçluluk duygusundan, aşağılık kompleksinden, cinsel korkulardan, ebeveynin sevgisini yitirme korkusundan kaynaklanmaktadır.²²⁶ Ergenlerin cinsellikle ilgili akıllarını kurcalayan her soru, doğru ve anlaşılır bir dille, yaşlarına ve psişik yapılarına uygun cevaplanmalıdır.²²⁷

Ergen, cinsel çatışma ve hatalarından dolayı ümitsizlik ve günahkarlık psikolojisine girebilir. Günahlarının affedilmeyeceği kanısı, ergeni yoğun suçluluk duygusuna itebilir. Ergen, dinden uzaklaşma handikapına düşebilir. Bu yüzden ergenlere Allah'a sığınmaları gerektiği telkin edilmelidir.²²⁸ Ergenlere sık sık tövbe kapısının açık olduğu vurgulanmalıdır. Böylece ergenlerin cinsel çatışmalara bağlı yaşadıkları sorunu aşmalarına yardımcı olunabilir.

3.3.Başarı Güdüsü ve Engellenmesi

Ergen, bu dönemde başarı arayışı içindedir. Başarı, ona anlam kazandıran, yaptıklarının boşa gitmediğini gösteren bir göstergedir. Ergen, kimlik arayışında, bağımsızlık mücadelesinde, sosyal ilişkilerinde, cinsel kimliği ve akademik konularda başarılı olmak ister.²²⁹ Dilekmen' in lise öğrencileriyle yaptığı araştırmada, "başarma ve sebat etme gereksinimi" ilk sırada yer almaktadır.²³⁰

Gerçek dünyaya katılmak her kuşakta zordur. Günümüzün gerçek dünyası, aşırı bilgi yüklü, kariyer seçeneklerinin ve beklentilerinin fazla olduğu, yaşamla ilgili

²²⁵ Yavuzer, a.g.e., s.330

²²⁶ Altınköprü, a.g.e., s.77

²²⁷ Altınköprü, a.e., s.103

²²⁸ Ay, Mehmed, Emin, " Kuran'da Gençler ve Gençlik Değerleri", Gençlik Dönemi ve Eğitimi II (içinde), Ensar Yay., İst., 2003, s.27

²²⁹ Atabek, Erken Büyüyen Çocuklar, s.60

²³⁰ Dilekmen, Mücahit, "Lise Öğrencilerinin Psikolojik Gereksinim Örüntüleri", Akademik Araştırma Dergisi, S.4, 1997, s.24

önemli ve doğru kararlar verme baskısının arttığı rekabetçi bir ortamdır. Rekabet daha anaokulundan başlamaktadır.²³¹ Ergeni rekabetçi tutuma sevk eden bir çok kuvvetli baskı vardır. Ailede, okulda ve toplumda rekabet hakimdir. Ergen en yoğun başarı güdüsü ve engellenmeyi, sınavlarda, derslerde ve akademik konularda hissetmektedir. Ebeveyn, çoğu zaman rekabeti körükler, ergenin başarısını tartar.²³² Ergen, genellikle kendisine stres yaratacak imkansız hedefler koymaktadır. Okuldaki strese yol açan baskı ve aşırı yükten de olumsuz etkilenmektedir.²³³

Ergen, çevrenin büyük başarısızlık saydığı durumlarla karşılaştığında ciddi bunalımlar yaşamaktadır. Bu dönemde 15 yaşında girilen liselere giriş sınavı, 17-18 yaşlarında girilen üniversiteye giriş sınavları önem kazanmaktadır.²³⁴ Ergenin kimliğinin gelişiminde, mesleğe yönelme, hazırlanma, bu konuda eğitim alma önemlidir. Çünkü her toplumda kim olmak ile ne iş yapmak eş anlamlıdır.²³⁵ Yiğit'in araştırmasında ergenlerin en çok probleme sahip olduğu alan, 8.55 ortalama ile gelecek- meslek- eğitim olarak tespit edildi.²³⁶ Gencin önünde, üniversiteye giriş gibi zor bir maraton vardır. Üniversiteye girememe korkusu, gençte psikolojik sorun ve bunalımlara sebep olmaktadır.²³⁷ Ergenlik, yaşamda ne olmak istediğimizle ilgili karar verdiğimiz o dönüm noktasıdır. Üstelik bu zor seçim aşamasında ergen, sadece ne olmak istediğiyle ilgili verdiği kararlar karşı karşıya değildir. Birde onu gerçekleştirme aşaması vardır. Olmak, ait olmak ve yapmak. Hayatı, dört saatlik bir zaman dilimine sığdırılmış sorular ve pamuk ipliği misali her türlü etkiye açık bir sınav performansına bağlı olmak,

²³¹ Kompletwicz, a.g.e., s.208

²³² Jersild, a.g.e., s.252

²³³ Grant, a.g.e., s.45

²³⁴ Atabek, a.g.e., s.60

²³⁵ Gander, a.g.e., s.501; Yalçın, Barbaros, Genel Lise Öğrencilerinin Gelecek Kaygılarının Karşılaştırılması, (Yayımlanmamış Yüksek Lisans), 1997, TN: 61448, s.33

²³⁶ Yiğit, a.g.e., s.104

²³⁷ Tezcan, Mahmut, Türk Kişiliği ve Kültür Kişilik İlişkileri, TC. Kültür Bakanlığı Yay., Ankara, 1997, s.65 -66

ergende ister istemez bir sınav kaygısı yaratmaktadır.²³⁸ Günümüzde üniversite okumak, toplum tarafından tanımlanmış “standart bir aşama”dır. Üniversite, toplumda itibar elde etme çabası olarak görülmektedir.²³⁹ Aile ve çevrenin gençten gücünün üstünde başarı beklemesi, ergende gerilim ve baskı yaratmaktadır.²⁴⁰

Ergenin başarısında, ailesi ile olumlu ilişkiler kurması önemlidir. Suner’in farklı liselerde ergenlerin benlik saygısı, akademik başarı ve sürekli kaygı arasındaki ilişkiyi araştırdığı çalışmasında, anne babası ile olumlu ilişkileri olan ergenlerin, benlik saygısının ve akademik başarılarının yüksek olduğu tespit edildi.²⁴¹ Yücedağ’ın araştırmasında, alt sosyo-ekonomik duruma ve düşük eğitime sahip anne - babaların çocuklarının, gelecek, meslek ve eğitime ilişkin problemleri daha yoğun yaşadığı bulunmuştur.²⁴²

Sınavlarda başarısızlık, ergende engellenmeye sebep olmaktadır.²⁴³ Engellenme; insanı huzursuz eden, tatminsizliklere yol açan, karşılanamayan içtepilerle karakterize edilen bir haldir.²⁴⁴ Kısaca, belli bir hedefe yönelik dürtü ve eylemlerin dış veya iç etkenlerle engellenmesidir.²⁴⁵ Sınavlara çeşitli anlamlar yüklenmesi, sınav kaygısının düşünce boyutunu belirlemektedir. Sınavlara yüklenen anlamlar şöyledir:

1. Kişiliğin test edildiği düşüncesi,
2. Önceki başarısızlıkların sonraki başarıyı etkileyeceği düşüncesi,

²³⁸ Yılmaz, Dilek, Popüler Psikiyatri Dergisi, Pedam Yay., S.15, Eylül, 2003, s.31

²³⁹ Şener, a.g.e., s.105

²⁴⁰ Kulaksızoğlu, a.g.e., s.186

²⁴¹ Suner, Ebru, Farklı Liselerdeki Ergenlerin Benlik Saygısı, Akademik Başarı ve Sürekli Kaygı Düzeyi Arasındaki İlişki, (Yayımlanmamış Yüksek Lisans Tezi), s.47

²⁴² Yücedağ, a.g.t., s.88

²⁴³ Özgül, Sabri, Engellenme Durumları ve Tabiatüstü Yüklemeler Arasındaki İlişkiler, (Yayımlanmamış Yüksek Lisans), Bursa, 1998, s.2

²⁴⁴ Sandström, C., I., Çocukluk ve Gençlik Psikolojisi, (çev.Refia Şemin), İstanbul Üniversitesi Edebiyat Fakültesi Yay., Edebiyat Fak. Matbaası, 1971, s.134

²⁴⁵ Budak, a.g.e., s.262

3. Başkalarının gözünden düşme korkusu, geleceğin mahvolduğu, her şeyin bittiği düşüncesi,
4. Kıyaslama yaparak peşin hükümlere varma,
5. Geleceğin ilk olumsuz olayla tayin edileceği düşüncesi.

Sınav kaygısı, bilimsel olarak ilk kez, 1960'larda Richard Alpert tarafından incelenmiştir. Alpert ve Haber, kaygı sebebiyle başarısı düşenler, başarılı olma kaygısıyla motive olup başaranlar olmak üzere iki tip kaygılı insan tespit etti.²⁴⁶

Sınav kaygısı, Türkiye'de toplumun geniş bir kesimini ilgilendirmektedir. Her yıl 1 milyon üzerinde öğrenci lise ve üniversite giriş sınavlarına girmektedir. Gençler bu sınavlara en az iki yıl hazırlanmaktadır. Her yıl gençler ve aileler doğrudan veya dolaylı sınav kaygısının doğurduğu sonuçlardan etkilenmektedir.²⁴⁷ Ergenler her yıl üniversiteye giriş sınav sonuçları ile umutları çöpe atılan gençlerden olmak istememektedir.²⁴⁸ Stresi yaratan daha çok ebeveynin, eğitimcilerin sınava bakış açısı ve üniversite adayının olayı algılayış ve yorumlayış biçimidir.²⁴⁹ Başarı kaygısının bir miktar olması, çalışmayı güdüleyicidir. Kaygı seviyesi yükseldikçe, öğrenci olumsuz etkilenmektedir.²⁵⁰ Akademik başarısızlığa uğramış genç, tasalı bir öğrencidir. Çevresi tarafından ergene kendi hatasından kaynaklandığı şeklinde duygu aşılınmakta ve ergen suçlu görülmektedir.²⁵¹ Özgül'ün araştırmasında ergenlerin olumsuz sınav sonucunda, nedensel açıklama olarak, kendi kişisel eksikliklerine yükleme yaptıkları tespit edildi.²⁵²

Başarı güdüsünün engellenmesi, motive edici olabilir, genç başarıya

²⁴⁶ Keskin, Banu, Endüstri Meslek Liselerinde Sınav Kaygısıyla Baş Etmelerini Sağlamak Üzere Yapılan Araştırma, (Yayımlanmamış Yüksek Lisans Tezi), İst., 2001, TN:104867, ss.12-18

²⁴⁷ Baltaş, Zuhâl, Acar, Stres ve Başaçıkma Yolları, Remzi Kitabevi, 21.bas.,2002, s.123

²⁴⁸ Şener, a.g.e., s.106

²⁴⁹ Baltaş, a.g.e., s.126

²⁵⁰ Kulaksızoğlu, a.g.e., s.73

²⁵¹ Jersild, a.g.e., s.214

²⁵² Özgül, a.g.t., s.104

yaklaştığını hisseder bir daha dener. Kimi ergen ise başarısızlık karşısında ümitsizliğe kapılır, bir daha adım atmak istemeyebilir.²⁵³ Okul derslerinde başarısızlık, ergende güven kaybına, sıkıntı ve huzursuzluğa neden olmaktadır. Başarısız olan ergen kendi kişiliği başarısız olmuş gibi hissedebilir.²⁵⁴ Bu olumsuz tabloya, aile ve çevrenin beklentilerini yerine getirememiş olmanın yarattığı suçluluk duygusu da eşlik etmektedir.²⁵⁵

3.4. Bağımsızlık Yönelimi ve Anne – Baba Çatışması

Ergenlerin birincil özelliği, bağımsızlık arayışıdır. Ergen ailesine şu mesajı vermeye çalışır: “Ben sizden farklıyım. Sizin beni korumanızı istemiyorum. Sizden ayrı bir birey olduğumu anlayın. Şimdiye kadar benim için yaptıklarınızı, şimdi ben kendi başıma yapmak istiyorum.”²⁵⁶

Ergenin bağımsızlık yönelimi, anne-babasıyla çatışmasına neden olmaktadır.²⁵⁷ Ergen bağımsızlık arzusuyla, olayların hakimi olmak ister. Ebeveynin söylediği her şeyi tartışır, eleştirir, alay eder. Bu şekilde dünyaya meydan okumakta, bağımsızlık bayrağını çekmektedir. Ergen fikirlerini kabul ettirmek ister. Ergen, baskın olmak, dikkate alınmak ve önemsenmek ister.²⁵⁸

Ergenlik döneminde, ergenin anne – babası ile ilişkisini belirleyen pek çok faktör vardır. Ergenlik öncesinde, anne – babanın gence karşı tutumu, kişiliklerinin anlaşması ve uyumu önemlidir.²⁵⁹ Çocukluk yıllarında, aile ve çocuk arasında sağlıklı bir iletişim olmalıdır.²⁶⁰ Çocukluk dönemindeki olumlu, olumsuz bütün birikimler,

²⁵³ Cole, a.g.e., s.127

²⁵⁴ Keskin, a.g.t., s.14

²⁵⁵ Özbay, Haluk, Öztürk, Emine, Gençlik, İletişim Yay., İst.,1997, s.91

²⁵⁶ Ataback, a.g.e., s.58

²⁵⁷ Cole v.dğr., a.g.e., s.219

²⁵⁸ Severin, a.g.e., s.21

²⁵⁹ Yörükoğlu, a.g.e., s.144

²⁶⁰ Temel, a.g.e., s.95

ergenlik çağının uyumuna ve uyumsuzluğuna yansımaktadır.²⁶¹ Özellikle Piaget ve Erikson çocukta güven duygusu üzerinde durmaktadır. Güven duygusu gelişen çocuklar, giderek artan bir bağımsızlık kazanmaktadır.²⁶² Ergenin kimlik gelişiminde, çocuklukta kazanılan güven ve bağımsızlık duygusu önemlidir.²⁶³

Ergen, ebeveyninden ve diğer yetişkinlerden uzaklaşarak, duygusal bağımsızlığını gerçekleştirmeye çalışır. Tutum, davranış ve ilgiler açısından bağımsız olmaya çalışan ergenler, izin almadan, rapor vermeden, bir şeyler yapmak isterler.²⁶⁴ Bağımsızlık bildirgesi, ergen ve ailesinin ilk anlaşmazlık konusudur.²⁶⁵ Ergen kendisine yönelir. Kendisine inanma gereksinimi vardır. Çalkantılı yaşamında neyi nasıl yapacağını bilmemektedir.²⁶⁶ Bu yüzden kendisine güven sağlayacak girişimlerde bulunur. Kendisini dünyanın merkezi zannetmektedir.²⁶⁷ Ergen, ailesinin her isteğini baskı, bağımsızlığına müdahale olarak algılamaktadır. Aile de, ergenin her isteğini isyan olarak değerlendirmektedir.²⁶⁸ Ergenlerin, aileleriyle ilişkilerinde bir gevşeme ve yabancılaşma görülür. Bu durum, ergenlerin özgün kişilik kazanma yolundaki çabalarından kaynaklanmaktadır.²⁶⁹ Ergen, yerleşik bir düzenle karşı karşıyadır. Örf, adet ve değerler bu sistem içindedir. Aile ve toplum ergenin bu çerçevede davranmasını ister. Ergen, amaç ve arzularını gerçekleştirmediğini görür. Düşündüklerinin ve yapmak istediklerinin kısıtlandığını hisseder. Özgür olmak, kendini yönetmek ve kişiliğini kabul

²⁶¹ Yörükoğlu, a.g.e., s.144

²⁶² Crain, "Erikson Yaşamın Sekiz Çağı", s.47

²⁶³ Muss, "Ergenlik Psikolojisinde Akımlar", s.201

²⁶⁴ Gander, a.g.e., s.442

²⁶⁵ Atabek, a.g.e., s.58

²⁶⁶ Özgür, N., İbrahim, Ailede, Okulda Çocuk ve Gencin Ruh Sağlığı, Takıloğlu Matbaacılık, İlaveli 2. bas. İst., 1985, s.67

²⁶⁷ Severin, a.g.e., s.26

²⁶⁸ Şemin, a.g.e., s.39; Atabek, a.g.e., s.58

²⁶⁹ Altinköprü, a.g.e., s.203

ettirmek ister. Ergen, yetkinlik ve kişiliğini onaylatmak için çevresi ile çatışmaktadır.²⁷⁰ Ergen, çocukluktan yeni çıktığı için kendini ifade etmek ister, ısrar eder, meydan okur, inat eder.²⁷¹ Ergenlere, fikirlerini ifade etme imkanı verildiği gibi, rahatça hareket etme ve davranışlarından sorumlu olma fırsatı da tanınmalıdır. Bu, gelişimleri açısından önemlidir.²⁷² Ebeveyn, ergenin bağımsızlık kazanması için kişisel sorumluluk duygusunu azaltmalıdır.²⁷³ Ergen, bebeğin süttten kesilmesi gibi ebeveyn bağımlılığından kurtulmalıdır. Ergen, bu gelişim görevini gerçekleştiremezse, ileride sürekli ebeveyninden destek alan ve onayına gereksinim duyan bir birey haline gelir.²⁷⁴ Çocuk muamelesi gören ergenlerde, aşağılık duygusu, pasiflik, güvensizlik gibi problemler görülmektedir.²⁷⁵ Ergen, çocuk olmadığını kanıtlamalıdır. O, erişkinliği başkalarının buyruğundan kurtulma olarak tanımlıyorsa, kurallara savaş açar.²⁷⁶ Ergenin özerklik için verdiği mücadele, sadece ailesine karşı değil, tüm otoritelere karşıdır.²⁷⁷

Ergen, hem yetişkin olmak ister hem de çocukluğunda ailesinin gösterdiği güveni özler. İki zıt eğilim arasında bocalamaktadır.²⁷⁸ Bir yandan benliğine vereceği yönü kendi belirlemek ister. Diğer taraftan, bağımsızlığın getirdiği sorumluluklara karşı güvenliğini feda etmeyi göze alamaz.²⁷⁹

Ergen, geçiş dönemindedir. Ebeveyn, ergene bazen yetişkin bazen çocuk muamelesi yapar.²⁸⁰ Bu durum, anne – babanın, çocukları hakkındaki karışık duygularından kaynaklanmaktadır. Bir çok ebeveyn, kendince haklı sebepler öne

²⁷⁰ Altunköprü, a.g.e., s.53

²⁷¹ Severin, a.g.e., s.177

²⁷² Şemin, a.g.e., s.74

²⁷³ Temel, a.g.e., s.96-97

²⁷⁴ Jersild, a.g.e., s.301

²⁷⁵ Şemin, a.g.e., s.39

²⁷⁶ Adler, Alfred, Yaşamın Anlam ve Amacı, Say Yay., 3.bas., İst., 1997, s.171

²⁷⁷ Yavuzer, a.g.e., s.293

²⁷⁸ Şemin, a.g.e., s.20; Jersild, a.g.e., s.18-19; Yörükoğlu, a.g.e., s.39

²⁷⁹ Gençtan, a.g.e., s.93

²⁸⁰ Şemin, a.g.e., s.60; Kulaksızoğlu, a.g.e., s.18

sürerek ergenin bağımlılığını olabildiğince uzatır. Bu yüzden çatışmalar yoğun ve çetin yaşanabilir. Anne – babalar ergenlerin olgun davranmasını beklemektedir. “ Artık çocuk değilsin!” gibi cümleleri sıklıkla kullanmaktadırlar. Ama ebeveyn, ergenlerin yetişkin ayrıcalıklarını kabul etmede zorlanırlar. “O kişi ile arkadaşlık kurmanı istemiyorum” şeklinde müdahalelerde bulunurlar. Ergenler ise, yetişkin ayrıcalığını istemekte ama yetişkin sorumluluğundan kaçmaktadırlar.²⁸¹ Ayrıca, “Sen daha çocuksun, bunu bilemezsin” diyen bir yetişkinin, başka bir gün, “Kocaman adam oldun, hala bilemiyorsun” şeklinde farklı tutumları ergeni dengesizliğe itmektir.²⁸² Bu iki farklı tutum karşısında ergen nasıl hareket edeceğini şaşırılmaktadır.²⁸³

Ergen ve ebeveyn anlaşmazlıklarının temelinde kuşak çatışması vardır. Kuşak çatışması; genç ve ebeveyn arasındaki görüş farkından kaynaklanır. “ Generation gap”; sözlük karşılığı kuşak açıklığı ve ayrılığıdır. Dilimize kuşak çatışması olarak geçmiştir. Temel sorun, gencin kimlik arayışında, ailesinin aktardığı kültürden farklı kültürlerin etkisi altında kişilik özelliklerine sahip olmasıdır.²⁸⁴ Her kuşak kendinden önceki kuşağı yadırgar ve kınar. Ebeveyn genç nesli, isyankar, söz dinlemez ve dejenere bir kuşak olarak tanımlamaktadır. Gençler ise anne – babalarını tutuculukla eleştirmektedir.²⁸⁵

Kuşaklar arası çatışmanın nedenlerini şöyle sıralayabiliriz:

1) 20. yüzyıldaki bilimsel ve teknolojik gelişmeler, kuşaklar arası farkı arttırdı. Bilimsel ve teknolojik yenilikler, yaşam biçimlerini, değer yargılarını değiştirdi. Yaygınlaşan kitle iletişim araçları ve internet ağları yepyeni bir nesil oluşturdu.²⁸⁶

²⁸¹ Gander, a.g.e., s.479-480

²⁸² Yavuzer, a.g.e., s.29

²⁸³ Şemin, a.g.e., s.60 - 62

²⁸⁴ Köknel, a.g.e., s.163

²⁸⁵ Şener, a.g.e., s.51

²⁸⁶ Yörükoğlu, a.g.e., s.206

2) Hızlı toplumsal değişim, ergenin görev ve sorumluluklarında da belirsizliklere sebep oldu. Kuşaklar çatışması olgusu, ²⁸⁷ iki nesil arasında değerlendirme farkından kaynaklanmaktadır.²⁸⁸

3) İki kuşağın aldıkları eğitimin farklı olması,²⁸⁹

4) Yeni olanaklara sahip ergenin, kendini kabul ettirme çabası,

5) İki kuşağın farklı biçimde sosyalleşmesi, düşünce, inanç ve davranış boyutunda farklılıklara neden olmaktadır.²⁹⁰

6) Yeniye ve değişene yönelen gençlerle, bilinen ve alışılmıştan ayrılmayan anne-babalar farklı düşünebilmektedir.²⁹¹

Ergenlerin çoğu, aileleriyle ters olan, arkadaş gruplarıyla paylaştıkları inançları, giyim tarzlarını ve alışkanlıkları benimsemektedir.²⁹² Baymur'un araştırmasında, lise öğrencilerinin, ailevi sorunlarıyla ilgili en çok ebeveynlerinin yeteri kadar öğrenimli ve kültürlü olmadıklarını ve ergenlerin yaşadıkları ilişkileri değerlendiremedikleri için çatışma yaşadıkları tespit edildi.²⁹³

Yiğit'in araştırmasında, ailesi alt sosyo ekonomik duruma sahip ergenlerin, üst sosyo ekonomik seviyedeki ergenlere göre, aile ve eve ilişkin problemleri daha yoğun yaşadıkları tespit edildi.²⁹⁴

Ergenin en temel sorunu "anlaşılmamaktır". Bağımsızca davranması engellenince gerginleşir, ebeveyni ile anlaşamaz. Ebeveynin ergeni, istemediği alanlara yönlendirmesi, ergenden yapabileceğinin üstünde görev ve başarılar beklemesi, onu

²⁸⁷ Tezcan, a.g.e., s.66; Temel, a.g.e, s.87

²⁸⁸ Perşembe, a.g.m., s.9

²⁸⁹ Yavuzer, a.g.e., s.294; Kulaksızoğlu, a.g.e., s.94

²⁹⁰ Yavuzer, a.g.e., s.293

²⁹¹ Yörükoğlu, a.g.e., s.208

²⁹² Argyle, Michael, Beit, Hallahmi, Benjamin, "Yaş ve Din", (çev. Abdurrahman Kurt), U.Ü.İ.F., S.4, C.4, 1992, s.321

²⁹³ Baymur, Feriha, Lise ve Dengi Okullara Devam Eden Öğrencilerin Problemleri, Ankara, 1981, s.87

²⁹⁴ Yiğit, a.g.e., s.80

aşığılaması, eleştirilmesi, başkalarıyla kıyaslaması ilişkilerini olumsuz yönde etkilemekte, çatışma konuları artmaktadır.²⁹⁵ Aile içinde iletişim çok önemlidir. İletişim koptuğu zaman, ergen anne-babasının kendisini anlamadığını ya da problemlerini paylaşmak istemediğini düşünmektedir. Böyle bir ortamda kendisini istenmeyen bir kişi gibi hissedebilir.²⁹⁶

Kulaksızoğlu lise son sınıf öğrencileriyle yaptığı araştırmada, ergenler ve ailelerinin çatışmaya girdikleri konuları:

- 1) Ebeveynin eleştirilmesi. Ergenler, eleştirileri benliklerine saldırı olarak algılayabilirler.
- 2) Ergenin sağlık durumuyla çok ilgilenilmesi.
- 3) Evde temizlik konusunda titiz davranılması.
- 4) Bir konunun çok uzatılması.
- 5) Aşırı şekilde nasihat edilmesi.
- 6) Ergenin üstüne çok düşülmesi.
- 7) Anne babasının onu anlamaması olarak, tespit etti.²⁹⁷

Ergenin görev sorumluluğu ve eğlence arasında çelişkiler yaşaması, akademik başarısızlıkları ailesi ile anlayamadığı konular arasında yer almaktadır.²⁹⁸

Anne – babanın çocuk yetiştirme yöntemi, ergenin bağımsızlığını gerçekleştirmesini önemli şekilde etkilemektedir.²⁹⁹ Ailelerin tutumları çeşitli kategorilere ayrılmaktadır:

- 1) Demokratik Anne – Baba Tutumu: Çocuğuna içten sevgi ve saygı duyar. Sevgisini şartsız gösterir. Ergenin ilgi ve ihtiyaçlarına karşı duyarlıdır. Ergenin

²⁹⁵ Kulaksızoğlu, a.g.e., s.79

²⁹⁶ Temel, a.g.e., s.95

²⁹⁷ Kulaksızoğlu, a.g.e., s.95

²⁹⁸ Fesliyen, Beyhan, Arsu, Tülay, “Ergenlik Belirtileri”, www. e- psikolojim.com / ergenlik belirtisi htm.

²⁹⁹ Gander, a.g.e., s.484

kendisiyle ilgili kararlar almasına müsaade eder. Ergenin görüşlerine değer verir. İyi bir rehberdir.

2) İlgisiz Anne – Baba Tutumu: Ebeveyn ihmalkardır.³⁰⁰ Teknik olarak var ama psikolojik olarak yok olan anne – babalardır.³⁰¹ Ebeveyn ergenin ilgi ve ihtiyaçlarından habersizdir. Ergene az ilgi gösterir ve ergenin davranışlarında en az kontrol uygular.

3) Otoriter Anne – Baba Tutumu: Ebeveyn otoriterdir ama çocuğunu sever. Çocuğuna sevgisini, istediği şekilde davrandıkça gösterir. Ebeveyn, çocukla ilgili kararı kendisi verir.³⁰²

Ergen, ailesinden destek beklemektedir. Aile içindeki güç dengesinin ve rol tanımlamalarının değişmesini ister. Bu ortamda benliğini bulup, anne baba kontrolünden kurtulmak istemektedir. Ebeveyn de çocuğunun üzerindeki kontrollerini yitirme korkusu yaşayabilir.³⁰³ Bazı ebeveynler, hala ergenleri yetersiz görür. Onları bir birey olarak görmeye yanaşmaz.³⁰⁴

Anne – baba yetkecilik veya tamamen izin vericilik uçlarında yer aldığında ergenlerle ilişkilerinde problemler yaşamaktadırlar. Demokratik yaklaşımli anne – baba tutumu; ergende olumlu benlik kavramını geliştirmekte ve bağımsızlığını kolaylaştırmaktadır.³⁰⁵ Dokuz ülkede yapılan çocuğun değeri araştırmasında, çocuklarının en çok sahip olması istedikleri ilk iki özellik arasında, Türk ailelerin %60'ı

³⁰⁰ Kuzgun, Yıldız, “ Anne Baba Tutumlarının Kendini Gerçekleştirme Düzeyine Etkisi”, Aile Yazıları 3, Başbakanlık Araştırma Kurumu Yay., 1991, s.66

³⁰¹ Gander, a.g.e., s.485

³⁰² Kuzgun, a.g.m., s.66

³⁰³ Öksüz, Yücel, “ Ergenin Kişilik Gelişiminde Ebeveynin Rolü”, www. gridergi.com / psikoloji

³⁰⁴ Şemin, a.g.e., s.14

³⁰⁵ Gander, a.g.e., s.484

“anne babalarının sözünü dinlemelerini”, %18’i “bağımsız ve kendine güvenen kişi olmasını” tercih etmiştir.³⁰⁶

Günümüzde her iki ebeveynin çalışması ergenleri daha olgun davranmaya yöneltmiştir. Anne babalar tek ebeveynin çalıştığı ortamda yetiştikleri için, günümüzde ergen olmanın getirdiği stresi anlamayabilir. Ergenler, bugün ebeveynlerinden daha erken deneyime sahip oldukları için erken yaşlarda bağımsız olmaya çalışıyorlar.³⁰⁷ Anne – babalar çocuklarının yeni statülerine uyum sağlamada sıkıntı yaşayabilir.³⁰⁸ Diğer bir anlaşmazlık konusu, ailevi değerler ve akran grubunun değerleri çatıştığı zaman ortaya çıkmaktadır.³⁰⁹ Ülkemizde yapılan araştırmalarda gençler, ailelerinin tutuculuğundan, özgürlüklerini kısıtlamalarından, çocuk yerine konmaktan, anlayışsız ve hoşgörüsüz olmalarından, söz hakkı tanınmamalarından şikayet etmektedir.³¹⁰ Yiğit’ in araştırmasında kız ergenlerin ailesiyle ilgili problemleri erkeklere oranla daha yoğun yaşadığı tespit edildi.³¹¹

Ergen, bağımsızlaşmaya çabalarırken, ebeveynin rehberliğine ve sevgisine ihtiyaç duymaktadır.³¹² Ebeveynin rehberlik endişesiyle yaptığı kontrolü itimatsızlık olarak algılayan ergenler de vardır. Bu yüzden ebeveynlerin endişelerinin sebeplerini ergenlere açıklamaları gerekir.³¹³ Ergenlikte hedeflenen, kız ve erkek ergenin evin kontrol ve bağımlılığından azad olmasıdır. Bu açıdan, ebeveyn ergenlikte kontrolü yavaş yavaş gevşetmelidir. Ergenin kendi başına hareket etmesine ve yaşadığı

³⁰⁶ Kağıtçıbaşı, Kültürel Psikoloji ve Kültür Bağlamında İnsan ve Aile, s.73

³⁰⁷ Temel, a.g.e., s.87

³⁰⁸ Yavuzer, a.g.e., s.293

³⁰⁹ Temel, a.g.e., s.112

³¹⁰ Yavuzer, a.g.e., s.294

³¹¹ Yiğit, a.g.t., s.95

³¹² Jersild, a.g.e., s.297

³¹³ Şemin, a.g.e., s.37

zorluklarla başa çıkmasına izin vermelidir. Böylece ergenler, kendi davranışlarının sonuçlarıyla yüzleşebilir.³¹⁴

Kuşaklar arası çatışmayı ortadan kaldırmak için en akılcı çözüm, yetişkinler ve ergenler arasında dengeli ve düzenli bir iletişim kurmak, ortak değerler oluşturmaktır.³¹⁵ Ergenler, isteklerini ve sorunlarını bilen, kendilerini onların eseri olarak değil; birey olarak görebilen, canlı ve sıcak iletişim kurabilen ebeveynler istemektedir.³¹⁶ Ergenlerin isteği, anne babalarından sınırsız bir özgürlük ve başına buyrukluğa değildir.³¹⁷ Ergen, anlayış ve güven beklemektedir. Ergen, ebeveyninin kendisine birey olarak değer vermesini, kanatları ile uçmak için imkan tanımasını ve bağımsızlık çabalarının desteklenmesini istemektedir.³¹⁸

B. ERGENLİKTE TEMEL DİNİ GELİŞİM ÖZELLİKLERİ VE DUA

1. Temel Dini Gelişim Özellikleri

1.1. Dini Şuurun Uyanması

Ergenliği “yeniden doğuş” olarak tanımlayan psikologlar vardır. Bedensel ve zihinsel revizyon geçiren ergenin, dini hayatında bir canlanma ve yeniden yapılanma görülmektedir.³¹⁹ 12 ve 13 yaşları “dini uyanış ve gelişim” yaşlarıdır.³²⁰

Soyut düşünme, 12 – 13 yaşlarında başlamaktadır.³²¹ Okul ve çevrenin yardımıyla ergen, olayları anlamaya, tahlil etmeye, genellemeler yapmaya çalışır. Bilişsel gelişimine paralel olarak, dünyanın problemlerini, tabiat üstü ve metafizik

³¹⁴ Cole v.dğr., ss.217-220

³¹⁵ Yavuzer, a.g.e., s.297

³¹⁶ Öksüz, “Ergenin Kişilik Gelişiminde Ebeveynin Rolü”, s.3

³¹⁷ Yörükoğlu, a.g.e., s.222

³¹⁸ Yörükoğlu, a.e, s.132

³¹⁹ Hökelekli, Din Psikolojisi, s.266- 267

³²⁰ Bkz., Özbaydar, Belma, Din ve Tanrı İnancının Gelişimi Üzerine Bir Araştırma, Baha Matbaası, İst., 1970, s.57; Armaner, Neda, Din Psikolojisine Giriş, Ayyıldız Matbaa, Ankara, 1980, s.93; Yavuz, Kerim, Çocukta Dini Duygu ve Düşüncenin Gelişimi, T.D.V., Ankara, 1983, s.63

³²¹ Yavuzer, a.g.e., s.267; Hökelekli, a.g.e., s.267

konuları düşünmeye başlar.³²² Soyut düşünen ergen, kendini bulma çabasındadır. Ebeveyninden öğrendiği inanç ve fikirleri sorgular. Bağımsız bir birey olarak din konusunda düşünür. Okulda ve çevrede farklı din anlayışları ile karşılaşması, kendi dini yaklaşımına yakından bakmasına neden olmaktadır.³²³ Böylece çocuklukta derinine nüfuz edilmeden, yüzeysel kavranan, aile ve çevrenin etkisine göre şekillenen dini inanç yerini, ergenlikte şuurlu bir dini inanca bırakmaktadır.³²⁴

Dini şuurun uyanmasında, bilişsel ve duygusal gelişim önemli etkindir. Gencin duygusal açıdan yaşadığı iniş çıkışlar, çocuklukta yaşanan, ama tam olarak ifade edilemeyen dini duyguları açık şuur seviyesine çıkartmaktadır. Yoğun bir kararsızlık ve şaşkınlık yaşayan ergen, Allah' a yönelmektedir. Ergenin, bunalımlı aşamaya geçmeden önce bir iki yıl dini ilgisi çok yüksektir. İbadetlerini yerine getirmeye çalışır. Camiye gider. Helale ve harama çok dikkat eder. Ama saadet dönemi kısa sürer. Çünkü bunalım kapıdadır.³²⁵

1.2.Dini Şüphe ve Tereddütler

Dini şuurun uyanmasıyla ergen, Allah'a ve dini değerlere sarılmanın doyumsuz zevkini tadar. Ama bu dini coşku çok geçmeden gölgelenir.³²⁶ Ergenlik “dini uyanış” ve “dini şüphe ve kararsızlıklar” dönemidir.³²⁷

Ergenin dini hayatını; bilişsel gelişim, benliğin uyanması, cinsel dürtülere bağlı suçluluk duygusu ve bağımsız olma çabası, derin bir şekilde belirlemekte ve dini

³²² Hökelekli, Hayati, Ergenlik Çağı Gençlerinin Dini Gelişimi, (Yayımlanmamış Doktora Tezi), Bursa, 1983, s.10 - 11

³²³ Jersild, a.g.e., s.388

³²⁴ Hökelekli, Din Psikolojisi, s.267 - 268

³²⁵ Hökelekli, a.e., s.269

³²⁶ Bahadır, Abdülkerim, “Ergenlik Döneminde Dini Şüphe ve Tereddütler”, Gençlik Din ve Değerler Psikolojisi (içinde), (Ed. Hayati Hökelekli), s.256

³²⁷ Hökelekli, “Ergenlik Döneminde Dini Şüphe ve Tereddütler”, Din Öğretimi Dergisi, Ocak – Şubat, 1988, S.14, s.74; Kula, Naci, Kimlik ve Din, s.38

şuurun uyanmasını sağlamaktadır.³²⁸ İmanla ilgili şüphe ve kararsızlıklar en yoğun bu dönemde yaşanmaktadır.³²⁹ Buluğdan itibaren ergen, çocukluk dönemindeki pasiflik halinden sıyrılır. Kendini ilgilendiren konularda bağımsızca düşünmeye başlar. Din de bu konular arasındadır. Ergen bu evrede, derin bir dini görüşe sahip değildir. Dini faaliyetlere ve pratiklere kendisini tam olarak veremez. Ergen, öğrenim hayatına devam ederken, farklı dini inanç ve yaklaşımlarla karşılaşmaktadır. Kendi dini görüşlerini yeniden gözden geçirir, daha objektif değerlendirmeye çalışır. Ebeveyninden öğrendiği dini inanç ve değerleri sorgular. Çocukluğunda olduğu gibi kabul ettiği dini telkinlerin, başkaları için şüphe konusu olduğunun farkına varır. Kendi inancının güvenilirliğinden şüpheye düşer.³³⁰ Ergen, dini inançlarından şüphelendiği için sıkıntı ve üzüntü duyar. Çünkü dini inanç, hayat felsefesini oluşturan temel bir unsurdur. Sıradan bir görüş ve nazariye değildir.³³¹ Ergenlikte şüpheler önce ibadet şekilleri üzerine yoğunlaşmaktadır. Daha sonra dinin muhtevasından şüphe duymaya başlarlar. Genç, şüphelendiği için kendisini suçlu ve günahkar hissetmektedir. Ergen kompleks iç çatışmalar yaşamaktadır. Acaba dini inançları olduğu gibi kabul mu etmeli, yoksa bir kısmını kabul edip, diğer kısmını ret mi etmeli? Vb. soruları kendisine sormaktadır.³³²

Ergenlikle birlikte, dini düşünce ve doktrinlerde bir karmaşa yaşanır. Bu karmaşa, dini şüphe ve tereddütlere neden olmaktadır.³³³ Dini bunalım ve çatışmalar, ergenin bedensel ve zihinsel gelişiminin bir sonucudur. Bilişsel güç ve kapasitesi artan ergen, kendisini güçlü ve bağımsız hisseder. Ergen, ilk tepkisini ebeveynine karşı verir. Ailesinin sınırlarını keşfeder. Kısa bir süre sonra, her türlü otoriteye karşı tenkitçi bir

³²⁸ Vergote, Antonie, "Ergenlikte Din", (çev. Erdoğan Fırat), A.Ü.İ.F., C. XXIX, 1981, s.583

³²⁹ Vergote, a.y.; Hökelekli, Din Psikolojisi, s.270

³³⁰ Armaner, Neda, Din Psikolojisine Giriş, s.96 - 97

³³¹ Jersild, a.g.e., s.393; Peker, Hüseyin, Din Psikolojisi, Sönmez Matbaa ve Yay., Samsun, 1993, s.107

³³² Peker, a.y.,

³³³ Hyde, E., Kenneth, Religious in Childhood and Adolescence, s.115

tavır takınır. Büyüklere saygı ve itaati emreden din de bu kategoridedir.³³⁴ Çünkü din, ahlak ve otoritenin, bağımlılığın en önemli temsilcisidir. Bağımsızlığını ilan eden ergenin, otoriteyi reddeden isyankar tutumu doğaldır.³³⁵ Tenkitçi düşünce, şüpheyi doğurur.³³⁶ Ergen, dinin emir ve yasakları karşısında kendi konumunu belirlemeye çalışır. Şüphe bu noktada başlar.³³⁷ Genç, hayatın sentezini tenkitçi bir tarzda yapar.³³⁸ Ergen; ailesinin, öğretmenlerinin ve dostlarının sevgisinden şüphe ettiğinde ve hayatı mantıksız bulduğunda, dini şüphe yaşayabilir.³³⁹ Bu süreçte yaşanan dini şüphelerin karakteristik iki özelliği vardır:

1. Duygusaldır.
2. Ergen, ilgili olmayan diğer alanlardaki intibaksızlık ve çatışmaları dine yansıtmaktadır.³⁴⁰

Genç, dini yaklaşımlarını değerlendirirken, zekasını, bilgilerini, dini kendisine öğreten kimseleri, bu kimselerin şahsiyet bütünlüğünü ve olgunluğunu sorgu süzgecinden geçirmektedir.³⁴¹

Dini şüphelerin arka planında, reddetme niyetinden çok hakikate ulaşma arzusu ve gereksinimi vardır.³⁴² Şüphede, inançsızlığın ötesinde güçlü veya zayıf bir iman söz konusudur. Şüphenin objesi inançla ilgilidir. İnançın olmadığı yerde şüpheden söz edemeyiz.³⁴³

³³⁴ Hökelekli, Din Psikolojisi, s.270

³³⁵ Vergote, a.g.m., s.590

³³⁶ Hökelekli, Ergenlik Çağı Gençlerinin Dini Gelişimi, (Yayımlanmamış Doktora Tezi), s.12

³³⁷ Dalat, Ziya, Çocuk ve Genç Ruhu, s.370

³³⁸ Hökelekli, a.g.e., s.271

³³⁹ Hökelekli, a.e., s.272; Bahadır, "Ergenlik Döneminde Dini Şüpheler", s.261

³⁴⁰ Hökelekli, a.g.e., s.371

³⁴¹ Jersild, a.g.e., s.393

³⁴² Peker, a.g.e., s.197; Bahadır, a.g.m., s.257

³⁴³ Bahadır, a.m., s.259

Batıda ve ülkemizde dini gelişimle ilgili yapılan arařtırmalarda, dini řüphelerin 12-14 yařlarında bařlamakta olduđu tespit edilmiřtir. 16-18 yařlarında en zirve noktaya ulařtıđı ve bundan sonraki yıllarda gittikçe azalarak, 20-21 yařlarında sona erdiđi tespit edilmiřtir.³⁴⁴ Bahadır'ın arařtırmasında dini řüphelerin en yođun olarak bařladıđı yařlar, 14-15 yař aralıđı tespit edilmiřtir.³⁴⁵

Batı ülkelerinde yapılan arařtırmalarda, erkek ergenlerin %75'nin; kızların ise % 50'sinin iman řüphesi yařadıđı tespit edildi. Mısır'da yapılan bir arařtırma, kızların %21'inin, erkeklerin %27'sinin dini řüphe yařadıđını tespit etti.³⁴⁶ Hökelekli'nin arařtırma verilerine göre, İ.H.L. öğrencilerinin %12'sinin, G.L. öğrencilerinin %30'unun dini řüphe yařadıkları tespit edildi.³⁴⁷ Bahadır'ın arařtırmasında, ergenlerin %55.7 gibi yüksek bir oranda dini řüphe tecrübesi yařadıđı tespit edildi.³⁴⁸ Aynı arařtırmada, ergenlerin %81.6'sı řüphelerinin dinin bir kısmıyla ilgili olduđunu belirtti.³⁴⁹ Dini řüpheler, ergenin psikolojik yapısından veya sosyo kültürel çevreden kaynaklanabilir.³⁵⁰

Ergenlerin dini řüphe ve bunalım yařamasında etkili olan faktörler:

1.Bađımsız olma arzusu ile, her türlü otoriteyi ret eden isyankar eđilim; yetiřkinlere olan güvenin sarsılması.

2.Hayatın anlamsız ve mantıksız gelmesi.

³⁴⁴ Hökelekli, "Ergenlik Döneminde Dini řüpheler", s.75; Bahadır, a.g.m., s.262-263

³⁴⁵ Bahadır, Abdülkerim, "Ergenlik Döneminde Dini řüphe ve Tereddütler", Gençlik Din ve Deđerler (içinde), s.275

³⁴⁶ Hökelekli, Din Psikolojisi, s.272

³⁴⁷ Hökelekli, a.g.m., s.74

³⁴⁸ Bahadır, a.g.m., s.274

³⁴⁹ Bahadır, a.m., s.293

³⁵⁰ Bahadır, a.m., s.264

3.Cinsel dürtülere bağlı suçluluk ve günahkarlık duygusu. Nefsin arzularına karşı, dinin kurallar koyması.³⁵¹ Bahadır'ın araştırmasında dini suçluluk ve günahkarlık yaşayan ergenlerin oranı, %90.5 gibi yüksek bir oranda bulunmuştur.³⁵²

4.Dini eğitim yeterli olmadığı için, başarısız bir dini sosyalleşmenin yaşanması.

5. Din görevlilerinin ve dindarların yanlış tutum ve davranışları. Çünkü ergenin gözünde din demek, dindar demektir. Ergen, din ve dindarı özdeşleştirdiği için dindarda gördüğü hataları dine transfer etmektedir.³⁵³

6. Güncel olay ve bilimsel teorilerle dini bilgilerin çelişkili ve tutarsız gibi görünmesi.³⁵⁴ Gürses'in araştırmasında, öğrencileri % 37.2'si ders konularında dini inançlarıyla ters düşen ve onları şüpheye düşüren konular olduğu bulunmuştur.³⁵⁵ Ayrıca tv, radyo, internet gibi kitle iletişim araçlarında; ruh, ölümden sonraki hayat, reankarnasyon, telapati vb. daha bir çok parapsikolojik olaylar hakkında bilim adamlarının yaptığı açıklamalar, dini şüpheye neden olmaktadır.³⁵⁶

7. Dini konularda bilgi eksikliği ve rehbersizlik şüpheye sebep olmaktadır.³⁵⁷ Bahadır'ın araştırmasında, dini şüphelerin arka planında etkili olan faktörle ilgili olarak öğrenciler, yüksek oranla (%35.2'si) "bilgi eksikliği ve yanlışlığı" olduğunu belirtti.³⁵⁸

8. Günümüz ergeni, küreselleşmeyle birlikte çok kültürlü bir dünyada yaşamaktadır. Çok farklı doğru, iyi ve kötü tanımlarıyla karşılaşmaktadır. Din alanında da farklı yaklaşımlarla karşılaşmaktadır. Dolayısıyla şüphe ve tereddüt yaşamaları doğal

³⁵¹ Hökelekli, Din Psikolojisi, s.272 - 273

³⁵² Bahadır, a.g.m., s.301

³⁵³ Jersild, a.g.e., s.387; Hökelekli, Din Psikolojisi, s.273

³⁵⁴ Hökelekli, a.y.

³⁵⁵ Gürses, İbrahim, Genç Psikolojisinde Din Bilim Çatışmasının Motivleri ve Etkileri, (Yayımlanmamış Lisans Tezi), U.Ü.İ.F., 1987, TN:30 s.29

³⁵⁶ Bahadır, a.g.m., s.286 - 287

³⁵⁷ Hökelekli, a.g.e., s.273

³⁵⁸ Bahadır, a.g.m., s.284

bir süreçtir. Bugünün genci Hz. İbrahim modelindeki gibi sorgulayan ve araştıran bir nesildir.³⁵⁹

Ergenler genellikle, inanç esasları, Allah'ın yaratıcılığı ve insanın türeyişi, kaza - kader, günah – sevap, kadın erkek eşitsizliği, ahiret inancı, cennet – cehennem, dini bilgiler ve tabiat ilimleri arasındaki çelişkili görüntü vb. konularda şüphe yaşamaktadır.³⁶⁰ Bahadır'ın araştırmasında, ergenlerin en çok şüpheyeye düştükleri konu, melek, cin, ruh ve şeytan gibi soyut kavramlar olarak bulundu.³⁶¹

Dini şüpheler, ergenlerin daha fazla araştırma yapmasını ve bilinçlenmesini sağlamaktadır.³⁶² Dini şüphelerin, az sayıda bir kısım gencin dini hayatında olumsuz izler bırakmakla birlikte, çoğu ergeni şuurlu ve şahsi bir dini hayata sevk etmesi bakımından olumlu bir fonksiyona sahip olduğu söylenebilir.³⁶³

1.3. Dini Tutumun Belirginleşmesi

Dini şüpheler, ergenliğin sonuna doğru durulmakta ve şiddetini azaltmaktadır. Genç, artık din konusunda kesin tutumunu belirleyecek zihinsel ve duygusal olgunluğa erişir. Çocukluğundan beri kendisine huzur kaynağı olan dine yeniden sarılır. Dine dönüş, farklı eğilim ve yaklaşımlar arasında kalan ergene, kendini gerçekleştirme ve Allah'ta var olma fırsatı vermektedir. Din, ergenin sevgi, mükemmellik, anlam ve yorum gereksinimini karşılamaktadır.³⁶⁴

Son ergenlik döneminde ergen, dini gelişim açısından üç tercihten birini seçer:

- 1.Çocukluğundaki geleneksel inançlarına geri döner.
- 2.Çocukluğundaki dini inançları yeniden düzenleyerek, şuurlu bir dini hayatı seçer.

³⁵⁹ Hökelekli, Hayati, Gençlik Dönemi ve Eğitimi II, s. 424

³⁶⁰ Hökelekli, "Ergenlik Döneminde Şüpheler", Din Öğretimi Dergisi, Ocak – Şubat, 1988, S.14, s.79 - 80

³⁶¹ Bahadır, a.g.m., s.294

³⁶² Bahadır, a.m., s.303

³⁶³ Hökelekli, Din Psikolojisi, s.273

³⁶⁴ Hökelekli, a.e., s.280

3.Din ile ilgili her şeye sırt çevirir. Ateist veya agnostik bir kişilik geliştirir. Ancak araştırmalar, bu son yönelişin çok ender olduğunu göstermektedir. Çünkü din, kendisini en fazla bu dönemde hissettirmektedir.³⁶⁵

2.Dua Kavramı

2.1. Sözlük ve İstilah Anlamı

Dua kelimesi, Arapça'da "de-a-ve" kökünden türetilmiştir. Çağırarak, davet etmek, birini ziyafete çağırarak, bir kimseyi bir şeye teşvik etmek, sevk etmek, ağıt yakmak, vb. anlamlarda kullanılmaktadır.³⁶⁶

Türkçe'de dua; Allah'a yalvarma, dilekte bulunma, niyaz, yakarma, çağrı ve nida anlamlarına gelir.³⁶⁷ Dua; "küçükten büyüğe, aşağıdan yukarıya doğru talep ve niyaz" anlamında isim olarak kullanılmaktadır.³⁶⁸ İngilizce'de duanın karşılığı, "prayer" dir.³⁶⁹

İslam literatüründe dua; kulun Allah'ın yüceliği karşısında aczini itiraf etmesidir. Sevgi ve tazim duyguları içinde Allah'tan lütuf ve yardım istemesidir.³⁷⁰

Dua; küçüğün büyükten, güçsüzün güçlüden, kulun yaratıcısından ihtiyaç ve arzusunu ciddi olarak istemesidir.³⁷¹

Kuran'ı Kerimde dua; Allah'ı tanıma, sevgi, hürmet ve itaat ifadesidir. Dua, insanın Allah'a sığınmasıdır.³⁷² Hz. Muhammed; "Dua, ibadetin özüdür"

³⁶⁵ Bkz., Özbaydar, Belma, a.g.e., s.16; Hökelekli, a.g.e., s.281; Kula, Kimlik ve Din, s.56

³⁶⁶ Cilacı, Osman, "Dua", İslam Ansiklopedisi, T.D.V., C.IX, İst., 1994, s.529; Soysaldı, Mehmet, Kuran'da Dua, Şule Yay., İst., 1999, ss.15 - 18

³⁶⁷ Doğan, Mehmet, Büyük Türkçe Sözlük, s.304

³⁶⁸ Cilacı, a.g.m., s.529

³⁶⁹ Longman – Metro, Büyük İngilizce – Türkçe - Türkçe Sözlük, s.1162

³⁷⁰ Cilacı, a.g.m., s.529

³⁷¹ Yazır, Muhammed, Hamdi, Hak Dini Kuran Dili, Eser Neşriyat, C.II, ts., ss. 2194 - 2196

³⁷² Bebek, Adil, Din ve Düşünce Açısından Dua, Rağbet Yay., 1998, s.47

buyurmuştur.³⁷³ Dua, dinin en kutsal fenomenidir. Dini hayatın kan dolaşımıdır. Dini bilincin temel ve özgün ifadesidir.³⁷⁴

Psikolojik açıdan dua, inanan kimselerin Allah'a hitap etmeleri, yakınlaşma çabalarıdır. Dua, Allah'a şükranlarını bildirme ve af dilemektir.³⁷⁵ Psikolojik açıdan yapılan tahlillerde, duanın İlahi yardımı istemek için başvuru olan genel bir ruhsal mekanizma olduğu vurgulanmaktadır.³⁷⁶ W. James, duayı " dinin ruhu ve özü" olarak tanımlamaktadır.³⁷⁷ Din psikolojisi araştırmalarında, bu ahlaki ve kutsal fitri yönelişini ihmal edenlerin, manevi olarak tatmin olmadığı dile getirilmiştir.³⁷⁸

İnsan doğrudan Allah'a hitap etme vasıtasına sahip değildir. Normal bir kelime alışverişi olabilmesi için iki taraf arasında ontolojik eşitlik bulunmalıdır. Dua, bu prensibi bozan üstün bir haldir. Dua eden kimse dünyevi şeylerden ve bayağı düşüncelerden arınır. Konuştuğu dil, ruhsal açıdan yüksek bir nitelik kazanır. Dua, kalbin Allah ile konuşmasıdır.³⁷⁹

Dua, evrenseldir. Her dinde, toplum ve medeniyette görülmektedir.³⁸⁰ Bütün ibadetler ve dua insanı ruhen ve bedenen temizler.³⁸¹ Duayı, diğer ibadetlerden ayıran temel unsur, biçim ve törenlerden alabildiğince soyutlanmış olmasıdır.³⁸²

Dua etmek, değer verilen bir aşkın, duyarlı olmanın ve sevmenin dışı vurumudur. Dua etmek, güvenmenin, inanmanın, Allah'ı tanımanın ve tanınmanın

³⁷³ Tirmizi, Da'avat 1

³⁷⁴ Kayıklık, Hasan, "Kurandaki Dualar Üzerine Psikolojik Bir Değerlendirme", Ç.U.İ.F., S.I, Adana, 2000, s.157

³⁷⁵ Şentürk, Habil, İbadet Psikolojisi, İz Yay., İst., 2000, s.108

³⁷⁶ Cilacı, a.g.m., s.531

³⁷⁷ Mckinney, John, Paul and Mckinney, G., Kathleen, "Prayer in The Lives of Late Adolescence", 1999, S.22, s.280

³⁷⁸ Parladr, Selahattin, "Dua", İslam Ansiklopedisi, T.D.V., C.IX, s.532

³⁷⁹ İzutsu, Toshihiko, Kuran'da Allah ve İnsan, (çev. Süleyman Ateş), Yeni Ufuklar Neşriyat, 1963, s.245 - 246

³⁸⁰ Hökelekli, a.g.e., s.218; Cilacı, a.g.m., s.530

³⁸¹ Bayrakdar, Mehmet, İslam İbadet Fenomenolojisi, Akçağ Yay., Ankara, 1987, s.29

³⁸² Ünal, Ali, Yetik, Zübeyir, "Dua", S.B.A., Risale Yay., C.I, İst., 1990, s.407

yoludur. Dua ile kişi, varlığını ve onu kuşatan doğayı ilahi gerçeklik prizmasında görme fırsatı bulmaktadır.³⁸³ Dua ve ibadetler, bir disiplin göstergesidir. Kişinin bencil duygularını törpüler. Diğerkam duygularını geliştirir. Kişiye kendini tanıma olanağı sunar.³⁸⁴ Dua eden kimse, kendi sınırlarının farkına varmaktadır. Derin yönlerini keşfedebilmektedir. Dua, benlik bilincini güçlendirmektedir.³⁸⁵ Dua ve ibadetler, bireyin ölüm, özgürlük, soyutlanma ve anlamsızlık gibi kaygılarla yüzleşmesini ve çözmesini sağlamaktadır.³⁸⁶

Duayı iki grupta değerlendirebiliriz.

1. Fiili Dua : Kişinin herhangi bir arzusu karşısında elinden geleni yapmasıdır.
2. Sözlü Dua : Kişinin elinden geleni yapıktan sonra Allah'tan yardım istemesidir.³⁸⁷

Dua, kişinin bütün varlığıyla Allah'a yönelmesi ve teslim olmasıdır.³⁸⁸ İkbâl'e göre dua; "Kainatın dehşet verici sessizliği içinde insanın cevap bulmak için hissettiği derin hasret ve iştiyakın ifadesidir."³⁸⁹

Dua bir eğitim ve gelişim sürecidir.³⁹⁰ Dua eden kişi samimi ve iyi kalpli olmaya çalışır.³⁹¹ Dua, insanın duygularını, algılarını ve davranışlarını değiştirmektedir. Dua bir çeşit zihinsel ve uzvi değişimdir.³⁹²

³⁸³ Marinier, Pierre, Dua Üzerine Düşünceler, (çev. Sadık Kılıç), İzmir, 1990, s.2

³⁸⁴ Şentürk, Habil, "İbadetin Manası ve Fonksiyonu Üzerine Psikolojik Bir Deneme" S.D.Ü.İ.F., Isparta, 1994, S.I, s.149

³⁸⁵ Marinier, a.g.e., s.3

³⁸⁶ Yalom, İrvin, Varoluşçu Psikoterapi, (çev. Zeliha, İyidoğan, Babayiğit), Kabala Yay., İst.,1999, s.19

³⁸⁷ Eker, Hasan, Dua Bilinci, Denge Yay., 1996, s. 56

³⁸⁸ Meyerovitch, Vitray, Eva de, Duanın Ruhu, Şule Yay., 1999, s.13

³⁸⁹ İkbâl, Muhammed, İslam'da Dini Düşüncenin Yeniden Doğuşu, (çev. Ahmet Asrar), Birleşik Yay., İst., ts., s.129

³⁹⁰ Şeriati, a.g.e., s.9

³⁹¹ Pazarlı, Osman, Din Psikolojisi, Remzi Kitabevi, 3. bas., Ankara, 1993, s.195

³⁹² Hökelekli, a.g.e., s. 227

İnsan davranışlarını tek bir nedenle açıklayamayız. Davranış komplekstir. Davranışın insandan insana değişen sebepleri vardır. Davranış değişkenliğine paralel olarak, güdüler de çok çeşitlidir.³⁹³ Dua güdüleri, insan niçin dua eder? Sorusunun yanıtıdır.³⁹⁴ Dua güdüleri, Allah'a karşı duyulan sevgi, şükran, hürmet ifadesi olabilir. Bazen, sıkıntı, stres, çaresizlik, istek ve arzular dua etmek için güdüler. Kısaca dua, yaratılmışın Yaratıcısı ile canlı, aktif bağlantısıdır.³⁹⁵

2.2.Ergenlerin Dua İle İlgili Tutumları

W. James'e göre bir ergenin dini yaşamını anlayabilmek için onun dua yaşamına bakmak gerekir.³⁹⁶ Ergen, hassas, şiddetli duygusal ve zihinsel çalkantılar yaşadığı için sonsuz ve sınırsız bir varlığa sığınma ve bağlanma ihtiyacını yoğun bir şekilde hisseder. Gençlerin yaşamında pek çok dua anları vardır.³⁹⁷

K. Kerim' de, Habil, Kabil, Hz. İbrahim, Hz. Yusuf ve Hz. Musa gibi peygamberlerin, Ashab-ı Kehf gibi inançlı gençlerin, Hz. Meryem'in gençlik döneminde başından geçen olaylar anlatılmaktadır. Bütün bu gençlerin ortak yönü, Allah ile olan sıkı bağları, rahat ve tabii ilişkileri, dua ve niyazda gayretli olmalarıdır.³⁹⁸

Dramatik anlarda, ergenlerin Allah ve insanlarla ilişkilerinde başarılı olmak için dua ettikleri tespit edilmiştir.³⁹⁹ Tamminen, çalışmasında ergenlerin özellikle, ön ergenlikten ergenliğe geçiş döneminde, Allah ile daha sık iletişim kurduğunu ve duygularını ifade ettiğini bulmuştur. Ergenliğin sonlarına doğru dua sıklığında düşüş

³⁹³ Mutlu, Kayhan, " Bir Dindarlık Ölçeği", İslami Araştırmalar, C.III, S. 4, Ankara, 1989, s.194

³⁹⁴ Kayıklık, a.g.m., s.138

³⁹⁵ Hökelekli, a.g.e., ss. 220 -221

³⁹⁶Bkz., Mckinney, J. Paul, Mckinney, G., Kathleen, "Prayer in The Lives of Adolescents", Journal of Adolescence, S.22, (1999), s.280

³⁹⁷ Hökelekli, Hayati, Ergenlik Çağının Dini Gelişimi, (Yayınlanmamış Doktora Tezi), s.86; Gündüz, Turgay, İslam Gençlik ve Din Eğitimi, Düşünce Yay., İst., 2002, s.177

³⁹⁸ Ay, Mehmed, Emin, "Kuranda Gençler ve Gençlik Değerleri", s.34

³⁹⁹ Mckinney, a.g.m., s.286

tespit edildi. Ergenliğin son döneminde, ergenlerin daha çok kriz, sıkıntı, üzüntü ve zor zamanlarda dua ettiğini tespit etti.⁴⁰⁰

Türkiye’de ergenlerin dua tutumlarıyla ilgili yapılan araştırma bulguları şöyledir:

Hökelekli’ nin araştırmasında ergenlerin % 90’dan fazlasının sebepleri ve sıklığı değişmekle birlikte dua ettikleri tespit edilmiştir.⁴⁰¹ Koştaş (1995), araştırmasında üniversite öğrencilerinin %91.49’nun çeşitli sebeplerle dua ettiğini bulmuştur.⁴⁰² Albayrak (1995) araştırmasında, ergenlerin dua etme sıklığının, sevgi mesajı verildiğinde arttığını tespit etti.⁴⁰³ Doğan’ ın çalışmasında, 15-21 yaş grubundaki kızların %89.1’i, erkeklerin % 80’i duanın oldukça önemli olduğunu belirtti.⁴⁰⁴ Konrad Adanauer Vakfı tarafından (1998)’de yaptırılan araştırmada, gençlerin %92.2’si gibi büyük bir çoğunluğunun dua ettiği ortaya çıkmıştır.⁴⁰⁵ Ünal’ın araştırmasında, üniversite öğrencilerinin %89.2’sininin duayı acizlik göstergesi kabul etmeyip, önemsedikleri ve dua ettiği belirlenmiştir.⁴⁰⁶

Araştırmalar, modern toplumlarda duanın çok yaygın bir davranış olduğunu göstermektedir.⁴⁰⁷ Köktaş’ ın çeşitli yaş gruplarına uyguladığı anket bulgularına göre %50.6’sının sık sık, %30.4’ünün daha çok sıkıntılı ve stresli zamanlarda, % 14’ünün

⁴⁰⁰ Tamminen, Kalevi, Religious Development in Childhood and Youth, Helsinki, Finland, Suomalainen, Tiedekatemra, 1991, s.379

⁴⁰¹ Hökelekli, a.g.m., s.44

⁴⁰² Koştaş, Münir, Üniversite Öğrencilerinin Dine Bakışı, T.D.V.Y., Ankara, 1995, s.93

⁴⁰³ Albayrak, Ahmet, Ergenlerin Dini Gelişiminde Sevgi ve Korku Motifinin Etkinliği, (Yayınlanmamış Yüksek Lisans Tezi), TN: 25, Bursa, 1995, s.93, Tablo III, 2e

⁴⁰⁴ Doğan, Mebrure, Duanın Psikolojik ve Psikoterapik Etkileri, (Yayınlanmamış Yüksek Lisans Tezi), 1997, TN:40, s.54

⁴⁰⁵ Türk Gençliği 98, Suskun Kitle Büyüteç Altında, Konrad Adanauer Vakfı, Ankara, 1999, ss.72 -73

⁴⁰⁶ Ünal, Nurten, Dini İnanç, İbadet ve Duanın Umutsuzlukla İlişkisi, (Yayınlanmamış Yüksek Lisans Tezi), TN:91, 1998, s.116

⁴⁰⁷ Hökelekli, a.g.m., s.44

özel durumlarda (cenaze, mevlit vb.) insanlar duaya başvurmaktadır.⁴⁰⁸ Ergenlerin, düzenli ibadetlerini yerine getirmeseler de, yaygın bir şekilde dua ettikleri yapılan araştırmalarda görülmektedir. Koç'un "Ergenlik Döneminde Dua ve İbadet Psikolojisinin Ruh Sağlığı Üzerine Etkileri" adlı çalışmasında dua etme ve ibadet etme oranı karşılaştırıldığında, ergenlerin "çok dua, az ibadet ettikleri" görülmektedir.⁴⁰⁹ Araştırmada çok sık dua eden ergenlerin oranı %11.75'tir. Sık dua edenlerin oranı %36.25, normal sıklıkta dua eden ergenler % 40.5'tir.⁴¹⁰

Ergenlerin duaya yönelmelerinin nedenleriyle ilgili çeşitli bulgular elde edilmiştir. Hökelekli'nin araştırmasında bunlar şu şekilde sıralanmaktadır: Gelecek endişesi, günahlarının affedilmesi ümidi, sınavlarda başarılı olma isteği, sevdikleri birinin ölümünden duydukları üzüntü, hastalık ve tehlike durumlarında yardım ve güvenlik arzusu gibi çeşitli nedenlerle gençler duaya yönelmektedir.⁴¹¹ Bahadır (1994), ergenlik döneminde dini şüphe yaşayan ergenlerin en kolay ve hızlı çözüm yolu olarak, Allah'a sığındıklarını ve dua ettiklerini tespit etti.⁴¹²

Doğan'ın araştırmasında, 15-21 yaş arasındaki genç kızların %14.5'i, erkeklerin %12.5'i, bir isteğinin yerine gelmesi için; kızların %38.2'si, erkeklerin %40'ı şükretmek için; kızların %9.1'i, erkeklerin % 10'u, sıkıntı ve stresten kurtulmak için; kızların % 32.7'si ve erkeklerin %32.7'si af dilemek için dua ettikleri ortaya çıkmıştır.⁴¹³ Koç'un, çalışmasında ergenlerin en fazla stresli ve kaygılı durumlarda, daha sonra sırası ile özel durumlarda (cenaze, mevlit vb.), kaza ve felaketlerde dua

⁴⁰⁸ Köktaş, M., Emin, Türkiye'de Dini Hayat, İşaret Yay.,1993, s.123

⁴⁰⁹ Koç, Mustafa, Ergenlik Döneminde Dua ve İbadet Psikolojisinin Ruh Sağlığı Üzerindeki Etkileri, (Yayımlanmamış Yüksek Lisans Tezi), TN:121, Bursa, 2002, s.99

⁴¹⁰ Koç, a.t., s.89

⁴¹¹ Hökelekli, a.g.t., s.86 -87

⁴¹² Bahadır, Abdülkerim, "Ergenlik Döneminde Şüphe ve Tereddütler", Gençlik Din ve Değerler Psikolojisi (içinde), s.298

⁴¹³ Doğan, a.g.t., s.61

ettikleri tespit edildi.⁴¹⁴

Hayta'nın, "Psiko – Sosyal Uyum ve Dini Pratikler" adlı araştırmasında öğrencilerin %61.3'ünün, şükretmek ve af dilemek, %20'sinin, işlerinin yolunda gitmesi, sıkıntı ve kaygıdan kurtulmak için dua ettiği bulunmuştur. Haytanın araştırmasında, duanın psikolojik etkileriyle ilgili elde edilen bulgular da şu şekilde ifade edilebilir: Dua ve psiko – sosyal uyum arasında olumlu bir ilişki tespit edilmiştir.⁴¹⁵ Yüksel, araştırmasında kız öğrencilerin %90.9'nun "Allah'ın dualarını kabul edeceğini umut ederek ferahladığını ve huzur bulduğunu" bulmuştur.⁴¹⁶ Koç araştırmasında, inanan ama dini pratiklerini yerine getiremeyen ergenlerin, daha çok sayıda, duanın ruh sağlığını olumlu etkilediğine katıldığını tespit etmiştir.⁴¹⁷

C. BAŞAÇIKMA VE DUA

1.1.Stres ve Başaçıkma

Stres; iki anlam ifade etmektedir .

Stres; kişinin tehlike içinde olduğu şartlar ve etkenler karşısında, denge mekanizmasının bozulmasıdır. Burada stres, insanın fizyolojik, biyokimyasal, psikolojik tepkileri ile ifade edilmektedir.

Stres; kişinin dengesini bozabilecek etkenlerin tümüdür. Bilimsel olarak (stressor) stres verici olarak adlandırılmaktadır. Stres vericiler, fiziksel; (tramva, sıcak, soğuk), psikolojik; (duygusal gerilimler, iç ve dış çatışmalar) sosyal; (çevre faktörleri, kültürel değişim) içerikli olabilir.⁴¹⁸

Stres tanımlarında ortak nokta; kişinin normal olmayan bir tepki vermesini

⁴¹⁴ Koç, a.g.t., s.95

⁴¹⁵ Hayta, Akif, Psiko Sosyal Uyum ve Dini Pratikler, (Yayınlanmamış Yüksek Lisans Tezi), 1993, TN:14, ss.94 -112

⁴¹⁶ Yüksel, Leman, Üniversiteli Kız Öğrencilerde Cinsel Ahlak ile Dini İnanç ve Tutumların İlişkisi, (Yayınlanmamış Yüksek Lisans Tezi),TN:89, Bursa, 1995, s.71

⁴¹⁷ Koç, a.g.t., s.111 - 112

⁴¹⁸ Baltaş, Acar, Zuhale, Stres ve Başaçıkma Yolları, Remzi Kitabevi, 21.bas, İst., 2002, s.303

gerektiren bir durum veya olayla karşılaşması ve kişinin olanak ve gücünü zorlamasıdır.⁴¹⁹

Stres; kişide gerginliğe ve psikolojik uyarılmaya neden olmaktadır. Bu durum son derece rahatsız edicidir. Bireyin stres yaratan durum ve olaylarla uğraşma sürecine başaçıkma (copy) denir.⁴²⁰

Başaçıkma bireyin zorlayıcı bir faktör olarak değerlendirdiği, belirli dışsal ve içsel isteklerini karşılamak için gösterdiği sürekli değişen, bilişsel ve davranışsal çabalarıdır.⁴²¹

Psikoloji literatüründe, başaçıkmayla ilgili olarak beş farklı yaklaşım vardır:

- 1)Freud'un "savunma mekanizmaları",
- 2)Erikson'un "yaşam dönemleri" yaklaşımında bahsettiği "özgüven", "özseverlik" veya "içsel kontrol" gibi bireysel kaynakları,
- 3)Evrin kuramındaki "problem çözme çabaları"
- 4)Canno, Selye gibi araştırmaların ileri sürdüğü,insan ve hayvanların strese karşı gösterdiği "genetik tepki"
- 5)Organizmanın yeni duruma uyum sağlamak için gösterdiği "bilişsel ve davranışsal" çabalarıdır.⁴²²

Başaçıkmayı açıklamak için elimizde üç anahtar vardır. Birincisi; başaçıkma tepkiden ziyade kişinin kendisi için önem arz eden olay, durum ve sorunlar üzerine odaklaşmasıdır. İkincisi; başaçıkma hem bilişsel hem davranışsal karakterlidir. Kişiler karşılaştıkları problemleri hem anlamaya hem çözmeye çalışırlar. Üçüncüsü; başaçıkma

⁴¹⁹ Şahin, Nesrin, Stresle Başaçıkma, Türk Psikologlar Derneği Yay., Ankara, 1998, s.6

⁴²⁰ Atkinson, v.dğr., s.509

⁴²¹ Lazarus, R.,Folkman, S.,Stress Appraisal & Coping, Spinger, Publishing Company, New York, 1984, s.41

⁴²² Şahin, Nesrin, H., Durak, Ayşegül, "Stresle Başaçıkma Tarzları Ölçeği: Üniversite Öğrencileri için Uygulaması", Türk Psikoloji Dergisi, 1995, C.10, S:34, s.57

kişinin ihtiyaçlarını karşılamak için giriştiği ilişki ve değişim süreçleri ile sıkı bir şekilde ilişkilidir.⁴²³

Lazarus, zihinsel psikoloji ve başa çıkma ile ilgili yaptığı araştırmalarda, insanın olay ve durumları iki aşamada değerlendirdiğini belirtmiştir.

Birincil Değerlendirme (Primary Appraisal): Kişinin karşılaştığı olay ve durumu stres verici olarak kabul edip, etmemesine karar vermesidir.

İkincil Değerlendirme (Secondary Appraisal): Şayet kişi olay ve durumu stres verici olarak algılayorsa, “Ben bu problemi nasıl çözerim? Çözebilecek kaynaklarım var mı? Neler yapabilirim ?” gibi soruları kendisine yöneltmesidir.⁴²⁴

Her insan karşılaştığı olay ve durumu farklı bir bakış açısıyla algılayabilir ve değerlendirebilir. Birçok kişi Stephen Hawking’in karşılaştığı hastalığı, korkunç bir kayıp, tehdit edici bir durum olarak algılayabilir. Ancak Stephen Hawking, hastalığını bir şans olarak gördü. Çalışmalarına ve beynine odaklandı.⁴²⁵ Aslında yaşadıklarımızın üzerimizdeki etkilerini belirleyen onların ne oldukları değil; onlara ne anlam yüklediğimizdir.⁴²⁶ Farklı değerlendirmeler, kişisel ve psikolojik özelliklerden kaynaklanmaktadır.

Algıda şu üç faktör etkilidir:

- 1) İhtiyaç ve güdüler.
- 2) İnanç sistemi ve algısal özellikler
- 3) Eğitim ve bilgi birikimine bağlı zihinsel kaynaklar.⁴²⁷

⁴²³ Pargament, I., Kenneth, “God Help Me”, Research in the Social Scientific Study of Religion, Volume II, 1990, s.198; Bahadır, İnsanın Anlam Arayışı ve Din, s.59

⁴²⁴ Lazarus, a.g.e., s.32-37; Pargament, I., Kenneth, The Psychology of Religion and Coping, Theory Research Practise, The Guilford Press, New York, 1997, ss.96-98

⁴²⁵ Pargament, a.e., s.97

⁴²⁶ Bozdağ, Muhammed, Düşün ve Başar, Nesil Yay., İst., 2000, s.42

⁴²⁷ Baltaş ,a.g.e., s.34

Başaçıkma; etkili (olumlu), etkisiz (olumsuz), problem odaklı ve duygusal odaklı olarak sınıflandırılabilir.⁴²⁸

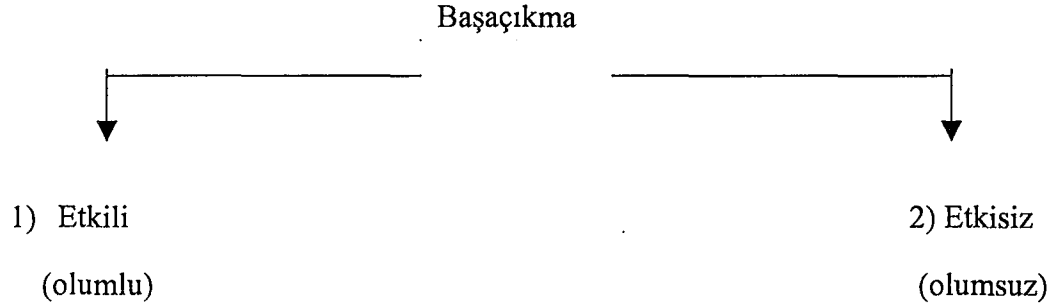

Başaçıkma olumlu olduğu gibi olumsuz da olabilir. Örneğin: İşini kaybetmiş bir kimse, yeni iş imkanları için çaba harcar veya içki ve kumar ile unutmaya çalışır. Teknik olarak her ikisi de başaçıkmadır.⁴²⁹

Kişi stresli bir olay veya durumla nasıl başa çıkabilir? Stresli bir olay veya durumla başaçıkmanın iki yolu vardır.

1.1.1.Problem Odaklı Başaçıkma:

Stres oluşturan olay veya durumu değiştirmeye çalışmaktır. Problem çözme stratejileri; problemi tanımlamayı, alternatif çözümler bulmayı, alternatifleri maliyet ve fayda açısından değerlendirip aralarında seçim yapmayı ve seçilmiş alternatifi uygulamayı gerektirir. Problem odaklı başaçıkmayı kullanma eğiliminde olan insanlar, stres yaratan durum esnasında ve sonrasında daha düşük depresyon düzeyi göstermektedirler.⁴³⁰

Araştırmalar, problem çözmeye yönelik başaçıkmanın daha tercih edilir ve yapıcı olduğunu göstermektedir.⁴³¹ Özer'in lise I ve lise II sınıflarındaki 282 denekle yaptığı araştırma bulgularına göre, II. sınıfta olanlar, I.sınıftakilere göre problem çözme

⁴²⁸ Şahin, N., H., Durak, A., a.g.m., s.57

⁴²⁹ Ekşi, a.g.t., s.6

⁴³⁰ Atkinson v.dğr., ss.509 -510; Baltaş, Zuhul, Sağlık Psikolojisi, s.152

⁴³¹ Özer, İlkay, Ergenlerin Stres Yaşantılarında Kullandıkları Başaçıkma Stratejilerinin Benlik İmajı ile İlişkisi, (Yayımlanmamış Yüksek Lisans Tezi), TN:107443, Adana, 2001, s.20

ve kaçınma stratejilerini daha çok kullanmaktadır.⁴³² Baykal, (1996) lise öğrencileriyle yaptığı araştırmada, stresle başa çıkma tarzı olarak, erkek öğrencilerin kız öğrencilere göre daha fazla problem odaklı başa çıkma metodunu kullandıkları görülmüştür.⁴³³

1.1.2. Duygu Odaklı Başa Çıkma

Kişi, stresli olay veya durumu değiştiremiyorsa, stresle ilgili duygularını ve tutumlarını değiştirmeye çalışır. İnsanlar bir problem denetlenemez hale geldiğinde duygu odaklı başa çıkmayı kullanırlar.

Psikanaliz literatüründe, duygu odaklı başa çıkma üzerine uzun bir düşünce tarihi vardır. Freud, savunma mekanizmaları terimini, insanların olumsuz duygularla başa çıkmak için kullandıkları bilinçdışı duyguları anlatmak için kullanmaktadır. Duygu odaklı başa çıkma mekanizmaları; mantığa bürünme, bastırma, karşıt tepki gösterme, yansıtma, yer değiştirme, gerilme, vb. savunma mekanizmaları stres yaratan durumu değiştirmemektedir. Sadece kişinin stresli olayı algılayışını ve onunla ilgili düşüncülerini değiştirmektedir. Duygusal odaklı başa çıkma stratejileri, problemin çözümüne yönelik bir şey yapılamadığında, bireyin problemini geçici olarak çözerek, kişinin psikolojik olarak rahatlamasını sağlamaktadır.⁴³⁴

⁴³² Özer, a.t., s.6

⁴³³ Baykal, Türkcan, Lise Öğrencilerinin Ruh Sağlığının Çocuk Yetiştirme ve Başa Çıkma Mekanizmaları ile İlişkisi, (Yayımlanmamış Yüksek Lisans Tezi), TN:52321, İzmir, 1996, s.165

⁴³⁴ Bkz., Atkinson v.dğr., 509-512, Baymur, Feriha, Genel Psikoloji, İnkılap, Yay., Ankara, 14.bas., 1994, s.93-99; Certel, Hüseyin, "Dini Suçluluk Duygusu ve Savunma Mekanizmaları", Akademik Araştırmalar Dergisi, S.1., Erzurum, 1996, s.26

Bu her iki başaıkma modeli Őyle bir Őekil ierisinde gsterilebilir:

Őekil 1: Olumlu Olumsuz BaŐaıkma Modelleri

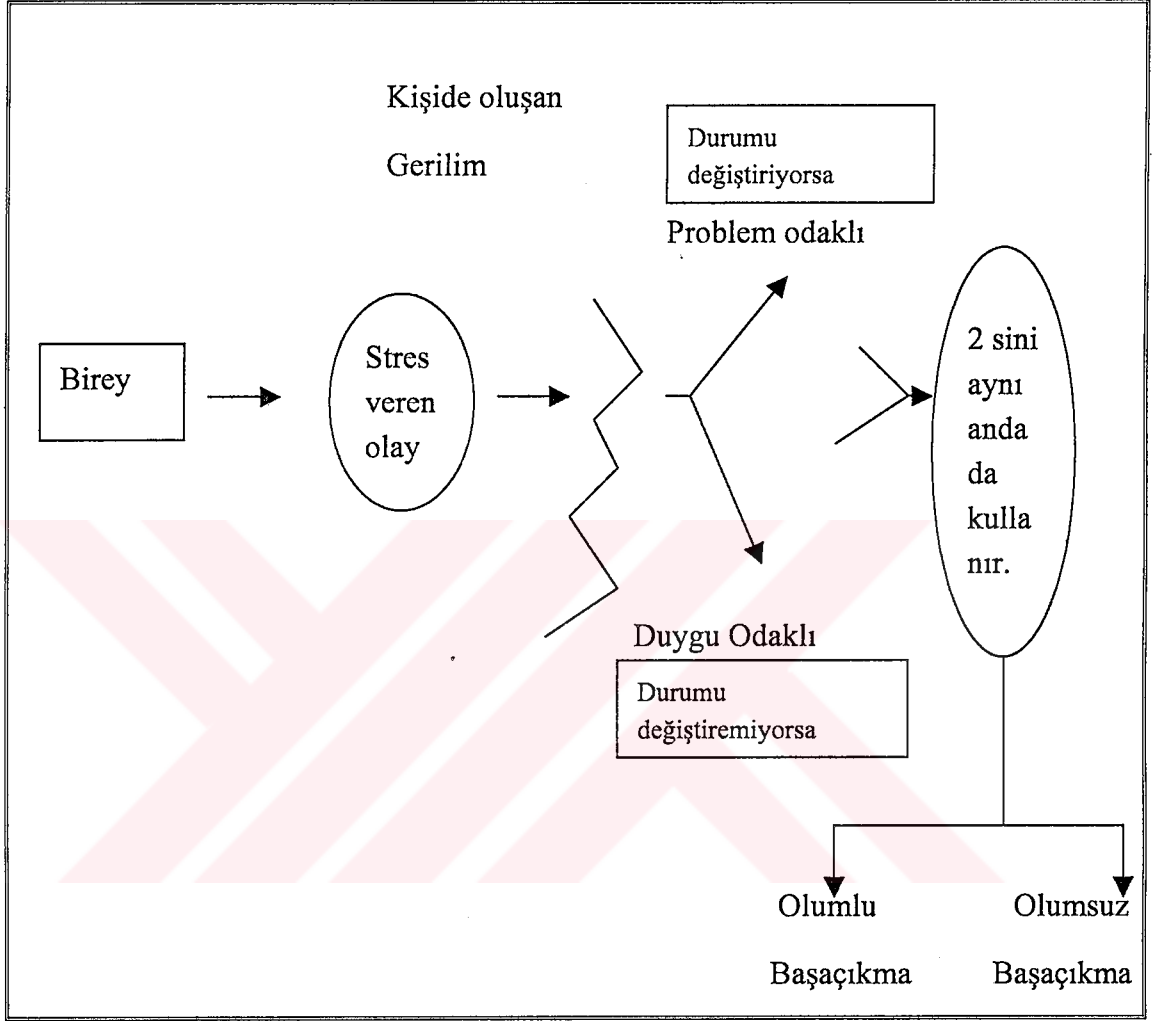

Hangi durumda, ne tr baŐaıkma tarzının kullanıldıĐı önemlidir. İnsanlar olumsuz duygularının egemenliĐi altına girmek iin problem odaklı baŐaıkmayı uygulamaktadır. Bir problem denetlenemez hale geldiĐinde, duygusal baŐaıkmayı uygular. Her iki baŐaıkma, ayrı ayrı kullanıldıĐı gibi birlikte de kullanılabilir.⁴³⁵

Hayatta her zaman stresli olaylar vardır. Ama bu durum ergenler sz konusu olduĐunda kaınılmazdır. Ergen sorunlarla baŐa ıkarken, ebeveyninin yapacaĐı en byk yardım, onu yargılamadan dinlemesidir. Sorunu ergen adına zmek yerine, baŐa

⁴³⁵ Atkinson v.dĐr., a.g.e., s.510

çıkabileceği seçenekleri ve araçları sunmak önemlidir.⁴³⁶

Kişisel özellikler, stresten korunma derecesini belirlemektedir. Kişinin programlama yeteneği, gelenekleri, geçmiş birikimleri, yeni koşulları kabullenmesi, esnekliği sorunlarla başa çıkma konusunda önemli faktörlerdendir.⁴³⁷

1.2.Dini Başa Çıkma

İnsan hayatında; mutluluk, sevinç ve neşe olduğu kadar acı, üzüntü ve ıstırapta mevcuttur. Yaşam çok yönlüdür. Kişi, iç ve dış dünyada bir çok uyarıcıyla karşı karşıyadır. Stres, zorluk ve problemler hayatın kaçınılmazlarıdır.⁴³⁸

Sorun ve problemlerin ortak niteliği kaygıya neden olmalarıdır. Kaygı, engellenme durumunda ortaya çıkmaktadır. Kaygı kişiyi amacına ulaşamamaya tehdit etmektedir. Bu durum kişide gerilim yaratır. Birey, engellenme durumunu çözmek veya gerilimi gidermek ister. Çağdaş psikologların bazıları, çatışmaya sebep olan engellenme durumuna karşı kişisel mücadeleyi “baca çıkma” kavramı olarak tanımlamaktadır.

Birey, karşılaştığı sorunların çözümünde ve adaptasyonunda sadece somut varoluşla sınırlı değildir.⁴³⁹ Kişi, stresli bir olay veya durumla karşılaştığında, inançlarından, dini pratiklerinden ve insanlar arası ilişkilerden oluşan bir sistemden yararlanmaktadır. Bu sistem, stresli olay veya duruma bir tür zihinsel ve davranışsal alışmayı, çözümler üretmeyi sağlar.⁴⁴⁰ Literatürde, stresle başa çıkma konusunda dinin yeri ve önemini ilk araştırma konusu yapan K. Pargament'tir. Özellikle dini pratik ve dini yönelimler üzerinde durmuştur. Otuza yakın dinle ilgili başa çıkma yöntemi tespit etmiştir.⁴⁴¹

⁴³⁶ Koplewicz, S., Harold, Nesi var Bu Çocuğun, (çev. Sinem Gül), Varlık Yay., ss.129 -131

⁴³⁷ Baltaş, a.g.e., s.42

⁴³⁸ Kula, Naci, “Gençlerde İzdırap Tecrübesine Bağlı Dini Krizle Başa Çıkma Yönelik Öneriler”, Gençlik Dönemi ve Eğitimi II (içinde), Ensar Yay., İst., 2003, s.103

⁴³⁹ Bkz., Pargament, a.g.m., s.12; Bahadır, Abdülkerim, İnsanın Anlam Arayışı ve Din, s.58

⁴⁴⁰ Pargament, a.g.m., s.198

⁴⁴¹ Maynard, a.g.m., s.65

Din ve başaıkma arasında üç boyutlu bir ilişkiden söz edebiliriz:

1. İnsan hayatında pek çok olay dini içerięe sahiptir. Doğum, evlenme, ölüm, bireysel ve toplumsal olaylar gibi pek çok durum dinle ilişkilidir. Tabii olarak din, anlama ve sorun çözme noktasında devreye girer.

2. Din başaıkma sürecine yardımcı olabilir. Din, başaıkma sürecini farklı şekillerde biçimlendirme potansiyeline sahiptir. Din, bireyin problemle başaıkmasını sağlamakta veya ruh sağlığını koruyacak tarzda sorunu kabullenmesine yardımcı olmaktadır. Stres yaratan olaylarla ilgili tatmin edici açıklamalar sunmaktadır. Çoęu zaman kişinin “neden” sorusuna yanıt vermektedir.

3. Din, başaıkma sürecinin bir ürünü olabilir. Acı tecrübeler, hastalıklar, felaketler, insanları dini baęlılıklara, pratiklere yöneltebilir.⁴⁴²

Pargament ve arkadaşları (1988)'de dini başaıkmanın 3 farklı tarzını ortaya koymuşlardır:

1. Kişisel Yönelimli (Self Directing) :Stresli bir durumla karşılaşan birey, Allah'tan yardım beklemeksizin, kişisel çaba ve olanaklarıyla problemi çözmeye çalışır. Bu dini başaıkma metodunu genellikle, yüksek benlik saygısı ve kişisel kontrol sahibi kimselerin kullandığı görülmektedir. Bu kişiler, problem çözmeye bağımsız davranırlar. Bu tür başaıkma dini dışlamaz. Aksine Allah bana problemi çözmeme için gerekli donanımı, iradeyi verdi, problemimi çözerim anlayışı vardır. Kontrol kişisel odaklıdır. Bu dini başaıkma metodu, Allah katındaki sorumlulukları ön plana çıkarmaktadır.

2. Erteleme – Kaçış – Olumsuz Tevekkül (Deferring): Kişi, hiçbir şey yapmadan Allah'ın durumu çözmesini, müdahale etmesini bekler. Bu dini başaıkma tarzına başvuranlar, genellikle düşük seviyede hayatını kontrol eden, her şeyi şansa, kadere bırakan, düşük benlik saygısına sahip, problem çözmeye az planlama yapan,

⁴⁴² Bahadır, a.g.e., ss.60- 61

farklılıklara tolerans göstermeyen, dogmaya bağlı, pasif kişilik özelliklerine sahip kişilerdir. Kontrol, Tanrı odaklıdır. Sorumluluk Allah'ındır.

3. İşbirlikçi (Collaborative): Kişi problemi çözmek için bireysel çaba harcamaktadır. Ayrıca Allah'tan yardım bekler. Daha çok iç güdümlü dindarların ve sık dua eden kimselerin başvurduğu bir metottur. Bu dini başa çıkma tarzına başvuranlar, genellikle aktif bir şekilde Allah ile iletişim kuran, yüksek benlik saygısına ve hayat kontrolüne sahip kişilerdir. Kontrol, kişisel çaba ve Allah odaklıdır. Sorumluluk ne yalnız kişinin, ne de Allah'ındır.⁴⁴³

Pargament, dini başa çıkma sürecini algılayabilmek için üç soruya yanıt arar.

1. Dini başa çıkmayı genelde kimler kullanır?

2. Hangi durumlarda başvurulur?

3. Ne zaman ve nerede?⁴⁴⁴

Pargament ve arkadaşları, günlük problemlerin çözümünde insanların altı farklı amaçla dini inanç ve pratiklere başvurduklarını tespit etti:

1. Ruhsal Dini Başa Çıkma (Spiritually Based Coping) : Ruhsal, manevi açıdan başa çıkma, kişinin Allah ile olan ilişkisidir. Allah ile ilişki kuran kişi, problemlerini pozitif bir bakış açısıyla değerlendirebilir. Kendi sınırlarının farkına varmaktadır. Kendine güvenir, problemleri için yeni çözümler aramaya yönelir.

2. İyi niyet ve Amellerde Bulunma (Good Deeds): Daha çok davranış odaklıdır. Kişi, daha iyi bir hayat yaşamak için dinle bütünleşmektedir.

3. Dini Memnuniyetsizlik (Religious Discontent) : Birey, Allah'a olan uzaklığını ve öfkesini belirtmektedir. Kişi dini inançları ve dini kurumlar hakkında şüpheye düşmektedir.

⁴⁴³ Pargament, The Psychology of Religion and Coping, ss.182 -293

⁴⁴⁴ Pargament, a.e., s.143

4. Dini Destek (Religious Support) : Kişi, din görevlilerinden bilgi ve destek almaktadır.

5. Dini Yakarış (Religious Pleading) : Birey, kötü durumu değiştirmesi için Allah'a yalvarmaktadır.

6. Dini Kaçış (Religious Avoidence) : Kişinin, sadece dua ederek veya ahirete odaklanarak dikkatini probleme yoğunlaştıramamasıdır.⁴⁴⁵

Dini başa çıkma çok boyutludur. İnsanlar; stresli durumlarda, anlam arayışında, duygusal rahatlama, kendini kontrol etmede (öz denetim), insanlarla ilişki kurmada dini başa çıkmaya başvurmaktadır.⁴⁴⁶

1.3.Başa çıkma Sürecinde Dinin Fonksiyonları

1. Din, kişiye anlam perspektifi sunar. Din; stres verici, acı bir olayı anlamlandırma ve yorumlama olanağı sağlamaktadır.⁴⁴⁷ Ayrıca bir olayı veya problemi bilişsel olarak yapılandırmayı kolaylaştıracak bir çerçeve ortaya koymaktadır.

Köse ve Küçükcan, Marmara depreminden etkilenmiş kişilerin, depremi algılama, açıklama ve anlamlandırmada dini kavram ve motifleri sıklıkla kullandıklarını tespit etti.⁴⁴⁸

Din özellikle, kimlik bunalımı yaşayan gençlere yaşam çerçevesi sunar.⁴⁴⁹ İnanç sistemiyle din, gencin “anlama ve bilme” gereksinimi hiçbir varlık alanını dışarıda bırakmayacak şekilde karşılamaktadır.⁴⁵⁰

⁴⁴⁵ Pargament, a.e., s.185 - 186

⁴⁴⁶ Pargament, I., Kenneth, Smith, W., Bruce, Koenig, G., Harold, Perez, Lisa, “Patterns of Positive and Negative Religious Coping with Major Life Stressors”, Journal for The Scientific Study, Volume:37, N:4, December, 1998, s.711

⁴⁴⁷ Küçükcan, Talip, Köse, Ali, Doğal Afetler ve Din, T.D.V.Y., İst., 2000, s.71

⁴⁴⁸ Küçükcan, a.e., s.154

⁴⁴⁹ Kula, Naci, Kimlik ve Din, s.79

⁴⁵⁰ Hökelekli, Din Psikolojisi, s. 115 - 116

2) Dini başa ıkma, stres ve kaygı gibi kişinin psikolojik yapısında gerilim yaratan unsurların dini inanç ve pratiklerle en düşük düzeye indirilmesi, ruhsal uyum ve dengenin korunması için çaba harcanmasıdır. Dini başa ıkmanın en önemli fonksiyonu stres ve kaygıyı azaltmasıdır.

İbadetler, bireyin disiplinli bir hayata alışmasını sağlar. İç çatışmalardan kurtararak, iş yapabilme potansiyelini arttırmaktadır. Sosyal uyuma yardımcı olur. Günümüzde modern insanın ruhsal yapısı, saldırganlık, aşırı faaliyet, hor görülme ve gerginliklerle karşı karşıyadır. Bütün bu tablo, hayatın zorluklarıyla başa ıkmayı engellemektedir. Kişide stres ve kaygıya neden olmaktadır. Stres, kişinin üretkenliğini, yaşama sevincini azaltarak, organizmanın dengesini bozmaktadır.⁴⁵¹

Kubacko – Jasienska Dorzak & Opozynska (1990) Polonya’da üniversite öğrencileriyle yaptığı araştırmada 2/3’ünün stresli durumlarda dini başa ıkmayı kullandığını tespit etti.⁴⁵²

Pargament ve arkadaşları (1990 –1991) yılında Kuveyt Savaşının etkilerini 215 üniversite öğrencisi üzerinde araştırdı. Araştırmada, dini destek pratiklerinin stresi azalttığı tespit edildi. Özellikle, günlük hayatta, dini destekten (din görevli ve kurumlarından) çok yararlanan kimselerde stresin tamamen yok edildiği görülmüştür.⁴⁵³

Topuz araştırmasında, insanların stresli ve problemlili zamanlarda dini inanç ve davranışlara bilinçli olarak yöneldiklerini, çözüme yönelik tutumlar benimsediklerini tespit etti.⁴⁵⁴

Gençlerin sağlıklı gelişiminde ve yaşamın getirdiği sorunlarla başa ıkma, dini inanç ve değerlerin rolü büyüktür.⁴⁵⁵ Hayta araştırmasında, gençlerin ibadet etme

⁴⁵¹ Hayta, Akif, “İbadetler ve Ruh Sağlığı”, Gençlik Din ve Değerler (içinde), ss.121 -126

⁴⁵² Pargament, a.g.e., s.409

⁴⁵³ Pargament, a.e., s.419

⁴⁵⁴ Topuz, a.g.t., ss.143 - 144

⁴⁵⁵ Hökelekli, Hayati, Gençlik ve Din, Gençlik Din ve Değerler Psikolojisi (içinde), s.26

oranı ile hayatın zorluklarıyla başa çıkma, kendini mutlu ve güçlü hissetme arasında pozitif ilişki tespit etti.⁴⁵⁶ Dini inanç ve ibadetlerin, gençlerin ruh sağlığı üzerindeki olumlu etkisi söz konusudur.

3) Dini başa çıkma, kişisel gelişim ve kendini gerçekleştirme fırsatı sunmaktadır.⁴⁵⁷ Zorluklar ve sıkıntılar, değişen ve gelişen insanın olgunlaşması için bir fırsattır. Din, kişisel değişim için güçlü bir motivasyondur.⁴⁵⁸

Pargament ve arkadaşları Oklahama'da federal binanın bombalanması olayından altı hafta sonra, dini başa çıkma tutumlarını araştırdı. 310 kişiyle yapılan araştırmada, 12 olumlu, 9 olumsuz dini başa çıkma metodu tespit edildi. Olumlu dini başa çıkma metodu kullanan deneklerin, kendilerini manevi ve psikolojik açıdan rahat hissettikleri ve geliştirdikleri bulundu. Olumsuz dini başa çıkma metodunu kullanan deneklerin manevi ve psikolojik açıdan gelişim gösteremedikleri ve duyarsızlaştıkları görüldü.⁴⁵⁹

4) Din, kişinin karşılaştığı stresli olay veya felaketi kabullenmesine yardımcı olmaktadır.

Bullman ve Wortman (1977)'de kötü bir kaza sonucu yürüme engeli yaşayan kişilerin, bu durumla nasıl başa çıktıklarını araştırmıştır. Araştırmada deneklerin, "niçin ben" sorusuna; Allah'ın taktiri olarak yanıt verdikleri ve kabullendikleri tespit edildi.⁴⁶⁰

Küçükcan ve Köse' nin araştırmasında, depremzedelerin dini inançlarının, yaralanma, ölüm ve kayıpları kabullenmeyi kolaylaştırdığı ortaya çıkmıştır.⁴⁶¹

⁴⁵⁶ Hayta, "İbadetler ve Ruh Sağlığı", Gençlik Din ve Değerler Psikolojisi (içinde), s.147

⁴⁵⁷ Pargament, a.g.e., s.186

⁴⁵⁸ Kula, Naci, "Gençlerde Izdırıp Tecrübesine Bağlı Dini Krizle Başa Çıkma Yönelik Öneriler", Gençlik Dönemi ve Eğitimi II (içinde), s.121 - 122

⁴⁵⁹ Pargament, a.g.e., ss.298 - 300

⁴⁶⁰ Pargament, a.e., s.138

⁴⁶¹ Küçükcan, a.g.e., ss.108 -109

Ekşi üniversite öğrencileri üzerinde yaptığı araştırmada, deneklerin kabullenme, olumlu tarzda yeniden yorumlama başa çıkma mekanizmalarını daha sık kullandığını tespit etti.⁴⁶²

5) Din, bireyin hayatın anlamını keşfetmesini ve geleceğe umutla bakmasını sağlar.⁴⁶³

Ünal'ın üniversite öğrencileriyle yaptığı araştırmada, dindarlık ve umut arasında olumlu ilişki bulunmuştur.⁴⁶⁴

6) Din, insanların yakın duygusal ilişkiler kurmasını sağlamaktadır. Sosyal dayanışmayı arttırmaktadır.⁴⁶⁵

Özellikle kimlik bunalımı yaşayan gence din; aynı değerler etrafında bütünleşen toplulukta bulunma ve statüsünü belirleme olanağı sağlamaktadır.⁴⁶⁶

Ellison (1993), Bour Jolly (1998), Ellison & Taylor (1996)'da Amerika' daki lise öğrencilerinin stresle başa çıkmada diğer ırk ve etnik gruplara göre dini inanç ve ritüelleri daha sık kullandıklarını tespit etti.⁴⁶⁷

Hayta'nın araştırmasında, öğrencilerin çevreleriyle olumlu ilişkiler kurma noktasında dini inanç ve ibadetlerden yararlandıkları tespit edilmiştir.⁴⁶⁸

Kişi hangi araca sahipse veya hangi mekanizmanın etkisindeyse başa çıkma davranışlarında onu kullanmaktadır. Dini inanç ve öğelerin, başa çıkma sürecinde kullanılabilmesi için insanın temelde bazı inançlara sahip olması gerekir.⁴⁶⁹

⁴⁶² Ekşi, a.g.t., s.224

⁴⁶³ Pargament, a.g.e., s.186

⁴⁶⁴ Ünal, a.g.t., s.160 - 161

⁴⁶⁵ Pargament, a.g.e., s.186

⁴⁶⁶ Kula, Naci, Kimlik ve Din, s. 78 - 79

⁴⁶⁷ Constantine, G., Madonna, Wilton, Leo, Gainer, Kathy, Lewis, L., Erica, "Religious Participation Sprituality and Coping Among African, American College Students" , Journal of College Student Development, Volume: 45, İSS 5, s.606

⁴⁶⁸ Hayta, a.g.t., s.137

⁴⁶⁹ Küçükcan, a.g.e., s.77

1.4.Ergen Dua ve Başaçıkma

Duanın, dini başaçıkmadaki rolü ve önemi nedir? Duanın karşılaştığımız problem ve zorluklarla başaçıkmadaki fonksiyonu nedir?

İnsan, bir olay veya durumla karşılaştığında, öncelikle durumun ne olduğunu anlamaya çalışır. Kişi kendisi için bu durumun tehdit edici veya tehlikeli olup olmadığını değerlendirir. İlk aşamada yaşantı stres verici olarak değerlendirilmişse, olay yönlendirilir, başaçıkma metotlarından biri veya bir kaç kullanılır.⁴⁷⁰ Bu noktada dua, en sık başvurulan dini başaçıkma mekanizmasıdır.⁴⁷¹ Dua, dini başaçıkmanın başladığı andır. İnsanın bir zorlukla karşılaştığında hemen duaya başvurmasının sebebi, İlahi güçten yardım alma isteğidir.⁴⁷²

Dua, bir başaçıkma metodu olarak; problem odaklı, duygusal odaklı ya da ikisi birlikte kullanılabilir.

Problem odaklı başaçıkma tarzı olarak dua; problemi tanımlamayı, problemin çözümü için alternatif çözümler geliştirmeyi, planlamayı, Allah ile işbirliği yaparak aktif başaçıkmayı sağlar.

Stres veren yaşantı değiştirilemeyecek nitelikte ise dua; duygusal gerilimi azaltmaktadır. Dua; yeniden yorumlamayı ya da kabullenmeyi sağlayarak duygusal odaklı başaçıkma tarzında işlev görmektedir.⁴⁷³

İnsanlar, özellikle “kriz anları” diye nitelendirilen sıkıntılı, buhranlı zamanlarda dua eder, İlahi yardıma sığınır. Duayı, insan ruhunun vazgeçilmez bir boyutu yapan da, duanın fitri – tabii bir tepki olmasıdır.⁴⁷⁴

⁴⁷⁰ Baltaş, Acar, Zuhul, Stres ve Başaçıkma Yolları, Remzi Kitabevi, 21.bas., 2002, İst., ss. 33 - 34

⁴⁷¹ Küçükcan, Köse, Doğal Afetler ve Din, s.151

⁴⁷² Hökelekli, Din Psikolojisi, s.226

⁴⁷³ Atkinson v.dğr., Psikolojiye Giriş, s.509

⁴⁷⁴ Marinier, Dua Üzerine Düşünceler, s.12

Ergenlik; duygusal çalkantıların, zihinsel karmaşaların yoğun yaşandığı bir evredir. Bu zor kavşakta ergen; sonsuz ve sınırsız bir varlığa sığınmayı güçlü bir şekilde hissetmektedir.⁴⁷⁵

Ergen zaman zaman yalnızlık tecrübesi yaşar. Bu tecrübeden acı duyar. Ama yalnızlığı yaşamak ister. Zira yalnızlık öz benliğini keşfettirir. Ergen, duygusal yalnızlığına cevap veren Allah'ın dostluğuna büyük önem vermektedir. 15 – 16 yaşındaki ergen, Allah'ı sırdaş olarak görmekte, yaşadığı her şeyi Allah ile paylaşabilmektedir.⁴⁷⁶

Ergenlik; problemlerin en üst düzeyde ve en sık yaşandığı bir dönemdir.⁴⁷⁷ Ergen; kimlik arayışı ve bunalımı, başarı güdüsü ve engellenmesi, cinsel çatışmalara bağlı suçluluk duygusu, bağımsızlık yönelimi ve anne – baba çatışması başlıkları ile ele aldığımız bir çok sorun yaşamaktadır. Ergen, problem ve bunalımlarla örülü stresli bir zaman dilimi yaşamaktadır. Bu devrede dua, ergenin stres ve kaygısını azaltır. Pargament ve arkadaşları 215 öğrenci üzerinde yaptıkları araştırmada, dua ve yakarışın, stresle başaçıkma olumlu etkilerini tespit etti. Dua, duygusal gerilimi azaltmaktadır.⁴⁷⁸

Ergenler, günahlarını affettirme ümidi, gelecek kaygısı, sevdikleri bir kimsenin ölümünden dolayı hissettikleri üzüntü, hastalık, tehlike durumlarında güvenlik isteği gibi bir çok nedenle dua etmektedirler.⁴⁷⁹ Ergen dua ederek, inancını gerçekçi ve içten bir hal diliyle ortaya koyar. Dua; kişinin sonsuz güç ve yetki sahibi ile buluşma anıdır. Ergen isteklerine karşılık bulmak, güçsüzlüğünü ve çaresizliğini Allah'ın

⁴⁷⁵ Hökelekli, a.g.t., s.86; Gündüz, Turgay, İslam Gençlik ve Din Eğitimi, s.177

⁴⁷⁶ Vergote, “Ergenlikte Din”, s.585

⁴⁷⁷ Temel, Fulya, Ergen ve Gelişimi, s. 10

⁴⁷⁸ Bkz., Küçükcan, Talip, Köse, Ali, Doğal Afetler ve Din, s.83

⁴⁷⁹ Hökelekli, Din Psikolojisi, s.221

desteğiyle aşmak ister.⁴⁸⁰ Koştaş'ın araştırmasında, gençlerin %52'si dualarının kabul edileceğine inandıklarını belirtmiştir. Araştırmada öğrencilerin çoğu, duanın psikolojik yararlarını ön planda tutmaktadır. Duanın, huzur, güvenlik hissi verdiğini belirtmektedir.⁴⁸¹

Kimlik bunalımı yaşayan ergen için ibadetlerin, kendilik imgesine önemli katkıları vardır. Hayta araştırmasında, namaz, tövbe ve duanın, ergenin sağlıklı kimlik gelişiminde önemli etkileri olduğunu tespit etti.⁴⁸² Koç araştırmasında, dua etmenin sıklık düzeyine göre, dua ve ibadetleri dini başaşikma yöntemi olarak kullanan grupları inceledi. Tüm grupların dua ve ibadeti dini başaşikma yöntemi olarak kullandıklarını buldu. Ancak, dua ile başaşikmayı en çok kullanan grupların %80.85'nin çok sık, %64.85'nin sık, %51.85'nin normal seviyede dua ettiğini tespit etti.⁴⁸³

Koç'un araştırmasında, ergenlerin %56.5'i dua ve ibadetlerin hayatın zorluklarıyla başaşikmada çok fazla etkili olduğunu belirtti. % 27.75'i dua ve ibadetlerin zorluklarla başaşikmada fazla etkili olduğunu belirtti. Normal etkilidir diyen ergenlerin oranı % 11.75'tir. %2 si az etkili olduğunu ifade etti. Hiç etkili değildir diyen ergenlerin oranı %2'dir. Koç'un araştırma bulguları, ergenlerin zorluklarla başaşikmada duanın önemini ve etkisini net bir profille ortaya koymaktadır.⁴⁸⁴

Dua; olumlu başaşikma ve olumsuz başaşikma olarak ele alınabilir. Olumlu başaşikma yöntemi olarak dua; problemi ortaya koymayı sağlar. Çözüm yolları üretmeye yardım eder. Stres ve depresyon riskini azaltır. Allah ile yakınlaşmayı sağlar. Kişinin karar verme gücünü ve mücadele azmini arttırmaktadır. Dua, ruhsal sükuneti sağlar. Ümit kaynağı olur.

⁴⁸⁰ Kayıklık, "Kuran'daki Dualar Üzerine Psikolojik Bir Değerlendirme", Ç.U.İ.F., s.158

⁴⁸¹ Koştaş, Münir, Üniversite Öğrencilerinin Dine Bakışı, s. 64

⁴⁸² Hayta, "İbadetler ve Ruh Sağlığı", Gençlik Din ve Değerler Psikolojisi (içinde), s.130 -131

⁴⁸³ Koç, a.g.t., s.124

⁴⁸⁴ Koç, a.t., Ekler Bölümü, s.1

Olumsuz başaıkma yöntemi olarak, kabul edilmeyen dua; isyana, şüpheye sürükleyebilir. Ergen dua ettikten sonra, isteklerinin yerine gelmediğini görünce hayal kırıklığına uğrayabilir. Hatta isyan eder, dini şüpheleri artar. Ergen ümitsizliğe kapılır.⁴⁸⁵ Bazı ergenler de, hiçbir şey yapmadan, sadece dua eder, çözümü Allah'tan bekler, pasif bir kişilik geliştirir.⁴⁸⁶

Şekil 2: Duanın Olumlu ve Olumsuz Başaıkma İle İlişkisi

DUA	
OLUMLU BAŞAIKMA	OLUMSUZ BAŞAIKMA
1. Stres ve depresyon riskini azaltma.	1. Hiçbir çaba harcamadan sadece dua ederek, sorunların çözümünü Allah'tan beklemek.
2. Problemi ortaya koymayı, çözümüne odaklanmayı sağlama	2. Duanın kabul edilmemesi durumunda Allah'a öfkelenmek, isyan etmek, dini şüphe artış
3. Mücadele azmini arttırma.	3. Bu dünyanın problemlerini bir kenara bırakıp, ahiret üzerine yoğunlaşma.
4. Ümit kaynağı olma, pozitif bir çerçeve sunma.	4. Duasının kabul edilmediğini görünce ümitsizliğe kapılma.
5. Güven duygusu sağlama.	
6. Değıştirilmeyecek nitelikte olan durumu ya da olayı kabullenmeyi sağlama (ölüm, deprem, sel, bedensel engel vb.).	

Literatürde daha çok olumlu dini başaıkma yöntemi kullanıldığı görülmektedir. Olumlu dini başaıkma yöntemini kullanan kimselerde stres, kaygı, ruhsal ve psikolojik sorunlar azalmaktadır. Olumsuz dini başaıkma metodunu kullanan kimseler daha çok depresyon ve psikolojik sorun yaşamaktadır. Dua ve diğer dini

⁴⁸⁵ Hökelekli, Din Psikolojisi, ss. 221 - 222

⁴⁸⁶ Köse, a.g.e., s.85

başalıkma yöntemleri hem stresi azaltan hem de strese kaynak oluşturuu bir fonksiyona sahip olabilir.⁴⁸⁷

1.4.1. Ergen ve Stresle Başalıkmada Dua

Stres; organizmanın fiziksel ve ruhsal sınırlarının zorlanması veya tehdit edilmesi ile ortaya çıkan bir durumdur.⁴⁸⁸

Ergen; biyolojik, psikolojik ve sosyal açıdan bir çok stresli durumla karşılaşmaktadır. Ergen, bu stresli durumlarla başa çıktığı sürece, kendisi ve toplumla barışık bir yaşama adım atar.⁴⁸⁹ Dua; stres ve kaygıdan kurtulmak için sıkça başvuru olan bir başalıkma mekanizmasıdır.⁴⁹⁰

Ergen, stresli ve sıkıntılı bir durumda duanın etkisini, “bir yatışma ve rahatlama” olarak hissetmektedir.⁴⁹¹ Dua ile insanın, sinirsel ve ruhsal faaliyetlerinde bir uyum egemen olur.⁴⁹² Dua, bilincin karanlık bölgelerine nüfuz ederek, bireyi sakinleştirmekte ve gerilimden kurtarmaktadır.⁴⁹³ Uzak doğu mistisizminde de, format olarak dua ve ibadetlere, stres ve gerilimi azaltmak için bir başalıkma yöntemi olarak başvurulmaktadır.⁴⁹⁴ Vergote’ye göre dua, psikanalitik tedaviye benzer bir yol izler. Psikanalizin temel kuralı, hareket etmeden her şeyi olduğu gibi anlatmaktır. İlke olarak başkalarıyla konuşmayı engelleyen düşünceleri unutmaktan kurtaran sözler, tedavi edicidir. Dua eden genç; ailesi, çevresi, başkalarıyla paylaşmadığı her şeyi, kendisine

⁴⁸⁷ Pargament, I., Kenneth, Smith, W., Bruce, Koenig, G., Harold, Perez, Lisa, “Patterns of Positive and Negative Religious Coping With Major Life Stressors, s.710

⁴⁸⁸ Baltaş, Zuhul, Acar, Stres ve Başalıkma Yolları, s.26

⁴⁸⁹ Baltaş, a.e., s. 67

⁴⁹⁰ Bkz., Küçükcan, Köse, a.g.e., s.151

⁴⁹¹ Hökelekli, Din Psikolojisi, s.229

⁴⁹² Carrel, a.g.e., s.45

⁴⁹³ Bkz., Marinier, a.g.e., s.38; Hökelekli, a.g.e., s.230

⁴⁹⁴ Ornstein, Roberte, Yeni Bir Psikoloji, (çev., Erol Göka, Feray Işık), İnsan Yay., 3.bas., İst., 2001, ss.107- 141

yalan söyleyemeyeceği Allah'la paylaşarak, rahatlar.⁴⁹⁵ Dua eden kişi, Allah'a yakın olduğunu hissederek, stres verici olaylardan uzaklaşmaktadır.⁴⁹⁶ Duanın mekanı neresi olursa olsun, Allah insanla konuşmaz. Ama bu suskunluk bireyin ruhunu kuşatır. Bu ruhsal sükunet, bedensel, fiziksel ve tinsel durumumuzu etkilemektedir. Stres verici durumlarda dua, kişinin dengesini korumasını sağlar.⁴⁹⁷

Stres ile başa çıkmada, kişinin kendisini ve şartları çok yönlü tanınması, değişimlere karşı esnek olması önemlidir.⁴⁹⁸ Dua ve ibadetler sayesinde ergen, derin yönlerini, sınırlarını, kaynaklarını keşfeder. Kendisi hakkında farkındalığı artar. Dua, kişinin stres ve kaygısını azaltarak, psiko – sosyal uyumunu arttırmaktadır.⁴⁹⁹

Duanın, stres ve depresyon riskini azalttığı bir çok araştırma ile ortaya konulmuştur.⁵⁰⁰ Conway (1985 –1986) araştırmasında, sağlık problemi olan hastaların %91'nin stres ve üzüntü ile dua ederek başa çıktıklarını tespit etti.⁵⁰¹ İbadetlerin ve duanın, bedensel ve ruhsal etkisini keşfeden ülkelerin çoğu, dua ile tedavi merkezi kurmuştur. Duanın tedavi gücünün göstergesi olarak, Lourdes Tıp merkezi adını duyurmuştur. Merkeze devam eden bedensel ve ruhsal hastalıklardan muzdarip yüzlerce hasta, sadece dua ve dini telkinlerle sağlıklarına kavuşmaktadır.⁵⁰² Yaparel' in araştırma bulguları genel olarak değerlendirildiğinde, psiko sosyal uyum ölçeğinden yüksek puan alan deneklerin dua boyutundan yüksek puan aldıkları görüldü.⁵⁰³ Aynı araştırmada 17-22 yaş grubundaki gençlerde dua davranışı arttıkça, kaygıda bir düşüş tespit

⁴⁹⁵ Vergote, Antonie, Din İnanç ve İnançsızlık, (çev., Veysel Uysal), İFAV., İst., 1999, ss.244 -245

⁴⁹⁶ Tunç, Cihat, "İslam Dininde Zikir ve Dua", Erciyes Üniversitesi İlahiyat Fakültesi Dergisi,S.9, Kayseri, 1988, s.42

⁴⁹⁷ Carrel, a.g.e., s.37

⁴⁹⁸ Baltaş, a.g.e., s.43

⁴⁹⁹ Hayta, Akif, "U.Ü.İlahiyat Fakültesi Öğrencilerinin İbadet ve Ruh Sağlığı – Psiko – Sosyal Uyum İlişkisi Üzerine Bir Araştırma", U.Ü.İ.F., S.9, Bursa, 2000, ss.487 -502

⁵⁰⁰ Bkz., Küçükcan, a.g.e., s.151

⁵⁰¹ Pargamaent, The Psychology of Religion and Copy, s.138

⁵⁰² Bkz., Carrel, a.g.e., s.46; Abdülkerim, İnsanın anlam Arayışı ve Din, İnsan Yay., İst., 2002, s.148

⁵⁰³ Yaparel, a.g.t., s.137

edildi.⁵⁰⁴ Kuhlen ve Arnold (1994)'te 12, 15, 18 yaşlarında 500 ergeni inceledi. Araştırma bulgularına göre, 12 yaşındakilerin %74'ü, 15 yaşındaki ergenlerin % 80'i, 18 yaşındaki ergenlerin %83'ü duaların sıkıntılı ve stresli zamanlarda bir sığınma kaynağı olduğunu belirtti.⁵⁰⁵ Hayta'nın araştırmasında, gençlerin %88.7'si, içtenlikle dua ettiğinde sıkıntı ve huzursuzluklarının ortadan kalktığını belirtti.⁵⁰⁶ Koç, araştırmasında ergenlerin, %83'nün en çok aşırı stresli ve kaygılı durumlarda dua ettiğini tespit etti. Ayrıca, dua ile günlük yaşamın problemlerinden kaynaklanan stres ve kaygısının azaldığını ve bu sorunlarla başa çıkabildiğini ifade eden ergenlerin oranı % 85'tir.⁵⁰⁷

Duanın, beden ve ruh sağlığı üzerindeki sakinleştirici etkisi duanın keyfiyeti ve sürekliliği ile doğru orantılıdır. ⁵⁰⁸ Koç'un araştırma bulguları da bu durumu desteklemektedir. Duanın sıklık düzeyi ile stres, kaygı azalması ve başa çıkma arasında anlamlı ilişki bulunmuştur. Çok fazla dua eden %91.49 ergenin ve sıklıkla dua eden %88.28 ergenin, normal derecede dua eden %79.63 ergenlerin, duayı daha fazla dini başa çıkma yöntemi olarak kullandıkları tespit edilmiştir.⁵⁰⁹

Bütün bunlar gösteriyor ki, dua strese karşı ruhsal dengeleyicidir. Stres giderici ve ruh sağlığını koruyucu fonksiyonu ile psiko - sosyal uyuma yardımcı olucu bir etki meydana getirmektedir.⁵¹⁰

⁵⁰⁴ Yaparel, a.t., s.111

⁵⁰⁵ Bkz., Argyle, " Yaş ve Din", s.324

⁵⁰⁶ Hayta, a.g.t., s.96

⁵⁰⁷ Koç, a.g.t., Ekler Bölümü, ss.2- 4

⁵⁰⁸ Pazarlı, a.g.e., s.197

⁵⁰⁹ Koç, a.g.t., s.126

⁵¹⁰ Hayta, "İbadetler ve Ruh Sağlığı", Gençlik Din ve Değerler Psikolojisi (içinde), s.141

1.4.2. Dua ve Ergenin Problemi Ortaya Koyması

Genel olarak dua, istek ve dileğin ifadesidir.⁵¹¹ Dua, kalbin Allah'la konuşmasıdır.⁵¹² Dua; düşüncenin açıklanmasıdır. Mesajın Yüce Yaratıcıya ulaştırılmasıdır. İstek ve ideallerin metodik bir şekilde beslenmesi, duyumsanmasıdır.⁵¹³ Allah'tan bir istekte bulunmak, "beni ona götürecek çözüm yollarına yönlendir" demektir.⁵¹⁴

Ergenlik; fiziksel, cinsel, duygusal, sosyal ve kişisel gelişimlere bağlı çok çeşitli sıkıntı ve problemlerin yaşandığı bir evredir.⁵¹⁵ Ergen, dua ile problemlerini tanımlama ve ortaya koyma fırsatı bulmaktadır. Dua eden ergen, problemlerini çözmek ve önlemek için gerekli olan bütün çözüm ve alternatifleri, Allah'a havale etmenin sağladığı sükunet ve güçle araştırmaktadır.⁵¹⁶ Sabır ve tevekkül rahatlığı ve kararlılığı ile çözüme yönelmektedir.⁵¹⁷

Dua, yaşam sınavlarında bir derttaştır.⁵¹⁸ Bir mesele açıkça ifade edilmedikçe çözülemez. Ergen dua ile problemini kağıda döküyormuşçasına net bir şekilde ifade etme olanağı bulur.⁵¹⁹ Doğan'ın araştırmasında, 15-21 yaş grubundaki erkeklerin %12.5'i, kızların %14.5'i bir isteğinin yerine gelmesi için dua etmektedir.⁵²⁰ Koç'un araştırmasında ergenlerin %83'ü stresli zamanlarda, %11'i özel durumlarda, %4.5'i kaza ve doğal afetlerde dua ettiklerini belirtmişlerdir.⁵²¹ Problemlerle karşılaşan ergen, şikayet etmek ve hayıflanmak yerine, zihinsel ve duygusal enerjisini problemi nasıl

⁵¹¹ Hökelekli, Din Psikolojisi, s.125

⁵¹² İzutsu, a.g.e., s.246

⁵¹³ Şeriati, a.g.e., s.84

⁵¹⁴ Bebek, Din ve Düşünce Açısından Dua, s.65

⁵¹⁵ Kulaksızoğlu, Ergenlik Psikolojisi, s.18

⁵¹⁶ Parladr, a.g.m., s.532

⁵¹⁷ Bkz., Marinier, a.g.e., s.47- 48; Bebek, a.g.e., s.95

⁵¹⁸ Demirci, Senai, Semine, Her Güne Bir Dua, Furkan Kitaplığı, 12.bas., İst., 2004, s.6

⁵¹⁹ Carnegie, Dale, Üzüntüsüz Yaşama Sanatı, Timaş Yay., İst., 1997, s.114

⁵²⁰ Doğan, a.g.t., s.61

⁵²¹ Koç, a.g.t., Ekler Böl., s.2

çözeceğine yöneltirse, stresi azalır ve başarılı olma oranı artar.⁵²² Dua; problemleri akılcı bir şekilde çözmek için stresi azaltarak, zihin duruluğu ve moral gücü sağlamaktadır.⁵²³

Dua ile ergen, problemleri üzerinde düşünme ve çözüm yolları geliştirme fırsatı yakalar. Bu durum, sorunları ile başa çıkma açısından önemli bir merhaledir. Ergen dua ederek, yaşadığı sıkıntıları, çözülmesi gereken bir problem olarak kabul etmiş ve gündemine almıştır. Beyin net olmayan emirleri kabul etmez. Bu açıdan, kişi öncelikle ne yapmak istediğini belirlemelidir. Daha sonra bu yönde dua ederek, mesajı beyne iletir.⁵²⁴ Programlama, inançları yaratır. İnançlar, tutumları oluşturur. Tutumlar, duyguları etkiler. Duygular, eylemleri belirler. Eylemler, sonuçları doğurur. Beynin çalışma sistemi bu şekildedir.⁵²⁵ Ergen dua ederek, bilinç seviyesini yükseltmekte, idrak kapasitesini arttırmaktadır.⁵²⁶

İnsanlar hatalarını, sorunlarını uzun süre yüreklerinde tek başına taşıyamaz. Şiddetli bir itiraf arzusu duyarlar. Dua, bireyin problemlerini ifade ettiği en mükemmel vasıta.⁵²⁷ Dua; gence uyanıklık, dünya görüşü, bilinç ve tanıma yeteneği kazandırmaktadır.⁵²⁸ Duada, yapıcı ve yeniden düzenleyici süreçler söz konusudur.⁵²⁹ Dua; kişinin bireysel, toplumsal yaşamını düzenleme isteğidir.⁵³⁰ Dua, ergenin eksiklerini, hatalarını görmesini sağlar. Daha olumluya gitmek için kişinin kendisine verdiği bir terapi olarak ta değerlendirilebilir.⁵³¹ İstiğfar duası, bağışlanma isteği ergenin

⁵²² Baltaş, a.g.e., s.47

⁵²³ Parlador, a.g.m., s.532

⁵²⁴ Konaklı, Gülay, "Üniversitede Başarı İçin Dua", Bursa Hakimiyet, 16.03.2002

⁵²⁵ Helmstter, Shad, İçer Dönük Konuşmanın Gücü, (çev. Betül Çelik), Sistem Yay., 5.bas., İst., 1998, s.53

⁵²⁶ Marinier, a.g.e., s.38

⁵²⁷ Carrel, a.g.e., s.9

⁵²⁸ Şeriati, a.e., s.93

⁵²⁹ Marinier, Pierre, Dua Üzerine Düşünceler, s.33

⁵³⁰ Şeriati, a.g.e., s.52

⁵³¹ Soysaldı, a.g.e., s.111

kötü fiillerinin kötü olduğu düşüncesini zihninde pekiştirmektedir. Kötü davranışlarını düzeltme isteğini, ergenin sözlü ifade etmesi, bunu uygulaması için güçlü bir motivasyon kaynağıdır.⁵³²

Dua, yeni fikirler edinme arzusunun dışı vurduğu zihin halidir.⁵³³ Dua, ergenin düşünme gücüne teşhis yeteneği ve aydınlık kazandırır.⁵³⁴ Tabii duanın bu fonksiyonu gerçekleştirebilmesi için ergenin, aktif ve işbirlikçi bir başa çıkma mekanizması olarak duaya başvurulması gerekir. Kısaca, ergenin problemlerini çözmek için elinden geleni yapması, sorumluluktan kaçmadan aktif bir şekilde üretmesi, sonucu Allah'a havale etmesidir.⁵³⁵ Dua, ergenin problemlerini tanımlamasını, gündemine almasını, çözüm için odaklanmasını sağlar.⁵³⁶

1.4.3. Dua ve Ergenin Mücadele Azmini Arttırması

Denebilir ki duanın tesiri, azimdir. Etkisi azim olan her şey duadan ibarettir.⁵³⁷ Dua sıkıntıya karşı bir tepki ve cevaptır. Dua ile ego (ben) tatmine ulaşır, kendini güçlü hisseder.⁵³⁸

Ergen dua ederek, olumsuz olaylardan sıyrılarak, çaba göstermek isteyen bir kişi olur.⁵³⁹ İbadetler ve dua, harekete geçmek ve olumlu bir davranışta bulunmak için adım atmaktır.⁵⁴⁰

Ergenlik, yetişkinliğe geçişi sağlayan yeni bir kişilik oluşturma sürecidir. Ergen bu evrede, kimlik krizi, dini krizler, gelişim problemleri ve günlük yaşam

⁵³² Bkz., Bebek, a.g.e., s.21; Certel, "Dini Suçluluk Duygusu ve Savunma Mekanizmaları", s.25

⁵³³ Hayta, Akif, "İbadetler ve Ruh Sağlığı", Gençlik Din ve Değerler Psikolojisi (içinde), s.140

⁵³⁴ Carrel, a.g.e., s.37

⁵³⁵ Küçükcan, a.g.e., s.85

⁵³⁶ Parlador, a.g.m., s.532

⁵³⁷ Demirci, Senai, "Dua Şifadır", Beyan Dergisi Ekmel Yay., Kasım 2002

⁵³⁸ Marinier, a.g.e., s.53

⁵³⁹ Kayıklık, Hasan, Kuran'daki Dualar Üzerine Psikolojik Bir Araştırma, Ç.Ü.İ.F., Adana, S.1, 2000, s.148

⁵⁴⁰ Meyorovitch, Duanın Ruhu, s.14

problemlerini yoğun yaşamaktadır.⁵⁴¹ Dua, gence olumsuzluklar karşısında ayakta durma ve dayanma gücü vermektedir.⁵⁴²

Dua yoluyla değişim, bireyin önce deruni yaşamında başlar. Allah ile kurulan iletişim, kişinin ruhunda başlayarak, dış dünyayı değiştirmektedir. Bu değişim, ruhi hayatın sadece şuurlu bölümlerinde olmaz. Değişiklik, bilinçaltını da etkilemektedir. Bilinçli olarak ortaya konan dua arzusu, bilincin yavaş yavaş bilinmeyen tabakalarına nüfuz eder. Bilinçte, aşamalı olarak direnmeler ortadan kaldırılır.⁵⁴³ Bu yüzden dua, yaşamda başarılı olmak için akıl kadar gereklidir.⁵⁴⁴ Duanın işleme mekanizması şöyledir: Dua, iç engelleri yıkar. Kişide başarı için gerekli olan bilinçli ve bilinç dışı bölgeleri uyumlu hale getirmektedir.⁵⁴⁵

Negatif olaylar ve problemlerle karşılaşan ergen, Allah'ın yanında olduğunu bilmektedir. Sorunlarla mücadele etmede, Allah'ın yardımcı olacağına inanarak dua eder. Bu durum problemlerle başa çıkmada olumlu sonuçlar doğurmaktadır. Ergen dua ile sabrı öğrenir, dayanma gücü artar, farklı çözüm yolları geliştirebilir.⁵⁴⁶ Dua, gencin moralini yükselten, güvenini arttıran psikolojik bir destektir. Duanın bu olumlu psikolojik etkileri, ergenin mücadele azmini arttırmaktadır.⁵⁴⁷ Dua eden kişi, yaşamın sorunlarını güven veren bir çehre ve psikolojik rahatlıkla karşılar.⁵⁴⁸ Dua, ergenin bütün ruhi faaliyetlerine güç ve canlılık kazandırır. W. James bu durumu “kişinin ister içinde olsun ister dışında gizli bir enerjinin faaliyete geçmesi” olarak tanımlamaktadır. Ergen, ilahi enerjinin olumlu etkisiyle korkularını yatıştırmakta, çözüm için girişimde bulunma

⁵⁴¹ Kula, “Gençlerde İzdırap Tecrübesine Bağlı Dini Krizle Başa Çıkmaya Yönelik Öneriler”, s.105

⁵⁴² Soysaldı, a.g.e., s.53

⁵⁴³ Bkz., Hökelekli, Din Psikolojisi, s.225

⁵⁴⁴ Carrel, a.g.e., s.31

⁵⁴⁵ Marinier, a.g.e., s.49

⁵⁴⁶ Küçükcan, a.g.e., s.81

⁵⁴⁷ Bebek, a.g.e., s.84

⁵⁴⁸ Carrel, a.g.e., s.45

olanağı artmaktadır.⁵⁴⁹ Problem çözme, başa çıkma, adaptasyon gibi kavramlarla ifade edilen yeniden yapılanma, insanın hayata aktif olarak katılmasını sağlamaktadır.⁵⁵⁰ Dua, beraberinde eylemi getirir. Her gün problemleri için dua eden genç, çözüm üretmek için daha fazla çalışır.⁵⁵¹ Dua, üretkenliği gündemde tutma çabasıdır.⁵⁵²

Eylem yürekte başlar, söze dökülür ve gerçekleştirilir.⁵⁵³ Hökelekli' nin 520 lise son öğrencisi ile yaptığı araştırmada; ergenler muhtemel aşılabilir bir engel karşısında, kişisel mücadeleyi üstlendikten sonra Allah'ın yardımına başvurduklarını belirttiler. Özellikle kişisel çaba harcadıktan sonra dua eden ergenlerin oranı imam hatip lisesinde, genel lise öğrencilerine göre daha yüksektir.⁵⁵⁴ Hayta' nın araştırmasında gençlerin %96.8'i "Allah'a olan inancım dua ve ibadetler, zorluklara karşı benim için güç ve kuvvet kaynağıdır" tutum cümlesine katılmaktadır.⁵⁵⁵ Koç'un araştırmasında, inançlı ve dini pratiklerini yerine getiren ergenlerin %73.43'ü, inandığı halde dini pratikleri eksik olan ergenlerin % 49.14'ü zorluklara katlanmada duanın çok fazla etkili olduğunu belirtmiştir.⁵⁵⁶ Ayrıca Koç'un çalışmasında, özel lise öğrencilerinin %71'nin, İmam hatip lisesinin %58'nin, genel lise öğrencilerinin %53'ünün, Anadolu lisesinin %44'ünün duayı hayatın zorluklarına katlanmada bir başa çıkma yöntemi olarak kullandıkları tespit edildi.⁵⁵⁷

⁵⁴⁹ Hökelekli, a.g.e., s.229

⁵⁵⁰ Bahadır, İnsanın Anlam Arayışı ve Din, s.60

⁵⁵¹ Carnegie, a.g.e., s.114

⁵⁵² Şeriati, a.g.e., s.81

⁵⁵³ Carnegie, a.g.e., s.114

⁵⁵⁴ Hökelekli, Hayati, "Ergenlik Çağı Davranışlarında Din Eğitiminin Etkisi", U.Ü.İ.F., 1981, C.I, S.I, s.42-43

⁵⁵⁵ Hayta, a.g.t., s.97

⁵⁵⁶ Koç, a.g.t., s.112

⁵⁵⁷ Koç, a.t., s.104

Ergen, dua ile sorunları karşısında sabır ve azimle mücadele eder. Dua ile kendini keşfeder. Kendini tanıma; kendimizi dönüştürme mücadelesinin en az yarısıdır.⁵⁵⁸

1.4.4.Dua ve Ergenin Güven Duygusunu Pekiştirme

Kimlik arayışında çeşitli bunalımlar yaşayan ergen, güven duyabileceği kişiler, sığınabileceği din ve felsefeler arar.⁵⁵⁹ Din, temel güven duygusunun kaynağıdır.⁵⁶⁰

Vergote' ye göre dua; bir taraftan köklü bir bağımlılık içerirken, diğer açıdan kişide büyük bir güven duygusu oluşturmaktadır.⁵⁶¹ Yaşamda insanlar bir çok sıkıntı ve tehlikelerle karşılaşır. Trafik kazaları, hastalıklar, başarısızlıklar insanları sürekli tehdit etmektedir. Tehdit ve tehlikeler gençlerin, sınırlarını bozar, cesaretini kırar. Bu durum tıpkı karanlıklar içinde kalan bir çocuğun haline benzer. Fakat olumsuz durumlarda çocuk, onu koruyacak bir büyüğünün olduğunu bilirse, cesareti ve güveni artar.⁵⁶² Dua, negatif olaylarda manevi ve duygusal destektir. Sıkıntılarını Allah'ın yardımıyla aşma inancı, özgüveni olumlu etkilemektedir.⁵⁶³ Din, gence bir dünya görüşü, pozitif bir bakış açısı kazandırarak, temel güven duygusunu pekiştirmektedir. Allah'a inanan ve güvenen genç, kendisine güvenir. Başkalarına bağımlı olmaktan kurtulur. Günlük hayatın sorunlarıyla başa çıkma performansını kendisinde bulabilir.⁵⁶⁴ Duanın, ergenin yaşamındaki etkisi ve önemi görülmektedir. Özellikle ergenliğin başlarında genç, duaya güçlü bir güven duymaktadır. Bir araştırmada, duaya güvenen ergenler %85 gibi yüksek bir oranda bulunmuştur. Bu oran ergenliğin sonlarına doğru düşmektedir.⁵⁶⁵

⁵⁵⁸ Frager, Robert, Kalp, Nefs ve Ruh, (çev. İbrahim Kaplıkaya), Gelenek Yay., 3.bas., İst., 2004, s.44

⁵⁵⁹ Kula, Naci, "Gençlik Döneminde Kimlik ve Din", Gençlik Din ve Değerler Psikolojisi (içinde), ss.56 - 57

⁵⁶⁰ Erikson, İnsanın Sekiz Çağı, ss.8 - 9

⁵⁶¹ Bkz., Vergote, Antoine, Din İnanç ve İnaçsızlık, s.241; Kayıklık, a.g.m., s.153

⁵⁶² Pazarlı,a.g.e., s.195

⁵⁶³ Küçükcan, a.g.e., s. 97

⁵⁶⁴ Cüceloğlu, Doğan, İçimizdeki Çocuk, Remzi Kitabevi, 14.bas., İst., 1996, s.237

⁵⁶⁵ Hökelekli, a.g.t., s.86

Dua, bireyin yüce varlığa halini arz etmesidir. Dua, moral ve güven kaynağıdır. İnsanı harekete geçiren pozitif bir enerjidir.⁵⁶⁶ Dua bir başa çıkma yöntemi olarak, gencin iç barışına ve özgüvenine önemli katkılarda bulunur.⁵⁶⁷ Dini pratiklerini yerine getiren kişiler, Yaratıcı' sına tam bir şuurla bağlanmakta, hata yapmamaya çalışarak, kendine güvenmektedir.⁵⁶⁸ Dua ederek ergen, sıkıntı ve endişelerini Allah ile paylaşır. Talep ve isteklerini Allah'a bildirir. Allah'tan güven ve cesaret alır. Yaşama özgüveni gelişen bir birey olarak hazırlanır.⁵⁶⁹

1.4.5. Ergen Dua ve Ümit

Ümit; bir şeyin arzu edilen şekilde olması konusundaki beklentidir.⁵⁷⁰ Mümkün olan fakat kesin olmayan bir şeyi istemek ve beklemektir.⁵⁷¹ Erikson' a göre umut; varoluşun başlangıcını belirleyen öfke ve tutkulara karşı, coşku ve isteklerin erişilebilir olduğuna dair süre giden inançtır.⁵⁷²

Ümit, büyük ölçüde dini inanç ve değerlerle beslenen bir ruhsal tutumdur. Çünkü din, ortaya koyduğu değerler ve açıklamalar ile, çaresizlik ve olumsuzluklar karşısında, güven ve iç huzur vermektedir.

Modern dünyada, bilimsel ve teknolojik gelişmelere bağlı olarak hızlı sosyal değişimler yaşanmaktadır. Hızlı sosyal değişimler, dini inanç ve değerlerin etkisini zayıflattı. Bu durumdan en fazla etkilenen kitle, kendine özgü yaşam felsefesi ve kimlik oluşturmaya çalışan gençlerdir. Bu süreçte ergen, dini inanç ve değerleriyle, olumlu ve yeterli bir ilişki kurmalıdır. Aksi takdirde, yaşadığı çatışma ve çalkantıların etkisiyle

⁵⁶⁶ Bebek, a.g.e., s.15

⁵⁶⁷ Küçükcan, a.g.e., s.18

⁵⁶⁸ Hayta, "İbadetler ve Ruh Sağlığı", Gençlik Din ve Değerler Psikolojisi (içinde), s.122

⁵⁶⁹ Hayta, a.e., s.146

⁵⁷⁰ Longman – Metro, Büyük İngilizce Türkçe Türkçe Sözlük, s.715

⁵⁷¹ Kimter, Nurten, "Dini İnanç, İbadet ve Duanın Umutsuzlukla İlişkisi Üzerine", Gençlik Din ve Değerler Psikolojisi (içinde), s.183

⁵⁷² Erikson, a.g.e., s.11

kolayca umutsuzluğa kapılabilir.⁵⁷³ Ümitsizlik; insanı yıpratın bir duygudur. Dua eden kişi ümitlidir. Çünkü fazilete ve iyiliğe dair dileklerinin gerçekleşeceğine inanmaktadır. Ümitsizliğe kapılıp yaşadığı anı ve geleceği karanlık görmez.

Dua eden genç, hayata karşı iyimserdir. Dünyaya pozitif bakabilir, karamsar duygularından uzaklaşır.⁵⁷⁴ Hz. Peygamber'in bu konuda şöyle söylediği rivayet edilmiştir : "Dua ettiğinizde kabul edileceğine inanarak Allah'a dua edin. Biliniz ki gaflette oyalanan kulun duasını Allah kabul etmez."⁵⁷⁵ Hayta' nın araştırmasında, gençlerin %75.7'sinin dualarının şimdi olmasa bile gelecekte kabul edileceğine inandıkları ortaya çıkmıştır.⁵⁷⁶ Doğan'ın araştırmasında 15 -12 yaş grubundaki deneklerin %56.4'ü dualarının kabulüne kesinlikle inandıklarını belirtmişlerdir. Aynı araştırmada dualarının ara sıra kabul edildiğine inanan gençlerin oranı %43.6'dır.⁵⁷⁷

Dua ederek ergen, akli ve manevi potansiyellerini harekete geçirmektedir. Endişe, korku ve sıkıntıları yatışmaktadır. Dua ile genç, kişiliğiyle en üst seviyede bütünleşerek, umut ve inançla dopdolu hale gelir.⁵⁷⁸ İnanmak ve dua etmek, iyimserliğin, hayata pozitif pencereden gülümsemenin vazgeçilmez iki unsurudur.⁵⁷⁹ Kişinin geleceğe yönelik amaçlarının, projelerinin, beklentilerinin olması ve gerçekleştirmek için çaba harcaması, ruh sağlığı açısından önemlidir.⁵⁸⁰ Dini inançlar ve dua, gence geleceğe yönelik vaatler sunar, hedefler belirlemesine yardımcı olmaktadır.⁵⁸¹

⁵⁷³ Kimter, a.g.e., ss.183 -184

⁵⁷⁴ Soysaldı, a.g.e., s.51

⁵⁷⁵ Tirmizi, Da'avat, s.66

⁵⁷⁶ Hayta, a.g.t., s.95

⁵⁷⁷ Doğan, a.g.t., s.68

⁵⁷⁸ Hökelekli, Din Psikolojisi, s.231

⁵⁷⁹ Küçükcan, a.g.e., s.151

⁵⁸⁰ Kimter, a.g.e., s.183

⁵⁸¹ Küçükcan, a.g.e., 151

Dua eden genç, kendisini dinleyen, derdine derman olabilecek, her şeye gücü yeten bir Kudret' in varlığını yakinen hissetmektedir. Aracısız Allah'la ilişki kurduğu için huzurlu ve mutludur.⁵⁸² Yüksel'in araştırmasında gençlerin %90.9'u, dua ettiğinde, Allah'ın dualarını kabul ettiğini umut ederek ferahlık ve huzur duyduğunu ifade etmiştir.⁵⁸³ Kimter'in araştırmasında da "dualarımın kabul olunacağını ümit ederek ferahlarım" diyen gençlerin oranı %84'tür.⁵⁸⁴ Tövbenin, dua ve dinin umut vaadinin, gençleri olumlu şekilde yaşama motive ettiği söylenebilir.⁵⁸⁵ Din ve dua, insanın elem ve acılarını azaltan, teselli eden bir umut feneridir. Dua; sabır, azim ve ümit duygularını kuvvetlendirmekte, ümitsizlik handikabına karşı korumaktadır.⁵⁸⁶

Duanın temelinde güven ve yüce bir inanış vardır. Kişinin zihninde dua isteği uyandığı andan itibaren içinde bir umut ışığı yanmış demektir.⁵⁸⁷ Allah'la kurulan derin ve samimi ilişki olan dua, ergenin direnme ve dayanma, güçlüklerle başa çıkma gücünü arttırmaktadır. Böylece dua, gencin umutsuzluğa düşmesini engelleyen bir başa çıkma mekanizması olarak değerlendirilebilir.⁵⁸⁸

4.6. Olumsuz Başa Çıkma Yöntemi Olarak Dua

Ergen duaya, karşılaştığı sorunlarda olumlu veya olumsuz bir dini başa çıkma yöntemi olarak başvurabilir. Dua, olumlu dini başa çıkma yöntemi olarak ruh sağlığını olumlu etkilerken, olumsuz başa çıkma metodu olarak, ruh sağlığını olumsuz etkilemektedir.⁵⁸⁹

⁵⁸² Ünal, Ali, Yetik, Zübeyir, "Dua", S. B. A., Risale Yay., C.I, İst., 1990, s.407

⁵⁸³ Yüksel, a.g.t., s.71

⁵⁸⁴ Kimter, a.g.t., s.116

⁵⁸⁵ Hayta, "İbadetler ve Ruh Sağlığı", s.146,

⁵⁸⁶ Bkz., Uysal, Veysel, Din Psikolojisi Açısından Dini Tutum ve Şahsiyet Özellikleri, M.Ü.İ.F. Yay., İst., 1996, s.123

⁵⁸⁷ Pazarlı, a.g.e., s.196

⁵⁸⁸ Kimter, a.g.e., s.191

⁵⁸⁹ Pargament, I.,Kenneth, Smith, W., Bruce, Koenig, G., Harold, Perez, Lisa, "Patterns of Positive and Negative Religious Coping with Major Life Stressors, s.710,

Ergenlerin, duaya olumsuz başa çıkma yöntemi olarak başvurmalarını şöyle kategorize edebiliriz:

1- Dualarının kabul edilmemesi ergende, dini şüpheye sebep olabilir. Ergen büyüklerinden öğrendiği gibi, Allah'ın her şeye kadir olduğuna ve mutlak dualarına karşılık vereceğine inanmaktadır. Ergenin istek ve talepleri yerine gelmediğinde şüphelenir. Duasının kabul edilmediğini düşünerek dini şüpheleri artmaktadır.⁵⁹⁰

Albayrak'ın araştırmasında, ergenlerin %8.8'i "Allah'ın dualarıma cevap vermediğini, benim durumumla ilgilenmediğini hatırladıkça, inançlarımın zayıfladığını, dini duygularımın köreldiğini hissediyorum" ifadesine kesinlikle katıldığını; aynı ifadeye ergenlerin %13.3'ü ise, katıldığını belirtti. Bu araştırmaya göre %21 oranında bir ergen grubu, dualarına karşılık alamadıkları için şüphe tecrübesi yaşamışlardır. Bu ergenlerin İ.H.L öğrencileri olması, ayrıca üzerinde durulması gereken bir durumdur.⁵⁹¹

2- Bazı ergenler, yaşadıkları sorunlarda, çaba harcamadan sadece dua ederek, Allah'ı tüm sorunlarının çözüm kaynağı olarak görebilir. Bu durum pasif bir kişilik geliştirmelerine neden olabilir.⁵⁹² Çok az da olsa gençler arasında bu yönde tutum geliştirenler vardır.

3- Ergenin dualarının kabul edilmemesi, onu isyana sürükleyebilir. Ergen istekleri yerine gelmediğinde bir çatışma psikolojisi yaşar. Duaya olan inancında azalma, isyan görülmektedir. Hatta Allah'a olan inancı sarsılır. Çok azda olsa gençler arasında bu yönde tutumlar geliştirenler vardır.⁵⁹³ Hayta'nın çalışmasında, gençlerin %0.9'u dualarım kabul edilmeyince Allah'a olan inancım sarsıldı ifadesine katılmışlardır.⁵⁹⁴

⁵⁹⁰ Hökelekli, a.g.t., s.60

⁵⁹¹ Albayrak, Ahmet, Ergenlerin Din Gelişimine Sevgi ve Korku Motifinin Etkinliği, (Yayımlanmamış Yüksek Lisans Tezi), Bursa, 1995, s.101

⁵⁹² Küçükcan, a.g.e., s.85

⁵⁹³ Hökelekli, Din Psikolojisi, s.223

⁵⁹⁴ Hayta, a.g.t., s.95

4- Ergen, dualarının kabul edilmemesini Allah'ın bir cezası olarak algılayabilir. Ergenin, Allah'ı cezalandırıcı veya bağışlayıcı olarak görmesi kişiliğini yansıtmaktadır. Ergenin, olaylara pozitif ve negatif yaklaşmasından kaynaklanmaktadır.⁵⁹⁵ Gençlik döneminin önemli bir sorunu da günahkarlık psikolojisinden kaynaklanmaktadır. Bu durum, bazı gençleri dinden uzaklaştırmakta, cezalandırıcı Tanrı kavramına yaklaştırmaktadır.⁵⁹⁶

Kula, bedensel engelli ve depremzede 142 gencin, dini krizle başa çıkma yollarını incelemiştir. Bedensel engellilerin %75'i, depremedelerin % 70'i yaşadıkları sıkıntıyı Tanrı'nın bir cezası olarak görmektedir. Araştırmada, ızdırap tecrübesi yaşayan ergenlerin bir kısmında, dini inanç zayıflığı, ibadet ve duada azalma şeklinde dini kriz yaşadıkları ortaya çıkmıştır.⁵⁹⁷

5- Ergenler, dualarının kabul edilmediğini görünce ümitsizliğe kapılabilir.

Literatürde, ergenlerin duayı daha çok olumlu dini başa çıkma yöntemi olarak kullandıklarını görmekteyiz. Ancak çok düşük oranlarda da olsa, ergenler bazen duadan olumsuz etkilenebilmekte, ümitsizlik ve çöküntü içerisine girebilmektedir.

⁵⁹⁵ La, Mireda, "Mental, Health Religion & Culture", Journal of Theology, S.31, Konu 2, Summer 2003, s.156

⁵⁹⁶ Ay, Mehmed Emin, "Kuran'da Gençler ve Gençlik Değerleri", s.30

⁵⁹⁷ Kula, Naci, "Gençlerde Izdırap Tecrübesine Bağlı Dini Krizle Başa Çıkma Yönelik Öneriler", ss.111- 116



İKİNCİ BÖLÜM
BULGULAR VE YORUMLAR

A. ARAŞTIRMA BULGULARI

1.Örneklem Grubu ile İlgili Bulgular

Araştırma tesadüfi örneklem yoluyla seçilmiş 400 kişiden oluşmaktadır.

Tablo 1.1 Örneklem Cinsiyete Göre Dağılımı

	Sayı	%
Kız	205	51,25
Erkek	195	48,75
Toplam	400	100

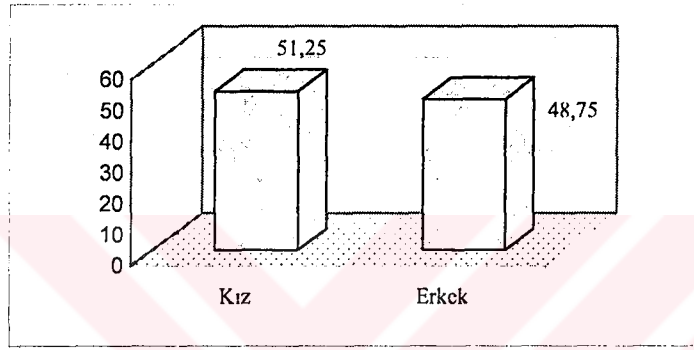

Tablo 1.1'de görüldüğü gibi örneklemin %51.25'ini kız, %48.75'ini erkek ergenler oluşturmaktadır.

Tablo 1.2 Örneklem Yaşa Göre Dağılımı

	Sayı	%
14-15	120	30
16-17	174	43,5
18-19	106	26,5
Toplam	400	100

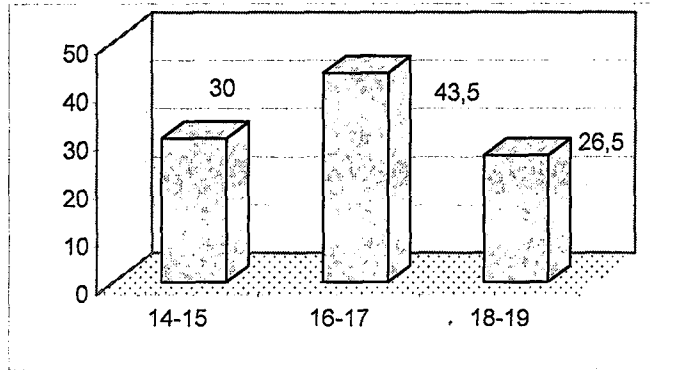

Örneklemin %30'unu 14 –15 yaş, %43.5'ini 16 –17 yaş, %26.5'ini 18 –19 yaş grubu oluşturmaktadır.

Tablo 1.3 Örneklemin Okul Türüne Göre Dağılımı¹

	Sayı	%
Genel lise	90	22,5
Anadolu lisesi	90	22,5
Mesleki ve teknik lise	80	20
İmam hatip lisesi	80	20
Özel lise	60	15
Toplam	400	100

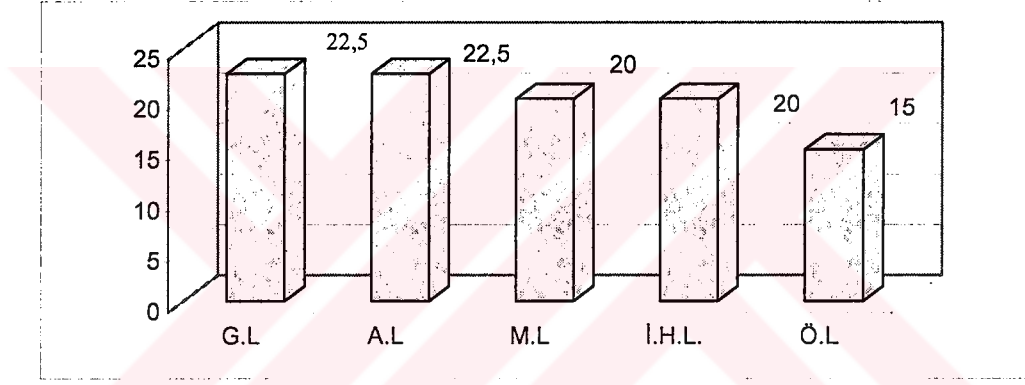

Tablo 1.3'te de görüldüğü gibi örneklemin %22.5'ini Genel Lise, %22.5'ini Anadolu Lisesi, %20'sini Mesleki ve Teknik Lise, %20'sini İmam Hatip Lisesi, %15'ini Özel Lise olmak üzere beş farklı lise öğrencileri oluşturmaktadır.

Tablo 1.4 Örneklemin Sosyo – Ekonomik Duruma Göre Dağılımı

	Sayı	%
Ortanın Üstü	43	10,75
Orta	347	86,75
Alt	10	2,5
Toplam	400	100

¹ Tablo 1.3'te Genel Lise için G.L., Anadolu Lisesi için A.L., Mesleki ve Teknik Lise için M.L., İmam Hatip Lisesi için İ.H.L., Özel Lise için Ö.L., kısaltmaları kullanılmıştır.

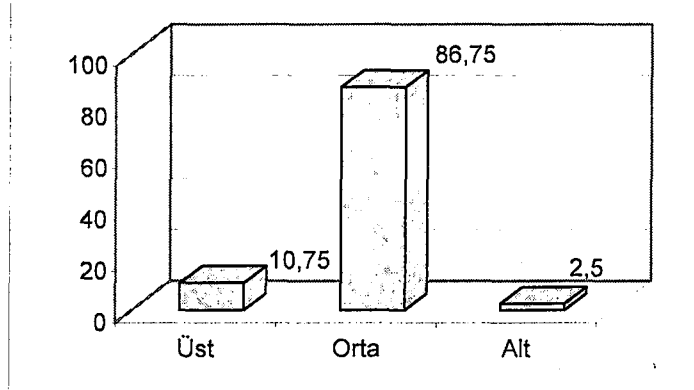

Tablo 1.4'te görüldüğü gibi örneklemin %86.75'inin sosyo – ekonomik durumunun orta seviyede olduğu tespit edildi. %10.75'i üst, %2.5 alt sosyo ekonomik durumdadır. Örneklemin büyük çoğunluğunun orta seviyede sosyo ekonomik duruma sahip olduğu görülmektedir.

Tablo 1.5 Örneklemin Anne Eğitim Durumu

Eğitim Durumu	Sayı	%
okur- yazar değil	22	5,5
ilkokul mez.	173	43,25
ortaokul mez.	67	16,75
lise mez.	84	21
üniversite mez.	54	13,5
Toplam	400	100

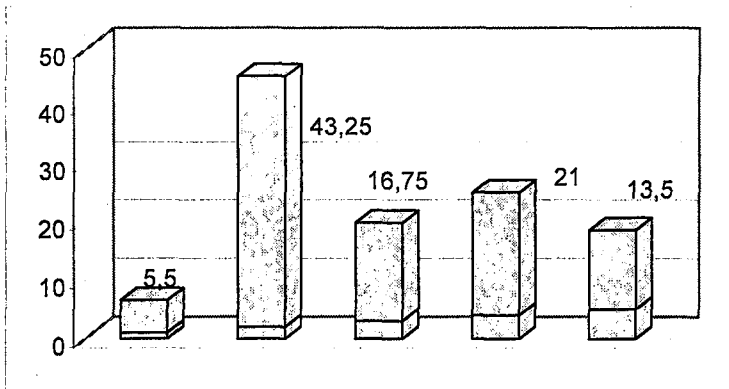

Ankete katılan öğrencilerin %43.25'inin annesinin eğitim durumu ilkokul, %21'i lise, %16.75'i ortaokul, %13.5'i üniversite mezunudur. %5.5'i okur yazar değildir.

Tablo 1.6 Örneklemin Baba Eğitim Durumu

	Sayı	%
okur- yazar değil	2	0,5
ilkokul mez.	89	22,25
ortaokul mez.	69	17,25
lise mez.	140	35
üniversite mez.	100	25
Toplam	400	100

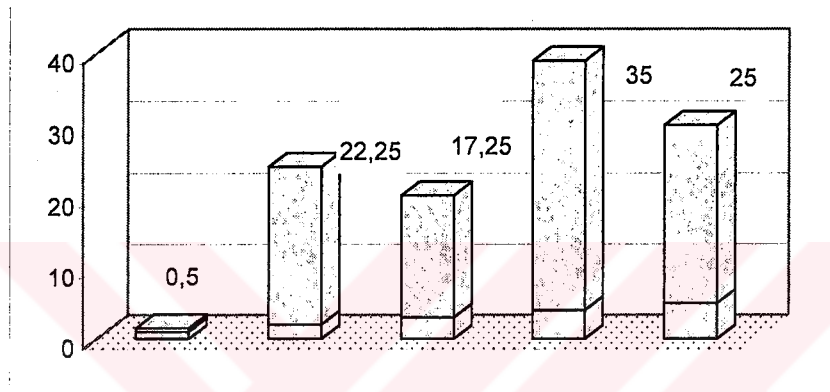

Ankete katılan öğrencilerin babalarının eğitim durumu; %35'i lise, %25'i üniversite, %22.5'i ilkokul, %17.25'i ortaokul mezunudur. %0.5'i okur yazar değildir.

Tablo1.7 Örneklemin Dini İnanç Düzeyi

	Sayı	%
Bu konularla ilgilenmiyorum	8	2
Dini inançlarımla ilgili şüphe ve tereddütlerim var	15	3,75
İnanıyorum ama ibadetlerimi tam olarak yerine getiremiyorum	317	79,25
İnanıyorum ve dini görevlerimi yerine getiriyorum	60	15
Toplam	400	100

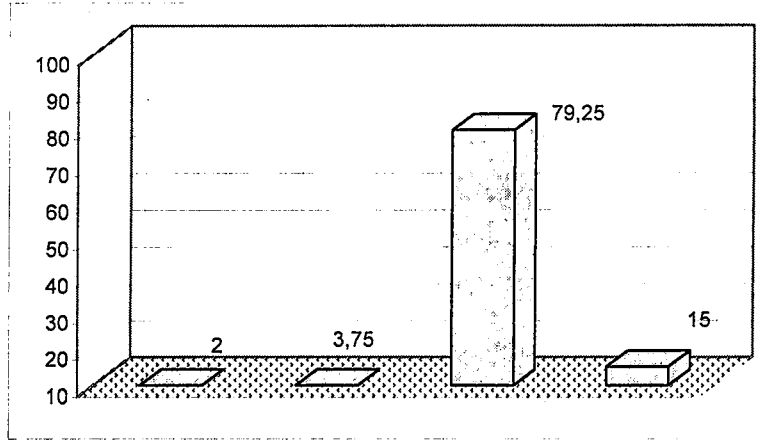

Örneklemin dini inanç düzeyi ile ilgili bulgular şöyledir; ergenlerin %79.25 gibi büyük bir çoğunluğunun inandığını ama ibadetlerini tam olarak yerine getiremediği; %15'inin inandığı ve dini görevlerini yerine getirdiği; %3.75'inin dini inançları ile ilgili şüphe ve tereddütleri olduğu; %2'sinin bu konularla ilgilenmediği tespit edildi. "Dine karşıyım" şikkini hiçbir ergenin tercih etmediği görüldü. Genel olarak ergenlerin dini inanca sahip olduğunu ama dini pratiklerini tam olarak yerine getiremediklerini söyleyebiliriz.

2. Stresli Olayın Örneklem Grubu Üzerindeki Etkisi

Tablo 2.1. Stresli Olayın Örneklem Üzerindeki Etkisi

	Sayı	%
Oldukça olumsuz	153	38,25
Orta derecede olumsuz	143	35,75
Biraz olumsuz	104	26
Toplam	400	100

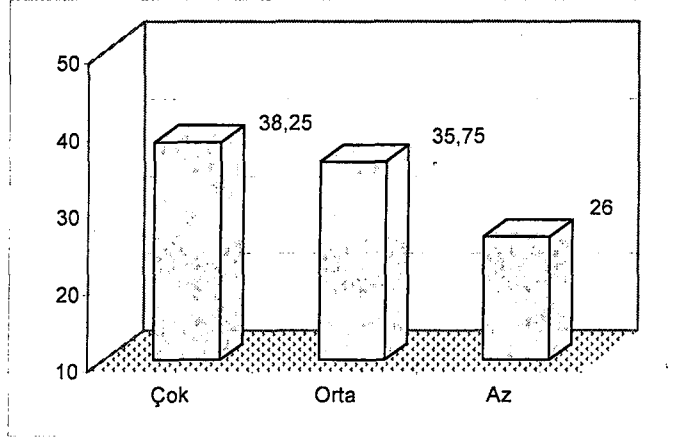

Ergenlerin %38.25'inin yaşadıkları sorundan oldukça olumsuz, %35.75'inin orta derecede olumsuz, %26'sının biraz olumsuz etkilendiği görülmektedir.

3. Örneklemin Dua Etme Sıklığı Bulguları

Tablo 3.1 Dua Etme Sıklığı

	Sayı	%
Hiç	7	1,75
Ara sıra	169	42,25
Sık sık	224	56
Toplam	400	100

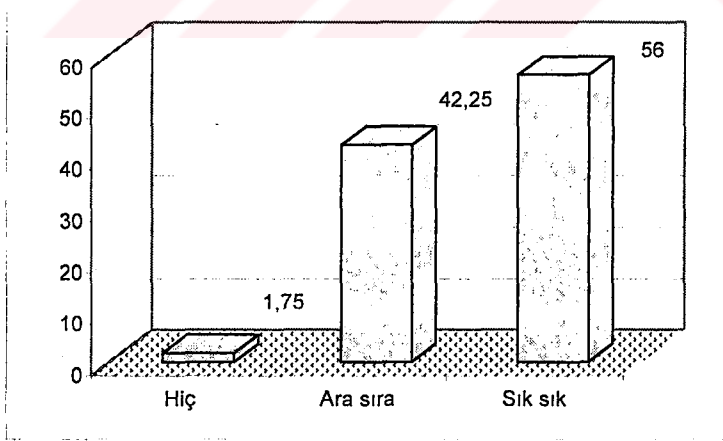

Örneklemin %56'sının sık sık, %42.25'inin ara sıra dua ettiği tespit edildi. Hiç dua etmeyen ergenlerin oranı, %1.75'tir. Ergenlerin büyük bir çoğunluğunun dua ettiği görülmektedir. 400 kişiden oluşan örneklem grubunda, dua etmeyen ergen sayısı yedidir.

Tablo 3.2 Cinsiyet Değişkenine Göre Dua Etme Sıklığı

				Toplam
	Hiç	Ara sıra	Sık sık	
Kız	3 1,5%	64 31,2%	138 67,3%	205 100,0%
Erkek	4 2,1%	105 53,8%	86 44,1%	195 100,0%
Toplam	7 1,8%	169 42,3%	224 56,0%	400 100,0%

Kızların %67.3'ünün sık sık, %31.2'sinin ara sıra dua ettiği tespit edilmiştir. Erkeklerin %44.1'inin sık sık, %53.8'inin ara sıra dua ettiği bulunmuştur. Kızların %1.5'u, erkeklerin %2,1'i hiç dua etmediğini belirtmiştir. Bu tabloda kızların erkelere göre daha sık dua ettiği görülmektedir. Genel olarak tabloyu incelediğimizde, ergenlerin %56'sının sık sık % 42.3'ünün ara sıra dua ettiği tespit edilmiştir. Ergenlerin genel olarak dua ettiğini söyleyebiliriz.

Tablo 3.3 Okul Türü Değişkenine Göre Dua Etme Sıklığı

				Toplam
	Hiç	Ara sıra	Sık sık	
Özel Lise	1 1,7%	20 33,3%	39 65,0%	60 100,0%
İmam Hatip Lisesi	2 2,5%	27 33,8%	51 63,8%	80 100,0%
Mesleki ve Teknik Lise		42 52,5%	38 47,5%	80 100,0%
Anadolu Lisesi	3 3,3%	42 46,7%	45 50,0%	90 100,0%
Genel Lise	1 1,1%	38 42,2%	51 56,7%	90 100,0%
Toplam	7 1,8%	169 42,3%	224 56,0%	400 100,0%

Yukarıdaki tabloda okul türü değişkenine göre dua etme sıklığının değiştiğini görmekteyiz. Özel Lise öğrencilerinin %65'inin sık sık, %33.3'ünün ara sıra dua ettiği tespit edildi. İmam Hatip Lisesi öğrencilerinin %63.8'inin sık sık, %33.8'inin ara sıra dua ettiği görülmektedir. Genel Lise öğrencilerinin % 56.7'sinin sık sık, %42.2'sinin ara sıra dua ettiği, Anadolu Lisesi öğrencilerinin %50'sinin sık sık, %46.7'sinin ara sıra dua ettiği, Mesleki ve Teknik Lise öğrencilerinin %47.5'inin sık sık, %52.5'inin ara sıra dua

ettiği bulundu. Sık sık dua etmede ilk sırada Özel Lise yer almaktadır. Daha sonra İmam Hatip Lisesi, Genel Lise ve diğer liseler gelmektedir.

Hiç dua etmeyen bütün liseler içinde yedi kişidir. Anadolu Lisesinde hiç dua etmeyen üç kişi iken İmam Hatip Lisesi'nde iki kişidir. Özel Lise ve Genel Lise'de hiç dua etmeyen bir kişi iken Mesleki ve Teknik Lise'de hiç dua etmeyen öğrenciye rastlanmamıştır.

Tablo 3.4 Dini İnanç Düzeyine Göre Dua Etme Sıklığı

	Hiç	Ara sıra	Sık sık	Toplam
Bu konularla ilgilenmiyorum.	4	2	8	
	25,0%	50,0%	25,0%	100,0%
Dini inançlarımla ilgili şüphe ve tereddütlerim var.	1	11	3	15
	6,7%	73,3%	20,0%	100,0%
İnanıyorum ama ibadetlerimi tam olarak yerine getiremiyorum.	2	145	170	317
	,6%	45,7%	53,6%	100,0%
İnanıyorum ve dini görevlerimi yerine getiriyorum.	2	9	49	60
	3,3%	15,0%	81,7%	100,0%
Toplam	7	169	224	400
	1,8%	42,3%	56,0%	100,0%

Dini inanç düzeyine göre dua etme sıklığına baktığımızda; en yüksek oranda “İnanıyorum ve dini görevlerimi yerine getiriyorum” diyen ergenlerin (%81.7) sık sık dua ettiği tespit edildi. Daha sonra sırasıyla sık sık dua eden ergenler, “İnanıyorum ama ibadetlerimi tam olarak yerine getiremiyorum” (%53.6), “Dini inançlarımla ilgili şüphe ve tereddütlerim var” (%20) olarak tespit edildi.

4. Dua İle İlgili Genel Puanlar

Tablo 4.1 Genel Dua Puanları

	Sayı	%
Genel dua puanı düşük	10	2,5
Genel dua puanı orta	173	43,25
Genel dua puanı yüksek	217	54,25
Toplam	400	100

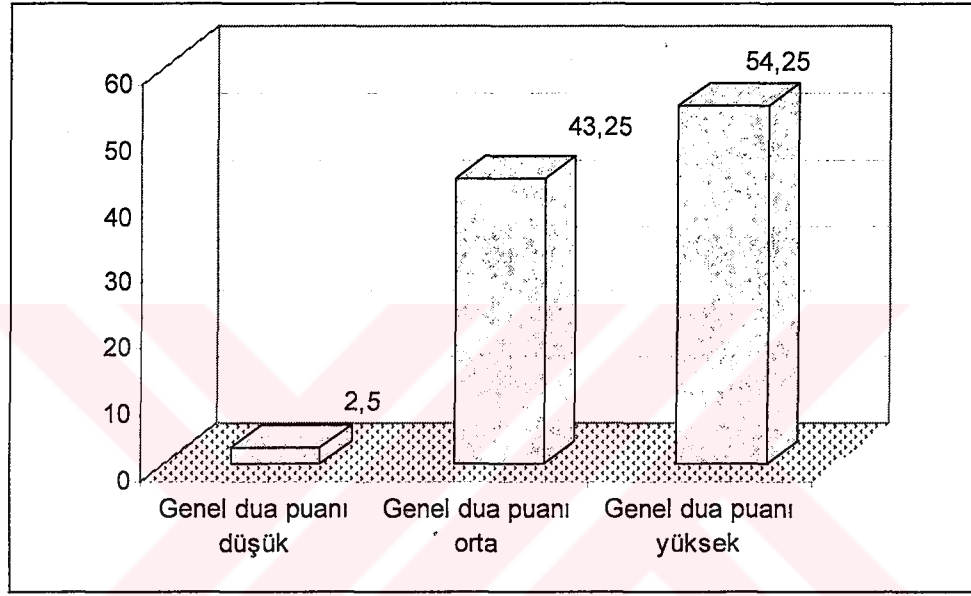

Ergenlerin genel dua puanlarına baktığımızda; %2.5'i düşük, %43.25'i orta, %54.25'i yüksek dua puanına sahip olduğu görülmektedir. Genel olarak ergenlerin orta ve yüksek dua puanı aldığı tespit edilmiştir.

Tablo 4.2 Cinsiyet Değişkenine Göre Dua Puanları

	düşük dua puanı	orta dua puanı	Yüksek dua puanı	Toplam
	Kız	3 1,5%	80 39,0%	
Erkek	7 3,6%	93 47,7%	95 48,7%	195 100,0%
Toplam	10 2,5%	173 43,3%	217 54,3%	400 100,0%

Kızların, % 59.5'i yüksek, %39'u orta, %1.5'i düşük genel dua puanı almıştır. Erkeklerin %48.7'si yüksek, %47.7'si orta, %3.6'sı düşük genel dua puanı almıştır. Kızların erkeklerden daha yüksek genel dua puanı aldığı görülmektedir.

Tablo 4.3 Okul Türüne Göre Dua Puanları

	Düşük dua puanı	Orta dua puanı	Yüksek dua puanı	Toplam
Ozel lise	2 3,3%	20 33,3%	38 63,3%	60 100,0%
İmam Hatip lisesi		20 25,0%	60 75,0%	80 100,0%
Mesleki ve teknik lise	1 1,3%	40 50,0%	39 48,8%	80 100,0%
Anadolu lisesi	7 7,8%	43 47,8%	40 44,4%	90 100,0%
Genel lise		50 55,6%	40 44,4%	90 100,0%
Toplam	10 2,5%	173 43,3%	217 54,3%	400 100,0%

Okul türü değişkenine göre 1.sırada (%75) yüksek dua puanı alan okul, İmam Hatip Lisesi; en düşük dua puanı oranına sahip okul (%7.8) ile Anadolu Lisesi olarak tespit edildi. 1.sırada orta dua puanı alan okul (%55.6) oranı ile Genel Lise öğrencileri olarak bulundu.

Tablo 4.4 Yaş Değişkenine Göre Dua puanları

	Düşük dua puanı	Orta dua puanı	Yüksek dua puanı	Toplam
14 - 15	5 4,2%	48 40,0%	67 55,8%	120 100,0%
16 - 17	2 1,1%	79 45,4%	93 53,4%	174 100,0%
18 -19	3 2,8%	46 43,4%	57 53,8%	106 100,0%
Toplam	10 2,5%	173 43,3%	217 54,3%	400 100,0%

14 –15 yaş arasındaki ergenlerin (%55.8) yüksek, (%40) orta, (%4.2) düşük dua puanı aldığı tespit edildi. 16 – 17 yaş grubunun (%53.4) yüksek, (%45.4) orta,

(%1.1) düşük dua puanı aldığı bulunmuştur. 18–19 yaş grubundaki ergenlerin (%53.8) yüksek, (%43.4) orta, %2.8'inin düşük dua puanı aldığı görülmektedir.

5. Dini Başa Çıkma Puanları İle İlgili Bulgular

Tablo 5.1 Dini Başa Çıkma Puanları

Dini başa çıkma puanları	Sayı	%
Dini başa çıkma puanı düşük	7	1,75
Dini başa çıkma puanı orta	345	86,25
Dini başa çıkma puanı yüksek	48	12
Toplam	400	100

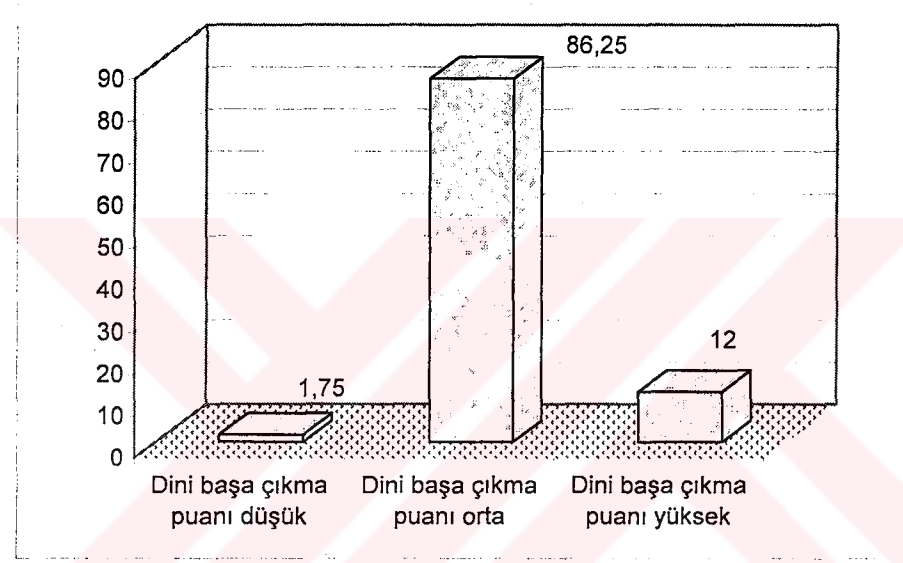

Ergenlerin %12'sinin yüksek, %86.25'inin orta, %1.75'inin düşük dini başa çıkma puanı aldığı tespit edilmiştir.

Tablo 5.2 Cinsiyet Değişkenine göre Dini Başa Çıkma Puanları

	Dini Başa Çıkma Puanları			Toplam
	Düşük	Orta	Yüksek	
Kız	4 2,0%	176 85,9%	25 12,2%	205 100,0%
Erkek	3 1,5%	169 86,7%	23 11,8%	195 100,0%
Toplam	7 1,8%	345 86,3%	48 12,0%	400 100,0%

Kızların erkeklere oranla daha yüksek dini başa çıkma puanları aldıkları tespit edilmiştir. Kızların %12.2'sinin yüksek, %85.9'unun orta, %2'sinin düşük dini başa çıkma puanı aldıkları tespit edilmiştir. Erkeklerin %11.8'inin yüksek, %86.7'sinin orta, %1.5'inin düşük dini başa çıkma puanı aldığı tespit edildi.

Tablo 5.3 Okul Türüne göre Dini Başaıkma Puanları

				Toplam
	Düşük	Orta	Yüksek	
Özel lise		53 88,3%	7 11,7%	60 100,0%
İmam Hatip lisesi		67 83,8%	13 16,3%	80 100,0%
Mesleki ve Teknik lise	1 1,3%	74 92,5%	5 6,3%	80 100,0%
Anadolu lisesi	5 5,6%	71 78,9%	14 15,6%	90 100,0%
Genel lise	1 1,1%	80 88,9%	9 10,0%	90 100,0%
Toplam	7 1,8%	345 86,3%	48 12,0%	400 100,0%

Okul türü değişkenine göre dini başaıkma puanlarına baktığımızda; yüksek dini başaıkma puanları (%16.3) İmam Hatip Lisesi, daha sonra sırasıyla (%15.6) Anadolu Lisesi, (%11.7) Özel Lise, (%10) Genel Lise, (%6.3) Mesleki ve Teknik Lise öğrencileri olarak tespit edilmiştir. Orta dini başaıkma puanları sırasıyla; (%92.5) Mesleki ve Teknik Lise, (%88.9) Genel Lise, (%88.3) Özel Lise, (%83.8) İmam Hatip Lisesi, (%78.9) Anadolu Lisesi olarak tespit edilmiştir. Düşük dini başaıkma puanı alan liseler sırasıyla, (%5.6) Anadolu Lisesi, (%1.3) Mesleki ve Teknik Lise, (%1.1) Genel Lise olarak tespit edildi. İmam Hatip Lisesi ve Özel Lise de düşük dini başaıkma puanı alan öğrencilere rastlanmadı. İmam Hatip Lisesi'nde dini eğitim ve öğretime paralel olarak ergenlerin daha fazla dini başaıkmayı kullandıklarını ve düşük dini başaıkma puanına rastlanmadığını söyleyebiliriz.

6.Başaıkma Yöntemi Olarak Dua Puanları

Tablo 6.1 Başaıkma Yöntemi Olarak Dua Puanları

Başaıkma yöntemi olarak dua puanları	Sayı	%
Başaıkma yöntemi olarak dua puanı düşük	5	1,25
Başaıkma yöntemi olarak dua puanı orta	105	26,25
Başaıkma yöntemi olarak dua puanı yüksek	290	72,5
Toplam	400	100

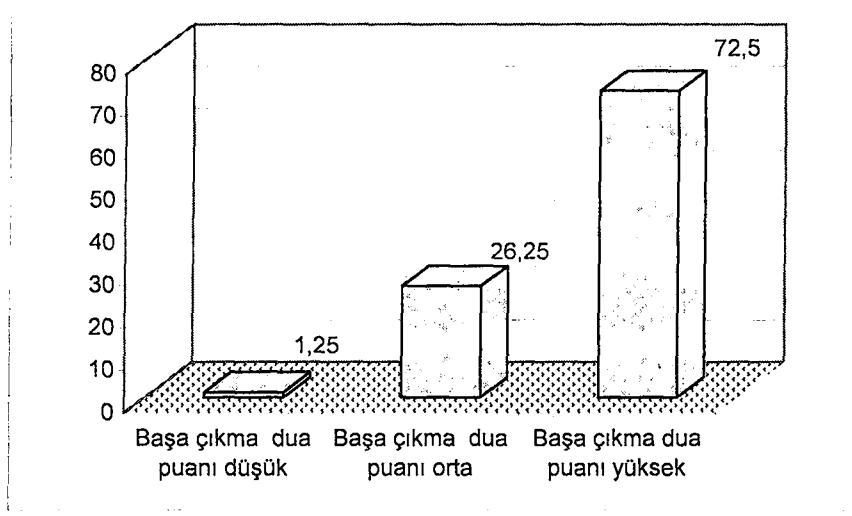

Ergenlerin %72.5'nin yüksek, %26.25'inin orta, %1.25'inin düşük dua baş çıkma puanı aldığı tespit edildi.

Tablo 6.2 Cinsiyet Değişkenine Göre Baş çıkma Dua Puanları

	Baş çıkma yöntemi olarak dua puanları			Toplam
	Düşük	Orta	Yüksek	
CINSİYET KIZ	3	60	142	205
	1,5%	29,3%	69,3%	100,0%
Erkek	2	45	148	195
	1,0%	23,1%	75,9%	100,0%
Toplam	5	105	290	400
	1,3%	26,3%	72,5%	100,0%

Erkeklerin %75.9'unun yüksek, %23.1'inin orta, %1'inin düşük dua baş çıkma puanı aldıkları tespit edildi. Kızların %69.3'ünün yüksek, %29.3'ünün orta, %1.5'inin düşük dua baş çıkma puanı aldıkları bulunmuştur. Erkeklerin dua baş çıkma puanlarının kızlara göre daha yüksek olduğu tespit edildi.

Tablo 6.3 Okul Türüne Göre Başaçıkma Dua Puanları

				Toplam
	Düşük	Orta	Yüksek	
Özel lise		13 21,7%	47 78,3%	60 100,0%
İmam Hatip lisesi		8 10,0%	72 90,0%	80 100,0%
Mesleki ve Teknik lise		32 40,0%	48 60,0%	80 100,0%
Anadolu Lisesi	5 5,6%	29 32,2%	56 62,2%	90 100,0%
Genel Lise		23 25,6%	67 74,4%	90 100,0%
Toplam	5 1,3%	105 26,3%	290 72,5%	400 100,0%

Okul türüne göre sırasıyla yüksek dua başaçıkma puanları şöyledir; (%90) İmam Hatip Lisesi, (%78.3) Özel Lise, (%74.4) Genel Lise, (%62.2) Anadolu Lisesi, (%60) Mesleki ve Teknik Lise olarak bulunmuştur. Orta dua başaçıkma puanları sırasıyla; (%40) Mesleki ve Teknik Lise, (%32.2) Anadolu Lisesi, (%25.6) Genel Lise, (%21.7) Özel Lise, (%10) İmam Hatip Lisesi olarak tespit edilmiştir. Düşük dua başaçıkma puanını sadece (%5.6) oranla Anadolu Lisesi öğrencilerinin aldığı görülmektedir. Diğer liselerde düşük dua başaçıkma puanına rastlanmamaktadır. Bu durumda ergenlerin büyük bir çoğunluğunun duaya dini başaçıkma yöntemi olarak başvurduklarını söyleyebiliriz.

Tablo 6. 4 Dini inanç Düzeyine Göre Başaçıkma Dua Puanları

				Toplam
	Düşük	Orta	Yüksek	
Bu konularla ilgilenmiyorum	1 12,5%	5 62,5%	2 25,0%	8 100,0%
Dini inançlarımla ilgili şüphe ve tereddütlerim var	3 20,0%	7 46,7%	5 33,3%	15 100,0%
İnanıyorum ama ibadetlerimi tam olarak yerine getiremiyorum	1 0,3%	89 28,1%	227 71,6%	317 100,0%
İnanıyorum ve dini görevlerimi yerine getiriyorum		4 6,7%	56 93,3%	60 100,0%
Toplam	5 1,3%	105 26,3%	290 72,5%	400 100,0%

Dini inanç deęişkenine göre dua başaıkma puanlarına baktığımızda; “İnanıyorum ve dini görevlerimi yerine getiriyorum” diyen ergenlerin %93.3’ünün yüksek, %6.7’sinin orta dua başaıkma puanı aldığı tespit edildi. “İnanıyorum ama ibadetlerimi tam olarak yerine getiremiyorum” diyen ergenlerin % 71.6’sının yüksek, %28.1’inin orta, %0.3’ünün düşük dua başaıkma puanı aldığı bulunmuştur. “Dini inançlarımla ilgili şüphe ve tereddütlerim var” diyen ergenlerin %33.3’ünün yüksek, %46.7’sinin orta, %20’sinin düşük dua başaıkma puanı aldıkları görölmektedir. “Bu konularla ilgilenmiyorum” diyen ergenlerin %25’inin yüksek, % 62.5’inin orta, %12.5’inin düşük dua başaıkma puanı aldıkları tespit edilmiştir. “İnanıyorum ve dini görevimi yerine getiriyorum” diyen ergenlerin düşük dua başaıkma puanı almadıkları görölmektedir. Özellikle dini inançları ile ilgili şüphe ve tereddütleri olan ergenlerin düşük dua başaıkma puanı aldıkları bulunmuştur. “Bu konularla ilgilenmiyorum” diyen ergenlerin %25’inin yüksek başaıkma dua puanı aldıkları tespit edilmiştir.

7. Dua Etme Sıklık Değişkenine Göre Araştırma Bulguları

Tablo 7.1 Dua Etme Sıklık Düzeyi İle Sorunlarla Başa Çıkmak İçin Dua Etme Korelasyon Sonuçları

Correlations

	SIKLIK	BAŞA ÇIKMA
DUA ETME SIKLIK DÜZEYİ	1 , 400	,310* ,000 400
BAŞA ÇIKMAK İÇİN DUA	,310* ,000 400	1 , 400

** . Correlation is significant at the 0.01 level (2-tailed).

Dua etme sıklık düzeyi ile ergenin yaşadığı sorunlarla başa çıkmak için dua etmesi arasında pozitif anlamlı bir ilişki tespit edilmiştir. r (sıklık, başa çıkma) =0.310 $p < 01$ anlamlılık düzeyinde anlamlıdır.

Tablo 7.2 Dua Etme Sıklık Düzeyi ile Duanın Stres ve Kaygıyı Azaltması Korelasyon Sonuçları

Correlations

	SIKLIK	STRES
DUA ETME SIKLIK DÜZEYİ	1 , 400	,230* ,000 400
STRES	,230* ,000 400	1 , 400

** . Correlation is significant at the 0.01 level (2-tailed).

Dua etme sıklık düzeyi ve duanın yaşanan problemle ilgili stres ve kaygıyı azaltması arasında pozitif anlamlı bir ilişki tespit edilmiştir. r (sıklık, stres) = 0.230 $p < 01$ anlamlılık düzeyinde anlamlı bulunmuştur.

Bu tabloya bakılarak ergenlerde dua etme sıklığı arttıkça, yaşadıkları problemle ilgili stres ve kaygılarının azaldığı söylenebilir.

Tablo 7.3 Dua Etme Sıklığı ile Duanın Sorun Üzerinde Düşünmeyi Sağlaması Korelasyon Sonuçları

Correlations

	SIKLIK	DÜŞÜNME
DUA ETME SIKLIK DÜZEYİ	1 , 400	,234* , 000 400
SORUN ÜZERİNDE DÜŞÜNME	,234* , 000 400	1 , 400

** . Correlation is significant at the 0.01 level (2-tailed).

Dua etme sıklık düzeyi ile duanın ergenlerin yaşadıkları sorun üzerinde düşünmeyi sağlaması arasında pozitif anlamlı bir ilişki tespit edilmiştir. r (sıklık, düşünme) = 0.234 $p < 01$ düzeyinde anlamlıdır. Dua etme sıklık düzeyi arttıkça, duanın sorun üzerinde düşünmeyi sağlaması artmaktadır.

Tablo 7.4 Dua Etme Sıklık Düzeyi İle Duanın Mücadele Azmini Arttırması Korelasyon Sonuçları

Correlations

	SIKLIK	MÜCADELE
DUA ETME SIKLIK DÜZEYİ	1 , 400	,216* , 000 400
MÜCADELE AZMİNİ ARTTIRMASI	,216* , 000 400	1 , 400

** . Correlation is significant at the 0.01 level (2-tailed).

Dua etme sıklık düzeyi ile duanın ergenin yaşadığı sorun karşısında mücadele azmini arttırması arasında pozitif anlamlı bir ilişki tespit edilmiştir. r (sıklık, mücadele) = 0.216 $p < 01$ düzeyinde anlamlıdır. Dua etme sıklık düzeyi arttıkça, duanın mücadele azmini arttırması artmaktadır.

Tablo 7.5 Dua Etme Sıklık Düzeyi ile Dua Ederek Ergenin Kendini Güvende Hissetmesi Korelasyon Sonuçları

Correlations

	SIKLIK	GÜVEN
DUA ETME SIKLIK DÜZEYİ	1 , 400	,274* ,000 400
GÜVENDE HİSSETME	,274* ,000 400	1 , 400

** . Correlation is significant at the 0.01 level (2-tailed).

Dua etme sıklık düzeyi ile ergenin yaşadığı sorunla ilgili dua ettiğinde kendini güvende hissetmesi arasında anlamlı bir ilişki vardır. r (sıklık, güven) = 0.274 $p < 01$ düzeyinde anlamlıdır.

Dua etme sıklık düzeyi arttıkça, ergenin kendini daha huzurlu ve güvende hissettiği söylenebilir.

Tablo 7.6 Dua Etme Sıklık Düzeyi ile Duanın Kabul Edilmemesi Durumunda Ümitsizliğe Kapılma Korelasyon Sonuçları

Correlations

	SIKLIK	ÜMİTSİZ
DUA ETME SIKLIĞI	1 , 400	-,125* ,013 400
ÜMİTSİZ	-,125* ,013 400	1 , 400

*. Correlation is significant at the 0.05 level (2-tailed).

Dua etme sıklık düzeyi ile ergenin duasının kabul edilmemesi durumunda, ümitsizliğe kapılması arasında negatif anlamlı bir ilişki tespit edilmiştir. r (sıklık, ümitsizlik) = - 0.125 $p < 5$ anlamlılık düzeyinde negatif anlamlıdır. Dua etme sıklığı arttıkça, duaları kabul edilmediğinde ümitsizliğe düşmenin azaldığı söylenebilir.

Tablo 7.7 Dua Etme Sıklık Düzeyi ile Duanın Kabul Edilmemesi Durumunda Ergenin Allah'ın Sevgisinden Şüphelenme Korelasyon Sonuçları

Correlations

	SIKLIK	ŞÜPHE
DUA ETME SIKLIĞI	1 , 400	-,154* ,002 400
SEVGİSİNDEN ŞÜPHELENME	-,154* ,002 400	1 , 400

** . Correlation is significant at the 0.01 level

Dua etme sıklık düzeyi ile duaları kabul edilmeyen ergenin Allah'ın sevgisinden şüpheye düşmesi arasında negatif anlamlı bir ilişki bulunmuştur. r (sıklık, şüphe) = -0.154 $p < 01$ düzeyinde anlamlıdır. Dua etme sıklık düzeyi arttıkça, duaları kabul edilmediğinde Allah'ın sevgisinden şüphelenen ergenlerin azaldığı söylenebilir.

Tablo 7.8 Dua Etme Sıklığı ile Kötü bir Durumda Planlarını Allah'ın Yardımı ile Uygulama Durumu Korelasyon Sonuçları

Correlations

	SIKLIK	PLANLAR
DUA ETME SIKLIK DÜZEYİ	1 , 400	,219* ,000 400
PLANLARI UYGULAMA	,219* ,000 400	1 , 400

** . Correlation is significant at the 0.01 level (2-tailed).

Dua etme sıklık düzeyi ile “planlarımı Allah'ın yardımıyla uygulamaya çalışırım” arasında pozitif anlamlı bir ilişki tespit edilmiştir. r (dua etme sıklık düzeyi, planlar)=0.219 olup $p < 01$ düzeyinde anlamlıdır.

8. Duada Yoğunlaşma Değişkenine Göre Araştırma Bulguları

Tablo 8.1 Dua Ederken Yoğunlaşma Düzeyi ile Sorunlarla Başa Çıkmak için Dua Etme Korelasyon Sonuçları

correlations

	YOĞUN	BAŞA ÇIKMA
DUADA YOGUNLAŞMA DÜZEYİ	1 , 400	,184* , 000 400
BAŞA ÇIKMAK İÇİN DUA	,184* , 000 400	1 , 400

** . correlation is significant at the 0.01 level (2-tailed).

Duada yoğunlaşma düzeyi ile sorunlarla başa çıkmak için dua etme arasında pozitif anlamlı bir ilişki tespit edilmiştir. r (yoğunlaşma, başa çıkma) = 0.184 $p < 01$ anlamlılık düzeyinde anlamlıdır.

Tablo 8.2 Dua Ederken Yoğunlaşma Düzeyi ile Duanın Stres ve Kaygıyı Azaltması Korelasyon Sonuçları

correlations

	YOĞUN	STRES
DUADA YOGUNLAŞMA DÜZEYİ	1 , 400	,317* , 000 400
STRES	,317* , 000 400	1 , 400

** . correlation is significant at the 0.01 level (2-tailed).

Duada yoğunlaşma düzeyi ve duanın ergenin yaşadığı sorunla ilgili stres ve kaygısını azaltması arasında anlamlı bir ilişki tespit edilmiştir. r (yoğunlaşma, stres) = 0.317 $p < 01$ anlamlılık düzeyinde pozitif bir anlamlı bir ilişki bulunmuştur.

Tablo 8.3 Duada Yoğunlaşma Düzeyi ile Duanın Sorun Üzerinde Düşünmeyi Sağlamasıyla İlgili Korelasyon Sonuçları

Correlations

	YOĞUN	DÜŞÜNME
DUADA YOGUNLAŞMA DÜZEYİ	1 , 400	,181* , 000 400
SORUN ÜZERİNDE DÜŞÜNME	,181* , 000 400	1 , 400

** . Correlation is significant at the 0.01 level (2-tailed).

Duada yoğunlaşma düzeyi ile duanın sorun üzerinde düşünmeyi sağlaması arasında pozitif anlamlı bir ilişki bulunmuştur. r (yoğunlaşma, düşünme) = 0.181 $p < 0.01$ seviyesinde anlamlıdır. Yoğunlaşma düzeyi arttıkça, duanın sorun üzerinde düşünmeyi sağlamanın arttığı bulunmuştur.

Tablo 8.4 Duada Yoğunlaşma Değişkenine Göre Dua ve Sorun Üzerinde Düşünme Kay Kare Sonuçları

	Dua ve Sorun Üzerinde	Düşünmeyi Sağlaması			Toplam
		Hayır	Kararsızım	Evet	
Duada Yoğunlaşma Düzeyi	Alt	7	8	14	29
	%	24,1	27,6	48,3	100
	Orta	17	61	190	268
	%	6,3	22,8	70,9	100
	Üst	5	14	84	103
	%	4,9	13,6	81,6	100
	Toplam	29	83	288	400
	%	7,25	20,75	72	100
$\chi^2 = 19.864$	SD=4			P=0.001	

Duada yoğunlaşma düzeyi ile duanın ergenin sorun üzerinde düşünmeyi sağlaması arasında pozitif anlamlı bir ilişki bulunmuştur. Elde edilen veriler genel olarak değerlendirildiğinde, dua ederken üst seviyede (%81.6), orta düzeyde (%70.9), alt seviyede (%48.3) yoğunlaşan ergenlerin duanın sorun üzerinde düşünmeyi sağladığına katıldıkları tespit edildi. Bu verilere bakılarak, ergenlerin duada yoğunlaşma seviyeleri yükseldikçe, duanın sorun üzerinde düşünmeyi sağlmasına katılan ergenlerin sayısının

arttığı görülmektedir. Duada üst seviyede yoğunlaşabilen ergenlerin, sorunlarını daha iyi düşünme ve tahlil etme olanağı bulduklarını söyleyebiliriz.

Tablo 8.5 Duada Yoğunlaşma Düzeyi ile Duanın Mücadele Azmini Arttırması ile İlgili Korelasyon Sonuçları

Correlations

	YOĞUNLAŞMA	MÜCADELE
DUADA YOGUNLAŞAMA DÜZEYİ	1 , 400	,202* ,000 400
MÜCADELE AZMİNİ ARTTIRMA	,202* ,000 400	1 , 400

** . Correlation is significant at the 0.01 level (2-tailed).

Dua ederken yoğunlaşma düzeyi ile duanın mücadele azmini arttırması arasında pozitif anlamlı bir ilişki vardır. r (yoğunlaşma, mücadele) = 0.202 $p < 01$ seviyesinde anlamlıdır.

Duada yoğunlaşma seviyesi arttıkça, duanın sorun karşısında mücadele azmini arttırmayı sağlaması artmaktadır.

Tablo 8. 6 Dua Ederken Yoğunlaşma Düzeyi ile Dua ile Ergenin Kendini Güvende Hissetmesi Korelasyon Sonuçları

Correlations

	YOĞUNLAŞMA	GÜVEN
DUADA YOGUNLAŞAMA DÜZEYİ	1 , 400	,217* ,000 400
GÜVENDE HİSSETME	,217* ,000 400	1 , 400

** . Correlation is significant at the 0.01 level (2-tailed).

Duada yoğunlaşma düzeyi ile dua ettiğinde güvende hissetme arasında pozitif anlamlı bir ilişki tespit edilmiştir. r (yoğunlaşma, güven) = 0.217 $p < 01$ anlamlılık düzeyinde anlamlıdır. Duada yoğunlaşma düzeyi arttıkça, sorun karşısında kendini güvende hisseden ergenler artmaktadır.

9.Dini İnanç Değişkenine Göre Araştırma Bulguları

Tablo 9.1 Dini İnanç Düzeyi ile Ergenin Sorunlarla Başa Çıkmak için Dua Etme Korelasyon Sonuçları

Correlations

	D. İNANÇ	BAŞA ÇIKMA
Dini İnanç Düzeyi	1	,258*
	,	,000
	400	400
Başa Çıkmak için Dua	,258*	1
	,000	,
	400	400

** . Correlation is significant at the 0.01 level (2-tailed).

Dini inanç düzeyi ile başa çıkma arasında pozitif anlamlı bir ilişki tespit edilmiştir.

$r = (\text{dini inanç düzeyi, başa çıkma}) = 0.258$ $p < 0.1$ anlamlılık düzeyinde anlamlıdır. Dini inanç düzeyi arttıkça başa çıkmak için dua etmenin arttığı söylenebilir.

Tablo 9.2 Dini İnanç Düzeyi ile Duanın Stres ve Kaygıyı Azaltması Korelasyon Sonuçları

Correlations

	D. İNANÇ	STRES
DİNİ İNANÇ DÜZEYİ	1	,293*
	,	,000
	400	400
STRES	,293*	1
	,000	,
	400	400

** . Correlation is significant at the 0.01 level (2-tailed).

Dini inanç düzeyi ile duanın stres ve kaygıyı azaltması arasında anlamlı bir ilişki tespit edilmiştir. $r (\text{dini inanç düzeyi, stres}) = 0.239$ $p < 01$ anlamlılık düzeyinde anlamlıdır. Dini inanç düzeyi arttıkça, duanın stres ve kaygıyı azaltmasının arttığı söylenebilir.

Tablo 9.3 Dini İnanç Düzeyi ile Duanın Sorun Üzerinde Düşünmeyi Sağlaması Arasındaki Korelasyon Sonuçları

correlations

	D. İNANÇ	DÜŞÜNME
DİNİ İNANÇ DÜZEYİ	1 , 400	,218* , 400
SORUN ÜZERİNDE DÜŞÜNME	,218* , 400	1 , 400

** . Correlation is significant at the 0.01 level (2-tailed).

Dini inanç düzeyi ile duanın sorun üzerinde düşünmeyi sağlaması arasında pozitif anlamlı bir ilişki tespit edilmiştir. Dini inanç düzeyi arttıkça, duanın sorun üzerinde düşünmeyi sağlaması artmaktadır. r (dini inanç düzeyi, düşünme) = 0.218 $p < 01$ düzeyinde anlamlıdır.

Tablo 9.4 Dini İnanç Düzeyi ile Duanın Mücadele Azmini Arttırması Korelasyon Sonuçları

correlations

	D. İNANÇ	MÜCADELE
DİNİ İNANÇ DÜZEYİ	1 , 400	,247* , 400
MÜCADELE AZMİNİ ARTTIRMASI	,247* , 400	1 , 400

** . Correlation is significant at the 0.01 level (2-tailed).

Dini inanç düzeyi ile duanın mücadele azmini arttırması arasında pozitif anlamlı bir ilişki vardır. r (dini inanç, mücadele) = 0.247 $p < 01$ anlamlılık düzeyinde anlamlıdır.

Tablo 9.5 Dini İnanç Düzeyine Göre Dua ile Ergenin Kendini Güvende Hissetmesi Korelasyon Sonuçları

	D. İNANÇ	GÜVEN
D. İNANÇ DÜZEYİ	1 , 400	,288* ,000 400
GÜVENDE HİSSETME	,288* ,000 400	1 , 400

** . Correlation is significant at the 0.01 level (2-tailed).

Dini inanç düzeyi ile duanın güven vermesi arasında pozitif anlamlı bir ilişki tespit edilmiştir. $r (d.inanç, güven) = 0.288$ $p < 0.01$ anlamlılık düzeyinde anlamlıdır.

Tablo 9.6 Dini İnanç Düzeyi ile Duanın Kabul Edilmemesi Durumunda Ümitsizliğe Kapılma Korelasyon Sonuçları

	D. İNANÇ	ÜMİTSİZ
DİNİ İNANÇ DÜZEYİ	1 , 400	-,136* ,006 400
ÜMİTSİZLİĞE KAPILMA	-,136* ,006 400	1 , 400

** . Correlation is significant at the 0.01 level (2-tailed).

Dini inanç düzeyi ile ergenlerin problemleriyle ilgili duaları kabul edilmediğinde ümitsizliğe düşmeleri arasında negatif anlamlı bir ilişki vardır. Dini inanç düzeyi arttıkça, ümitsizliğe kapılma azalmaktadır. $r (dini\ inanç\ düzeyi, ümitsiz) = -0.136$ $p < 0.01$ düzeyinde negatif yönde anlamlıdır.

Dini inanç seviyesi yükseldikçe ümitsizliğe kapılma düşmektedir. İnanç ile ümit arasında sıkı bir bağ olduğu söylenebilir.

Tablo 9.7 Dini İnanç Düzeyine Göre Duanın Kabul Edilmemesi Durumunda Allah'ın Sevgisinden Şüphelenme Durumu

Correlations

	D. INANÇ	ŞÜPHE
DINI INANÇ DÜZEYİ	1 , 400	-,204* ,000 400
SEVGİSİNDEN ŞÜPHELENME	-,204* ,000 400	1 , 400

** . Correlation is significant at the 0.01 level (2-tailed).

Dini inanç düzeyi ile ergenin sorunlarla ilgili duaları kabul edilmediğinde Allah'ın onu sevdiğinden şüphelenmesi arasında negatif anlamlı bir ilişki vardır. r (dini inanç, şüphe) = - 0.204 $p < 01$ seviyesinde anlamlıdır. Dini inanç düzeyi yükseldikçe Allah'ın sevgisinden şüphelenme azalmaktadır.

Tablo 9.8 Dini İnanç Düzeyi ile Duanın Kabul Edilmemesi Durumunda Allah'ın Varlığından Şüphelenme Korelasyon Sonuçları

Correlations

	D. INANÇ	VARLIĞIN
DINI INANÇ DÜZEYİ	1 , 400	-,387* ,000 400
VARLIĞINDAN ŞÜPHE	-,387* ,000 400	1 , 400

** . Correlation is significant at the 0.01 level

Dini inanç düzeyi ile duaları kabul edilmediğinde Allah'ın varlığından şüpheye düşme arasında negatif anlamlı bir ilişki vardır. r (d.inanç, varlığından şüphe) = - 0.387 $p < 01$ seviyesinde anlamlıdır.

10. Okul Türü Değişkenine Göre Araştırma Bulguları

Tablo 10.1. Okul Türüne Göre Duanın Sorun Üzerinde Düşünmeyi Sağlaması Kay Kare Sonuçları

Sorun Üzerinde Düşünme		Hayır	Kararsızım	Evet	Toplam
Okul Türü	Özel Okul	2	13	45	60
	%	3,3	21,7	75,0	100
	İmam Hatip Lisesi	3	10	67	80
	%	3,8	12,5	83,8	100
	Mesleki ve Teknik Lise	9	19	52	80
	%	11,3	23,8	65,0	100
	Anadolu Lisesi	11	19	60	90
	%	12,2	21,1	66,7	100
	Genel Lise	4	22	64	90
	%	4,4	24,4	71,1	100
	Toplam	29	83	288	400
	%	7,3	20,8	72,0	100
$\chi^2=14.545$		SD=8	P=0.069		

Okul türü değişkeni ile duanın sorun üzerinde düşünmeyi sağlaması arasında anlamlı bir ilişki tespit edilmiştir. Okul türü değişkenine göre baktığımızda İmam Hatip Lisesi öğrencilerinin %83.8'i, Özel Lise öğrencilerinin %75'i, Genel Lise öğrencilerinin %71.1'i, Anadolu Lisesi öğrencilerinin %66.7'si, Mesleki ve Teknik Lise öğrencilerinin %65'i duanın yaşadıkları sorun üzerinde düşünmeyi sağladığını belirtmiştir.

Tablo 10.2 Okul Türü Değişkenine Göre Duaları Kabul Edilmediğinde Ümitsizliğe Kapılma Kay Kare Sonuçları

Ümitsizlik		Hayır	Kararsızım	Evet	Toplam
OKUL	Özel Lise	33	13	14	60
	%	55,0 %	21,7 %	23,3 %	100
	İmam Hatip Lisesi	55	16	9	80
	%	68,8 %	20,0 %	11,3 %	100
	Mesleki ve Teknik Lise	38	20	22	80
	%	47,5 %	25,0 %	27,5 %	100
	Anadolu Lisesi	49	18	23	90
	%	54,4 %	20,0 %	25,6 %	100
	Genel Lise	42	29	19	90
	%	46,7 %	32,2 %	21,1 %	100
	Toplam	217	96	87	400
	%	54,3 %	24,0	21,8 %	100
$\chi^2=14.528$		SD=8	P=0.069		

Okul türü değişkeni ile ergenin yaşadığı sorunlarla ilgili duaları kabul edilmediğinde ümitsizliğe kapılması arasında anlamlı bir ilişki tespit edilmiştir. Duaları kabul edilmediğinde ümitsizliğe kapılan okullar sırasıyla; Mesleki ve Teknik Lise (%27.5), Anadolu Lisesi (%25.6), Özel Lise (%23.3), Genel Lise (%21.1), İmam hatip Lisesi (%11.3) olarak tespit edilmiştir.

Tablo 10.3 Okul Türü ile Ergenin Duaları Kabul Edilmediğinde Allah'ın Sevgisinden Şüphelenme Durumu Kay Kare Sonuçları

Allah'ın Sevgisinden Şüphelenme		Hayır	Kararsızım	Evet	Toplam
Okul Türü	Özel Lise	49	6	5	60
	%	81,7	10,0	8,3	100
	İmam Hatip Lisesi	68	7	5	80
	%	85,0	8,8	6,3	100
	Mesleki ve Teknik Lise	52	19	9	80
	%	65,0	23,8	11,3	100
	Anadolu Lisesi	61	17	12	90
	%	67,8	18,9	13,3	100
	Genel Lise	64	16	10	90
	%	71,1	17,8	11,1	100
	Toplam	294	65	41	400
	%	73,5	16,3	10,3	100
$\chi^2= 13.179$		SD=8		P=0.106	

Okul türü değişkeni ile duaları kabul edilmediğinde Allah'ın sevgisinden şüphelenme arasında anlamlı bir ilişki bulunmuştur. Okul türü açısından incelediğimizde; ilk sırada Anadolu Lisesi öğrencilerinin %13.3'ünün, daha sonra sırasıyla Mesleki ve Teknik Lise öğrencilerinin %11.3'ünün, Genel Lise öğrencilerinin %11.1'inin, Özel Lise öğrencilerinin %8.3'ünün, İmam Hatip Lisesi öğrencilerinin %6.3'ünün problemleriyle ilgili duaları kabul edilmediğinde Allah'ın sevgisinden şüphelendikleri tespit edildi.

Tablo 10.4 Okul Türü Değişkenine Göre Duaları Kabul Edilmediğinde Allah'ın Cezalandırdığını Hissetme Korelasyon Sonuçları

Correlations

	OKUL	C.HISET
Okul Türü	1	,020
	,	,684
	400	400
Cezalandırdığını Hissetme	,020	1
	,684	,
	400	400

Okul türü değişkeni ile ergenlerin problemleriyle ilgili duaları kabul edilmediğinde Allah'ın cezalandırdığını hissetmesi arasında anlamlı bir ilişki olmadığı tespit edilmiştir.

Tablo 10.5 Okul Türü ile Duaları Kabul Edilmediğinde Allah'ın Varlığından Şüphelenme Korelasyon Sonuçları

correlations

	OKUL	VARLIĞINDAN
Okul Türü	1	,067
	,	,183
	400	400
Allah'ın varlığından şüphelenme	,067	1
	,183	,
	400	400

Okul türü ile ergenin sorunu ile ilgili duaları kabul edilmediğinde Allah'ın varlığından şüphelenmesi arasında anlamlı bir ilişki olmadığı bulunmuştur.

11.Cinsiyet Değişkenine Göre Araştırma Bulguları

Tablo 11.1 Cinsiyet Değişkeni ile Duanın Stres ve Kaygıyı Azaltması Korelasyon Sonuçları

Correlations

	CINSİYET	STRES
CINSİYET	1	-,001
	,	,991
	400	400
STRES	-,001	1
	,991	,
	400	400

Cinsiyet ile duanın stres ve kaygıyı azaltması arasında anlamlı bir ilişki olmadığı tespit edilmiştir.

Tablo 11.2. Cinsiyet Değişkeni ile Duanın Sorun Üzerinde Düşünmeyi Sağlaması Korelasyon Sonuçları

Correlations

	CINSİYET	DÜŞÜNME
CINSİYET	1	-,002
	,	,966
	400	400
SORUN ÜZERİNDE DÜŞÜNME	-,002	1
	,966	,
	400	400

Cinsiyet değişkeni ile duanın sorun üzerinde düşünmeyi sağlaması arasında anlamlı bir ilişki olmadığı bulunmuştur.

Tablo 11.3 Cinsiyet Değişkeni ile Duanın Mücadele Azmini Arttırması Korelasyon Sonuçları

Correlations

	CINSİYET	MÜCADELE
CINSİYET	1	,053
	,	,291
	400	400
MÜCADELE AZMİNİ ARTTIRMASI	,053	1
	,291	,
	400	400

Cinsiyet değişkeni ile duanın mücadele azmini arttırması arasında anlamlı bir ilişki olmadığı tespit edilmiştir.

Tablo 11.4 Cinsiyet Değişkeni ile Duaları Kabul Edilmediğinde Allah Tarafından Cezalandırıldığını Hissetme Korelasyon Sonuçları

Correlations

	CINSİYET	C. HİSET
CINSİYET	1	-,081
	,	,104
	400	400
CEZALANDIRILDIĞINI HİSSETME	-,081	1
	,104	,
	400	400

Cinsiyet deęişkeni ile duaları kabul edilmedięinde ergenlerin Allah tarafından cezalandırıldığını hissetmesi arasında anlamlı bir ilişkinin olmadığı bulunmuştur.

Tablo 11.5 Cinsiyet Deęişkeni ile Ergenin Sorunu ile İlgili Duaları Kabul Edilmedięinde Ümitsizliğe Kapılma Arasındaki Kay Kare Sonuçları

Ümitsizlik					
		Hayır	Kararsızım	Evet	Toplam
Cinsiyet	Kız	99	51	55	205
	%	48,3	24,9	26,8	100
	Erkek	118	45	32	195
	%	60,5	23,1	16,4	100
		217	96	87	400
		54,3	24,0	21,8	100
$\chi^2=7,874$		SD=2		P=0.020	

Cinsiyet deęişkeni ile ergenin yaşadığı sorunla ilgi duaları kabul edilmedięinde ümitsizliğe kapılma arasında anlamlı bir ilişki bulunmuştur. Kız ergenlerin %26.8'inin, erkeklerin %16.4'ünün duaları kabul edilmedięinde ümitsizliğe kapıldıkları tespit edildi.

Tablo 11.6 Cinsiyet Deęişkenine Göre Duaları Kabul Edilmedięinde Allah'ın Sevgisinden Şüphelenme Kay Kare Sonuçları

Allah'ın Sevgisinden Şüphelenme					
		Hayır	Kararsızım	Evet	Toplam
Cinsiyet	Kız	139	35	31	205
	%	67,8	17,1	15,1	100
	Erkek	155	30	10	195
	%	79,5	15,4	5,1	100
	Toplam	294	65	41	400
	%	73,5	16,3	10,3	100
$\chi^2=11.769$		SD=2		P=0.003	

Cinsiyet deęişkeni ile dualarının kabul edilmedięini düşündüğünde, Allah'ın kendisini sevdiğinden şüphelenmesi arasında anlamlı bir ilişki vardır. Duaları kabul edilmedięinde Allah'ın kendilerini sevdiğinden şüphelenen kız ergenlerin oranı %15.1, erkeklerin oranı %5.1'dir. Tabloda da görüldüğü gibi kızların erkeklere oranla duaları kabul edilmedięinde Allah'ın sevgisinden şüphelendięi tespit edilmiştir.

12.Olaydan Etkilenme Değişkenine Göre Araştırma Bulguları

12.1 Olaydan Etkilenme Düzeyi ile Duanın Stres ve Kaygıyı Azaltması Korelasyon Sonuçları

Correlations

	OLAY	STRES
OLAYDAN ETKİLENME DÜZEYİ	1 , 400	-,143* ,004 400
STRES	-,143* ,004 400	1 , 400

** . Correlation is significant at the 0.01 level (2-tailed).

Olaydan etkilenme düzeyi ile duanın stres ve kaygıyı azaltması arasında negatif yönde anlamlı bir ilişki tespit edilmiştir. r (olay, stres) = -0.143 $p < 0.01$ anlamlılık düzeyinde anlamlıdır. Olaydan etkilenme düzeyi arttıkça duanın stres ve kaygıyı azalttığına katılanların sayısının azaldığı söylenebilir.

12.2 Olaydan Etkilenme Düzeyi ile Duanın Mücadele Azmini Arttırması Kay Kare Sonuçları

Mücadele Azmin Arttırma					
		Hayır	Kararsızım	Evet	Toplam
Olaydan Etkilenme Düzeyi	Biraz	6	17	81	104
	%	5,8	16,3	77,9	100
	Orta	14	27	102	143
	%	9,8	18,9	71,3	100
	Çok	12	41	100	153
	%	7,8	26,8	65,4	100
	Toplam	32	85	283	400
	%	8,0	21,3	70,8	100
$\chi^2=6,378$		SD=4		P=0,173	

Olaydan etkilenme düzeyi ile duanın mücadele azmini arttırması arasında anlamlı bir ilişki bulunmuştur. Tabloda görüldüğü gibi yaşadıkları sorundan biraz etkilenen ergenlerin %77.9'u, orta derecede etkilenen ergenlerin %71.3'ü, çok etkilenen ergenlerin % 65.4'ü sorunları ile ilgili dualarının mücadele azmini arttırdığını belirtti. Olaydan etkilenme düzeyi azaldıkça ergenlerden, duanın mücadele azmini arttırdığına katılanların sayılarının arttığı görülmektedir.

Tablo 12.3.Olaydan Etkilenme Düzeyi İle Duanın Sorun Üzerinde Düşünmeyi Sağlaması Korelasyon Sonuçları

Correlations

	OLAY	DÜŞÜNME
Olaydan Etkilenme Düzeyi	1 , 400	-,009 ,859 400
Sorun Üzerinde Düşünme	-,009 ,859 400	1 , 400

Olaydan etkilenme düzeyi ile duanın sorun üzerinde düşünmeyi sağlaması arasında anlamlı bir ilişkinin olmadığı tespit edilmiştir.

Tablo 12.4 Olaydan Etkilenme Düzeyine Göre Dua ile Ergenin Kendini Güvende Hissetmesi Korelasyon Sonuçları

Correlations

	OLAY	GÜVEN
Olaydan Etkilenme Düzeyi	1 , 400	-,054 ,283 400
Güvende Hissetme	-,054 ,283 400	1 , 400

Olaydan etkilenme düzeyi ile sorunla ilgili ergenin dua ederek kendini güvende hissetmesi arasında anlamlı bir ilişki olmadığı bulunmuştur.

Tablo 12.5 Olaydan Etkilenme Düzeyi İle Duaları Kabul Edilmediğinde Allah'ın Sevgisinden Şüphelenme Kay Kare Sonuçları

Allah'ın Sevgisinden Şüphe					
		Hayır	Kararsızım	Evet	Toplam
Olaydan Etkilenme Düzeyi	Biraz	80	14	10	104
	%	76,9	13,5	9,6	100
	Orta	105	24	14	143
	%	73,4	16,8	9,8	100
	Çok	109	27	17	153
	%	71,2	17,6	11,1	100
	Toplam	294	65	41	400
	%	73,5	16,3	10,3	100
$\chi^2=1.160$		SD=4		P=0.885	

Olaydan etkilenme düzeyi ile duaları kabul edilmediğinde Allah'ın sevgisinden şüphelenme arasında anlamlı bir ilişki bulunmuştur. Yaşadığı sorundan oldukça olumsuz etkilenen ergenlerin (%11.1)'inin, orta derecede etkilenen ergenlerin (%9.8)'inin, biraz etkilenen ergenlerin (%9.6)'sının duaları kabul edilmediğinde Allah'ın kendilerini sevdiğinden şüphelendikleri tespit edilmiştir.

Tablo 12.6 Olaydan Etkilenme Düzeyi İle Duaları Kabul Edilmediğinde Ümitsizliğe Kapılma Kay Kare Sonuçları

Ümitsizliğe Kapılma					
		Hayır	Kararsızım	Evet	Toplam
Olaydan Etkilenme Düzeyi	Biraz	64	22	18	104
	%	61,5	21,2	17,3	100
	Orta	76	42	25	143
	%	53,1	29,4	17,5	100
	Çok	77	32	44	153
	%	50,3	20,9	28,8	100
	Toplam	217	96	87	400
	%	54,3	24,0	21,8	100
$\chi^2=9.757$		SD=4		P=0.045	

Olaydan etkilenme düzeyi ile ergenin problemi ile ilgili duaları kabul edilmediğinde ümitsizliğe kapılması arasında anlamlı bir ilişki tespit edilmiştir. Yaşadığı sorundan çok etkilenen ergenlerin (%28.8)'inin, orta etkilenen ergenlerin (%17.5)'inin, biraz etkilenen ergenlerin (%17.3)'ünün duaları kabul edilmediğinde ümitsizliğe kapıldıkları bulunmuştur.

Tablo 12.7 Olaydan Etkilenme Değişkenine Göre Dua Kabul Edilmediğinde Cezalandırıldığını Hissetme Kay Kare Sonuçları

Cezalandırıldığını Hissetme					
		Hayır	Kararsızım	Evet	Toplam
Olaydan Etkilenme Düzeyi	Biraz	53	24	27	104
	%	51,0	23,1	26,0	100
	Orta	69	42	32	143
	%	48,3	29,4	22,4	100
	Çok	55	40	58	153
	%	35,9	26,1	37,9	100
	Toplam	177	106	117	400
	%	44,3	26,5	29,3	100
$\chi^2=11.486$		SD=4		P=0.022	

“Aile fertlerinden birinin ciddi hastalanması veya ölümü, anne baba ayrılığı, derslerde başarısızlık, sınav kaygısı, karşı cinsle ilgili duygusal ilişki problemleri, bedensel ve cinsel gelişim sorunları, ciddi ekonomik sıkıntılar, önemli bir hastalık vs...” sorunlardan birinden etkilenme düzeyi ile duaları kabul edilmediğinde cezalandırıldığını hissetme arasında anlamlı bir ilişki tespit edilmiştir. Yaşadığı sorunlardan çok etkilenen ergenlerin %37.9’unun, biraz etkilenenlerin %26’sının, orta derecede etkilenenlerin %22.4’ünün, dualarının kabul edilmediğinde Allah’ın cezalandırdığını hissettiği tespit edilmiştir.

13.Araştırma İle İlgili Diğer Bulgular

Tablo 13.1 “Daha İyi Bir Kişi Olmak için Dua Etme” ile “Öfke Gidermek İçin Dua Etme” Arasındaki Korelasyon Sonuçları

Correlations		
	İYİ KİŞİ	ÖFKE
İYİ KİŞİ	1	,256*
ÖFKE	,256*	1

** . Correlation is significant at the 0.01 level

“Daha iyi bir kişi olmak için dua ederim” ve “Öfkemi gidermesi için Allah’tan yardım isterim” arasında pozitif anlamlı bir ilişki tespit edilmiştir. r (iyi kişi, öfke) = 0.256 olup $p < 0.01$ düzeyinde anlamlıdır.

Daha iyi bir kişi olmak için dua eden ergenin öfkesine hakim olmak, duygularını denetleyebilmek için Allah’tan yardım istediği söylenebilir.

Tablo 13.2 “ İyi Bir Kişi Olmak için Dua Etme” ile “Günahların Affedilmesi için Dua Etme” Korelasyon Sonuçları

Correlations

	İYİ KİŞİ	AF DİLEMEK İÇİN DUA
IYI KİŞİ	1 , 400	,217* ,000 400
AF DİLEMEK İÇİN DUA	,217* ,000 400	1 , 400

** . Correlation is significant at the 0.01 level (2-tailed).

“Daha iyi bir kişi olmak için dua ederim” ve “ “Kendimi günahkar hissettiğimde Allah’tan af dilerim” arasında pozitif anlamlı bir ilişki vardır; r (iyi kişi,affedilmek) = 0.127 $p < 01$ düzeyinde anlamlıdır.

Tablo 13.3 “İyi Bir Kişi Olmak için Dua Etme” ile “Duanın Mücadele Azmini Arttırması” Korelasyon Sonuçları

Correlations

	İYİ KİŞİ	MÜCADELE
IYI KİŞİ	1 , 400	,255* ,000 400
MÜCADELE AZMI	,255* ,000 400	1 , 400

** . Correlation is significant at the 0.01 level (2-tailed).

“ Daha iyi bir kişi olmak için dua ederim” ve “ Dua problemler karşısında mücadele azmimi arttırır” arasında anlamlı bir ilişki vardır. r (iyi kişi, mücadele) = 0.255 $p < 01$ düzeyinde anlamlıdır.

Tablo 13.4 “Daha İyi Bir Kişi Olmak İçin Dua Etme” ile “Dua Ederken İşlediği Hataları Düşünme” Korelasyon Sonuçları

Correlations

	İYİ KİŞİ	HATALAR
İYİ KİŞİ	1 , 400	,203* , 000 400
HATALAR	,203* , 000 400	1 , , 400

** . Correlation is significant at the 0.01 level (2-tailed).

“Daha iyi bir kişi olmak için dua ederim” ile “Dua ettiğimde işlediğim hatalar aklıma gelir” arasında pozitif anlamlı bir ilişki vardır. r (iyi kişi, hatalar) = 0.203 $p < 01$ anlamlılık düzeyinde anlamlıdır.

Tablo 13.5 “Dua Etme Sıklığı” ile “Planlarını Allah’ın Yardımıyla Uygulamaya Çalışma” Korelasyon Sonuçları

Correlations

	SIKLIK	PLANLAR
SIKLIK	1 , 400	,219 * , 000 400
PLANLAR	,219 * , 000 400	1 , , 400

** . Correlation is significant at the 0.01 level (2-tailed).

Dua etme sıklık düzeyi ile “Planlarımı Allah’ın yardımıyla uygulamaya çalışırım” arasında pozitif anlamlı bir ilişki tespit edilmiştir. r (dua etme sıklık düzeyi, planlar) = 0.219 olup $p < 01$ düzeyinde anlamlıdır.

Tablo 13.6 “Yerine Gelmesi İstenilen Bir Şey için Dua Etme” ile “Duanın Kişiye Güven Vermesi” Korelasyon Sonuçları

Correlations

	İSTEK	K.GÜVEN
İSTEK	1	,125 *
	,	,012
	400	400
K.GÜVEN	,125 *	1
	,012	,
	400	400

*. Correlation is significant at the 0.05 level (2-tailed).

“Yerine gelmesini istediğim bir şey için dua ederim” ve “Dua ettiğimde kendimi güvende hissederim” arasında anlamlı bir ilişki vardır. r (istek, k.güven) = 0.125 olup, $p < 0.05$ düzeyinde anlamlıdır.

Tablo 13.7 “Kötü Bir Olayda Allah’ın Yalnız Bırakmasından Endişelenme” ile “Duaları Kabul Edilmediğinde Ümitsizliğe Kapılma” Korelasyon Sonuçları

Correlations

	YALNIZ	ÜMİTSİZ
YALNIZ	1	,374*
	,	,000
	400	400
ÜMİTSİZ	,374*	1
	,000	,
	400	400

** . Correlation is significant at the 0.01 level (2-tailed).

Kötü bir olayda Allah’ın yalnız bırakmasından endişelenme ile duaları kabul edilmediğinde ümitsizliğe kapılma arasında anlamlı bir ilişki tespit edilmiştir. r (yalnız, ümitsiz) = 0.374 $p < 0.01$ düzeyinde anlamlıdır. Yalnız hissetme arttıkça ümitsizlikte artış görülmektedir. Yaşamı ve sıkıntıları karşısında kendisini yalnız hisseden ergenin duaları kabul edilmediğinde ümitsizliğe düşmesi olağandır.

Tablo 13.8 “Kötü Bir Olayda Allah’ın Kendisini Yalnız Bırakmasından Endişelenme” ile “Duaları Kabul Edilmediğinde Allah’ın Sevgisinden Şüphelenme” Korelasyon Sonuçları

Correlations

	YALNIZ	ŞÜPHE
YALNIZ	1	,418*
	,	,000
	400	400
SEVGİSİNDEN ŞÜPHELENME	,418*	1
	,000	,
	400	400

** . Correlation is significant at the 0.01 level (2-tailed).

Kötü bir olayda Allah’ın yalnız bırakmasından endişelenme ile duaları kabul edilmediğinde Allah’ın sevgisinden şüphelenme arasında pozitif anlamlı bir ilişki vardır. r (yalnız, şüphe) = 0.418 $p < 01$ düzeyinde anlamlıdır. Yukarıdaki tabloda ergenin kötü bir durumda kendisini yalnız hissetmesi arttıkça Allah’ın sevgisinden şüpheye kapılması artmaktadır.

Tablo 13.9 “Kötü Bir Olayda Allah’ın Kendisini Yalnız Bırakmasından Endişelenme” ile “Duaları Kabul Edilmediğinde Cezalandırıldığını Hissetme” Korelasyon Sonuçları

Correlations

	YALNIZ	C. HİSET
YALNIZ	1	,320*
	,	,000
	400	400
CEZALANDIRIDİĞİNİ HİSSETME	,320*	1
	,000	,
	400	400

** . Correlation is significant at the 0.01 level (2-tailed).

Kötü bir olayda Allah’ın yalnız bırakmasından endişelenme ile duaları kabul edilmediğinde Allah’ın cezalandırıldığını hissetme arasında anlamlı pozitif bir ilişki tespit edilmiştir. r (yalnız, cezalandırıldığını hissetme) = 0.320 $p < 0.01$ düzeyinde anlamlıdır.

Tablo 13.10 “Kötü Bir Olayda Allah’ın Kendisini Yalnız Bırakmasından Endişelenme” ile “Duaları Kabul Edilmediğinde Allah’ın Varlığından Şüphelenme” Korelasyon Sonuçları

Correlations

	YALNIZ	VARLIĞINDAN
YALNIZ	1 , 400	,221* ,000 400
VARLIĞINDAN ŞÜPHE	,221* ,000 400	1 , 400

** . Correlation is significant at the 0.01 level (2-tailed).

Kötü bir olayda Allah’ın yalnız bırakmasından endişelenme ile duaları kabul edilmediğinde Allah’ın varlığından / gücünden şüpheyeye düşme arasında anlamlı bir ilişki vardır. r (yalnız, varlığından) = 0.221 $p < 01$ düzeyinde anlamlıdır.

14. İki Faktörlü Anova Sonuçları

Tablo 14. 1 Duada Yoğunlaşma ve Dini İnanç Faktörlerine Göre Duanın Stres ve Kaygıyı Azaltması Anova Sonuçları

Between-Subjects Factors		Sayı	%
Dini İnanç Düzeyi	Bu konularla ilgilenmiyorum	8	2
	İnançlarımla ilgili şüphe ve tereddütlerim var	15	3,75
	İnanıyorum ama ibadetlerimi tam olarak yerine getiremiyorum	317	79,25
	İnanıyorum ve dini görevlerimi yerine getiriyorum.	60	15
Duada Yoğunlaşma	Alt	29	7,25
	Orta	268	67
	Üst	103	25,75

Tests of Between-Subjects Effects

Dependent Variable: STRES

Source	Type III Sum of Squares	df	Mean Square	F	Sig.
Corrected Model	32,848 ^a	10	3,285	9,962	,000
Intercept	303,003	1	303,003	918,967	,000
D.INANÇ	6,904	3	2,301	6,980	,000
YOĞUN	8,760	2	4,380	13,284	,000
D.INANÇ * YOĞUN	,994	5	,199	,603	,698
Error	128,262	389	,330		
Total	2834,000	400			
Corrected Total	161,110	399			

a. R Squared = ,204 (Adjusted R Squared = ,183)

Duanın, ergenin stres ve kaygısını azaltması bağımlı değişkenini açıklamada; dini inanç düzeyi ve duada yoğunlaşma faktörlerinin anlamlı olduğu tespit edilmiştir. Ancak her iki faktörün ortak etkisinin, anlamlı olmadığı görülmektedir.

Tablo14.2. Dini İnanç ve Duada Yoğunlaşma Düzeyi Faktörlerine Göre Duanın Mücadele Azmini Arttırması Anova Sonuçları

Between-Subjects Factors		Sayı	%
Dini İnanç Düzeyi	Bu konularla ilgilenmiyorum	8	2
	İnançlarımla ilgili şüphe ve tereddütlerim var	15	3,75
	İnanıyorum ama ibadetlerimi tam olarak yerine getiremiyorum	317	79,25
	İnanıyorum ve dini görevlerimi yerine getiriyorum.	60	15
Duada Yoğunlaşma	Alt	29	7,25
	Orta	268	67
	Üst	103	25,75

Tests of Between-Subjects Effects

Dependent Variable: MÜCADE

Source	Type III Sum of Squares	df	Mean Square	F	Sig.
Corrected Model	22,215 ^a	10	2,221	6,388	,000
Intercept	358,192	1	358,192	1029,968	,000
D.INANÇ	9,030	3	3,010	8,655	,000
YOĞUN	1,989	2	,994	2,859	,059
D.INANÇ * YOĞUN	5,302	5	1,060	3,049	,010
Error	135,283	389	,348		
Total	2919,000	400			
Corrected Total	157,498	399			

a. R Squared = ,141 (Adjusted R Squared = ,119)

Duanın ergenin problemi karşısında mücadele azmini artırması bağımlı değişkenini açıklamada; dini inanç düzeyi anlamlıdır. Dini inanç düzeyi ve duada yoğunlaşma seviyesinin ortak etkisi anlamlıdır. Ancak tek başına duada yoğunlaşma düzeyi faktörünün etkili olmadığı tespit edilmiştir.

Tablo 14. 3 Dini İnanç Seviyesi ve Dua Etme Sıklık Faktörlerine Göre Duanın Sorun Üzerinde Düşünmeyi Sağlaması Anova Sonuçları

Between-Subjects Factors		Sayı	%
Dini İnanç Düzeyi	Bu konularla ilgilenmiyorum	8	2
	İnançlarımla ilgili şüphe ve tereddütlerim var	15	3,75
	İnanıyorum ama ibadetlerimi tam olarak yerine getiremiyorum	317	79,25
	İnanıyorum ve dini görevlerimi yerine getiriyorum.	60	15
Dua Etme Sıklığı	Hiç	7	1,75
	Ara sıra	169	42,25
	Sık sık	224	56

Tests of Between-Subjects Effects

Dependent Variable: DÜŞÜNME

Source	Type III Sum of Squares	df	Mean Square	F	Sig.
Corrected Model	17,464 ^a	11	1,588	4,673	,000
Intercept	203,952	1	203,952	600,253	,000
D. İNANÇ	6,155	3	2,052	6,038	,001
SİKLİK	2,584	2	1,292	3,802	,023
D. İNANÇ * SİKLİK	3,032	6	,505	1,487	,181
Error	131,833	388	,340		
Total	2953,000	400			
Corrected Total	149,298	399			

a. R Squared = ,117 (Adjusted R Squared = ,092)

Duanın, ergenin yaşadığı sorun üzerinde düşünmeyi sağlaması bağımlı değişkenini açıklamada; dini inanç düzeyi, dua etme sıklık düzeyi faktörlerinin anlamlı olduğu bulunmuştur. Ayrıca dini inanç seviyesi ve dua etme sıklığı faktörlerinin ortak etkisinin anlamlı olmadığı bulunmuştur.

Tablo 14.4 Dua Etme Sıklık Düzeyi ve Duada Yoğunlaşma Faktörlerine Göre Duanın Stres ve Kaygıyı Azaltması Anova Sonuçları

Between-Subjects Factors		Sayı	%
Dua Etme Sıklık Düzeyi	Hiç	7	1,75
	Ara sıra	169	42,25
	Sık sık	224	56
Duada Yoğunlaşma	Alt	29	7,25
	Orta	268	67
	Üst	103	25,75

Tests of Between-Subjects Effects

Dependent Variable: STRES

Source	Type III Sum of Squares	df	Mean Square	F	Sig.
Corrected Model	30,793 ^a	7	4,399	13,233	,000
Intercept	313,234	1	313,234	942,228	,000
SIKLIK	3,706	2	1,853	5,574	,004
YOĞUN	7,859	2	3,930	11,820	,000
SIKLIK * YOĞUN	5,049	3	1,683	5,062	,002
Error	130,317	392	,332		
Total	2834,000	400			
Corrected Total	161,110	399			

a. R Squared = ,191 (Adjusted R Squared = ,177)

Duanın, ergenin stres ve kaygısını azaltması bağımlı değişkenini açıklamada; dua etme sıklık düzeyi, duada yoğunlaşma düzeyi anlamlıdır. Bağımlı değişkeni açıklamada her ikisinin ortak etkisi de anlamlı bulunmuştur.

Tablo 14. 5 Dini İnanç Düzeyi ve “Kötü Bir Olayda Planlarımı Allah’ın Yardımıyla Uygulamaya Çalışırım” Faktörlerine Göre “Duanın Mücadele Azmini Arttırması” Anova Sonuçları

Between-Subjects Factors		Sayı	%
Dini İnanç Düzeyi	Bu konularla ilgilenmiyorum.	8	2
	Dini inançlarımla ilgili şüphe ve tereddütlerim var.	15	3,75
	İnanıyorum ama ibadetlerimi tam olarak yerine getiremiyorum	317	79,25
	İnanıyorum ve dini görevlerimi yerine getiriyorum.	60	15
Planlarımı Allah’ın yardımıyla uygulamaya çalışırım	Hayır	31	7,75
	Ara sıra	131	32,75
	Evet	238	59,5

Tests of Between-Subjects Effects

Dependent Variable: MÜCADELE

Source	Type III Sum of Squares	df	Mean Square	F	Sig.
Corrected Model	27,439 ^a	11	2,494	7,442	,000
Intercept	274,772	1	274,772	819,718	,000
D.İNANÇ	7,876	3	2,625	7,832	,000
PLANLAR	3,393	2	1,696	5,061	,007
D.İNANÇ * PLANLAR	6,062	6	1,010	3,014	,007
Error	130,059	388	,335		
Total	919,000	400			
Corrected Total	157,498	399			

a. R Squared = ,174 (Adjusted R Squared = ,151)

Duanın mücadele azmini artırması bağımlı değişkenini açıklamada; dini inanç düzeyinin anlamlı olduğu tespit edildi. “Planlarımı Allah’ın yardımıyla uygulayacağım” faktörünün anlamlı olduğu bulunmuştur. Her iki faktörün ortak etkisinin anlamlı olduğu tespit edilmiştir.

Tablo 14. 6 Olaydan Etkilenme Düzeyi ve Duanın Stres ve Kaygıyı Azaltması Faktörlerine Göre Duanın Mücadele Azmini Artırması Anova Sonuçları

Between-Subjects Factors		Sayı	%
Olaydan Etkilenme Düzeyi	Çok	153	38,25
	Orta	143	35,75
	Biraz	104	26
Dua problemlerle ilgili stres ve kaygıyı azalttı.	Hayır	32	8
	Kararsızım	102	25,5
	Evet	266	66,5

Tests of Between-Subjects Effects

Dependent Variable: MÜCADELE

Source	Type III Sum of Squares	df	Mean Square	F	Sig.
Corrected Model	18,639 ^a	8	2,330	6,560	,000
Intercept	1052,244	1	1052,244	2962,924	,000
OLAY	2,787	2	1,394	3,924	,021
STRES	12,832	2	6,416	18,066	,000
OLAY * STRES	2,881	4	,720	2,028	,090
Error	138,859	391	,355		
Total	919,000	400			
Corrected Total	157,498	399			

a. R Squared = ,118 (Adjusted R Squared = ,100)

Duanın mücadele azmini artırması bağımlı deęişkenini açıklamada; ergenlerin aile fertlerinden birinin ciddi hastalanması, anne baba ayrılığı – aile içi sorunlar, derslerde başarısızlık, sınav kaygısı, karşı cinsle duygusal ilişki problemleri, bedensel ve cinsel gelişim problemleri, önemli bir hastalık, vb sorunlardan etkilenme düzeyi faktörü anlamlıdır. Aynı bağımlı deęişkeni açıklamada; duanın stresi azaltması faktörünün anlamlı olduğu tespit edildi.

Tablo 14.7. Duada Yoęunlaşma Düzeyi İle Duanın Mücadele Azmini Artırması Faktörlerine Göre Duanın Sorun Üzerinde Düşünmeyi Sağlaması Anova Sonuçları

Between-Subjects Factors			
		Sayı	%
Duada Yoęunlaşma Düzeyi	Alt	29	7,25
	Orta	268	67
	Üst	103	25,75
Dua problem karşısında mücadele azimini arttırdı.	Hayır	32	8
	Kararsızım	85	21,25
	Evet	283	70,75

Tests of Between-Subjects Effects

Dependent Variable: DÜŞÜNME

Source	Type III Sum of Squares	df	Mean Square	F	Sig.
Corrected Model	24,006 ^a	8	3,001	9,364	,000
Intercept	698,880	1	698,880	2181,009	,000
YOĞUN	2,806	2	1,403	4,378	,013
MÜCADE	11,175	2	5,588	17,437	,000
YOĞUN * MÜCADE	4,061	4	1,015	3,169	,014
Error	125,292	391	,320		
Total	2953,000	400			
Corrected Total	149,298	399			

a. R Squared = ,161 (Adjusted R Squared = ,144)

Duanın sorun üzerinde düşünmeyi sağlaması bağımlı deęişkenini açıklamada; duada yoęunlaşma düzeyi ile duanın mücadele azmini artırması faktörlerinin anlamlı olduğu bulunmuştur. Her iki deęişkenin ortak etkisinin anlamlı olduğu tespit edilmiştir.

Tablo 14. 8 Duada Yoğunlaşma Düzeyi ile “Sorunlarla İlgili Dua Ettiğimde Kendimi Güvende Hissederim” Faktörlerine Göre “Duanın Sorun Üzerinde Düşünmeyi Sağlaması” Anova Sonuçları

Between-Subjects Factors			
		Sayı	%
Duada Yoğunlaşma Düzeyi	Alt	29	7,25
	Orta	268	67
	Üst	103	25,75
Sorunla ilgili dua ettiğimde kendimi güvende hissederim.	Hayır	19	4,75
	Kararsızım	74	18,5
	Evet	307	76,75

Tests of Between-Subjects Effects

Dependent Variable: DÜŞÜNME

Source	Type III Sum of Squares	df	Mean Square	F	Sig.
Corrected Model	15,515 ^a	8	1,939	5,668	,000
Intercept	600,009	1	600,009	1753,623	,000
YOĞUN	1,432	2	,716	2,093	,125
K.GÜVEN	1,414	2	,707	2,067	,128
YOĞUN * K.GÜVEN	6,725	4	1,681	4,914	,001
Error	133,782	391	,342		
Total	2953,000	400			
Corrected Total	149,298	399			

a. R Squared = ,104 (Adjusted R Squared = ,086)

“Dua sorun üzerinde düşünmenizi sağladı mı?” bağımlı değişkenini açıklamada; duada yoğunlaşma düzeyi ve duanın kendini güven içinde hissetmeyi sağlaması değişkenin ortak etkisinin anlamlı olduğu tespit edilmiştir.

15. Çok Faktörlü Anova Bulguları

Tablo 15. 1 Duanın Stres ve Kaygı Azaltması ile İlgili Çok Faktörlü Anova Sonuçları

Between-Subjects Factors			
		Sayı	%
Sevdiğim bir kimse için yardım edemeyeceğimi hissettiğimde, onun için dua ederim.	Hayır	10	2,5
	Ara sıra	81	20,25
	Evet	309	77,25
Dualarımın çoğu, kişisel sorunlarımı çözmeye yöneliktir.	Hayır	142	35,5
	Ara sıra	155	38,75
	Evet	103	25,75
Öfkemi gidermesi için Allah'tan yardım isterim.	Hayır	41	10,25
	Ara sıra	121	30,25
	Evet	238	59,5
Planlarımı Allah'ın yardımıyla uygulamaya çalışırım.	Hayır	31	7,75
	Ara sıra	131	32,75
	Evet	238	59,5

Tests of Between-Subjects Effects

Dependent Variable: STRES

Source	Type III Sum of Squares	df	Mean Square	F	Sig.
Corrected Model	30,309 ^a	52	,583	1,546	,013
Intercept	370,403	1	370,403	982,635	,000
SEVDİĞİM	3,363	2	1,682	4,461	,012
KİŞİSEL	1,075	2	,537	1,425	,242
ÖFKE	,516	2	,258	,685	,505
PLANLAR	3,800	2	1,900	5,040	,007
SEVDİĞİM * KİŞİSEL	1,061	3	,354	,938	,422
SEVDİĞİM * ÖFKE	,688	4	,172	,456	,768
KİŞİSEL * ÖFKE	1,186	4	,297	,787	,534
SEVDİĞİM * KİŞİSEL * ÖFKE	1,165	4	,291	,773	,544
SEVDİĞİM * PLANLAR	2,673	4	,668	1,773	,134
KİŞİSEL * PLANLAR	3,890	4	,973	2,580	,037
SEVDİĞİM * KİŞİSEL * PLANLAR	,979	3	,326	,866	,459
ÖFKE * PLANLAR	1,650	4	,413	1,095	,359
SEVDİĞİM * ÖFKE * PLANLAR	2,442	3	,814	2,159	,093
KİŞİSEL * ÖFKE * PLANLAR	1,774	6	,296	,784	,583
SEVDİĞİM * KİŞİSEL * ÖFKE * PLANLAR	1,42E-02	1	1,423E-02	,038	,846
Error	130,801	347	,377		
Total	2834,000	400			
Corrected Total	161,110	399			

a. R Squared = ,188 (Adjusted R Squared = ,066)

“Dua yaşadığınız problemle ilgili stres ve kaygınızı azalttı mı?” bağımlı değişkenini açıklamada, yukarıdaki tabloda görüldüğü, “Sevdiğim bir kimse için yardım edemeyeceğimi hissettiğimde, onun için dua ederim” anlamlıdır. (Kişisel....) ve “planlarımı

Allah'ın yardımı ile uygulamaya çalışırım" faktörlerinin, ergenin yaşadığı sorunla ilgili stres ve kaygısını azaltmada ortak etkisinin anlamlı olduğu tespit edildi.

Tablo 15. 2 Duanın Mücadele Azmini Arttırması İle İlgili Çok Faktörlü Anova Sonuçları

Between-Subjects Factors			
		Sayı	%
Dua sorun üzerinde düşünmemi sağlar.	Hayır	29	7,25
	Kararsızım	83	20,75
	Evet	288	72
Sabahleyin ettiğim dua gün boyunca dünya ile başa çıkmamı sağlar.	Hayır	97	24,25
	Ara sıra	147	36,75
	Evet	156	39
Dua problem karşısında stres ve kaygımı azaltır.	Hayır	32	8
	Kararsızım	102	25,5
	Evet	266	66,5

Tests of Between-Subjects Effects

Dependent Variable: MÜCADE

Source	Type III Sum of Squares	df	Mean Square	F	Sig.
Corrected Model	49,723 ^a	26	1,912	6,619	,000
Intercept	543,013	1	543,013	1879,337	,000
DÜŞÜNME	10,683	2	5,342	18,487	,000
BAŞAÇIKM	3,261	2	1,630	5,643	,004
STRES	5,443	2	2,722	9,420	,000
DÜŞÜNME * BAŞAÇIKM	5,209	4	1,302	4,507	,001
DÜŞÜNME * STRES	5,483	4	1,371	4,744	,001
BAŞAÇIKM * STRES	2,196	4	,549	1,900	,110
DÜŞÜNME * BAŞAÇIKM * STRES	7,026	8	,878	3,040	,003
Error	107,774	373	,289		
Total	2919,000	400			
Corrected Total	157,498	399			

a. R Squared = ,316 (Adjusted R Squared = ,268)

Duanın problem karşısında mücadele azmini arttırma bağımlı değişkenini açıklamada; duanın sorun üzerinde düşünmeyi sağlama faktörünün anlamlı olduğu tespit edildi. "Sabahleyin ettiğim dua gün boyunca dünya ile başa çıkmamı sağlar" faktörü anlamlı bulundu. Mücadele azmini arttırmada; duanın stres ve kaygıyı azaltması faktörünün anlamlı olduğu bulunmuştur. Duanın sorun üzerinde düşünmeyi sağlaması ve "Sabahleyin ettiğim dua gün boyunca dünya ile başa çıkmamı sağlar" faktörlerinin ortak

etkisinin anlamlı olduğu tespit edilmiştir. “Duanın sorun üzerinde düşünme...ve stres ve kaygıyı azaltması.....” faktörlerinin ortak etkisinin anlamlı olduğu görülmektedir.

Tablo 15. 3 Ergenin Dua Ettiğinde Kendini Güvende Hissetmesiyle İlgili Çok Faktörlü Anova Sonuçları

Between-Subjects Factors			
		Sayı	%
Dua yaşadığım sorunla ilgili stres ve kaygıyı azaltır.	Hayır	32	8
	Kararsızım	102	25,5
	Evet	266	66,5
Dua Etme Sıklık Düzeyi	Hiç	7	1,75
	Ara sıra	169	42,25
	Evet	224	56
Sabahleyin ettiğim dua gün boyunca dünya ile başaçıkmamı sağlar.	Hayır	97	24,25
	Ara sıra	147	36,75
	Evet	156	39

Tests of Between-Subjects Effects

Dependent Variable: K.GÜVEN

Source	Type III Sum of Squares	df	Mean Square	F	Sig.
Corrected Model	47,799 ^a	23	2,078	11,030	,000
Intercept	383,245	1	383,245	2034,134	,000
STRES	8,379	2	4,189	22,235	,000
SİKLİK	3,629	2	1,814	9,630	,000
BAŞAÇIKM	,923	2	,461	2,449	,088
STRES * SİKLİK	,763	3	,254	1,349	,258
STRES * BAŞAÇIKM	2,152	4	,538	2,855	,024
SİKLİK * BAŞAÇIKM	4,583	4	1,146	6,081	,000
STRES * SİKLİK * BAŞAÇIKM	10,359	6	1,726	9,163	,000
Error	70,841	376	,188		
Total	3078,000	400			
Corrected Total	118,640	399			

a. R Squared = ,403 (Adjusted R Squared = ,366)

“Sorunla ilgili dua ettiğinizde kendinizi güvende hissettiniz mi?” bağımlı değişkenini açıklamada; duanın stres ve kaygıyı azaltması faktörünün anlamlı olduğu bulunmuştur. Aynı bağımlı değişkeni açıklamada dua etme sıklık düzeyi de anlamlı bulunmuştur. “ Sabahleyin ettiğim dua gün boyunca dünya ile başaçıkmamı sağlar” faktörü ve “Duanın stres ve kaygıyı azaltması” faktörünün ortak etkisinin anlamlı olduğu tespit edilmiştir. “Sabahleyin...”, “stres...” ve dua etme sıklığının ortak etkisi anlamlıdır.

Tablo 15. 4 Duaları Kabul Edilmediğinde Ümitsizliğe Kapılma ile İlgili Çok Faktörlü Anova Sonuçları

Between-Subjects Factors			
		Sayı	%
Problemlerle ilgili duam kabul edilmediğinde	Evet	41	10,25
Allah'ın beni sevdiğinden şüphelenirim.	Kararsızım	65	16,25
	Hayır	294	73,5
Duam kabul edilmediğinde Allah tarafından cezalandırıldığımı hissedirim.	Evet	117	29,25
	Kararsızım	106	26,5
	Hayır	177	44,25
	Evet	103	25,75
Kötü bir olayda, Allah'ın beni sevip sevmediği hakkında şüpheye düşerim.	Ara sıra	114	28,5
	Hayır	183	45,75
Kötü bir olayda, Allah'ın beni yalnız bırakmış olmasından endişelenirim.	Evet	47	11,75
	Ara sıra	94	23,5
	Hayır	259	64,75

Tests of Between-Subjects Effects

Dependent Variable: ÜMİTSİZ

Source	Type III Sum of Squares	df	Mean Square	F	Sig.
Corrected Model	104,876 ^a	63	1,665	3,566	,000
Intercept	309,519	1	309,519	662,943	,000
ŞÜPHE	18,515	2	9,258	19,828	,000
C.HİSET	2,096	2	1,048	2,244	,108
SEVIPSE	1,31E-02	2	6,561E-03	,014	,986
Y.BİRAK	4,388	2	2,194	4,700	,010
ŞÜPHE * C.HİSET	6,478	4	1,619	3,468	,009
ŞÜPHE * SEVIPSE	2,927	4	,732	1,568	,183
C.HİSET * SEVIPSE	2,173	4	,543	1,163	,327
ŞÜPHE * C.HİSET * SEVIPSE	3,624	7	,518	1,109	,357
ŞÜPHE * Y.BİRAK	3,305	4	,826	1,770	,135
C.HİSET * Y.BİRAK	1,958	4	,490	1,049	,382
ŞÜPHE * C.HİSET * Y.BİRAK	5,037	6	,840	1,798	,099
SEVIPSE * Y.BİRAK	,852	4	,213	,456	,768
ŞÜPHE * SEVIPSE * Y.BİRAK	2,003	5	,401	,858	,510
C.HİSET * SEVIPSE * Y.BİRAK	3,692	7	,527	1,130	,344
ŞÜPHE * C.HİSET * SEVIPSE * Y.BİRAK	,991	2	,495	1,061	,347
Error	156,874	336	,467		
Total	2424,000	400			
Corrected Total	261,750	399			

a. R Squared = ,401 (Adjusted R Squared = ,288)

“Problemlerle ilgili duanız kabul edilmediyse, ümitsizliğe kapıldınız mı” bağımlı değişkenini açıklamada; “duanız kabul edilmediyse Allah'ın sizi sevdiğinden şüphelendiniz mi?” faktörü anlamlıdır. “Kötü bir olayda Allah'ın beni yalnız bırakmış

olmasından endişelenirim.” faktörünün anlamlı olduğu tespit edilmiştir. “ Duam kabul edilmezse Allah’ın beni sevdiğinden şüphelenirim” ve “duam kabul edilmediğinde Allah tarafından cezalandırıldığımı hissedirim” faktörlerinin ortak etkisinin anlamlı olduğu tespit edilmiştir.



B. SONUÇLAR VE YORUMLAR

Bu bölümde, hipotez ve alt hipotezler çerçevesinde elde edilen bulguların yorumlarına yer verilmiştir. Ayrıca araştırmada elde edilen bazı önemli bulgular ve yorumlar rapor edilmiştir.

1. Demografik Özelliklerle İlgili Sonuçlar

Ergenlerin dini başa çıkma yöntemi olarak duayı kullanıp kullanmadıkları incelenmiştir. Araştırmaya katılan örneklem grubu ile ilgili sonuçlar aşağıda verilmiştir.

Anket, Bursa'da 5 farklı lisede okuyan 400 ergen üzerinde uygulanmıştır. Örneklem grubunun %51.25'ini kız ergenler, %48.75'ini erkek ergenler oluşturmaktadır. (Tablo 1.1) Kız ve erkek ergenlerin sayısı hemen hemen yakın oranlardadır. Bu durum örneklemin her iki ergen grubunu temsil etmesi açısından önemlidir.

Örneklem, okul türü açısından incelendiğinde; evreni temsil etmesi açısından örneklem, 5 farklı okul türünde eğitim-öğretim gören ergenler tarafından oluşturulmuştur. Örneklemin;

1.%22.5'ini Nuri Erbak Lisesi öğrencileri: (Genel Lise)

2.%22.5'ini Milli Piyango Anadolu Lisesi öğrencileri: (Anadolu Lisesi)

3.%20'sini İslam Uyar Ticaret Meslek Lisesi öğrencileri: (Mesleki ve Teknik Lise)

4.%20'sini Bursa İmam Hatip Lisesi öğrencileri: (İmam Hatip Lisesi)

5.%15'ini İlgüneş ve Asiye Coşkun Lisesi öğrencileri (Özel Lise) oluşturmaktadır. (Tablo 1.3.)

Yaş gruplarına göre örneklemin büyük çoğunluğunu (%43.5) 16-17 yaş grubundaki ergenler oluşturmaktadır. 14 -15 yaş grubundaki ergenlerin oranı %30, 18-19 yaş grubundaki ergenlerin oranı %26.5'tir. (Tablo 1.2)

Örneklemin; büyük bir çoğunluğunu (%86.75) oranla orta seviyede sosyo ekonomik duruma sahip ergenler oluşturmaktadır. (Tablo 1.4)

Ankete katılan ergenlerin büyük bir çoğunluğunun (%43.25) annesinin eğitim durumu, ilkokul mezunudur. Bu durum Türkiye’de bir dönem kız çocuklarının sadece iyi bir ev hanımı olarak yetiştirilmelerinden ve ilkokuldan sonra okumalarının gereksiz görülmesinden kaynaklanabilir. Ayrıca bu durumun ekonomik ve sosyolojik bir çok sebebi olabilir.

Örneklemin babalarının eğitim durumuna baktığımızda; %35’i lise, %25’i üniversite mezunudur. Ayrıca babaları lise ve üniversite mezunu olanların toplam oranı %60 gibi yüksek bir orandır. Anneleri lise ve üniversite mezunu olanların toplam oranı %34.5’tir. Okur yazar olmayan annelerin oranı %5.5 iken babalarda bu durum %0.5’ir. Örneklemin babalarının eğitim seviyesinin, annelere göre daha yüksek olduğu görülmektedir. (Tablo1.5-1.6)

2.Dini İnanç Düzeyi İle İlgili Sonuçlar

Ankete katılan ergenlerin %79.25’i, dini inanç düzeyi açısından kendisini inançlı ama ibadetlerini tam olarak yerine getiremeyen kişiler olarak değerlendirmiştir. %15’i inandığını ve dini görevlerini yerine getirdiğini belirtmiştir. Deneklerin %3.5’i dini inançları ile ilgili şüphe ve tereddütleri olduğunu %2’si bu konularla ilgilenmediğini belirtmiştir. Ankette dine karşıym şikkını tercih eden bir ergene rastlanmamıştır. Dolayısıyla ankete katılan ergenlerin çoğu, inandığı halde dini pratiklerini yerine getiremeyen bir profil çizmektedir. Ergenlerin dini pratiklerini yerine getirememelerinin psikolojik, geçiş döneminde olmaları ve sosyolojik pek çok nedeni olabilir. Günümüzde ergenler dünyevileşen, maddeleşen bir dünyada nefes almaktadır. Ergenler, her türlü kaosa ve kitle iletişim araçlarının doğal dürtüleri kışkırtıcı mesajlarına maruz kalmaktadır. Ayrıca dini pratiklerin ergenler arasında sosyal destek

görmediği bir ortamda, ergenlerin ibadetlerini tam olarak yerine getirememeleri güçlü bir tercih olabilmektedir.

Ergenlik dönemi, dini şüphe ve tereddütlerin yoğun yaşandığı bir dönem olarak bilinmesine karşın bu araştırmada, dini şüphe ve tereddütleri olan ergenlerin oranı çok düşük tespit edilmiştir. (Tablo 1.7)

3. Örneklemin Dua Etme İle İlgili Sonuçları

Ankete katılan ergenlerin %56'sı sık sık, % 42.25'i ara sıra dua etmektedir. Araştırmada hiç dua etmeyen ergen, %1.75 gibi düşük bir orandadır. Ergenlerin büyük bir çoğunluğunun dua ettiği görülmektedir. (Tablo 3.1) Kız ergenlerin (%67.3) erkek ergenlere (%44.1) göre daha fazla oranda sık sık dua ettiği bulunmuştur. (Tablo 3.2)

Okul türü değişkenine göre ergenlerin dua etme sıklığına baktığımızda, sık sık dua etmede Özel Lise (%65) ilk sırada yer almaktadır. Bu durum örnekleme katılan Özel Lise (İlkgüneş ve Asiye Coşkun Liseleri) öğrencilerinin daha çok muhafazakar ve dindar aile çocukları olmalarından kaynaklanabilir. Daha sonra sırasıyla İmam Hatip Lisesi (%63.8), Genel Lise (%56.7), Anadolu Lisesi (%50), Mesleki ve Teknik Lise (%47.5)'inin sık sık dua ettiği bulunmuştur. Hiç dua etmeyen bütün liseler içinde 7 kişidir. İlginç olan bulgu hiç dua etmeyen Anadolu Lisesinde 3 kişi iken, İmam Hatip Lisesinde 2 kişidir. Genel ve Özel Lisede hiç dua etmeyen ergen, 1 kişidir. Mesleki ve Teknik Lisede ise hiç dua etmeyen ergene rastlanmamıştır. (Tablo 3.3) Bu tabloya bakarak genel olarak ergenlerin çok sık dua ettiğini söyleyebiliriz.

Ergenlerin genel dua puanlarına² baktığımızda; büyük bir çoğunluğunun (%54.25) yüksek, (%43.25) orta, (%2.5) düşük dua puanı aldığı bulunmuştur. Bu tablo ergenlerin hayatlarında duanın ne kadar önemli olduğunu göstermektedir. (Tablo 4.1)

² Genel dua puanı anketin 1- A Bölümü temel alınarak hesaplanmıştır.

Okul türüne göre 1. sırada yüksek dua puanı alan okul, İmam Hatip Lisesi bulunmuştur. 1. sırada orta dua puanı alan okul, Genel Lisedir. 1. sırada en düşük dua puanına sahip okul Anadolu Lisesi bulunmuştur. (Tablo 4.3)

Ergenlerin başaşikma yöntemi olarak dua puanlarına³ baktığımızda; %72.5 gibi büyük çoğunluğunun yüksek puan aldığı bulunmuştur. (Tablo 6.1) Erkeklerin (%75.9) kızlara göre (%69.3) daha yüksek başaşikma yöntemi olarak dua puanı aldığı tespit edilmiştir. (Tablo 6.2)

Okul türüne göre dua başaşikma puanlarına baktığımızda, yüksek dua başaşikma puanını; 1.sırada İmam Hatip Lisesi (%90), Özel Lise (%78.3), Genel Lise (%74.4), Anadolu Lisesi (%62.2), Mesleki ve Teknik Lise (%60) almıştır. Orta dua başaşikma puanında 1. sırada olan okul Mesleki ve Teknik Lise (%40) dir. Düşük dua başaşikma puanına sahip öğrenciler sadece Anadolu Lisesinde %5.6 oranına sahiptir. Diğer okullarda düşük dua başaşikma puanı alan öğrenciye rastlanmamıştır. Bu profil ergenlerin büyük bir çoğunluğunun duayı dini başaşikma yöntemi olarak kullandıklarını gösterebilir. (Tablo 6.3)

Dini inanç değişkenine göre baktığımızda, inanıyorum ve dini görevlerimi yerine getiriyorum diyen ergenlerin %93.3'ü yüksek dua başaşikma puanı almıştır. Özellikle dini inançları ile ilgili şüphe ve tereddütleri olan ergenlerin diğerlerine göre daha çok sayıda düşük dua başaşikma puanı aldıkları tespit edilmiştir. Ayrıca ilginç bir bulgu da "Bu konularla ilgilenmiyorum" diyen ergenlerin %25'inin yüksek dua başaşikma puanı aldıkları bulunmuştur. (Tablo 6.4) Bu tablo ergenlerin karşılaştıkları sorunlarla başaşikma sürecinde duayı başaşikma yöntemi olarak kullandıklarını göstermektedir.

³ Başaşikma yöntemi olarak dua puanları hesaplanırken Bölüm 2 dikkate alınarak hesaplanmıştır.

4. Hipotezler ve Yorumları

Hipotez 1 – Dua etme sıklık düzeyi ile olumlu başaıkma yöntemi olarak dua arasında anlamlı bir ilişki vardır.

*Dua etme sıklık düzeyi ile ergenlerin yaşadıkları sorunlarla başaıkmak için dua etme arasında pozitif ve anlamlı bir ilişki bulunmuştur. (Tablo 7.1) Bu veri ışığında, ergenlerin yaşadıkları sorunlarla başaıkmak için duayı dini başaıkma yöntemi kullandıklarını söyleyebiliriz.

*Dua etme sıklık düzeyi ile duanın ergenin yaşadığı stres ve kaygıyı azaltması arasında anlamlı pozitif bir ilişki bulunmuştur. (Tablo 7.2) Ergenlerde dua etme sıklığı arttıkça, yaşadıkları problemle ilgili stres ve kaygılarının azaldığı söylenebilir.

Ergenlik; stres ve kaygıların yoğun olduğu bir yaşam basamağıdır. Duanın başaıkma sürecinde en önemli fonksiyonu, stres ve kaygıyı azaltması, kişiyi rahatlatmasıdır. Stres; gergin bir ip gibidir. Dua anı, bu gergin ipin gevşediğı yerini huzura ve teslimiyete bıraktığı anlardır. Ergenin bu özel anları arttırması, yaşamda karşılaştığı sorunlarla stres ve kaygılarını azaltarak başaıkabilmesi açısından önemlidir.

Yurt dışında ve yurt içinde yapılan araştırmalarda da bu durumu destekler bulgular tespit edilmiştir. Kuhlen ve Arnold (1994) ergenler üzerinde yaptıkları araştırmada, 12 yaşındaki ergenlerin %74'ünün, 15 yaşındaki ergenlerin % 80'inin, 18 yaşındaki ergenlerin %83'ünün sıkıntılı ve stresli zamanlarda duaya başvurduklarını tespit etti⁴. Yaparel'in araştırmasında, 17 –22 yaş grubundaki gençlerde dua etme sıklığı arttıkça, kaygıda bir düşüş tespit edildi. ⁵ Koç'un araştırmasında da dua etme sıklık düzeyi ile duanın stres ve kaygıyı azaltması ve başaıkma arasında anlamlı bir ilişki bulunmuştur.⁶

⁴ Argyle, a.g.m., s.324

⁵ Yaparel, a.g.t., s.111

⁶ Koç, a.g.t. s.125 -126

*Dua etme sıklığı ile duanın sorun üzerinde düşünmeyi sağlaması arasında anlamlı pozitif bir ilişki tespit edilmiştir. (Tablo 7.3) Dua etme sıklık düzeyi arttıkça, duanın sorun üzerinde düşünmeyi sağlamanın arttığı söylenebilir.

Dua, ergenin sorunlarını ortaya koymasını, gündeminde tutmasına yardımcı olabilir. Dua etme sıklık düzeyi arttıkça ergenler, daha çok sorunları üzerinde düşünme ve sorunlarını farklı açılardan değerlendirme olanağı bulmaktadır. Bu durum ergenlerin sorunları için sağlıklı çözümler üretmesini kolaylaştırabilir.

Dua, sorun üzerinde düşünmeyi sağlaması, problemi tanımlamayı, alternatif ve çözümler üretmeyi kolaylaştırması açısından problem odaklı veya aktif işbirlikçi olumlu başa çıkma yöntemi olarak değerlendirilebilir.

*Dua etme sıklığı ile duanın mücadele azmini arttırması arasında anlamlı pozitif bir ilişki bulunmuştur. (Tablo 7.4)

Dua etme sıklık düzeyi arttıkça, ergen kendisini olumlu yönde daha çok motive edebilir. Dua etme sıklığı, ergenin azmini ve kararlılığını arttıran önemli bir faktördür. Ergen yaşadığı sorunlardan kaçmak veya uzaklaşmak yerine çaba harcamak için adım atar. Bu durum ergenin kişisel gelişimi açısından önemli bir merhaledir. Dua, ergenin tutarlı ve istikrarlı bir kişilik ve tutum geliştirmesine yardımcı olabilir. Dua, sorunlarla başa çıkabilmek için ergene ayakta durma gücü veren moral deposudur. Ergen dua ederek, sorunları ile aktif ve işbirlikçi başa çıkma fırsatını yakalayabilir.

*Dua etme sıklık düzeyi ile dua ettiklerinde ergenlerin kendilerini güvende hissetmeleri arasında pozitif ve anlamlı bir ilişki vardır. (Tablo 7.5)

Dua eden ergen, yaşadığı sorununu Sonsuz Güç sahibine iletmenin verdiği huzuru yaşamaktadır. Dolayısıyla dua etme sıklığı arttıkça bu güveni daha sık hissedebilmektedir. Ergen dua ederek, sorunlarla başa çıkabilmek için gerekli olan

özgüvenini tazeleyebilir. Dua etme sıklığı ile ergenin özgüvenini pekiştirdiği söylenebilir.

*Dua etme sıklık düzeyi ile duanın kabul edilmemesi durumunda ümitsizliğe kapılma arasında negatif yönde anlamlı bir ilişki vardır. Dua etme sıklık düzeyi arttıkça, duaları kabul edilmediğinde ümitsizliğe kapılanlar azalmaktadır. (Tablo 7.6)

Dua etme sıklığı ile ümitsizliğe kapılma arasında ters bir orantı görülmektedir. Bu bulguya göre dua etme sıklığı ile umut arasındaki sıkı bir bağ olduğunu söyleyebiliriz. Dua eden ergen gelecekte, çözümlerden ümitlidir ki dua etmeye devam etmektedir.

*Dua etme sıklık düzeyi ile duanın kabul edilmemesi durumunda ergenin Allah'ın kendisini sevdiğinden şüphelenmesi arasında negatif yönde anlamlı bir ilişki vardır. Dua etme sıklık düzeyi arttıkça, duaları kabul edilmediğinde Allah'ın sevgisinden şüphelenenlerin azaldığı söylenebilir. (Tablo 7.7)

*Dua etme sıklığı ile “Kötü bir durumda planlarımı Allah'ın yardımıyla uygulamaya çalışırım” arasında anlamlı pozitif bir ilişki vardır. (Tablo 7.8) Bu veriye göre ergenlerin duayı aktif olumu bir başa çıkma yöntemi olarak kullandıklarını söyleyebiliriz.

Bütün bu veriler ışığında hipotezimizin doğrulandığını söyleyebiliriz.

Hipotez 2- Duada yoğunlaşma düzeyi ile olumlu dini başa çıkma yöntemi olarak dua arasında anlamlı bir ilişki vardır.

*Duada yoğunlaşma düzeyi ile duanın stres ve kaygıyı azaltması arasında pozitif anlamlı bir ilişki bulunmuştur. (Tablo 8.2)

Duada yoğunlaşma seviyesi arttıkça, duanın stres ve kaygıyı azaltmasının arttığı söylenebilir. Ergen dua ederek bir uyum sürecine adım atmaktadır. Duada yoğunlaşan ergen, bilinç ve bilinç altına olumlu mesajlar göndermekte ve sakinleşebilmektedir.

Koç'un araştırma verileri, araştırma bulgularımızı desteklemektedir. Araştırmasında duada çok fazla, fazla, normal derecede yoğunlaşabilen ergenlerin az ve çok az seviyede yoğunlaşabilen ergenlere göre duayı daha fazla dini başačkma yöntemi olarak kullandıkları tespit edildi.⁷

*Dua ederken yoğunlaşma düzeyi ile duanın sorun üzerinde düşünmeyi sağlaması arasında anlamlı bir ilişki bulunmuştur. (Tablo 8.3, 8.4)

Üst seviyede (81.6), orta düzeyde (70.9), alt seviyede (%48.3) yoğunlaşan ergenlerin duanın sorun üzerinde düşünmeyi sağladığına katıldıkları görülmektedir. Duada yoğunlaşma düzeyi önemlidir. Üst seviyede yoğunlaşabilen ergenler, sorunlarını daha iyi düşünebilmekte, tahlil edebilmektedir. Duada yoğunlaşma düzeyinin artması, ergenin kendisini keşfetmesine, başačkma becerilerini daha iyi değerlendirmesine olanak sağlayabilir.

*Duada yoğunlaşma düzeyi ile duanın mücadele azmini arttırması arasında pozitif anlamlı bir ilişki bulunmuştur. (Tablo 8.5)

Duada yüksek seviyede yoğunlaşabilen ergenlerin, dua ile daha çok bütünleşebildiğini ve duanın psikolojik faydalarından daha fazla istifade edebildiklerini söyleyebiliriz.

*Dua ederken yoğunlaşma düzeyi ile ergenin yaşadığı sorunla ilgili dua ettiğinde kendini güvende hissetmesi arasında pozitif anlamlı bir ilişki bulunmuştur. (Tablo 8.6)

Elde edilen bulguları genel olarak değerlendirdiğimizde, hipotezimizin büyük ölçüde desteklendiğini söyleyebiliriz.

⁷ Koç, a.g.t., s.128

Hipotez –3 Dini inanç düzeyi ile başaıkma yöntemi olarak dua arasında anlamlı bir ilişki vardır.

a)Dini inanç düzeyi ile olumlu başaıkma yöntemi olarak dua arasında pozitif ve anlamlı bir ilişki vardır.

b) Dini inanç düzeyi ile olumsuz başaıkma yöntemi olarak dua arasında negatif yönde anlamlı bir ilişki vardır.

a) *Dini inanç düzeyi ile yaşadıkları sorunlarla başaıkmak için dua etme arasında pozitif ve anlamlı bir ilişki bulunmuştur. (Tablo 9.1) Dini inanç düzeyi yükseldikçe, ergenin yaşadığı sorunlarla başaıkmak için duaya başvurmasının arttığı söylenebilir.

*Dini inanç düzeyi ile duanın ergenin yaşadığı sorunla ilgili stres ve kaygısını azaltması arasında pozitif anlamlı bir ilişki vardır. (Tablo 9.2) Dini inanç düzeyi yükseldikçe, ergenin sorunu ile ilgili dua ettiğinde stres ve kaygısının azalmasında artış olduğu söylenebilir.

*Dini inanç düzeyi ile duanın sorun üzerinde düşünmeyi sağlaması arasında pozitif ve anlamlı bir ilişki vardır. (Tablo 9.3) Dua, ergenin yaşadığı sıkıntıyı aşması gereken bir sorun olarak inanmasına ve problemi farklı açılardan değerlendirmesine yardımcı olabilir.

*Dini inanç düzeyi ile duanın mücadele azmi arttırması arasında pozitif ve anlamlı bir ilişki bulunmuştur. (Tablo 9.4) Dini inanç düzeyi yükseldikçe ergen, problemlerini dua ederek, Allah'ın inayeti ile aşabileceğine inanmakta, sebat ve kararlılık gösterebilmekte, kendisini olumlu yönde motive edebilmektedir. Dua ergenin bilinç ve bilinç altındaki direnmelerini ve engellemelerini ortadan kaldırmaktadır.⁸ Dolayısı ile ergenlerin duayı olumlu başaıkma yöntemi olarak kullandıklarını, çözüm için psikolojik olarak hazır hale geldiklerini söyleyebiliriz. Dua, ergenin problemlerini

⁸ Marinier, a.g.e., s.49

çözmek istemesinin, başa çıkabileceğine inanmasının, kararlılığının, pozitif enerjisinin kaynağı şeklinde değerlendirebiliriz. Ülkemizde yapılan araştırmalarda da benzer sonuçlara ulaşılmıştır. Hayta'nın araştırmasında gençlerin %96.8 gibi büyük bir çoğunluğunun hayatın zorlukları ile başa çıkamada inançlarını, dua ve ibadetlerini önemli bir güç kaynağı olarak gördükleri tespit edildi.⁹ Koç'un araştırmasında da dini inanç düzeyi ile dua ve ibadetlerin hayatın zorlukları ile başa çıkamada etkili olma durumu arasında anlamlı bir ilişki bulunmuştur.¹⁰

*Dini inanç düzeyi ile sorunları ile ilgili dua ettiğinde ergenin kendini güvende hissetmesi arasında pozitif anlamlı bir ilişki bulunmuştur. (Tablo 9.5) Dini inanç düzeyi burada önemli bir faktördür. Çünkü dua etmek inanmaktır; Allah'ın yardımına güvenmektir, dolayısıyla ergenin bu problemi aşacağı konusunda kendisine güvenmesidir. İnanan ergen, sorunlarını Allah ile paylaşmanın verdiği güveni ve huzuru yaşayabilir.

b) * Dini inanç düzeyi ile ergenin dualarının kabul edilmemesi durumunda ümitsizliğe kapılması arasında negatif yönde anlamlı bir ilişki bulunmuştur. (Tablo 9.6)

Dini inanç seviyesi yükseldikçe, duaları kabul edilmediğinde ümitsizliğe kapılanların azaldığı söylenebilir. Bu bulgu inanç ile ümit arasında sıkı bir bağ olduğunu göstermektedir.

Dini inanç seviyesi ile ergenlerin duaları kabul edilmediğinde Allah'ın sevgisinden şüphelenmeleri arasında negatif ve anlamlı bir ilişki bulunmuştur. (Tablo 9.7) Din inanç seviyesi yükseldikçe, ergenlerin duaları kabul edilmediğinde Allah'ın sevgisinden şüphelenmesinin azaldığı söylenebilir.

* Dini inanç düzeyi ile duaları kabul edilmediğinde Allah'ın varlığından şüpheye düşme arasında negatif anlamlı bir ilişki bulunmuştur. (Tablo 9.8) Dini inanç

⁹ Hayta, a.g.t., s.97

¹⁰ Koç, a.g.t., s.112

düzeyi yükseldikçe, duaları kabul edilmediğinde Allah'ın varlığından şüpheye düşenlerin azaldığı söylenebilir.

Bu veriler ışığında hipotezimizin büyük ölçüde doğrulandığını görmekteyiz.

Hipotez 4- Okul türü değişkeni ile duayı dini başaçıkma yöntemi olarak kullanma arasında anlamlı bir ilişki vardır.

*Okul türü değişkeni ile duanın ergenin yaşadığı sorun üzerinde düşünmeyi sağlaması arasında anlamlı bir ilişki vardır. (Tablo 10.1) İmam Hatip Lisesi öğrencilerinin diğer liselere göre daha yüksek oranda (%83.3) duanın sorun üzerinde düşünmeyi sağlamasına katıldıkları görülmektedir. İmam Hatip Lisesinde oranın diğer okullara göre yüksek olması aldıkları dini eğitim ve mesleki eğitimden kaynaklanabilir. İmam Hatip Lisesinden sonra en yüksek oranda Özel Lise öğrencileri tespit edildi. İlgili tabloda da görüldüğü gibi bütün okullarda ergenlerin %50'sinden fazlasının duanın sorun üzerinde düşünmeyi sağladığına katıldıkları tespit edilmiştir. Bu tabloya bakarak ergenlerin duayı olumlu başaçıkma yöntemi olarak kullandığını söyleyebiliriz.

*Okul türü değişkeni ile ergenlerin yaşadıkları sorunlarla ilgili duaları kabul edilmediğinde ümitsizliğe kapılmaları arasında anlamlı bir ilişki tespit edilmiştir. Mesleki ve Teknik Lise öğrencilerinin diğer liselere göre daha yüksek oranda duaları kabul edilmediğinde ümitsizliğe düştükleri görülmektedir. Daha sonra sırasıyla Anadolu Lisesi %25.6, Özel Lise %23.3, Genel Lise %21.1, İmam Hatip Lisesi %11.3 olarak bulunmuştur. Ümitsizliğe düşmede en düşük orana sahip okul İmam Hatip Lisesi olarak tespit edilmiştir. Bu durumda İmam Hatip Lisesi öğrencilerinin diğer liselere göre daha az oranda duayı olumsuz başaçıkma yöntemi olarak kullandıklarını söyleyebiliriz. (Tablo 10.2) Bu durum, aldıkları dini eğitim ve dini bilinçlenmeden kaynaklanabilir.

*Okul türü ile ergenlerin duaları kabul edilmediğinde, Allah'ın sevgisinden şüphelenmeleri arasında anlamlı bir ilişki bulunmuştur. İlk sırada Anadolu Lisesi öğrencilerinin %13.3'ünün daha sonra sırasıyla Mesleki ve Teknik Lise öğrencilerinin

%11.3'ünün, Genel Lise öğrencilerinin %11.1'inin, Özel Lise öğrencilerinin %8.3'ünün, İmam Hatip Lisesi öğrencilerinin %6.3'ünün problemleriyle ilgili duaları kabul edilmediğinde Allah'ın sevgisinden şüphelendikleri tespit edildi. (Tablo 10.3)

*Okul türü ile ergenin duaları kabul edilmediğinde Allah tarafından cezalandırıldığını hissetme arasında anlamlı bir ilişki olmadığı bulunmuştur. (Tablo 10.4)

*Okul türü ile ergenin yaşadığı sorunla ilgili duaları kabul edilmediğinde Allah'ın varlığından şüphelenmesi arasında anlamlı bir ilişki olmadığı bulunmuştur.

Yukarıdaki verilerde görüldüğü gibi okul türü ile başaçıkma yöntemi olarak dua arasında anlamlı bir ilişki olduğu yönündeki hipotezimizin kısmen doğrulandığını söyleyebiliriz.

Hipotez – 5 Cinsiyet ile başaçıkma yöntemi olarak dua arasında anlamlı bir ilişki vardır.

Cinsiyet değişkeni ile duanın stres ve kaygıyı azaltması, duanın sorun üzerinde düşünmeyi sağlaması, mücadele azmini arttırması arasında anlamlı bir ilişki olmadığı tespit edildi. Ayrıca cinsiyet ile duaları kabul edilmediğinde Allah tarafından cezalandırıldığını hissetme arasında da anlamlı bir ilişki olmadığı bulunmuştur. (Tablo 11.1- 11.2- 11.3- 11-4)

*Cinsiyet değişkeni ile ergenin sorunu ile ilgili duaları kabul edilmediğinde ümitsizliğe kapılması arasında anlamlı bir ilişki bulunmuştur. Kız ergenlerin, daha yüksek oranda duaları kabul edilmediğinde ümitsizliğe düştükleri tespit edilmiştir. (Tablo 11.5)

*İlgili tabloda görüldüğü gibi, cinsiyet değişkeni ile duaları kabul edilmediğinde Allah'ın sevgisinden şüphelenme arasında anlamlı bir ilişki olduğu bulunmuştur. (Tablo 11.6) Kız ergenlerin erkeklere göre duaları kabul edilmediğinde Allah'ın sevgisinden daha fazla şüphelendikleri görülmektedir. Duaları kabul

edilmediğinde Allah'ın sevgisinden şüphelenen kız ergenlerin oranı (%15.1) erkekler ise (%5.1) olarak tespit edildi. Erkek ergenlerin (%79.5)'i kız ergenlerin (%67.8)'i duaları kabul edilmediğinde, Allah'ın sevgisinden şüphelenmediklerini belirtmiştir. Erkeklerin kızlara göre daha yüksek oranda, duaları kabul edilmediğinde Allah'ın sevgisinden şüphelenmedikleri görülmektedir. (Tablo 11.6) Kız ergenlerin duaları kabul edilmediğinde daha fazla Allah'ın kendilerini sevdiğinden şüphelenmeleri kızların erkeklere göre daha duygusal yapıda olmalarından kaynaklanabilir.

Yukarıdaki başaçıkma yöntemi olarak dua ile ilgili verileri değerlendirdiğimizde, hipotezimizin sadece cinsiyet ile duaları kabul edilmediğinde ümitsizliğe kapılma ve Allah'ın sevgisinden şüphelenme arasında doğrulandığı görülmektedir.

Hipotez 6 – Ergenin yaşadığı problemden etkilenme düzeyi ile başaçıkma yöntemi olarak dua arasında anlamlı bir ilişki vardır.

Olaydan oldukça olumsuz etkilenen ergenler duayı daha çok olumsuz başaçıkma yöntemi olarak kullanmaktadır.

* Olaydan etkilenme düzeyi ile duanın stres ve kaygıyı azaltması arasında negatif yönde anlamlı bir ilişki tespit edilmiştir. Olaydan etkilenme düzeyi arttıkça duanın stres ve kaygıyı azaltma durumunun azaldığı görülmektedir. (Tablo 12.1)

*Olaydan etkilenme düzeyi ile duanın mücadele azmini arttırması arasında anlamlı bir ilişki bulunmuştur. İlgili tabloda görüldüğü gibi ergenlerin yaşadıkları sorundan biraz etkilenenlerin %77.9'u, orta derecede etkilenenlerin %71.3'ü, çok etkilenenlerin % 65.4'ü dualarının mücadele azmini arttırdığını belirtti. Olaydan biraz etkilenen ergenlerin, duanın mücadele azmini arttırmasına daha çok katıldıkları görülmektedir. (Tablo 12.2)

*Olaydan etkilenme düzeyi ile duanın sorun üzerinde düşünmeyi sağlaması arasında anlamlı bir ilişkinin olmadığı tespit edilmiştir. (Tablo 12.3)

*Olaydan etkilenme düzeyi ile ergenin sorunuyla ilgili dua ettiğinde kendini güvende hissetmesi arasında anlamlı bir ilişkinin olmadığı bulunmuştur. (Tablo 12.4)

*Olaydan etkilenme düzeyi ile duaları kabul edilmediğinde Allah'ın sevgisinden şüphelenme arasında anlamlı bir ilişki bulunmuştur. Yaşadığı sorundan oldukça olumsuz etkilenen ergenlerin (%11.1)'inin, orta derecede etkilenen ergenlerin (%9.8)'inin, biraz etkilenen ergenlerin (%9.6)'sının duaları kabul edilmediğinde Allah'ın kendilerini sevdiğinden şüphelendikleri tespit edilmiştir. Yaşadığı sorundan biraz etkilenen ergenlerin (%76.9)'unun duaları kabul edilmediğinde Allah'ın sevgisinden şüphelenmedikleri bulunmuştur. Yaşadığı problemden oldukça olumsuz etkilenen ergenlerin, duayı daha çok olumsuz başaçıkma yöntemi olarak kullandıklarını söyleyebiliriz. (Tablo 12.5)

*Olaydan etkilenme düzeyi ile ümitsizliğe kapılma arasında anlamlı bir ilişki tespit edilmiştir. Yaşadığı sorundan çok etkilenen ergenlerin (%28.8)'inin, orta derecede etkilenen ergenlerin (%17.5)'inin, biraz etkilenen ergenlerin (%17.3)'ünün duaları kabul edilmediğinde ümitsizliğe kapıldıkları bulunmuştur. Yaşadığı sorundan oldukça olumsuz etkilenen ergenlerin, duayı daha çok olumsuz başaçıkma yöntemi olarak kullandıklarını söyleyebiliriz. (Tablo 12.6)

*Olaydan etkilenme düzeyi ile duaları kabul edilmediğinde Allah tarafından cezalandırıldığını hissetme arasında anlamlı bir ilişki bulunmuştur. (Tablo 12.7)

“Aile fertlerinden birinin ciddi hastalanması veya ölümü, anne baba ayrılığı, derslerde başarısızlık, sınav kaygısı, karşı cinsle ilgili duygusal ilişki problemleri, bedensel ve cinsel gelişim sorunları, ciddi ekonomik sıkıntılar, önemli bir hastalık vs...” sorunlardan etkilenme düzeyi ile duaları kabul edilmediğinde cezalandırıldığını hissetme arasında anlamlı bir ilişki tespit edilmiştir. Yaşadığı sorunlardan çok etkilenen ergenlerin %37.9'unun, biraz derecede etkilenenlerin %26'sının, orta derecede

etkilenenlerin %22.4'ünün, dualarının kabul edilmediğinde Allah tarafından cezalandırıldıklarını hissettikleri tespit edilmiştir. Burada ilginç olan bulgu, yaşadığı sorundan oldukça olumsuz etkilenen ergenlerin ve biraz etkilenen ergenlerin, orta derecede etkilenenlere göre daha çok oranda Allah tarafından cezalandırıldıklarını hissetmeleridir. Özellikle yaşadıkları sorundan oldukça olumsuz etkilenen ergenlerin, duaları kabul edilmediğinde cezalandırıldığını hissettiği görülmektedir. Ergenlerin duaları kabul edilmediğinde, cezalandırıldıklarını düşünmeleri olumsuz bir başa çıkma yöntemi olarak değerlendirilebilir. Zira bu durum ergende aşırı suçluluk psikolojisi oluşturabilir. Bu durum ergenin Tanrı tasavvurundan kaynaklanmaktadır. Özellikle çocukluk döneminde cezalandırıcı bir Tanrı tasavvuru ile yetiştirilen kişiler dualarının kabul edilmemesini veya başına gelen kötü bir olayı ceza olarak değerlendirebilmektedir. Bu tablo, aynı zamanda sevgi merkezli Tanrı tasavvurunun duygusal başa çıkma açısından önemini ortaya koymaktadır.¹¹

Yukarıdaki verilere göre stresli olayın etkisinin duanın stres ve kaygıyı azaltması ve mücadele azmini arttırmasında, etkili olduğu diğer olumlu başa çıkma yöntemi olarak dua tutumunu belirlemede etkili olmadığı görülmektedir. Yaşadıkları olaydan oldukça olumsuz etkilenen ergenlerin daha çok olumsuz başa çıkma yöntemi olarak dua yöntemini kullandıklarını söyleyebiliriz.

¹¹ Kula, "Dini Krizle Başa Çıkmaya Yönelik Öneriler", s.11 -112

5.Araştırma İle İlgili Diğer Sonuçlar

Araştırmada tespit ettiğimiz diğer önemli sonuçlar şöyledir:

Ergenlerin dini başaşikma puanlarına¹² baktığımızda, ergenlerin yüksek oranda (%86.25) orta dini başaşikma puanı aldıkları bulunmuştur. (Tablo 5.1) İlgili tabloda kız ergenlerin, erkelere göre daha yüksek dini başaşikma puanına sahip oldukları görülmektedir. (Tablo 5.2) Okul türü değişkenine göre dini başaşikma puanlarını değerlendirdiğimizde, İmam Hatip Lisesi öğrencilerinin diğer liselere göre daha çok yüksek dini başaşikma puanına sahip oldukları tespit edilmiştir. İmam Hatip Lisesi ve Özel Lise’de düşük dini başaşikma puanına sahip öğrenciye rastlanmamıştır. (Tablo 5.3) Özel Lise öğrencilerinin (İlkgüneş ve Asiye Coşkun Liseleri) düşük dini başaşikma puanı almamaları, örnekleme katılan Özel Lise veli profilinin muhafazakar ve dindar olmasından kaynaklanabilir. Bu bulgu okulda verilen dini eğitim kadar ailede de verilen din eğitimin ne kadar önemli olduğunu gösterebilir. En fazla düşük dini başaşikma puanı alan okul Anadolu Lisesi olarak tespit edilmiştir.

Ergenler üzerinde yaptığımız araştırmada, “Daha iyi bir kişi olmak için dua ederim” ve “Öfkemi gidermesi için Allah’tan yardım isterim” arasında pozitif anlamlı bir ilişki tespit edilmiştir. (Tablo 13.1) Daha iyi bir kişi olmak için dua eden ergenin öfkesine hakim olmak, duygularını denetleyebilmek için Allah’tan yardım istediği söylenebilir.

İlgili tabloda görüldüğü gibi “Daha iyi bir kişi olmak için dua ederim” ve “kendimi günahkar hissettiğimde Allah’tan af dilerim” arasında pozitif anlamlı bir ilişki vardır. (Tablo 13.2) Bu konu ile ilgili diğer bir bulgu da “Daha iyi bir kişi olmak için dua ederim” ile “ Dua ettiğimde işlediğim hatalar aklıma gelir” arasında pozitif anlamlı bir ilişki vardır. (Tablo 13.4) Ergenlerin kendilerini günahkar hissedip af dilediklerinde

¹² Bölüm 1 – B’deki “Dini Başaşikma Ölçeği” esas alınarak hesaplanmıştır.

hatalarını görme, kabullenme, düzeltmek için adım atma fırsatı bulduklarını söyleyebiliriz.

Dua etme sıklığı ile ergenin planlarını Allah'ın yardımıyla uygulaması arasında anlamlı bir ilişki bulunmuştur. (Tablo 13.5) Bu bulguya göre duanın ergeni pozitif yönde motive ettiğini söyleyebiliriz. Ergenlerin, sorunlarıyla dua ederek, Allah'ın yardımıyla aktif bir şekilde başa çıktıklarını söyleyebiliriz. Bu veride ergenlerin duayı olumlu bir başa çıkma yöntemi olarak kullandıkları görülmektedir.

“Yerine gelmesini istediği bir şey için dua etme” ile ergenin sorunları ile ilgili dua ettiğinde kendini güvende hissetmesi arasında anlamlı bir ilişki bulunmuştur. Dua ergenin istek ve problemlerini ortaya koymasına yardımcı olmaktadır. İsteklerini Yüce Yaraticısın'dan isteyen ergenin kendini sorunlar karşısında güvende hissettiği söylenebilir. (Tablo 13.6)

“Kötü bir olayda Allah'ın yalnız bırakmış olmasından endişelenme” ile olumsuz başa çıkma yöntemi olarak dua arasında anlamlı bir ilişki bulunmuştur. (13.7, 13.8, 13.9, 13.10)

Duanın ergenin problemi karşısında mücadele azmini artırması bağımlı değişkenini açıklamada; dini inanç düzeyi anlamlıdır. Dini inanç düzeyi ve duada yoğunlaşma seviyesinin ortak etkisi anlamlıdır. Ancak tek başına duada yoğunlaşma düzeyi faktörünün etkili olmadığı tespit edilmiştir. (Tablo 14.2)

Duanın, ergenin yaşadığı sorun üzerinde düşünmeyi sağlaması bağımlı değişkenini açıklamada; dini inanç düzeyi, dua etme sıklık düzeyi faktörlerinin anlamlı olduğu bulunmuştur. Ayrıca dini inanç seviyesi ve dua etme sıklığı faktörlerinin ortak etkisinin anlamlı olmadığı bulunmuştur. (Tablo 14.3)

Duanın, ergenin stres ve kaygısını azaltması bağımlı deęişkenini açıklamada; dua etme sıklık düzeyi, duada yoğunlaşma düzeyi anlamlıdır. Bağımlı deęişkeni açıklamada her ikisinin ortak etkisi de anlamlı bulunmuştur. (Tablo 14.4)

Duanın sorun üzerinde düşünmeyi sağlama bağımlı deęişkenini açıklamada, duada yoğunlaşma düzeyi ve duanın kendini güven içinde hissetmeyi sağlama faktörlerinin ortak etkisinin anlamlı olduğu tespit edilmiştir. Bu veriler ışığında dua ederek kendini güvende hissedilen ergenin sorunları üzerine odaklanabildiğini söyleyebiliriz. Dolayısıyla ergenlerin duayı olumlu başa çıkma yöntemi olarak kullandıklarını ifade edebiliriz. (Tablo 14.8)

“Dua yaşadığınız problemle ilgili stres ve kaygınızı azalttı mı?” bağımlı deęişkenini açıklamada, yukarıdaki tabloda görüldüğü, “Sevdiğim bir kimse için yardım edemeyeceğimi hissettiğimde, onun için dua ederim” anlamlıdır. (Kişisel...) ve “planlarımı Allah’ın yardımı ile uygulamaya çalışırım” faktörlerinin, ergenin yaşadığı sorunla ilgili stres ve kaygısını azaltmada ortak etkisinin anlamlı olduğu tespit edildi. (Tablo 15.1) İlgili tablo, ergenlerin sevdikleri kimseler için yardım edemeyeceklerini hissettiklerinde, kişisel sorunlarını çözmek, yaşadıkları stres ve kaygıyı azaltmak için, duaya başvurduklarını göstermektedir.

Duanın problem karşısında mücadele azmini artırma bağımlı deęişkenini açıklamada; duanın sorun üzerinde düşünmeyi sağlama faktörünün anlamlı olduğu tespit edildi. “Sabahleyin ettiğim dua gün boyunca dünya ile başa çıkmamı sağlar” faktörü anlamlı bulundu. Mücadele azmini arttırmada; duanın stres ve kaygıyı azaltması faktörünün anlamlı olduğu bulunmuştur. Duanın sorun üzerinde düşünmeyi sağlama ve “Sabahleyin ettiğim dua gün boyunca dünya ile başa çıkmamı sağlar” faktörlerinin ortak etkisinin anlamlı olduğu tespit edilmiştir. “Duanın sorun üzerinde

düşünme... stres ve kaygıyı azaltması.....” faktörlerinin ortak etkisinin anlamlı olduğu görülmektedir. (Tablo 15.2)

“Problemlerle ilgili duanız kabul edilmediyse, ümitsizliğe kapıldınız mı” bağımlı değişkenini açıklamada; “duanız kabul edilmediyse Allah’ın sizi sevdiğinden şüphelendiniz mi?” faktörü anlamlıdır. “Kötü bir olayda Allah’ın beni yalnız bırakmış olmasından endişelenirim.” faktörünün anlamlı olduğu tespit edilmiştir. “ Duam kabul edilmezse Allah’ın beni sevdiğinden şüphelenirim” ve “duam kabul edilmediğinde Allah tarafından cezalandırıldığımı hissederim” faktörlerinin ortak etkisinin anlamlı olduğu tespit edilmiştir. (Tablo 15.4)



SONUÇLAR

Ergenlerin, başaıkma yöntemi olarak duayı kullanıp kullanmadıklarının incelendiđi bu arařtırmada ařađıdaki řu sonuçlara ulařılmıřtır.

Ergenlerin büyük bir çođunluđu dua etmektedir. Ankete katılan ergenlerin, %54.25'i yüksek, %43.25'i, orta, %2.5 gibi çok düşük bir oranda düşük dua puanı aldıkları bulunmuřtur. Bu veri ergenlerin yařamında duanın ne kadar önemli olduđunu yansıtmaktadır. Günümüzde ergenler dini pratikleri eksik ama dua etme sıklıđı yüksek bir profil göstermektedir.

Kız ergenler, erkeklere göre daha yüksek oranda sık sık dua etmektedir. Genel dua puanında en yüksek dua puanı alan okul İmam Hatip Lisesidir. Genel dua puanı en düşük okul Anadolu Lisesidir. Ergenlerin %72.5'i yüksek dua başaıkma puanı almıřtır. Erkekler kızlara göre daha yüksek oranda yüksek dua başaıkma puanına sahiptir. En yüksek başaıkma yöntemi olarak dua puanı alan okul İmam Hatip Lisesidir. Sadece Anadolu Lisesi öğrencileri (%5.6) gibi bir oranda düşük dua başaıkma puanına sahiptir. Diđer okullarda düşük dua başaıkma puanı alan öğrenciye rastlanmamaktadır. Dini inançları ile ilgili řüphe ve tereddütleri olan ergenler, diđer dini inanç düzeyindeki ergenlere göre daha çok sayıda düşük dua başaıkma puanına sahiptir. Dini inanç düzeyinde "Bu konularla ilgilenmiyorum" diyen ergenlerin %25'inin bile yüksek dua başaıkma puanı aldıđı bulunmuřtur. Bu bulgu da ergenler için duanın vazgeçilmez bir yöneliř olduđunu ortaya koymaktadır.

Dua etme sıklıđı ile ergenin yařadıđı sorunla ilgili stres ve kaygısının azalması, sorun üzerinde düşünmesi, mücadele azminin artması, kendini güvende hissetmesi arasında anlamlı ve pozitif bir iliřki vardır. Özellikle dua etme sıklık düzeyi ile olumlu başaıkma yöntemi olarak dua arasında anlamlı bir iliřki vardır.

Ergenin bir sorun ile karřılařtıđında hemen duaya bařvurma sebebi İlahi güçten yardım alma isteđidir. Dua ile ergen korkularını, kaygılarını, stresli durumlarını

Allah ile paylaşmaktadır. Ergen, dua sayesinde problemini çözmek için kendisini motive etme olanağını bulmaktadır.

Duada yoğunlaşma düzeyi ile ergenin yaşadığı problemle ilgili stres ve kaygısının azalması, sorun üzerinde düşünmesi, mücadele azminin artması, kendini güvende hissetmesi arasında anlamlı ve pozitif bir ilişki vardır. Duada yoğunlaşma düzeyi ile başa çıkma yöntemi olarak dua arasında anlamlı bir ilişki vardır.

Dini inanç düzeyi ile ergenin yaşadığı sorunla ilgili stres ve kaygısının azalması, sorun üzerinde düşünmesi, mücadele azminin artması, kendini güvende hissetmesi arasında anlamlı ve pozitif bir ilişki vardır. Dini inanç düzeyi arttıkça, ergenlerin duayı olumlu başa çıkma yöntemi olarak kullanması artmaktadır. Dini inanç düzeyi ile duaları kabul edilmediğinde ümitsizliğe kapılma, Allah'ın sevgisinden şüphelenme, Allah'ın varlığından şüphelenme arasında negatif anlamlı bir ilişki vardır. Dini inanç düzeyi düştükçe olumsuz başa çıkma yöntemi olarak duayı kullanma artmaktadır.

Okul türü ile duanın sorun üzerinde düşünmeyi sağlaması arasında anlamlı bir ilişki vardır. İmam Hatip Lisesi öğrencileri diğer liselere göre daha yüksek oranda (%83.3) duanın sorun üzerinde düşünmeyi sağlamasına katılmaktadır. Okul türü değişkeni ile ergenlerin yaşadıkları sorunlarla ilgili duaları kabul edilmediğinde, ümitsizliğe kapılmaları arasında anlamlı bir ilişki vardır. Mesleki ve Teknik Lise öğrencileri diğer liselere göre daha yüksek oranda duaları kabul edilmediğinde ümitsizliğe düşmektedir. Ümitsizliğe düşmede en düşük orana sahip okul, İmam Hatip Lisesi öğrencileridir. Okul türü ile duaları kabul edilmediğinde Allah'ın sevgisinden şüphelenme arasında anlamlı bir ilişki vardır. Anadolu Lisesi öğrencilerinin diğer liselere göre daha yüksek oranda duaları kabul edilmediğinde Allah'ın sevgisinden şüphelendikleri bulunmuştur.

Cinsiyet deęiřkeni ile duanın stres ve kaygıyı azaltması, duanın sorun üzerinde düşünmeyi sağlaması, mücadele azamini arttırması arasında anlamlı bir ilişki olmadığı bulunmuřtur. Ayrıca cinsiyet ile duaları kabul edilmedięinde Allah tarafından cezalandırıldığını hissetme arasında da anlamlı bir ilişki olmadığı tespit edilmiştir. Cinsiyet ile ümitsizliğe kapılma ve Allah'ın sevgisinden řüphelenme arasında anlamlı bir ilişki vardır. Kızların erkeklere göre daha fazla oranda duaları kabul edilmedięinde ümitsizliğe düřtükleri, Allah'ın sevgisinden řüphelendikleri bulunmuřtur.

Stresli olaydan etkilenme düzeyi ile duanın stres, kaygıyı azaltması ve mücadele azmini arttırmasında etkili olduęu dięer olumlu başaęıkma yöntemi olarak dua tutumunu belirlemede etkili olmadığı görölmektedir. Yařadıkları olaydan oldukça olumsuz etkilenen ergenler, daha çok olumsuz başaęıkma yöntemi olarak dua yöntemini kullanmaktadır.

KAYNAKLAR

ADLER, Alfred, Yaşamın Anlam ve Amacı, Say Yayınları, 3. Baskı, İstanbul, 1997

ALBAYRAK, Ahmet, Ergenlerin Dini Gelişiminde Sevgi ve Korku Motifinin Etkinliği, (Yayımlanmamış Yüksek Lisans Tezi), Uludağ Üniversitesi Sosyal Bilimler Enstitüsü, TN:25, Bursa, 1995

ALTINKÖPRÜ, Tuncel, Genç Kız Psikolojisi ve Cinselliği, Hayat Yayınları, 13.Baskı, İstanbul, 2003

ARGYLE, Michel, Beit, Hallahmi, Benjamin, “Yaş ve Din”, (çev. Abdurrahman Kurt), Uludağ Üniversitesi İlahiyat Fakültesi Dergisi, Sayı:4, Cilt: 4, Bursa, 1992

ARMANER, Neda, Din Psikolojisine Giriş, Ayyıldız Matbaa, Ankara, 1980

ASLAN, Nebile, Dini İman Suç ve İman İlişkisi, (Yayımlanmamış Yüksek Lisans Tezi), Uludağ Üniversitesi Sosyal Bilimler Enstitüsü, TN:9, Bursa, 1992

ASLANTÜRK, Zeki, Araştırma Metod ve Teknikleri, İFAV Yayınları, 4. Baskı, İstanbul, 1999

ATABEK, Erdal, Kuşatılmış Gençlik, Altın Kitapları, 17.Baskı, İstanbul, 1999

....., Erken Büyüyen Çocuklar, Altın Kitapları, İstanbul, 2002

ATKINSON, C., Rital, Hilgard, R., Ernest, Psikolojiye Giriş, (çev. Kemal Atakay, Mustafa Atakay, Aysun Yavuz) Sosyal Yayınları, İstanbul, 1995

AY, Mehmed, Emin, “Kuran’da Gençler ve Gençlik Değerleri”, Gençlik Dönemi ve Eğitimi II (içinde), Ensar Yayınları, İstanbul, 2003

AYDIN, Ayhan, Gelişim ve Öğrenme Psikolojisi, Alfa Yayınları, 2. Baskı, İstanbul, 2000

BAHADIR, Abdülkerim, “Ergenlik Döneminde Dini Şüphe ve Tereddütler”, Gençlik Din ve Değerler Psikolojisi (içinde), (Ed. Hayati Hökelekli), Ankara Okulu Yayınları, Ankara, 2002

....., İnsanın Anlam Arayışı ve Din, İnsan Yayınları, İstanbul, 2002

BAŞARAN, Ethem, İbrahim, Eğitim Psikolojisi, Gül Yay., 5. Baskı, Ankara, 1996

BAŞBAKANLIK Aile Araştırma Kurumu Yayınları, Türk Ailesinde Adölesanların Sorunları, Başbakanlık Aile Kurumu Yayınları, Ankara, 1997

BALTAŞ, Zuhale, Acar, Stres ve Başa Çıkma Yolları, Remzi Kitabevi, 21. Baskı, 2002

BAYKAL, Türkcan, Lise Öğrencilerinin Ruh Sağlığının Çocuk Yetiştirme ve Başa çıkma Mekanizmaları ile İlişkisi, (Yayınlanmamış Yüksek Lisans Tezi), TN: 52321, İzmir, 1996

BAYMUR, Feriha, Lise ve Dengi Okullara Devam Eden Öğrencilerin Problemleri, Ankara, 1981

....., Genel Psikoloji, İnkilap Yayınları, 14 Baskı, Ankara, 1994

BAYRAKDAR, Mehmet, İslam İbadet Fenomenolojisi, Akçağ Yayınları, Ankara, 1987

BEBEK, Adil, Din ve Düşünce Açısından Dua, Rağbet Yayınları, 1998

BOZDAĞ, Muhammed, Düşün ve Başar, Nesil Yayınları, İstanbul, 2000

BUDAK, Selçuk, Psikoloji Sözlüğü, Bilim ve Sanat Yayınları, Ankara, 2000

BÜHLER, Spiel, Thomas, “Ergenlik Dönemine Toplu Bakış” (çev.Sezen Zeytinoğlu), Ergenlik Psikolojisi (içinde), (Ed. Bekir Onur), Hacettepe Taş Yayınları, 2.Baskı, Ankara, 1987

BÜYÜKÖZTÜRK, Şener, Sosyal Bilimler için Veri Analiz El Kitabı, PegemA Yayınları, 4. Baskı, Yenişehir / Ankara, 2004

CARNEGIE, Dale, Üzüntüsüz Yaşama Sanatı, Timaş Yayınları, İstanbul, 1997

CARREL, Alexis, Şeriatı, Ali, Dua, Birleşik Yayınları, İstanbul, 1999

CERTEL, Hüseyin, “Dini Suçluluk Duygusu ve Savunma Mekanizmaları”, Akademik Araştırmalar Dergisi, Sayı I, Erzurum, 1996

CEVİZCİ, Ahmet, Felsefe Terimleri Sözlüğü, Paradigma Yayınları, İstanbul, 2000

CİLACI, Osman, “Dua”, İslam Ansiklopedisi, Türk Diyanet Vakfı Yayınları, Cilt IX, İstanbul, 1994

CLOUSE, Bonnidell, “Ergenlerde Ahlak Gelişimi ve Cinsellik”, (çev. Turgay Gündüz), Uludağ Üniversitesi İlahiyat Fakültesi Dergisi, Bursa, 2000

COLE, Luella, Morgan, John, Çocukluk ve Gençlik Psikolojisi, (çev. Belkis Halim Vassaf), Milli Eğitim Bakanlığı Yayınları, 2. Baskı, İstanbul, 1975

CONSTANTİNE, G., Madonna, Wilton, Leo, Gainer, Kathy, Lewis, L., Erica, “Religious Participation Spritiuality and Coping Among African, American College Students”, Journal of College Student Development, Volume 45, İSS 5, 2002

CRAİN, C., William, “Erikson Yaşamın Sekiz Evresi”, (çev. Ali Dönmez), Ergenlik Psikolojisi (içinde), (Ed. Bekir Onur), Hacettepe Taş Yayınları, 2.Baskı, Ankara, 1987

CÜCELOĞLU, Doğan, İçimizdeki Çocuk, Remzi Kitabevi, 14. Baskı, İstanbul, 1996

-, İnsan ve Davranışı, Remzi Kitabevi, 8. Baskı, İstanbul, 1998
- ÇİFTÇİ, Nermin, “Liseli Gençlerde Ahlaki Yargı Yetenekleri ve Eğitimi”, Gençlik Dönemi ve Eğitimi II (içinde), Ensar Yayınları, İstanbul, 2003
- DALAT, Ziya, Çocuk ve Genç Ruhu, Yeni Matbaa, 2. Baskı, Ankara, 1955
- DEMİRCİ, Senai, “Dua Şifadır”, Beyan Dergisi, Ekmel Yayınları, Kasım, 2002
-, Senai, Semine, Her Güne Bir Dua, Furkan Kitaplığı, 12. Baskı, İstanbul, 2004
- DİLEKMEN, Mücahit, “Lise Öğrencilerinin Psikolojik Gereksinim Örüntüleri”, Akademik Araştırmalar Dergisi, Sayı 4, Ankara, 1997
- DOĞAN, Mebrure, Duanın Psikolojik ve Psikoterapik Etkileri, (Yayımlanmamış Yüksek Lisans Tezi), Uludağ Üniversitesi Sosyal Bilimler Enstitüsü, TN: 40, Bursa, 1997
- DOĞAN, Mehmet, Büyük Türkçe Sözlük, İz Yayıncılık, 11.Baskı, İstanbul, 1996
- EKER, Hasan, Dua Bilinci, Denge Yayınları, 3.Baskı, İstanbul, 1996
- EKŞİ, Aysel, Çocuk, Anne – Babalar, Bilgi Yayınları, İstanbul, 1990
- EKŞİ, Halil, Başaçıkma, Dini Başaçıkma ve Ruh Sağlığı Arasındaki İlişki Üzerine Bir Araştırma, (Yayımlanmamış Doktora Tezi), Bursa, 2001
- ELKİND, David, “Religious Development in Adolescence”, Journal of Adolescence, Sayı 22, 1999
- ERDOĞAN, Emine, Ergenlik Dönemindeki Gençlerin Sosyal ve Psiko – Seksüel Gelişimleri, (Yayımlanmamış Yüksek Lisans), TN: 11372, Ankara, 1990
- ERİKSON, H., Erik, İnsanın Sekiz Çağı, (çev. Bedirhan Üstün, Vedat Şar), Birey ve Toplum Yayınları, Ankara, 1984

ET-TİRMİZİ, Ebu, İsa b. Sevre, Sünenüt' – Tirmizi, Çağrı Yayınları, İstanbul, 1981

FESLİYEN, Beyhan, Arsu, Tülay, "Ergenlik Belirtileri", www. e-psikolojim.com/ ergenlik belirtileri.htm

FRAGER, Robert, Kalp, Nefs ve Ruh, (çev. İbrahim Kaplıkaya), Gelenek Yayınları, 3. Baskı, İstanbul, 2004

GANDER, J., Marray, Gardiner, W., Harry, Çocuk ve Ergen Gelişimi, (çev. Ali Dönmez, Nermin Çelen, Bekir Onur), (Ed. Bekir Onur), İmge Yayınları, 4.Baskı, Ankara, 2001

GENÇTAN, Engin, Çağdaş Yaşam ve Normal Dışı Davranışlar, Remzi Kitabevi, 7. Baskı, İstanbul, 1993

GÖKA, Erol, Türkçapar, M., Hakan, "Gençlik Dönemi ve Kimlik Oluşumu" www. e-psikolojim.com./genckimlik.htm

GRANT, Wendy, 13 – 19 Yaşları Arasındaki Gençler, (çev. Şerife Küçükakal), Hyb. Yayınları, Ankara, 1999

GÜNDÜZ, Turgay, "Gençlik Dönemi Din ve Ahlak Eğitime Yeni Bir Bakış", Gençlik Dönemi ve Eğitimi II (içinde), İSAV Yayınları, İstanbul, 2003

....., İslam, Gençlik ve Din Eğitimi, Düşünce Yayınları, İstanbul, 2003

GÜRSES, İbrahim, Genç Psikolojisinde Din – Bilim Çatışmasının Motivleri ve Etkileri, (Yayınlanmamış Yüksek Lisans Tezi), TN:30, Bursa, 1987

HAYTA, Akif, Psiko - Sosyal Uyum ve Dini Pratikler, (Yayınlanmamış Yüksek Lisans Tezi), Uludağ Üniversitesi Sosyal Bilimler Enstitüsü, TN:14, Bursa, 1993

....., "Uludağ Üniversitesi İlahiyat Fakültesi Öğrencilerinin İbadet ve Ruh Sağlığı – Psiko – Sosyal Uyum İlişkisi Üzerine Bir Araştırma", Uludağ Üniversitesi İlahiyat Fakültesi Dergisi, Sayı 9, Bursa, 2000

....., "İbadetler ve Ruh Sağlığı", Gençlik Din ve Değerler Psikolojisi (içinde), (Ed. Hayati Hökelekli), Ankara Okulu Yayınları, Ankara, 2002

HEILER, Friedrich, Prayer: A Study in The History and Psychology of Religion, (çev. Samuel McComb, Oxford University Press, New York, 1932

HELMSTTER, Shad, İçe Dönük Konuşmanın Gücü, (çev. Betül Çelik), Sistem Yayınları, 5. baskı, İstanbul, 1998

HILL, C., Peter and Hood, W., Ralph, "Measures Of Religiosity", Religious Education Press, Birmingham, Alabama, 1999

HÖKELEKLİ, Hayati, Ergenlik Çağı Geçlerinin Dini Gelişimi, (Yayımlanmamış Doktora Tezi), Uludağ Üniversitesi İlahiyat Fakültesi, Bursa, 1983

....., "Ergenlik Döneminde Dini Şüpheler", MEB Din Öğretimi Dergisi, Sayı 14, Ankara, 1988

....., Din Psikolojisi, Türk Diyanet Vakfı Yayınları, Ankara, 1998

....., "Gençlik ve Din", Gençlik Din ve Değerler Psikolojisi (içinde), (Ed. Hayati Hökelekli), Ankara Okulu Yayınları, Ankara, 2002

....., "Değerlendirme", Gençlik Dönemi ve Eğitimi II (içinde), İSAV Yayınları, Ensar Neşriyat, İstanbul, 2003

IZUTSU, Toshihiko, Kuran'da Allah ve İnsan, (çev. Süleyman Ateş), Yeni Ufuklar Neşriyat, İstanbul, Tarihsiz

İKBAL, Muhammed, İslam'da Dini Düşüncenin Yeniden Doğuşu, (çev. Ahmet Asrar), Birleşik Yayınları, İstanbul, Tarihsiz

KAĞITÇIBAŞI, Çiğdem, Kültürel Psikoloji ve Kültür Bağlamında İnsan ve Aile, Evrim Yayınları, İstanbul, 2000

KAYIKLIK, Hasan, "Kuran'daki Dualar Üzerine Bir Değerlendirme", Çukurova Üniversitesi İlahiyat Fakültesi Dergisi, Sayı I, Adana, 2000

KESKİN, Banu, Endüstri Meslek Liselerinde Sınav Kaygısıyla Baş Etmelerini Sağlamak Üzere Yapılan Bir Çalışma, (Yayımlanmamış Yüksek Lisans), TN:104867, İstanbul, 2001

KILAVUZ, Akif, Ergenlerde Özdeşleşme ve Din Eğitimi, Gençlik Din ve Değerler Psikolojisi (içinde), (Ed. Hayati Hökelekli), Ankara Okulu Yayınları, 2002

KİMTER, Nurten, “Dini İnanç, İbadet ve Duanın Umutsuzlukla İlişkisi Üzerine”, Gençlik Din ve Değerler Psikolojisi (içinde), (Ed.Hayati Hökelekli), Ankara Okulu Yayınları, Ankara, 2002

KOÇ, Mustafa, Ergenlik Döneminde Dua ve İbadet Psikolojisinin Ruh Sağlığına Etkileri, (Yayımlanmamış Yüksek Lisans Tezi), Uludağ Üniversitesi Sosyal Bilimler Enstitüsü, TN: 121, Bursa, 2002

KONAKLI, Gülay, “Üniversitede Başarı için Dua”, Bursa Hakimiyet, 16.03.2002

KONRAD, Adanauer Vakfı, Türk Gençliği 98, Suskun Kitle Bütüteç Altında, Ankara, 1999

KOPLEWICZ, S., Harold, Nesi Var Bu Çocuğun, (çev. Sinem Gül), Varlık Yayınları, İstanbul, 2004

KOŞTAŞ, Münir, Üniversite Öğrencilerinin Dine Bakışı, Türk Diyanet Vakfı Yayınları, Ankara, 1995

KÖKNEL, Özcan, Kimliğini Arayan Gençliğimiz, Altın Kitapları Yayınları, İstanbul, 2001

KÖKTAŞ, M. Emin, Türkiye’ de Dini Hayat, İşaret Yayınları, İstanbul, 1993

KÖSE, Ali, Neden İslam’ı Seçiyorlar, İSAM Yayınları, İstanbul, 1997

KROGER, Jane, İdentitiy in Adolescence The Balnce Between Self and Other, Published in USA, Canada by Routledge, 1996

KULA, Naci, Kimlik ve Din, Ayışığı Kitapları, İstanbul, 2001

....., “Gençlik Döneminde Kimlik ve Din”, Gençlik Din ve Değerler Psikolojisi (içinde), (Ed. Hayati Hökelekli), Ankara Okulu Yayınları, Ankara, 2002

....., “Gençlerde İzdırap Tecrübesine Bağlı Dini Krizle Başa Çıkmaya Yönelik Öneriler”, Gençlik Dönemi ve Eğitimi II (içinde), Ensar Yayınları, İstanbul, 2003

KULAKSIZOĞLU, Adnan, Ergenlik Psikolojisi, Remzi Kitabevi, 5.Baskı, İstanbul, 2002

KUZGUN, Yıldız, “Anne Baba Tutumlarının Kendini Gerçekleştirme Düzeyine Etkisi”, Aile Yazıları, 3, Başbakanlık Araştırma Kurumu Yayınları, Ankara, 1991

KÜÇÜKCAN, Talip, Köse, Ali, Doğal Afetler ve Din, Türk Diyanet Vakfı Yayınları, İstanbul, 2000

LA, Mireda, “Mental Health, Religion & Culture”, Journal of Theology, Sayı 31, Konu 2, Summer 2003

LAZARUS, R., Folkman, S., Stress Appraisal & Coping, Springer, Publishing Company, New York, 1984

LONGMAN – Metro, Büyük İngilizce Türkçe – Türkçe Sözlük

MARINIER, Pierre, Dua Üzerine Düşünceler, (çev. Sadık Kılıç), Nil Yayınları, İzmir, 1990

MAYNARD, A., Elizabeth, A., Gorsuch, Ricahard, Bjork, Jeffry, P., “Religious Coping Style Concept of God & Personel Religious Variables in Threat, Loss & Challenge Situations” JSSR, Volume 40, NO: 1, March, 2001

MCKINNEY, John, Paul and Mckinney, g., Kathleen, “Prayer in The Lives of Late Adolescents”, Journal of Adolescence, Sayı:22, 1999

MEYEROVİTCH, Vitray, Eva de, Duanın Ruhü, (çev. Cemal Aydın), Şule Yayınları, 2. Baskı, İstanbul, 1990

MUSS, E., Rolf, "Ergenlik Psikolojisinde Akımlar", (çev. Meral Çileli), Ergenlik Psikolojisi (içinde), (Ed. Bekir Onur), Hacettepe Taş Yayınları, Ankara, 1987

MUTLU, Kayhan, "Bir Dindarlık Ölçeği", İslami Ararştırmalar, Cilt III, Sayı 4, Ankara, 1989

ORNSTEIN, Roberte, Yeni Bir Psikoloji, (çev., Erol Göka, Feray Işık), İnsan Yayınları, 3. Baskı, İstanbul, 2001

ORVIN, George, Ergenlik Çağındaki Çocuğunuzu Anlamanın Yolları, (çev. Ayşe Güran), HYB Yayınları, Ankara, 1997

ÖCAL, Mustafa, Din Eğitimi ve Öğretiminde Metotlar, TDV Yayınları, 2.Baskı, Ankara, 1991

ÖKSÜZ, Yücel, "Ergenin Kişilik Gelişiminde Ebeveynin Rolü", www.gridergi.com/psikoloji

ÖZBAY, Haluk, Öztürk, Emine, Gençlik, İletişim Yayınları, İstanbul, 1997

ÖZBAYDAR, Belma, Din ve Tanrı İnancının Gelişimi Üzerine Bir Araştırma, Baha Matbaası, İstanbul, 1970

ÖZER, İlkay, Ergenlerin Stres Yaşantılarında Kullandıkları Başa Çıkma Stratejilerinin Benlik İmajı İle İlişkisi, (Yayınlanmamış Yüksek Lisans Tezi), TN: 107443, Adana, 2001

ÖZGÜL, Sabri, Engellenme Durumları ve Tabiatüstü Yüklemeler Arasındaki İlişkiler (Yayınlanmamış Yüksek Lisans Tezi), Uludağ Sosyal Bilimler Enstitüsü, Bursa,1998

ÖZGÜR, N., İbrahim, Ailede Okulda Çocuk ve Gencin Ruh Sağlığı, Takıloğlu Matbaacılık, 2.Baskı, İstanbul, 1985

PARGAMENT, I., Kenneth, "God Help Me (I): Toward A Theoretical Framework Of Coping For The Psychology Of Religion", Research İn The Social Scientific Study Of Religion, Volume II, 1990

....., The Psychology Of Religion And Coping: Theory, Research, Practise, The Guilford Press, New York, 1997

....., Smith, W., Bruce, Koenig, G., Harold, Perez, Lisa, "Patterns Of Positive And Coping With Major Life Stressors", JSSR, Volume 37 (4), December 1998

PARLADIR, Selahattin, "Dua", İslam Ansiklopedisi, Türk Diyanet Vakfı Yayınları, Cilt IX, İstanbul, 1994

PAZARLI, Osman, Din Psikolojisi, Remzi Kitabevi, 3.Baskı, Ankara, 1993

PEKER, Hüseyin, Din Psikolojisi, Sönmez Matbaa, Samsun, 1993

PERŞEMBE, Erkam, "Genç – Aile İlişkilerinde Uyum Sağlanmasında Dinin Fonksiyonel Rolü Üzerine", On Dokuz Mayıs Üniversitesi İlahiyat Fakültesi Dergisi Sayı XI, Samsun, 1999

SANDSTRÖM, C., I., Çocukluk ve Gençlik Psikolojisi, (çev. Refia Şemin), İstanbul Üniversitesi Edebiyat Fakültesi Yayınları, İstanbul, 1971

SAYAR, Kemal, Ruhun Labirentleri, Da Yayınları, İstanbul, 2003

....., "Modernlik ve Hoşnutsuzlukları", Popüler Psikiyatri Dergisi, Sayı 13, İstanbul, 2003

SEVERİN, Gerard, Ergenlik Çağının Tehlikeleri, Çocuk ve Aile Kitapları, Ankara, 2000

SOYSALDI, Mehmet, Kuran'da Dua, Şule Yayınları, İstanbul, 1999

SUNER, Ebru, Farklı Liselerdeki Ergenlerin Benlik Saygısı, Akademik Başarı ve Sürekli Kaygı Düzeyi Arasındaki İlişki (Yayımlanmamış Yüksek Lisans Tezi), TN:99785, İzmir, 2000

ŞAHİN, Nesrin, H., Durak, Ayşegül, "Stresle Başa Çıkma Tarzları Ölçeği: Üniversite Öğrencileri İçin Uygulanması", Türk Psikoloji Dergisi, Cilt 1, Sayı 34, 1995

ŞEMİN, Refia, Gençlerimizin Psiko – Pedagojik Problemleri, Edebiyat Fakültesi Matbaası, İstanbul, 1973

ŞENER, Sami, Türkiye’de Gençlik Olayı, Timaş Yayınları, İstanbul, 1991

ŞENTÜRK, Habil, “İbadetin Manası ve Fonksiyonu Üzerine Bir Deneme”, Süleyman Demirel Üniversitesi İlahiyat Fakültesi Dergisi, Sayı I, Isparta, 1994

....., İbadet Psikolojisi, İz Yayınları, İstanbul, 2000

TAMMİNEN, Kalevi, Religious Development, in Childhood and Youth, Helsinki, Finland, Suomalainen, Tiedekatemra, 1991

TAVUKÇUOĞLU, Mustafa, “Avrupalı Gençlerin Kültürel Kimlik Problemlerinde Din Olgusu”, Selçuk Üniversitesi İlahiyat Fakültesi Dergisi, Sayı 9, Konya, 1999

TEMEL, Fulya, Aksoy, Ayşe, Ergen ve Gelişimi, Nobel Yayınları, Ankara, 2001

TEZCAN, Mahmut, “Türk Kişiliği ve Kişilik İlişkileri”, Türkiye Cumhuriyeti Kültür Bakanlığı Yayınları, Ankara, 1997

TOPUZ, İlhan, Dini Gelişim Seviyeleri İle Dini Başaçıkma Tutumları Arasındaki İlişki Üzerine Bir Araştırma, (Yayımlanmamış Doktora Tezi), Uludağ Üniversitesi Sosyal Bilimler Enstitüsü, Bursa, 2003

TUNÇ, Cihat, “ İslam Dininde Zikir ve Dua”, Erciyes Üniversitesi İlahiyat Fakültesi Dergisi, Sayı IX, Kayseri, 1988

UYSAL, Veysel, Din Psikolojisi Açısından Dini Tutum ve Şahsiyet Özellikleri Marmara Üniversitesi İlahiyat Fakültesi Yayınları, İstanbul, 1996

ÜNAL, Ali, Yetik, Zübeyir, “Dua”, Sosyal Bilimler Ansiklopedisi, Risale Yayınları, Cilt I, İstanbul, 1990

ÜNAL, Nurten, Dini İnanç, İbadet ve Duanın Umutsuzlukla İlişkisi, (Yayımlanmamış Yüksek Lisans Tezi), Uludağ Üniversitesi Sosyal Bilimler Enstitüsü, TN:91, Bursa, 1998

ÜNLÜOĞLU, Gülgören, “Ergenlik Psikopatolojisi”, Ergenlik Psikolojisi (içinde), (Ed. Bekir Onur), Hacettepe Taş Yayınları, 2. Baskı, Ankara, 1987

VERGOTE, Antoine, “Ergenlikte Din”, (çev. Erdoğan Fırat), A.Ü.İ.F., Cilt XXIV, 1981

....., Din İnanç ve İnançsızlık, (çev. Veysel Uysal), İlahiyat Fakültesi Yayınları, İstanbul, 1999

YALÇIN, Barbaros, Genel Lise Öğrencilerinin Gelecek Kaygılarının Karşılaştırılması, (Yayımlanmamış Yüksek Lisans Tezi), TN: 61448, İstanbul, 1997

YALOM, İrvin, Varoluşçu Psikoterapi, (çev. Zeliha İyidoğan Babayiğit), Kabala Yayınları, İstanbul, 1999

YAPAREL, Recep, Yirmi ve Kırk Yaşları Arasındaki İlişki, (Yayımlanmamış Doktora Tezi), Marmara Üniversitesi Sosyal Bilimler Enstitüsü, Ankara, 1987

YAVUZER, Haluk, Çocuk Psikolojisi, Remzi Kitabevi, 24. Baskı, İstanbul, 2003

YAVUZ, Kerim, Çocukta Dini Duygu ve Düşüncenin Gelişimi, Türk Diyanet Vakfı Yayınları, Ankara, 1983

YAZIR, Muhammed, Hamdi, Hak Dini Kuran Dili, Eser Neşriyat, Cilt II, Tarihsiz

YILMAZ, Dilek, “Olmak Ya da Olmamak”, Popüler Psikiyatri Dergisi, Pedam Yayınları, Sayı 15, Eylül 2003

YİĞİT, Hatice, Alt ve Üst Sosyo – Ekonomik Düzey ve Cinsiyet Açısından Ergenlik Dönemi Problemlerinin Karşılaştırılması, (Yayımlanmamış Yüksek Lisans Tezi), TN:100345, Ankara, 2001

YÖRÜKOĞLU, Atalay, Gençlik Çağı ve Ruh Sağlığı ve Ruhsal Sorunları, Özgür Yayınları, 11.Baskı, Ankara, 2000

YÜCEDAĞ, Şebnem, Ergenlik Dönemi Problemleri, ve Anne – Baba Tutumları Arasındaki İlişki, (Yayımlanmamış Yüksek Lisans Tezi), Marmara Üniversitesi Sosyal Bilimler Enstitüsü, TN: 37083, İstanbul, 1994

YÜKSEL, Leman, Üniversiteli Kız Öğrencilerde Cinsel Ahlak ile Dini İnanç ve Tutumların İlişkisi, (Yayımlanmamış Yüksek Lisans Tezi), Uludağ Üniversitesi Sosyal Bilimler Enstitüsü, TN:89, Bursa, 1995



EKLER

Ek1 : EK.1: “Structure Of Prayer Scale” ve “Religious Coping Scale”	190
EK2: “Dua Başaıkma Ölçeđi”	191
EK 3: Kişisel Bilgi Formu.....	192

EK:1

Merhaba Arkadaşlar!

Bu anket formu, "dua konusundaki duygu ve düşüncelerinizi" araştırmak ve bilimsel bir çerçevede değerlendirmek amacıyla Hazırlandı.

- Anket cevaplarınız, kesinlikle gizli tutulacaktır, anket formuna adınızı ve soyadınızı yazmamanızı istiyoruz.
- **Lütfen! Soruları dikkatli bir şekilde okuyarak, sizce en doğru olan şıkkı seçiniz.**
- **Cevapsız bir soru bırakmayınız.** Araştırmanın bilimsel açıdan güvenilir ve geçerli olabilmesi için **gerçeğe uygun ve samimi** olarak vereceğiniz cevaplar çok önemlidir.
- **Sizin kendi düşüncelerinizi istemekteyiz.** Cevapları başkalarına danışmayınız.
- Anketin uygulanmasına ilişkin göstereceğiniz yardım ve işbirliğiniz için şimdiden teşekkür eder, hayatınızda başarılar dilerim.

Araştırmacı:

Asude ARICI

Uludağ Üniversitesi

Yüksek Lisans Öğrencisi

Araştırmayı Yöneten:

Prof. Dr. Hayati HÖKELEKLİ

U.Ü.İlahiyat Fakültesi

Öğretim Üyesi

BÖLÜM 1-A			
Lütfen kanaatinizi bildiren her cevap için (x) işareti koyunuz ve şıklardan sadece birini işaretleyiniz.	EVET	ARA SIRA	HAYIR
1. Daha iyi bir kişi olmak için dua ederim.			
2. Yerine gelmesini istediğim bir şey için dua ederim.			
3. Sevdiğim bir kimse için yardım edemeyeceğimi hissettiğimde, onun için dua			
4. Dua ettiğimde, Allah'tan özel istekler dilerim			
5. Dua ettiğimde, işlediğim hatalar aklıma gelir.			
6. Kendimi günahkar hissettiğimde, dua ile Allah'tan af dilerim.			
7. Tövbe, Allah ve insanlarla ilişkimi daha olumlu yönde etkilediği için			
8. Belli bir sıra ve düzene göre dua ederim			
9. Yemekten sonra dua ederim			
10. Dualarımda Allah'ın bana verdiği nimetleri ifade etmekten hoşlanırım.			
11. Dualarımın çoğu, kişisel sorunlarımı çözmeye yöneliktir.			
12. Sabahleyin ettiğim dua, gün boyunca dünya ile başa çıkmamı sağlar.			
BÖLÜM -1B			
1.Kötü bir olayda, Allah tarafından cezalandırılmayı hak edecek ne yaptığımı düşünürüm.			
2.Allah ile daha sıkı bir bağ kurmaya çalışırım.			
3.Kötü bir olayda, iyi bir kul olmadığım için cezalandırıldığımı hissederim.			
4. Allah'tan sevgi ve şefkat dilerim.			
5. Kötü bir olayda, Allah'ın beni sevip sevmediği hakkında şüpheye düşerim.			
6.Öfkemi gidermesi için Allah'tan yardım isterim.			
7.Kötü bir olayla karşılaştığımda, Allah'ın gücünden / kudretinden şüpheye			
8. Günahlarımın affedilmesini dilerim.			
9. Kötü bir olayda, Allah'ın beni yalnız bırakmış olmasından endişelenirim.			
10.Planlarımı Allah'ın yardımıyla uygulamaya çalışırım.			

BÖLÜM 2

Hayatın zorlukları ile başa çıkmanın bir çok yolu vardır.Bu çalışma, duanın karşılaştığınız sorunları çözmede nasıl etki ettiğini araştırmaktadır.

- Aile fertlerinden birinin ciddi hastalanması veya ölümü,
- Anne-baba ayrılığı, aile içi sorunlar,
- Derslerde başarısızlık, sınav kaygısı,
- Karşı cinsle ilgili duygusal ilişki problemleri, bedensel ve cinsel gelişim sorunları,
- Ciddi ekonomik sıkıntılar,
- Önemli bir hastalık,
- Ve diğer sorunlar....

Yukarıdaki olaylardan herhangi birini yaşadysanız veya halen yaşıyorsanız ne hissettiğinizi ve ne yaptığınızı iyi düşünün! AŞAĞIDAKİ SORULARI BUNLARI GÖZ ÖNÜNDE BULUNDURARAK CEVAPLAYINIZ!

1.Yukarıdaki sorunlardan herhangi birini / bir kaçını yaşadysanız veya halen yaşıyorsanız bu olaydan nasıl etkilendiniz?

- a)Oldukça olumsuz b)Orta derecede olumsuz c)Biraz olumsuz

2.Yukarıdaki sorunlar ile **başa çıkmak için dua** ettiniz mi?

- a)Evet b)Kararsızım c)Hayır

3.Eğer dua ettiyseniz, **dua sorununuzu çözmede yardımcı** oldu mu?

- a)Evet b)Kararsızım c)Hayır

4. **Dua**, yaşadığınız problemle ilgili **stres ve kaygınızı** azalttı mı?

- a)Evet b)Kararsızım c)Hayır

5.**Dua**, yaşadığınız **sorun üzerinde düşünmenizi** sağladı mı?

- a)Evet b)Kararsızım c)Hayır

6.**Dua**, problem karşısında **mücadele azminizi** arttırdı mı?

- a)Evet b)Kararsızım c)Hayır

7.Sorunla ilgili **dua ettiğinizde**, kendinizi **güvende** hissettiniz mi?

- A)Evet b)Kararsızım c)Hayır

8.Yukarıdaki problemlerle ilgili **duanız kabul edilmediyse, ümitsizliğe** kapıldınız mı?

- a)Evet b)Kararsızım c)Hayır

9.Yukarıdaki problemlerle ilgili **duanız kabul edilmediyse, Allah'ın sizi sevdiğinden şüphelendiniz mi?**

- a)Evet b) Kararsızım c)Hayır

10.Sorunlarla ilgili **duanız kabul edilmediyse, Allah'ın sizi cezalandırdığını** mı hissettiniz?

- a)Evet b)Kararsızım c)Hayır

11. **Duanız kabul edilmediyse, Allah'ın varlığından /gücünden şüpheyeye** düştünüz mü?

- a)Evet b)Kararsızım c)Hayır

Ek:3 Kişisel Bilgi Formu

BÖLÜM-3

- Kanaatinizi bildiren cevabı yuvarlak içine alınız ve sadece bir şıkkı işaretleyiniz!

1.Kendinizi **dini açıdan** nasıl değerlendiriyorsunuz?

- 1)İnanıyorum ve dini görevlerimi yerine getiriyorum.
- 2)İnanıyorum ama ibadetlerimi tam olarak yerine getiremiyorum.
- 3)Dini inançlarımla ilgili şüphe ve tereddütlerim var.
- 4)Bu konularla ilgilenmiyorum.
- 5)Dine karşıyım.

2.Ne kadar **sıklıkla** dua ediyorsunuz?

- 1)Sık sık
- 2)Ara sıra
- 3)Hiç

3.Dua ederken **ne ölçüde** yoğunlaşa biliyorsunuz?

- 1)Üst
- 2)Orta
- 3)Alt

4.Hangi **yaş** grubundansınız?

- 1)-14 -15
- 2)16 -17
- 3)18 - 19

5.**Cinsiyetiniz?**

- 1)Kız
- 2)Erkek

6.Hangi **tür okulda** öğrenim görüyorsunuz?

- 1)Genel lise
- 2)Anadolu lisesi
- 3)Mesleki ve Teknik lise
- 4)İmam Hatip lisesi
- 5)Özel lise

7.Ailenizin **sosyo-ekonomik** durumu nedir?

- 1)Üst
- 2)Orta
- 3)Alt

8.Annenizin **eğitim durumu** nedir?

- 1)Okur- yazar değil
- 2)İlkokul
- 3)Ortaokul
- 4)Lise
- 5)Yüksekokul/Üniversite

9.Babanızın **eğitim durumu** nedir?

- 1)Okur- yazar değil
- 2)İlkokul
- 3)Ortaokul
- 4)Lise
- 5)Yüksekokul/Üniversite