

T.C.  
ULUDAĞ ÜNİVERSİTESİ  
SOSYAL BİLİMLER ENSTİTÜSÜ  
TEMEL İSLÂM BİLİMLERİ ANABİLİM DALI  
HADİS BİLİM DALI

# İSNÂDIN DOĞUŞU

YÜKSEK LİSANS TEZİ

Emin UZ

DANIŞMAN  
Doç. Dr. Salih KARACABEY

BURSA 2012

T.C.

ULUDAĞ ÜNİVERSİTESİ

SOSYAL BİLİMLER ENSTİTÜSÜ MÜDÜRLÜĞÜNE

Temel İslam Bilimleri Anabilim Dalı, Hadis Bilim  
Dalı'nda 700823010 numara Emin  
Uzun'un hazırladığı "Genâlin  
Doğuşu" konulu Yuhâk Layan (Yüksek Lisans Tezi ile ilgili tez  
savunma sınavı, 22.06/2012 günü 14:00 - 15:00 saatleri arasında yapılmış, sorulan sorulara  
alınan cevaplar sonunda adayın tezinin Başarılı (başarılı/başarısız)  
olduğuna Oybirliği (oybirliği/oy çokluğu) ile karar verilmiştir.

Üye (Tez Danışmanı ve Sınav Komisyonu  
Başkanı)  
Akademik Unvanı, Adı Soyadı  
Üniversitesi

Doç. Dr. Salih KARACAN  
Uludağ Üniversitesi

Üye  
Akademik Unvanı, Adı Soyadı  
Üniversitesi

Doç. Dr. Hüseyin KAHRAMAN  
Uludağ Üniversitesi

Üye  
Akademik Unvanı, Adı Soyadı  
Üniversitesi

Üye  
Akademik Unvanı, Adı Soyadı  
Üniversitesi

Prof. Dr. Ahmet GÜLS  
Uludağ Üniversitesi

Üye  
Akademik Unvanı, Adı Soyadı  
Üniversitesi

22.06/2012

## ÖZET

Yazar Adı ve Soyadı : Emin UZ  
Üniversite : Uludağ Üniversitesi  
Enstitü : Sosyal Bilimler Enstitüsü  
Anabilim Dalı : Temel İslâm Bilimleri  
Bilim Dalı : Hadis  
Tezin Niteliği : Yüksek Lisans Tezi  
Sayfa Sayısı : x +123  
Mezuniyet Tarihi : .... / ... / ...  
Tez Danışmanı : Doç. Dr. Salih KARACABEY

### İSNÂDIN DOĞUŞU

Bu tez, başlangıçta sadece dini bilgi aktarımında kullanılan fakat zamanla her tür geleneksel bilginin sonraki kuşaklara ulaştırılmasını sağlayan isnâd sisteminin doğuşuna etki eden faktörleri ele almaktadır. Batılı ilim adamlarının, klasik hadis tarihindeki bazı kavramları yeniden yorumlayarak tarihlendirme çabaları malumdur. Onlar, isnâdların hicrî ilk asırdan sonra, isnâd kullanmak zorunda olan hadisçiler tarafından oluşturulduğunu savunmuşlardır. Bu tezde ise isnâd fikrine farklı bir açıdan bakılmakta ve hadislerin sistematik olarak rivâyet edilmediği ilk asırda bile isnâd oluşumu için gerekli olan fonksiyonlara dikkat çekilmektedir.

Hazırlamış olduğumuz yüksek lisans tezi giriş ve üç bölümden oluşmaktadır. Girişte konunun kaynakları ve özellikleri üzerinde durulmuş ve çalışma boyunca takip edilen metod zikredilmiştir. Sonraki bölümlerde konunun daha iyi anlaşılması bakımından birinci bölümde İsnâd'ın tanımı, kapsamı ve konuyla ilgili görülen kavramlar incelenmiş, âidiyeti ve önemi hakkında bilgilere yer verilmiştir.

İkinci bölümde, isnâdın doğuşu tarihî süreç içerisinde ele alınmış ve sistemin doğuşuna etki eden faktörlerden yola çıkarak ilk dönem sosyal yapı içerisinde, isnâdların tabii bir şekilde oluştuğuna dikkat çekilmiştir.

Üçüncü bölüm ise hadis dışındaki diğer ilim dallarında isnâd sisteminin kullanılmasına ayrılmıştır. Tarih, tefsir, fıkıh gibi ilimler başta olmak üzere isnâd sisteminden yararlanan diğer ilim dallarının isnâdın kullanımında nasıl bir metod izledikleri kısaca sunulmuştur. Bu bölümün sonunda İsnâd sistemi'nin sadece hadis rivâyetinde kullanılmayıp Temel İslâm Bilimleri alanına giren birçok bilginin aktarımında kullanıldığı, bunun da ötesinde nesiller arası kültür birliğini sağlayan en önemli etkenlerden biri olduğu anlaşılmıştır.

Sonuç bölümünde elde ettiğimiz sonuçlar değerlendirilmiş, ele aldığımız konunun tarihsel geçerliliği tartışılmıştır.

## ABSTRACT

Yazar Adı ve Soyadı : Emin UZ  
Üniversite : Uludağ Üniversitesi  
Enstitü : Sosyal Bilimler Enstitüsü  
Anabilim Dalı : Temel İslâm Bilimleri  
Bilim Dalı : Hadis  
Tezin Niteliği : Yüksek Lisans Tezi  
Sayfa Sayısı : x + 123  
Mezuniyet Tarihi : .... / ... / ...  
Tez Danışmanı : Doç. Dr. Salih KARACABEY

### APPEARANCE OF İSNÂD

This thesis is handle with factors that are have an impact on the birth of imputation system which was initially used for only transfered to religional knowledge but by the time of progress it was provided with transfer to every form of traditional knowledge from next generation. It is known that western scientiests make an effort for date thereby reinterpret to classical hadith history's notions. They defended that imputations were constituted after the first hijri centuriys, by the hadithians which have to use imputation. As for this thesis, imputation idea is looked after a different standpoint and the functions which are required for constitution of imputation are pointed out even the first century when hadiths were not related sistematically.

The postgraduate thesis which we have produced is cosisted of an introduction and three sections. İn the introduction is emphasized subject resources and qualifications and the method that was followed up to during the study was adverted. For the subject was understood clearly, in chapter one isnâd was defined, the extent of isnâd and notions that were related to subject were analysed and it was given a place to information about relation and importance.

İn chapter two, the birth of isnâd was discussed in historicâl process. İsnâds which were formed naturally in social structure analysed the factors which have an impact to birth of system.

As for chapter three, the system of isnâd which was used the other disciplines was analysed. Particularly History, Tafsir and Fıqh other disciplines which were used isnâd system were presented shoetly how they followed a method for used isnâd. At the end of the chapter, it is understood that İsnâd System is not only used rumor of hadith but also it was used for related to great numbers of knowledge in area of Basic İslâm Learnings and what is more it has been undertood that is one of the most important factors for supply cultural unity with generations.

İn conclusion chapter, results which are acquired are evaluated. The subject that is taken is discussed historicâl validity.

## ÖNSÖZ

Naklî ilimlerde üzerinde durulması gereken en önemli husus, nakle konu olan haberlerin doğru olup olmadığının tespit edilmesidir. Kur'an ve mütevatir hadis dışındaki her haberin doğru ve yalan olma ihtimalinin bulunduğu bilinen bir husustur. Haberlerin doğru olması, birinci derecede onların nakil yönteminin güvenilir olmasına bağlıdır. İşte bu hususu dikkate alan muhaddisler, İslâm Tarihi boyunca hadislerin güvenli bir şekilde nakli için gerekli olan bir sistem üzerinde titizlikle çalışmışlar ve bu yöneme "isnâd" adını vermişlerdir.

İslâm toplumunu diğerlerinden ayıran sosyal bir yapı olan isnâd sistemi, tarih boyunca İslâm toplumunun ayakta kalmasına, entegrasyonuna ve son dinin muhafaza ve neşrine hizmet etmiştir. İslâm'ın hâkim medeniyet olduğu ve tahriften büyük ölçüde emin olduğu bir dönemde dinî bilginin muhafazası için geliştirilen isnâd sistemi, bir dönem kullanıldıktan sonra artık kendisine ihtiyaç duyulmayan bir disiplin olarak tarih sayfalarına gömülmemelidir. Böyle olduğu takdirde toplumumuza özgü diğer değerlerde olduğu gibi, hadis eğitime ve bu eğitimin nesiller arası nakline hizmet eden isnâd, bizzat hadisçiler tarafından bile ihmal edilip kişiselliğini kaybederek formel bir yapıya bürünecektir.

İsnâd sistemi sadece hadis rivâyetinde değil, farklı alanlara dair birçok bilginin aktarımında kendisinden istifade edilen bir metoddur. Bunun da ötesinde tarih boyunca nesiller arası kültür birliğini sağlayan en önemli etkenlerden biri olmuştur. Bu faktörler göz önüne alındığında sistemin çıkış noktasının incelenmesi ve bir eğitim metodu olarak kabul edilmesi gerekliliği ortaya çıkacaktır. Zira günümüzde İslâm dünyasının bölünmüş yapısının, dinî ve kültürel çizgiye dokunmadan, sadece siyasal alanda kalması için tarihte bütünlüğü sağlayan birtakım sembollerin tekrar hayata geçirilmesi elzem hale gelmiştir.

Günümüz İslâm dünyasında isnâdın doğuşuna dair pek çok araştırma bulunmaktadır. Ne var ki, bu çalışmaların birçoğu ya bazı usul eserlerinin mukaddime kısmında ya da makale düzeyinde kısa çalışmalardır, fakat isnâd tarihini araştıran müstakil eserler değildir. Hâlbuki ikinci temel kaynağın naklinde kullanılan bir sistemin doğuşunun ve geçirdiği evrelerin müstakil olarak incelenmesi her şeyden öte nakledilen kaynağa duyulan güveni pekiştirme açısından önemlidir. Bu düşünceden yola çıkılarak söz konusu çalışmada isnâdın ilk kullanıldığı dönemler

ve sistemleşme evresi ele alınmıştır. Naklinin kendisiyle gerçekleştiği bilgilerle yine sistemin bizzat kendisini araştırmak, o sistemin aynı zamanda hem araç hem de konu olmasını gerektirmektedir. Bu nedenle bütün verileri toplayıp üzerinde derinlemesine bir çalışma yapmak, hayli zaman isteyen ve hacmi çok geniş bir çalışma olacağından, doğuşunu hazırlayan sebeplerin detayına inilmeden, konu tez çalışmasının sınırlarının gerektirdiği ölçüde incelenmeye çalışılmıştır.

“İsnâdın Doğuşu” isimli bu tez, giriş ve iki bölümden oluşmaktadır. Girişte konunun kaynakları ve özellikleri üzerinde durulmuş ve çalışma boyunca takip edilen metod zikredilmiştir. Sonraki bölümlerde konunun daha iyi anlaşılması bakımından birinci bölümde isnâdın tanımı, kapsamı ve konuyla ilgili görülen kavramlar incelenmiş, âdiyeti ve önemi hakkında bilgilere yer verilmiştir.

İkinci bölümde, isnâdın doğuşu tarihî süreç içerisinde ele alınmış ve sistemin oluşumuna etki eden faktörlerden yola çıkarak ilk dönem sosyal yapı içerisinde, isnâdların tabii bir şekilde meydana geldiğine dikkat çekilmiştir. Bu bağlamda, sahâbenin Hz. Peygamber’den yapmış olduğu nakiller, toplumun tabii müktesebatı olarak sonraki nesle ulaştırılmıştır. Bu yapılırken de içinde bulunulan konjonktür dikkate alınarak zaman zaman kaynak zikredilmiştir. Ayrıca bu bölümde hadislerin muhtevasıyla isnâdların oluşumu arasında ilişki kurulmuş, gelişimine etki eden faktörler ve ortamının sağladığı imkânlar değerlendirilmiştir.

İkinci bölümün son kısmında ise hadis dışındaki diğer ilim dallarında isnâd sisteminin kullanılmasına ayrılmıştır. Tarih, tefsir, fıkıh gibi ilimler başta olmak üzere isnâd sisteminden yararlanan diğer ilim dallarının isnâdın kullanımında nasıl bir metod izledikleri kısaca sunulmuştur.

Başından itibaren tezin şekillenmesinde emeği bulunan, kaynaklara ulaşma ve yazma aşamasında kıymetli vakitlerini esirgemeyen danışman hocam Sayın Doç. Dr. Salih KARACABEY’e ve tezi okuyup değerli fikirlerini sunan Sayın Doç. Dr. Hüseyin KAHRAMAN hocama teşekkürlerimi arz ederim. Ayrıca araştırmamın her safhasında yardımını ve duasını yanımda hissettiğim eşim Nur Betül UZ’a ve emeği geçen diğer hoca ve arkadaşlarıma teşekkürü bir borç bilirim.

**Emin UZ**  
**Bursa - 2012**

## İÇİNDEKİLER

ÖZET.....	iii
ABSTRACT .....	iv
ÖNSÖZ.....	v
KISALTMALAR.....	ix

### GİRİŞ

#### KONUNUN YÖNTEM VE KAYNAK ÖZELLİKLERİ

### BİRİNCİ BÖLÜM

#### -İSNÂD SİSTEMİ-

I. KAVRAM VE TANIM .....	5
A. KAVRAM.....	5
B. TANIM .....	8
1. Lügatta İsnâd : .....	8
2. İstılahta İsnâd: .....	8
II. İSNÂD SİSTEMİNİN ÂİDİYETİ.....	11
A. İSLAM ÖNCESİ ARAP TOPLUMUNDA İSNÂD .....	11
1. Arap İsimlendirme Kültürü .....	11
2. Arap Kültüründe Ad Koyma Geleneği.....	12
2.1. Lakap: .....	12
2.2. Künye:.....	14
2.3. İsim: .....	14
2.4. Nispet / Nesep:.....	15
3. Arap Şiirinde İsnâdın Kullanımı .....	16
B. DİĞER KÜLTÜRLERDE İSNÂD KULLANIMI.....	21
1. Hıristiyan Kültüründe İsnâd .....	21
2. Yahudi Kültüründe İsnâd .....	24
3. İsnâdın Kullanıldığı Diğer Alanlar.....	28
C. İSLÂM İSNÂDININ HUSUSİYETİ .....	29
III. İSNÂDIN ÖNEMİ: .....	32

## İKİNCİ BÖLÜM İSNÂDIN DOĞUŞU

I. TARİHİ GELİŞİM .....	41
A-İSNÂD SİSTEMİNİN DOĞUŞUNU ETKİLEYEN SEBEPLER .....	42
1. HZ. PEYGAMBER (S.A.V.) DÖNEMİ .....	43
1.1. İsnâd Sisteminin Gerekçesi: Vaz‘ .....	43
1.2. “Men Kezebe ...” Hadisinin Tahlili .....	45
1.3. Muhteva Açısından “Men Kezebe” Hadisi Benzeri Rivâyetler: .....	47
1.4. Vaz‘-İsnâd İlişkisi .....	48
1.5. Hz. Peygamber (s.a.v.) Dönemi İsnâd Fikri .....	51
2. SAHÂBE DÖNEMİ İSNÂD KULLANIMI .....	54
2.1. Sahâbenin Hadis Rivâyeti Konusundaki Titizliği .....	55
2.2. Hz. Ebû Bekir Dönemi İsnad Uygulaması .....	58
2.3. Hz. Ömer Dönemi İsnâd Fikrinin Temelleri .....	61
2.4. Hz. Osman Ve İsnâd .....	66
2.5. Hz. Ali Ve İsnâd .....	69
2.6. Hz. Aişe Ve İsnâd Sistemine Katkıları .....	73
B- İSNÂD SİSTEMİNİN GELİŞİMİNİ ETKİLEYEN FAKTÖRLER .....	79
1. TABİİN DEVRİNDE HADİS RİVÂYETİ VE İSNÂD KULLANIMI .....	79
2. İSNÂDIN BİR SİSTEM HALİNİ ALMASI .....	84
İbn Sîrîn’in “Fitne” İfadesi .....	86
İbn Şihâb ez-Zührî Ve İsnâd .....	90
Hicri II. Asırda İsnâd .....	93
II. HADİS İLMİ DIŞINDA İSNÂD KULLANIM .....	96
1. TARİH İLMİNDE İSNÂD .....	97
2. TEFSİR İLMİNDE İSNÂD .....	100
3. KIRAAT İLMİNDE İSNÂD .....	103
4. ESER NAKLİNDE İSNÂD .....	106
<b>SONUÇ .....</b>	<b>110</b>
<b>KAYNAKÇA .....</b>	<b>112</b>
<b>ÖZGEÇMİŞ .....</b>	<b>123</b>



## KISALTMALAR

a.g.e.	:	adı geçen eser
a. g. md.	:	adı geçen madde
a.g.m.	:	adı geçen makale
a.s.	:	'aleyhi's-selâm
b.	:	ibn
bkz.	:	bakınız
c.	:	cild
Fak.	:	fakültesi
h.	:	hicri
Hz.	:	hazreti
krş.	:	karşılaştırınız
md.	:	maddesi
nşr.	:	neşreden
r.a.	:	radıyallâhü 'anh
s.a.ö.	:	sallallâhu 'aleyhi vesellem
s.	:	sayfa
thk.	:	tahkik eden
trc.	:	tercüme eden
tsz.	:	tarihsiz
üni.	:	üniversitesi
vb.	:	ve benzeri
A.Ü.İ.F. D.	:	Ankara Üniversitesi İlahiyat Fakültesi Dergisi
Ç.O.Ü.İ.F.D	:	Çorum Üniversitesi İlahiyat Fakültesi Dergisi
D.E.Ü.İ.F. D.	:	Dokuz Eylül Üniversitesi İlahiyat Fakültesi Dergisi
DİA	:	Türkiye Diyanet Vakfı İslâm Ansiklopedisi

- E.Ü.İ.F.D. : Erciyes Üniversitesi İlahiyat Fakültesi Dergisi  
M.U.İ.F.D : Marmara Üniversitesi İlahiyat Fakültesi Dergisi  
S.D.Ü.İ.F.D : Süleyman Demirel Üniversitesi İlahiyat Fakültesi Dergisi  
S.Ü.İ.F.D. : Selçuk Üniversitesi İlahiyat Fakültesi Dergisi  
O.M.Ü. İ.F.D : Ondokuzmayıs Üniversitesi İlahiyat Fakültesi Dergisi

## GİRİŞ

### KONUNUN YÖNTEM VE KAYNAK ÖZELLİKLERİ

Hadis ilimleri ve kavramları incelendiğinde, özel anlamıyla "Allah Rasûlü'nün söz ve davranış formları" diye tanımlanan hadisin, yapı itibariyle 'sened' ve 'metin' olmak üzere iki temel unsurdan oluştuğu görülmektedir. Hadis, Hz. Peygamber'in vefatını müteakip ilk yarım asır içerisinde bu iki unsurla algılanmaya başlanmıştır. Öyle ki, daha sonraki dönemlerde ortaya çıkan hadis ilimleri, bu iki unsurun varlığı dikkate alınmak suretiyle tetkik edilmiştir. Fakat sened ve metin kısımlarından meydana gelen hadislerin, rivâyet ve intikâl aşamalarını yansıtan isnâd, son dönemde ilmî tartışmalara hadisin metninden daha çok konu olmaktadır.

Hangi bilgi olursa olsun bilginin nesilden nesile aktarımı, ilk insanın yaratılışından bu yana bütün zaman ve mekânlarda uygulanan bir öğretim yöntemidir. Birbirinden oldukça uzak diyarlarda ve farklı dönemlerde yaşamış toplumlarda bilginin silsileli bir şekilde benzer usullerle aktarıldığı müşahede edilmektedir. Ancak İslâm toplumunda, diğer toplumlardan farklı olarak, bilginin silsileli aktarımı kısa zamanda kuru bir aktarım işi olmaktan çıkıp ilmî bir metod hüviyeti kazanmıştır. Geleneksel hadis tenkid sistemine yöneltilen eleştirilerin başında, İslâm geleneğinin ilk dönemlerinde bir sorun olarak telakki edilmeyen şifahi kültürün kayda geçirilme süreci gelmektedir. Klasik hadis literatüründe hadis rivâyetinin en azından hicri birinci yüzyıl boyunca esas olarak sözlü olduğu şeklinde bir tablo çizilmektedir. Oysaki yazılı kaynaklar derlendikten sonra bile sözlü nakil bir ideal olarak muhafaza edilmektedir. Bu sistemde şifahilik bir kusurdan ziyade bir üstünlüktür.

İsnâd sisteminin temellerini Arap kültürünün uygulamaya olan yatkınlığında aramak mümkün gözükmemektedir. Nitekim isnâdı oluşturan temel unsur râvîlerdir. Râvîler bilgi aktarım işini gerçekleştiren kişiler olup insanlık tarihinin her döneminde varlığı inkâr edilemez şahıslardır. Bu bilgi iletişim insanları, cahiliye dönemi Arap toplumunda da var ve itibarlı olan insanlardı. İtibarlı olmaları gerekiyordu, çünkü râvî demek nakil işini güvenilir bir şekilde gerçekleştiren kişi demektir. Hal böyle olunca bilginin intikâl keyfiyetinden önce nakleden kişilerin ahlakî ve ilmî güvenilirlikleri İslâm öncesi dönemde de önemsenmiştir.

Hız. Peygamber'in vefatından sonra, onun söz ve uygulamalarına bizzat şahit olamayan nesil için, 'bilgileri doğru bir şekilde nasıl elde edecekleri' problemi ortaya çıktı. Çünkü Hız. Peygamber sonrası ortaya çıkan siyasî ve itikadî gruplaşmalarda, O'na atfedilen sözler ve davranışlar, muhalif gruplar tarafından kullanılmaktaydı. Bunun yanı sıra O'na atfedilen söz ve uygulamaların naklinde, kasıtsız insanî hatadan kaynaklanan sorunlar da mevcuttu. Bu ve benzeri hususlar, Hız. Peygamber'e isnâd edilen bilgileri aktaran kimselerin, bu bilgileri almış oldukları kaynakların ve nakil esnasında kullanılan yöntemin güvenilirliğinin sorgulanmasına sebep oldu ki, bu sorgulama esnasında kullanılan metodun temel kriteri isnâd sistemidir.

Gerçekten de hadis ilmi isnâd merkezli ve isnâdın otoritesi üzerine kurulmuş bir ilimdir. Bunun nedenini, ilk devir hadis faaliyetlerinin tarihsel şartlarında aramak gerekir. Çünkü hadislerin tedvin devrinde, hadisçiler için asıl olan güvenilir râvîlerden hadislerin toplanması idi. Öncelikli olan bu gaye, hadis ilmini isnâd merkezli bir ilim haline getirmiştir. Isnâdın bu derece önem kazanmasının nedeni diğer ilimlerde de vazgeçilmez olan "güven" unsurudur. İbn Sîrin'in (ö.110) ifadesiyle, insanların birbirlerinden emin oldukları devirde ne isnâd ne de güven problemi vardı. Fitnelerin zuhuru ve güven ortamının bozulmasıyla; "Kâle Rasûlullâh/ Rasûlullâh buyurdu ki" diyen bir kimseye, "Bunu kimden duydun?" diye sorma zorunluluğu doğmuştur.<sup>1</sup> İbnü'l-Mübârek (ö.181) ve diğer birçok âlimin görüşüne göre bu tutum, insanların diledikleri gibi hadis rivâyet etmelerini engellemek için benimsenmiştir.<sup>2</sup> Dolayısıyla son derece önemli olan bu metodun sistemli bir şekilde değerlendirilmesi ve bu mekanizmayı işlevsel kılan her parçanın titizlikle irdelenmesine ihtiyaç vardır. Bu bölümde metod ve kaynaklarını sunacağımız çalışmamız da umarız bu ulvi amaca hizmet eder.

Hadis rivâyetinde isnâd sistemi incelenirken, mümkün olduğu kadar geniş bir literatür taranmaya çalışılmıştır. Bu bağlamda, hadis metinleri, hadis usûlü, ensâb, tarih ve ricâl kitaplarından faydalanılmış; konuyla ilgili derli toplu bilgi veren kitap, makale, tez, ansiklopedi maddesi... gibi bütün çalışma türlerinden istifade edilmeye çalışılmıştır. Özellikle Arapça ve Türkçe eserler ve bu eserlerin atıfta buldukları kaynaklara – alâ kaderi'l-inkân - ulaşılmaya çalışılmıştır.

<sup>1</sup> Müslim, Mukaddime, 15.

<sup>2</sup> Müslim, Mukaddime, 15. İbnü'l-Mübârek burada; " Isnâd dindedir. O olmasaydı, dileyen dilediğini söylerdi" demektedir. İbn Sîrin de; "Bu ilim (hadis), dindedir. Dininizi kimden aldığımıza dikkat edin." demiştir.

İsnâd ilminin kapsamına giren konuların bir kısmı hadis usûlü kitaplarında işlenmektedir. Bu yüzden özellikle ilk bölümde -kısmen de diğer bölümlerde- hadis usûlü kitaplarından istifade ettik. Cerh-tadîl ilmi ve kaideleri ile alâkalı günümüzde hayli çalışma yapıldığından biz bu çalışmalardan bir kısmına müracaat etmekle birlikte cerh-tadîl kaideleri üzerinde durmadık. Bunun yerine, söz konusu eserlerin mukaddimelerini ve isnâd sistemi ile ilgili bilgileri bulabileceğimiz bölümlerini gözden geçirdik; önemli gördüğümüz ve hacim olarak okumaya elverişli olan bir kısmını baştan sona mütalâa ettik. Ricâl kitapları arasında ise Zehebî'nin (ö. 748) *Siyerü A'lâmi'n-Nübelâ*'sı ve bu eserin ilk üç asrı inceleyen kısmı (I-X) taranmıştır. Mizzî'nin (ö. 742) *Tehzîbü'l-Kemâl*'i ve İbn Hacer'in (ö. 852) *Tehzîbü't-Tehzîb* adlı eseri araştırmamızda sıkça başvurulan kaynaklar arasındadır.

İsnâd konusu, klasik hadis edebiyatında derli toplu işlenen bir konu olmadığından oluşumuna vesile olan etkenler, hadis metinlerinde zikredilen yan bilgilerden ya da isnâdlarda zikredilen bazı ayrıntılardan elde edilmeye çalışılmıştır. Bu bağlamda en verimli bilgilerin *müsned* türü eserlerde bulunacağı düşünüldüğünden *Kütüb-i Sitte*'nin yanısıra, Ahmed b. Hanbel, Bezzâr ve Ebû Ya'lâ'nın *Müsned*'leri ile Taberânî'nin *el-Mu'cemü'l-Kebîr*'i gibi eserlerin satır aralarından konumuza ilişkin bilgileri derlemeye çalışılmıştır.

Tez hazırlanırken şüphesiz çağdaş müelliflerin konuyla ilgili değerlendirmelerine de sık sık başvurulmuştur. Bu anlamda hususiyetle isnâd konusunu işleyen Abdülfettâh Ebû Gudde'nin, *el-İsnâd mine'd-Dîn* ve Leknevî'nin *er-Raf' ve't-Tekmîl* isimli eserleri; yine Türkiye'de bu konu üzerinde mütalâa edilmiş olan Ayhan Tekineş'in *Geleneğin Altın Zinciri, Bilgi Aktarım Yöntemi Olarak İsnâd* isimli eseri, Selahattin Polat'ın *Mürsel Hadisler ve Delil Olma Yönünden Değeri* ve İslâmî araştırmaların vaz geçilmez kaynağı haline gelen *TDV İslâm Ansiklopedisi*, (şu ana kadar 40 cilt.) gibi eserler dikkate alınarak günümüz bilgi aktarımı açısından isnâd sistemini değerlendirmeye çalıştık.

Şahıs isimlerinden sonra parantez içinde verilen rakamlar, hicrî yıl esas alınarak tespit edilmiş olan vefat tarihleridir. Kaynaklar dipnotlarda kısaltılarak verilmiş, Bibliyografya listesinde ise tam olarak zikredilmiştir. Çok geçen şahıs ve kitap adlarının kolaylık olması için bilinen kısa şekilleri kullanılmıştır. Metinde pratiklik temini açısından, isimlerin başındaki lâm-ı tarifler kaldırılmıştır. Metin içinde Arap alfabesi ile yazılması gereken ibareler, doğru telâffuza en yakın sayılabilecek şekilde Latin harfleri ile dizilmiştir.

Öte yandan tezin hazırlanması aşamasında en çok başvuru alan kaynak şüphesiz el-Mektebetü's-Şâmile isimli elektronik kaynak olmuştur. Kaynak taraması ve ricâller üzerinde yapılan araştırmalarda elektronik ortamdan da azami derecede faydalanmaya özen gösterilmiştir.

## **BİRİNCİ BÖLÜM**

### **-İSNÂD SİSTEMİ-**

Bir bilgiye hadis denmesinin sebebi, malum olduğu üzere onun Hz. Peygamber'den (s.a.ö.) sadır olmasıdır. Bu bilgi ile bizim aramızdaki vasıta ise her hadisin başında yer alan ve isimlerden oluşan isnâdlardır. Dolayısıyla isnâdların oluşumu ve serüveni ile ilgili bilgi ve incelemeler, hadis tarihi ve edebiyatının anlaşılması açısından önem arz etmektedir. Oryantalistler, Müslüman muhaddisleri, hadis tenkidinde metne nazaran isnâd üzerinde daha fazla yoğunlaşmakla tenkit etmişlerdir. Aslında muhaddislerin isnâdlar üzerinde fazlaca durmaları son derece haklı ve mantıklı bir tavidir. Zira metne yoğunlaşmak, anlamının koşullu oluşu nedeniyle yanıltıcı olabileceği gibi bizi yerli yersiz hadis reddine de itebilir. Oysa isnâd, yukarıda belirttiğimiz gibi, kaynak ile aramızda başlıca araçtır ve ilmî araştırma açısından daha nötr bir hareket noktası sayılır. Dolayısıyla sözü sahibine ulaştırılan bu aracı iyi tahlil etmek, ulaştıracağı neticenin sahihliği açısından elzem hale gelmektedir. Bunu yaparken de işe isnâdın manasından başlamanın yerinde bir yaklaşım olacağı kanaatini taşımaktayız. Bu nedenle birinci bölümde isnâd kelimesinin tahlili üzerinde durmaya çalışacağız.

### **I. KAVRAM VE TANIM**

#### **A. KAVRAM**

Sosyal bilimlere dair kavram ve metodları, yalnız rivâyetin sözel ve sosyal yapısında tekrar eden modellerini keşfetmek ve kendi içinde yaşadığı anlam zenginliğini yansıtmak için değil aynı zamanda birbirleriyle olan karşılıklı etkileşimi tanımlamak için kişinin tasavvuruna yardımcı olan edebi alt yapısını irdelemekte fayda vardır. Bu nedenle tez çalışması süresince tetkik konumuz olan “isnâd” kelimesinin kavram haritasının ortaya konulması gerekmektedir.

“İsnâd” kelimesi (s-n-d) fiil kökünden türemiş olup “İf‘âl” babından mastardır.<sup>3</sup> Fiilin müştak şekilleri de dikkate alındığında fiil kökünün ifâde etmiş olduğu ortak mânâ, İbn Fâris (ö.390/1000)’in tespitine göre “ bir şeyin başka bir şeye inzimam etmesi/katılması ”dır.<sup>4</sup>

(s-n-d) fiil kökünden türemiş olan gerek isim, gerekse fiil formundaki kelimelerde, temel manada ifade edilen ‘inzimam etme’ nin, “ birleşme, bir araya gelme, dayanma, destekleme, kuvvetlendirme, tırmanma, yükseltme, düşman hakkında şiddetli olma, sözü söyleyenine nispet etme, itimat etme, yaslanma, temellendirme, bir rivâyetin geliş yolunu haber verme...”<sup>5</sup> gibi birbirine çok yakın manaları ihtiva ettiği görülür.

Aynı kökten isim olan “sened” kelimesi, sözlükte “dağın görünen üst kısmı, dayanılacak sağlam yer, sığınak, barınak, destek, itimatgâh, medâr, tevessül” anlamlarına gelirken “Esnede” kelimesi “bu dağın zirvesine doğru tırmanmak” manasını taşımaktadır.<sup>6</sup> Bütün bu manaları, kelimenin değişik kullanılış formlarında görmek mümkündür.

Hadis istilâhı olarak *sened*, hadisi birbirinden rivâyet ederek daha sonraki nesillere ulaştıran râvîlerin, alış sırasına göre ve tarih unsuru göz önünde bulundurularak, isimlerinin zikredildiği bölümdür.<sup>7</sup> Söz gelimi Buhâri, şeyhi A’dan bir hadis rivâyet etmiş olsun. Bu hadisi A, B’den almış; B, C’den; C de D isimli sahâbîden almış ise bu durumda A,B,C,D isimli râvîlerin tamamı, nakledilen hadisin senedini teşkil eder.<sup>8</sup> Buna göre senedinde herhangi bir kopukluk olmaksızın Hz. Peygamber’e veya bir başkasına nispetle rivâyet edilen söze *muttasıl*, sadece Rasûlullâh’a nispet edilen rivâyete de *merfû* ismi verilmiştir ki bunlar senedle doğrudan bağlantılı terimlerdir.<sup>9</sup> Bunun yanında *tarîk* kelimesi de zaman zaman sened yerine kullanılan terimlerden. *Tarîk*, “bir sözü, bir haberi birbirinden alarak sonraki insanlara ulaştıran kimselerin isimlerinin tarihî sırayla zikredildiği kısım, okuyucuyu veya dinleyiciyi söze, habere ulaştıran yol”<sup>10</sup> şeklinde tanımlanırken, senedle tarîk birlikte kullanıldığında tarîk senedin yan kolunu veya bir

<sup>3</sup> İbn Manzûr, Ebu’l-Fadl Cemâlüddîn Muhammed bin Mükerrrem el-Mısrî, *Lisânu’l-Arab*, Dâru’s-Sadr, Beyrut, tsz. III/220-224; Âsım Efendi, *Kâmûs Tercemesi*, İstanbul, 1888, I/625.

<sup>4</sup> İbn Fâris, Ebû Huseyn Ahmed b. Fâris b. Zekeriyya, *Mücmelü’l-Luğa*, Beyrut 1983.

<sup>5</sup> Küçük, Raşit, “İsnâd”, *DİA*, XXIII/154.

<sup>6</sup> Fîrûzâbâdî, Mecdüddîn Muhammed b. Ya’kûb, *el-Kâmûsu’l-muhît*, “s-n-d” mad., Beyrut, 1987; bkz. Sami, Şemseddin, *Kâmûs-ı Türkî*, “s-n-d” mad., Çağrı yay., İstanbul, 1978; Mücteba Uğur, *Ansiklopedik Hadis Terimleri Sözlüğü*, Ankara, 1992, s.165.

<sup>7</sup> Küçük, a.g. md.

<sup>8</sup> Uğur, a.g.e.

<sup>9</sup> Küçük, a.g. md.

<sup>10</sup> Aydınlı, Abdullah, *Hadis Istılahları Sözlüğü*, İstanbul, 1987.



râvîden sonra kollara ayrılışını ifade eder. Bu nedenle de bir hadisin muhtelif tarîklerini ortaya koymak için muhtelif eserler yazılmıştır. Çoğulu *turûk* gelir. “Bu hadis yalnız bu tarîkten bilinir” sözü; “bu hadis sadece bu senedle tanınır” manasındadır.<sup>11</sup> Bu durumda tarîke; “bir râvîden gelen hadislerin genellikle kendisiyle nakledildiği râvî zinciri” manasının verilmesi uygun olur. Bu tabirler söz konusu hadisin başka bir senedle de rivâyet edildiğini gösteren tabirlerdir.

Sened anlamında kullanılan terimlerden bir diğeri “*vech*” tir. Sözlükte esas itibariyle “*her nesnenin karşısına gelen, karşısında olan şey*” manasındadır. Hadis usulünde ise “sened” ve “tarîk” karşılığı olarak kullanılmıştır. Daha dar anlamda ise senedin ileriki tabakalarda ayrıldığı kollardan her birini ifade etmek için kullanılmaktadır. Tirmîzî’nin bazen bir hadisi verdikten sonra “bu hadisi sadece bu vecihten biliyoruz” şeklindeki ifadelerine rastlanması da o hadisin rivâyet tarîkına işaret ettiğini gösterir. Diğer yandan *vech* kelimesinin kısmi de olsa “bir hadisin, bilhassa diğer bir delille zahiren zıt görüldüğünde, muhtemel manalarından biri, yorumu”<sup>12</sup> yani te’vil manasına gelen kullanımı da vardır.

Câdde kelimesi de yukarıdaki terimlerle yakın bir mana içermekte olup “bir râvînin hadislerini genel olarak kendisiyle rivâyet etmiş olduğu ana senedi”, bir diğer ifadeyle “bir hadisin muhtelif senedlerinin ekserisinin kendisinde birleştiği sened”<sup>13</sup> şeklinde tanımlanabilir. Bu terimi de sembolik olarak ifade edecek olursak; A isimli râvînin rivâyetlerini çoğunlukla B’nin C’den aldığı rivâyetlere dayandırdığı varsayılırsa, C ve B yoluyla gelen sened, bu hadisin rivâyetinde câdde konumundadır.

“*Evvelü’s-sened*” bir eserdeki senedin müellife yakın olan kısmına; “*âhiru’s-sened*” ve “*intihâu’s-sened*” daha çok sahâbî râvîye yakın olan kısmına; “*esnâu’s-sened*” ise orta kısmına işaret etmektedir.

İsnâd ve onunla yakın anlamda kullanılan kavramların lügavî ve ıstilahî anlamlarını verdikten sonra araştırmanın başında okuyucunun zihninde bir zemine oturtmak amacıyla bu bölümde isnâdın lügavî ve ıstilahî manalarını zikretmek uygun olacaktır.

---

<sup>11</sup> Küçük, a.g.md.

<sup>12</sup> Aydınli, a.g.e.

<sup>13</sup> Aydınli, a.g.e.

## B. TANIM

### 1. Lügatta İsnâd :

Hadis ilimleri ve kavramları incelendiğinde özel anlamıyla “Allah Rasulü’nün söz ve davranış formları”<sup>14</sup> diye tanımlanan hadisin yapı itibariyle sened ve metin olmak üzere iki temel unsurdan oluştuğu görülmektedir. Hadis, Hz. Peygamber’in vefatını müteakip ilk yarım asır içerisinde bu iki unsurla algılanmaya başlamıştır. Öyle ki daha sonraki dönemlerde ortaya çıkan hadis ilimleri bu iki unsura göre şekillenmiştir.

*İsnâd* mastarının fiili olan “ İf’âl” formu, tıpkı sülâsî formu gibi hem lâzım/geçişsiz hem de müteaddî/geçişli olarak kullanılır. Buna göre, geçişsiz olarak kullanıldığında: “dağın eteğinden zirvesine tırmanmak, yükselmek”; geçişli olarak kullanıldığında ise “yükseltmek, sözü söyleyenine ulaştırmak, temellendirmek, dayamak, yaslamak, dayanak yapmak, bir rivâyetin geliş yolunu haber vermek, ilk kaynağa kadar götürmek, nispet etmek” manasına gelmektedir.<sup>15</sup> Ayrıca isnâdın “itimat etmek” manası da vardır. Buna göre sened ve isnâd, bir metnin sonraki nesiller tarafından kaynağa ulaştırılmasıdır. İsnâdın çoğulu *esânîd* şeklinde gelir.<sup>16</sup> Sened kelimesinin çoğulu kullanılmak istendiğinde *senedât* değil, isnâd kelimesinin çoğulu olan *esânîd* kullanılır ki bu da iki kelimenin birbirine yakın manalar içerdiğinin hatta birbirlerinin yerine kullanıldığının göstergesidir. Bu anlamıyla isnâd terimi cahiliye dönemi Arapları arasında da bilinmekteydi. Nitekim Yemenliler, kullandıkları yazı türünü, Hz. Hûd’a (a.s) dayandığını ifade etmek maksadıyla, *müsned* diye isimlendirmişlerdir.<sup>17</sup>

### 2. İstılahta İsnâd:

Hadis ıstılahında Hz. Peygamber’e izafe edilen söz, davranış ya da tavrı nakleden râvîler silsilesine *sened* denir.<sup>18</sup> *İsnâd* kelimesi ise, lügat olarak müteaddî kullanımındaki “sözü söyleyenine yükseltmek, nispet etmek”<sup>19</sup> manası ile yerleşmiş olup, kelimenin mezkur manası öne çıkarak terim haline gelmiştir.

<sup>14</sup> Güner, Osman, “Haberin Kaynağına Ulaşmada İsnâdın Rolü”, *O.M.Ü. İ.F.D.*, XI/55-77, Samsun, 1999.

<sup>15</sup> İbn Manzûr, *Lisânu'l-Arab*, s-n-d maddesi.

<sup>16</sup> Çelik, Ali, “Tarih Yazıcılığında "İsnâd " in Kullanılışı ya da "Rivâyetçi Metod", *Dinbilimleri Akademik Araştırma Dergisi III (2003)*, Sayı: 2, syf. 5-2.

<sup>17</sup> Cevad Ali, *el-Mufasssal fi't-Tarihi'l-Arab*, Beyrut, 1992, VIII/157.

<sup>18</sup> Accac (Acac), Muhammed el-Hatîb., *el-Muhtasaru'l-Vecîz fi Ulûmi'l-Hadis*, Beyrut, 1987, s. 42.

<sup>19</sup> Küçük, a.g.md.

Buna göre *isnâd* denilince “haberi söyleyenine kadar (belli bir metodla) ulaştırmak, hadis metnini rivâyet eden şahısları rivâyet sırasına göre zikretmek, bir sözü başından itibaren birbirine nakledenleri özel sözlerle sıralayarak bu sözü söyleyenine nispet etmek, sözün söyleyenlerinin zikredildiği kısım, kronolojik sıra gözetilerek sözü nakledenlerin isimlerini sıralamak, nakil zinciri kurmak”<sup>20</sup>; bir başka deyişle “hadis metninin târîkinden haber vermek” anlaşılmıştır. Yani bir hadisi nakleden râvî, onu kimden işittiğini veya kimden aldığını, aldığı kimsenin kimden naklettiğini bazı özel tabirler kullanarak muhakkak belirtir. Böylece hadisin ilk kaynağı olan Hz. Peygamber’e ulaşıncaya kadar eksiksiz bir isnâd zinciri kurulur. Böyle bir nakil zinciri kurmaya “isnâd” denir.”<sup>21</sup> Bu manada sened ya da isnâd, hadisin güvenilirliğinin garantisi olarak görülmüştür. Bu yüzden hadisçiler rivâyet silsilesini adlandırmak için “itimat” edilir” anlamındaki sened tabirini kullanmayı tercih etmişlerdir. Cumhura göre “sened” ile “isnâd” arasında hiçbir fark yoktur. Cumhurun dışındakilere göre ise *isnâd*, sözü söyleyenine yükseltmek; *sened ise* manayı ihtiva eden metnin (geliş) yolunu haber vermektir. İbn Cemâa: “Muhaddisler, ‘sened’ ve ‘isnâd’ ı aynı şey için kullanmışlardır.” der.<sup>22</sup>

Karışık gibi görünen bu durumu bir örnekle açıklayacak olursak; “*Haddesenâ Mâlik, kâle: haddesenâ Nâfi’, kâle: haddesenâ Abdullah, an ebihi, kale: Rasûlullâh...*” şeklindeki rivâyet ağında zikredilen isimlerden oluşan kısım sened, “haddesena, ahberana, an...” gibi rivâyet lafızlarıyla hadis metnini Rasûlullâh’a ulaştırma ve isimleri zikretme işine de isnâd denir. Bu nedenle bir sözü bu usul çerçevesinde ilk söyleyenine isnâd eden kimseye “*müsnid*”; rivâyet edilen söze ise *müsned* adı verilmiştir.<sup>23</sup> Bu manalarla bağlantılı olarak, hadisin makbul olup olmadığını, râvîlerinin durumlarını ve kullandıkları eda şîğalarını inceleyerek ortaya çıkarmayı konu edinen ilim dalına da “ilmü’l-isnâd” adı verilmiştir. Eğer rivâyet işlemi “pınardan su taşıma” şeklinde tasvir edecek olursak, Hz. Peygamber suyun kaynağı konumundadır. Kaynaktaki suyun kaplara dökülerek metin halini alması “hadis”, bu suyun yani metinlerin elden ele intikâli “rivâyet” olacaktır. İşte bu rivâyet işleminin malzemesini (taşınan suyun kovasını) “sened” ve bu taşıma işinin

<sup>20</sup> Kâsımî, Muhammed Cemaleddin, *Kavâidü’l-tahdîs min Fünûni Mustalahü’l-Hadîs*, Beyrut, 1979, s.202.

<sup>21</sup> Mücteba Uğur, *Ansiklopedik Hadis Terimleri Sözlüğü*, Ankara, 1992, s.165.

<sup>22</sup> Kâsımî, *a.g.e.*, s.202.

<sup>23</sup> Küçük, a.g.md.

usûlünü de “isnâd” diye adlandırmak mümkündür.<sup>24</sup> Ahmed Naim’in (ö. 1353) şu açıklaması bu benzetmeyi destekler mahiyettedir:

“Hadis ilminde sened, hadis metnine ulaştıran tarîktir ki, bir hadisin teselsül eden râvîlerinin sıra ile isimleri demektir. Sened, râvîlerin isim veya isimlerinden ibarettir. Bu manaca senede tarîk ve vech de denir. Bununla beraber çok kere senede isnâd da denilmiştir. Isnâd masdardır. “Haddesena fulân an fulân” gibi hususi lafızlarla hadis metnini söyleyenine atıf ve izâfe etmektir. Isnâd, râvîlerin sıra ile isimlerini rivâyet lafızlarıyla zikretmektir. Bu ıstılahâ göre isnâd lafzı, kâh sened manasına isim kâh sevk etmek manasına masdar olur.”<sup>25</sup> İzmirli (ö. 1365) de senedle isnâd farkını şu cümlelerle ortaya koymuştur: “Huffâz hadisin sıhhatinde za‘fında, râvîlere itimad etmekle mutemed manasına gelen senedi kullanırlar. Senedin tarîkından haber vermeye isnâd denir.”<sup>26</sup>

---

<sup>24</sup> Bkz. Tekineş, Ayhan, *Geleneğin Altın Zinciri Bilgi Aktarım Yöntemi Olarak Isnâd*, İstanbul, 2006, s.21.

<sup>25</sup> Ahmed Naim, *Tecrîd-i Sarîh Tercemesi ve Şerhi (Mukaddime)*, Ankara, 1980, s.72-73.

<sup>26</sup> İzmirli İsmail Hakkı, *Hadis Tarihi*, (nşr. İbrahim Hatiboğlu), İstanbul, 2002, s.44.

## II. İSNÂD SİSTEMİNİN ÂİDİYETİ

Bir şey ne kadar önemli ise o kadar taliplisi vardır. Önemli olan bir unsuru her toplum kendisine mal etmek ister. Bu anlamda isnâdın hadis ilmi için ne kadar önemli olduğundan hareketle, onu kendisine mal etmek için çaba sarf eden toplumların çokluğuna ulaşabileceğimiz gibi, söz konusu taliplilerden hareketle de isnâdın ne kadar önemli olduğu sonucuna varabiliriz. Durum böyle olunca isnâdın menşeyini tespit etmek de zor fakat önemli bir mesele halini almaktadır.

İbrahimî dinler diye bilinen Yahudilik, Hıristiyanlık ve İslâm, yazılı kaynakların yanında – mahiyet itibariyle birbirinden temel farklılıklar gösterse de- sözlü geleneğe de sahiptirler. Bu geleneğin ilâhî dinlere mensup milletlerce sürdürülmesi olağan bir durumdur. Zira vahiy özü itibariyle sözlü bir aktarım olduğuna göre sonraki nesillere aynı metodla intikâli de tabii bir süreçtir. Yine tarih, vahye zemin hazırlayan bir olgu ise içinde cereyan eden olaylar ancak bu olaylara şahitlik edenler sayesinde öğrenilebilir. Bu da sözlü aktarım metodlarının temelinde yer alan bir sistemdir. Bu sistem isim ve mahiyet itibariyle birbirinden farklı olmakla beraber birçok toplumda vazgeçilmez unsurlardan biri olmuştur. Bu aktarım sistmin menşe olarak gösterilen toplumların önde gelenlerinin isnâd sistemini anlayışının değerlendirmeye başlamadan önce isnâd sistemine malzeme teşkil eden isimlendirme/ad koyma geleneğini incelemek yerinde olacaktır.

### A. İSLAM ÖNCESİ ARAP TOPLUMUNDA İSNÂD

#### 1. Arap İsimlendirme Kültürü

Hadis kaynaklarını inceleyen her araştırmacının şaşılacak derecede ilgisini çeken hususlardan birisi isimlerdir. Muhtemelen hiçbir kültür bu kadar çok ismi ve bu isimlere dair malzemeyi muhafaza etmek için böylesi yoğun bir çaba harcamamıştır. Hadis literatürü ilk yazılı kaynaklarını oluşturmaya başlamasından günümüze kadar vazgeçilmez bir yazım tekniği olarak aktardığı malzemeyi kimden veya kimlerden aldığına dair oluşturulan bir “atıflar zinciri” meydana getirmiştir. Sadece hadis kaynakları değil, tarih, tefsir ve diğer birçok alandaki eserlere şöyle bir göz attığımızda karşımıza, aktarılan bilginin hemen başında haberin kaynağına kadar giden sayısız isim çıkmaktadır. Sened adı verilen bu kısımdaki isimlerin tümü, İslâm kültür tarihinin meşhur simalarının adları olmayıp, sadece işittiği bir haberi nakleden kimselerdir. Peki, bu isimlendirme sisteminde

nasıl bir yol takip edilmiştir? Birer isim depoları olan ricâl edebiyatına dair yapılan çalışmalar, bu isimlendirmenin türleri hakkında bize fazlasıyla fikir vermektedir.

Bir kimsenin yaşadığı sosyal çevrede farklı isimlendirmelerle yer alması, biraz da o kimsenin bulunduğu sosyal ilişkilerin yapısıyla alakalıdır. Eğer bahsettiğimiz kişi bir şekilde hadis literatüründe adı geçmek durumunda kalacaksa, bu noktada onun nasıl bir isimlendirmeye yazıya aktarılacağı önemli bir konudur.

## 2. Arap Kültüründe Ad Koyma Geleneği

Sami dillerinden olan Arapçada bir kimsenin soyadı, babasının ismidir. Örneğin, Muhammed ibn Abdullah (Abdullah'ın oğlu Muhammed) gibi. Bu durum bir başka Sami dili olan İbrânice için de aynıdır. Örneğin Moshe ben Amram(Amram'ın oğlu Moshe) gibi.

*Necîbu'd-dîn Ebû Hafs Ömer ibn Muhammed ibn el-Baytar er-Razi* şeklinde herhangi bir kaynaktan rastlanılan Arapça bir ismin, Arap isim sistemindeki şeması şu şekildedir:

<i>Necîbu'd-dîn</i>	<i>Ebû Hafs</i>	<i>Ömer</i>	<i>ibn Muhammed</i>	<i>ibn el-Baytar</i>	<i>er-Razi</i>
Lakap	Künye	İsim	Soy	Lakap	Nisbe

### 2.1. Lakap:

Kişiye, isminden sonra onu belirtmek üzere künye şeklinde olmayan takma isme lakap denilir. Bu lakaplar, övme ve yüceltme, ayıplama ve tahkir etme anlamları taşıyan sıfatlarla bir kimseyi isimlendirmek şeklinde ortaya çıkar.

İslâm öncesi Arap toplumunda kişinin adından başka sonradan toplum tarafından verilen bir de lakabı mevcuttu. Bu bazen bir kimsenin karakter yapısını tanımlarken bazen de fiziksel bir özelliğine işaret edebilmekteydi. İslâm sonrası Arap toplumunda da lakap geleneği yoğun şekilde devam etti. Ancak Kur'an, Müslümanların birbirlerini kötü lakaplarla isimlendirmesini şu şekilde yasaklamıştır:

***“Ey inananlar! Bir topluluk bir diğerini alaya almasın, belki de onlar kendilerinden daha iyidirler. Kadınlar da başka kadınları alaya almasınlar, belki onlar kendilerinden daha iyidirler. Kendi kendinizi ayıplamayın, birbirinizi kötü lakaplarla***

***çağırmanın, inandıktan sonra yoldan çıkmış olmak ne kötü bir addır. Tevbe etmeyenler, işte onlar zalimlerdir.***<sup>27</sup>

Bununla beraber İslâm hiçbir şekilde ayırıcı bir vasıf olarak lakap kullanımından men etmemiş, bizzat Hz. Peygamber gençlik yıllarından itibaren *el-Emin* lakabıyla anılmıştır.<sup>28</sup> Yine meşhur sahâbîlerin birçoğunun lakapları da kaynaklarda yer almaktadır. Örneğin Ebû Bekir, es-Sıddîk lakabıyla; Hz. Ömer, el-Faruk; Hz. Ali, Ebû Turâb, Esedullah gibi lakaplarla isimlendirilmişlerdir.

Hadis ilminde üzerinde titizlikle durulması gereken konulardan biri de usul ve ricâl eserlerinde “elkâb” şeklinde zikredilen bu isimlendirme çeşididir. Zira lakapların çoğunlukla isimlerle karışma riskinden bahsedilir. Bazı durumlarda ismiyle, bazı durumlarda lakabıyla zikredilen kişilerin farklı kişilermiş gibi algılanabilmesi de muhtemeldir.<sup>29</sup> Lakaplar kişi isimlendirmelerinde oldukça önemli bir yer tutmaktadır. Hatta bazen bir kişinin ismi unutulmakta ve lakabıyla anılmasına sebep olacak derecede baskın olabilmektedir. İlgilendiğimiz konuyla da alakalı olması açısından birçok meşhur râvî kendisine verilen dikkat çekici lakaplarıyla meşhur olmuştur. Örneğin, Ahnef (çarpık bacaklı), A'meş (net görmeyen), Tâvûs (erkek güzeli), Sefine (gemi), A'ver (tek gözlü), Ahvel (şaşı) gibi ilginç râvî lakapları rivâyet zincirlerinde sıklıkla yer almıştır.

Râvîlerin lakaplarını bilmek bir hadisçi için önemli bir konudur. Nitekim bu konuda bilgisi olmayan bir hadisçi, bir yerde adı veya künyesi, bir başka yerde lakabıyla yer alan bir râvîyi farklı kimseler zannedebilir. Bu amaçla hadisçiler özellikle râvîlerin lakaplarını tanıtıcı eserler yazmışlardır. İlk ürünler olarak hicri III. asrın ortalarından itibaren ortaya çıkan bu tür eserler, rivâyet senedlerindeki râvîlerle ilgilenen kimseler için başvuru kaynağıdır.<sup>30</sup>

<sup>27</sup> Hucurât, 49/11.

<sup>28</sup> İbn Hişam, Ebû Muhammed Abdulmelik, *es-Siretu'n-Nebevîyye* (thk, M.es-Seka ), Halep, 1955, I/204-211.

<sup>29</sup> Bu konudaki edebiyatın tanıtımı ve kaynakların kısa bir incelemesi için bkz. Mehmet Eren, *Ricâl Bilgisi*, s.98-103.

<sup>30</sup> Künyeler hakkında ilk olarak, Hişam b. Muhammed el-Kelbî (ö. 204) ile eî-Heysem b. 'Adî (ö. 207) birer kitap yazmışlardır. Hadisçilerden bu konuda ilk eser sahipleri ise Yahya b. Ma'în (ö. 233), Ali b. el-Medîni (ö. 234), Ebû Bekr b. Ebî Şeybe (235), Hafife b. Hayyât (ö. 240) ve Ahmed b. Hanbeli(ö. 241)'dir.

Hadisçilerin isimlerini müstakil bir bölümde işleyen el-Hâkim, bu konuda Buhârînin kitabının yeterli olduğunu, onun isimleri özet bir şekilde iyice açıkladığını söyleyerek kendisinin burada daha öncekilerin kitaplarında bulunması zor olan isimleri zikredeceğini bündünlüştür. (Bkz. el-Hâkim en-Neysâbü'rî, *Ma'rifetu 'Ulûmil-Hadîs*, s. 177.) Bunlardan günümüze ulaşabileni, sonuncusu yani Ahmed b. Hanbelî'nin *ei-Esâmî ve'l-Künâ* adlı kitabı olmuştur. Bu temel eserlerin yanında bu konuya dair yazılan eserlerden bazıları şunlardır:

## 2.2. Künye:

Bir kimseye doğumuyla birlikte verilen yalın isimlerin yanı sıra, Araplar arasında künye kullanımı da oldukça yaygındır. Bir kimsenin özel ismi, *ebû* veya *ümmü* kelimesiyle başlarsa bu, o şahsın künyesi olmaktadır.<sup>31</sup> Arap geleneğinde künyenin çoğunlukla bir kimsenin ilk çocuğuna nispetle anılmasını ifade ettiği belirtilmektedir. Örneğin, Ebu'l-Kasım, Ebû Bekr, Ümmü Seleme gibi adlandırmalar birer künye olarak kabul edilmektedir. Künyeler *Necibu'd-din Ebû Hafs Ömer ibn Muhammed ibn el-Baytar er-Razi* örneğinde olduğu gibi yazım geleneği olarak lakaptan sonra, isimden önce yazılmaktadır.

Künyeler sadece bir isme nispetle verilmeyip, bazen bir sıfat da künye şeklinde kullanılabilir. Künyelerin verilmesinde çok farklı amaçlar güdülebilmektedir. Bazen bir kimse çocuğuna faziletli olmasını umarak ona Ebu'l-Fazl künyesini verdiği gibi, maharetine göre onu Ebu's-Seyf (kılıç babası) şeklinde de künyelendirmektedir. Künyeler temelde üç gaye için kullanılmıştır:

- i. İsmi yerini tutan künyeler. (Ebû Bekir)
- ii. Sahibini tazim ve yüceltme için kullanılan künyeler. (Ebu's-Seyf)
- iii. Çocuğunun uğur getirmesi için kullanılan künyeler (Ebu'l-Berekât)

## 2.3. İsim:

Bütün kültürlerde bir kimseye kendisini diğer şahıslardan ayırt etmeye yönelik doğumuyla birlikte yalın isimler verilmektedir. Hadis ilmi açısından isim ve künyelere bakıldığında bir şahsın/râvînin tanınmasında bu iki husus birbirinin tamamlayıcısıdır ve kimlik tespitinde kontrol mekanizmasıdır. Konuyla ilgili araştırmasında Mehmet Eren, hadisçileri râvîlerin isim ve künyelerini araştırmaya sevk eden amilleri üç maddede toplamıştır:

- a. Bazılarının künyesinde ihtilâf edilmesi ve kimilerinin birden çok künyesinin olması,
- b. Söyleniş ve yazılış şekli olarak benzer künyelerin doğru bir şekilde tespiti,

---

Ebu'l-Hüseyn Müslim b. el-Haccâc el-Kuşeyrî (ö. 261) *el-Künâ ve'l-Esmâ*; Ebû Abdîrahman Ahmed b. Şuayb en-Nesâî (ö. 303) *el-Esmâ ve'l-Künâ*; Ebû Abdillâh Muhammed b. Ahmed el-Mukaddemî (ö. 301) *et-Târîh ve Esmâu'l-Muhaddisîn ve Künâhum*; Ebû Ahmed Muhammed b. Muhammed en-Neysâbûrî (ö. 378) *el-Esmâ ve'l-Künâ*; Ebû Abdillâh Muhammed b. Ahmed ez-Zehebî (ö. 748) *el-Müktenâ fi-Serdi'l-Künâ*; Ebû Muhammed Mahmûd b. Ahmed Bedreddîn el-Aynî (ö. 855) *Keşfü'l-Künâ' el-Mer'â an Mühimmâti'l-Esâmî ve'l-Künâ...*

<sup>31</sup> Mehmet Eren, *a.g.e.*, s.77.



c. Sahâbe zamanından itibaren uzun bir dönem geçmesi sebebiyle isnâdlardaki râvî sayısının artması neticesinde, isim ve künyelerde kısaltma düşüncesiyle bazılarının meşhur olduğu lakap ve künyeleriyle anılarak isimlerinin belirtilmemesi yahut bir yerde sadece adıyla başka bir yerde ise sadece künyesi veya lakabıyla anılmış olması.

Bazen ünlü muhaddisler bile, ismi ve lakabı aynı anda zikredilen bir râvîyi iki farklı kişi olarak algılayabilmiştir.

#### **2.4. Nispet / Neseb:**

Lakap ve künyelerin yanı sıra özellikle rivâyet zincirlerindeki râvîleri tanıtan ricâl kitaplarında bir kimsenin beldesini, nereli olduğunu belirten bir künye de sıklıkla eklenmektedir. Hadis senetlerinde râvîler değişik nispetleriyle zikredilmiş olabilirler. Bu nispetler genellikle ikamet edilen yere, kabileye, sanat veya mesleğe ve vatana yapılabilmektedir. Örneğin, Hasan el-Basri (Basralı), Ebû Davud es-Sicistani (Sicistanlı) gibi ek açıklama mahiyetinde ismin, künyenin veya lakabın sonuna bu beldeler eklenmektedir. Hatta bazı ulema veya râvîler sırf beldesiyle meşhur olmuştur ki bunun en tipik örneği “el-Buhârî”dir.

Aslında bu tür eklemeler benzer isimleri ayırt edebilmek için hadis âlimleri tarafından daha ısrarlı şekilde geliştirilmiş gözükmektedir. Yine isimlerin sonuna onun nesebini (soyunu) gösteren el “Kuraşî”, “el-Hâşimî”, “ez-Zuhrî” gibi nispetler de eklenmektedir. Bunların dışında “Hattâb” örneğinde olduğu gibi bir kimse bazen mesleğiyle de nispetlenebilmektedir. Yine “Mevâlî” kelimesi de isimlerin yanında çok sık gördüğümüz kelimelerden biridir. Bu kelime hem “azad eden efendi” hem de “köle” ve “azad edilen kimse” anlamında kullanılmaktadır. Bu anlamlardan hangisinin o kimseye verileceği de araştırılması gereken ayrı bir konudur.

Araplar arasında yaygın ilimlerden birisi de "ilmu'l-ensâb" idi. Araplar, örneği birçok sözlü kültürde görüldüğü üzere, atalarının şecerelerini ezberlemeye büyük önem vermekteydiler. Uzun şecereler, yeni nesillere büyük bir ciddiyetle öğretiliyordu. Şecere bilginleri (nessâbe) yalnızca kendi şecerelerini değil, diğer kabilelerin şecere silsilelerini de Arapların ilk atalarına kadar sayıyor ve toplumda büyük itibar görüyorlardı. Bu kişiler özel günlerde ve panayırlarda bilgilerini halkla paylaşıyor, geçmiş atalarının hatıralarını övgüyle anlatıyorlardı. Nessâbeler, yalnızca kabilelerin soy ağacını ezberlemekle kalmıyor, isimlerini andıkları kişilerle ilgili tarihi bilgileri de naklediyorlardı. Böylece sözlü tarih,

nesilden nesile kabilelerin nesep silsileleri ile birlikte intikâl ediyordu. Bu gelenek, isnâdın ortaya çıkışı ve düzenli bir şekilde araştırılıp isnâd silsilelerinin ezberlenmesini kolaylaştıran bir unsur olmuştur. Diğer yandan râvîlerin kimlik ve kişiliklerinin araştırılması, isimlerinin ve neseplerinin belirlenmesi sürecinde de Arapların bu geleneksel ilminden önemli ölçüde yararlanmış, hadis râvîlerinin nesepleri hakkında müstakil eserler telif edilmiştir<sup>32</sup>. “Muhaddisler, İslâmî bilgiyi silsileye dayalı bir bilgi olarak kurumlaştırmak istediklerinde bu bilginin aktarılmasında nesep usulünden yararlanmışlardır.”<sup>33</sup> Isnâd ile ensâb arasında ilgi kuran ilk dönem âlimleri "Allah, bu ümmeti, daha önceki hiçbir ümmete verilmeyen isnâd, ensâb ve i'râb ile diğerlerinden ayırdı" demişlerdir.<sup>34</sup> İ'râb bilindiği gibi Arap alfabesine mahsus dille ilgili bir özelliktir. “İ'râb, dili korur; ensâb, soyların birbirine karışmasını önleyerek soyu korur; isnâd ise bilgiyi korur.” Bu söz, o dönem âlimlerinin kendi kültürlerini koruyan temel unsurların farkında olduklarını göstermesi açısından manidârdır. İ'râb ve ensâb ilimlerinin cahiliye döneminde de bilindiği malumdur. “Anlaşıyor ki burada kültürün sürekliliğine işaret edilerek, eskiden beri diğer kültür havzalarında bilinmeyen üç hususiyetin bu ümmette bulunduğu anlatılmıştır.”<sup>35</sup>

Hadisin ve İslâm kitabiyâtının erken dönemine ait isimlendirme benzeri derinlemesine çalışmalar son dönem İslâmî çalışmaların vazgeçilmez bir kaygısı olarak gözükmektedir. Elimizdeki malzemenin sağlıklı bir şekilde değerlendirilebilmesi için kaynaklarımızın bize gelişinin ve gelişiminin güvenilirliği üzerine yapılacak her türlü çalışma bu kaygıyı giderecek bir aşama olarak görülmelidir.

### 3. Arap Şiirinde Isnâdın Kullanımı

Arap edebiyatında cahiliye şiiri, bu alanın araştırmacıları için her zaman birinci derecede ilgi odağı olma özelliğini korumuştur. Tarihsel geçmişi bakımından bu özellik, İslâm'ın birinci yüzyılını da içine almaktadır. Bu yüzyılda cahiliye şiirine duyulan ilgi, bir yönüyle dinî nedenlerden, diğer bir yönüyle de millî tarih bilincinden kaynaklanmış

<sup>32</sup> Bkz. Önkal, Ahmet, "Araplarda Ensâb İlmi ve İslâm Tarihi Açısından Önemi", *S.Ü.İ.F.D.*, sayı:3, 1990, s. 119,120; Hadis râvîlerinin nesepleri hakkında İbn Mâkûlâ'nın *el-İkmâl fi refi'l-irtiyâb ani'l-mu'telif ve'l-muhtelif fi'l-esmâi ve'l-künâ ve'l-ensâb* (Beyrut 1990) adlı eseri ve Sem'ânî'nin *el-Ensâb'ı* (Bağdad 1970) zikredilebilir.

<sup>33</sup> Touati, Houari, *Ortaçağda İslâm ve Seyahat Bir Alim Uğraşının Tarihi ve Antropolojisi* (çvr. Ali Berktaş), İstanbul, 2004, s.30.

<sup>34</sup> Hatîb el-Bağdâdî, Ahmed b.Ali, *Şerefu Ashâbi'l-Hadîs*, (thk. Mehmet S.Hatiboğlu) D.İ.B., s. 40.

<sup>35</sup> Tekineş, Ayhan, *Geleneğin Altın Zinciri*, s.43-44

gözükmektedir. Söz konusu ilginin dayandığı dinî nedenlerin başında onun, Kur’ân’ı anlamada kaynak kabul edilmesi gelmektedir. Bu durum, İbn Abbâs’ın (ö. 68/ 687) şu sözünde açık bir biçimde görülmektedir:

“Allah’ın kelimandan bir şeyler okuyup anlamadığınız zaman, onu Arapların şiirlerinde arayınız! Çünkü şiir, Arapların divanıdır (kültür hazinesidir)”<sup>36</sup>

Esasen bu söz, şiirin Arapların kültür hazinesi oluşuna yaptığı vurgunun yanında, cahiliye şiirine duyulan ilgiyi de dile getirmiş olmaktadır. Nitekim Hz. Ömer’in (ö.23/644) el-Cumahî tarafından nakledilen “Şiir, ondan daha doğru bir ilme sahip olmayan bir kavmin (Arapların) ilmi idi...”<sup>37</sup> şeklindeki sözü de, aynı olguyu farklı bir ifadeyle dile getirmiş olmaktadır. Bu arada şiirin, Arapların divanı olduğu savının, bu dönemde herkes tarafından paylaşılan ve çeşitli vesilelerle dile getirilip daha sonraki asırlara da intikâl ettirilen genel bir kanı haline geldiği görülmektedir. Bu yaygın kanının bir tezahürü olmak üzere, Suyûtî’nin (ö.911/1505) rivâyette bulunduğu ünlü Arap dili ve edebiyatçısı İbn Fâris’e (ö.395/1004) göre, şiir Arapların divanı olduğu gibi, aynı zamanda nesepleri onunla korunmuş, meziyetleri onunla tanınmış ve dilleri onunla öğrenilmiştir. Ayrıca Kur’an’da, hadiste ve sahâbe ile tabînin sözlerinde yer alıp anlaşılması problemleri olan garîb lafız ve ifadelerin çözümü konusunda da hüccet kabul edilmiştir. “Bu saptamalar ışığında bakıldığında cahiliye döneminde yaygın olarak şiir söylenmiş olmasının tarihsel gerçekliğiyle ilgili herhangi bir problem görünmemektedir. Bu bağlamda temel problem, cahiliye döneminden İslâmî döneme intikâl edip cahiliye şiiri diye nitelenen koleksiyonun tarihsel gerçekliğiyle ilgilidir.”<sup>38</sup> Bu koleksiyon gerçekten İslâmî döneme intikâl etmiş midir; ettiyse bu intikâl hangi yöntemle gerçekleştirilmiştir?

Arap toplumunda egemen olan anlayışa göre şiir ve şaire biçilen rol, kabilelerarası savaşlardan dolayı, büyük ölçüde hasımlara yönelik yaralayıcı ve yıkıcı hiciv ile dostlara dönük övgü gibi temalarda yoğunlaşmıştır. Bu ise, pek çok edebiyat tarihçisi ve eleştirmenin ifadesinde dile getirdiği üzere, şiirin güçlü bir saldırı ve savunma aracı olarak kullanılmasına yol açmıştır. Nitekim peygamberliğini ilan eder etmez Hz. Peygamber’e karşı da, aynı geleneksel tutum sergilenerek, şiir ve şairler aracılığıyla acımasız saldırılar yapılmıştır. Böylece karşı konulması bir zorunluluk haline gelen bu tür

<sup>36</sup> el-Kayrevânî, Ebû ‘Alî el-Hasen İbn Reşîk, *el-Umde fî Sinâ‘ati’Şi‘ri ve Nakdih*, Beyrut, tsz., I/28.

<sup>37</sup> Cumahî, Muhammed b. Sellâm, *Tabakâtu’l-Uhûli’s-Şu‘arâ*, Beyrut, tsz., s. 10.

<sup>38</sup> Yalar, Mehmet, “Cahiliye Şiirinin Tarihsel Gerçekliği Problemi”, *U.Ü.İ.F.D., Cilt: 17, Sayı: 2, 2008*, s. 95-120.

saldırıların genelde Arap toplumu, özelde de Müslümanlar üzerindeki olumsuz etkilerini ortadan kaldırmak için, Kur'an'ın bazı ayetlerinde, şairler ve onlara uyanları yerer beyanlar yer almıştır.<sup>39</sup>

“Hangi nitelikteki şiir ve şairlerle ilgili oldukları açık olmasına rağmen, konuyla ilgili ayet ve hadislerden hareket eden Arap edebiyatı tarihçilerinin çoğu, İslâm'ın sözde olumsuz bakışından dolayı bu dönemde Müslümanların şiire buruk baktığını, bu nedenle de şiirin, İslâmî Arap Şiiri'nin oluşum süreci olan asr-ı saadette üslup bakımından zayıfladığını, içerik bakımından ise fakirleştiğini ileri sürerek bunun doğru bir teori olduğunu savunmuşlardır.”<sup>40</sup>

Aslına bakılırsa kaynaklarda yer alan bazı bilgilerden Hz. Peygamber'in, peygamberlikten önceki süreçte içinde yaşadığı kültürel ortamın tabii ve yadırganmaması gereken bir sonucu olarak, râvîlerden şiir dinlediği, önemli miktarda şiiri ezbere bildiği ve bunların peygamberlik döneminde de hafızasında kaldığı söylenebilir.<sup>41</sup> Zira Ebû Vedâ'a'nın, dedesinden yaptığı rivâyete göre, Hz. Ebû Bekir ile birlikte Benî Şeybe kapısının yanında durmakta olan Hz. Peygamber, yanlarından geçen bir adamın okuduğu şiiri hatalı bulmuş ve bunu imâ etmek üzere, Hz. Ebû Bekir'e dönerek: “*Şair, böyle mi demiş?*” diye sormuş, o da: “Seni hak ile gönderen Allah'a yemin ederim ki, hayır” diye cevap verdikten sonra: “Lakin şair şöyle demiştir” deyip şiirin doğru şeklini okumuştur. Bunun üzerine Hz. Peygamber, gülümseyerek: “*Ben de râvîlerden, bu şekilde söylediklerini duydum*” buyurmuştur.<sup>42</sup>

Şiirin cahiliye ve İslâm'ın ilk devrinde yazılması hadisesi ile ensab, emsal ve Peygamber'in (s.a.ö.) hadislerinin yazılması meselesi arasında paralellik vardır. Arapça metinleri incelediğimiz zaman açıkça görürüz ki, eski Arap şiirinin tedvini, İslâm'ın ortaya çıkışından sonra üç merhale geçirmiştir:

<sup>39</sup> Söz konusu ayetler mealen şöyledir: “*Şairlere gelince, onlara da sapıklar uyarlar. Onların her vadide başıboş dolaştıklarını ve gerçekte yapmadıkları şeyleri söylediklerini görmedin mi?*” (Şuarâ, 26/224-25-26)

<sup>40</sup> Yalar, Mehmet, “İslâmî Arap Şiiri ve Hz. Peygamber”, *U.Ü.İ.F.D., Cilt: 18, Sayı: 1, 2009*, s. 61-88

<sup>41</sup> Konuyla ilgili olarak yapılan birden fazla rivâyete göre bu ayetler inince Hz. Peygamber'in önde gelen şairleri olan Abdullah b. Revâha (ö. 8), Ka'b b. Mâlik (ö. 50-55) ve Hassân b. Sâbit (ö. 55), ağlayarak yanına gelmiş ve şöyle demişlerdir: “Ey Allah'ın Rasûlü! Şüphesiz Allah, şair olduğumuzu bildiği halde bu ayetleri indirdi ve biz helak olduk.” Bunun üzerine: “*Ancak iman edip iyi şeyler yapanlar, Allah'ı çok ananlar ve haksızlığa uğratıldıklarında kendilerini savunanlar başkadır*”<sup>41</sup> mealindeki ayet inmiş ve Hz. Peygamber, bu ayeti onlara okuyarak: “*İşte bu ayette sözü edilenler sizlersiniz*” demiştir.<sup>41</sup> Allah'ın şairlerle ilgili olarak yaptığı bu istisna göstermektedir ki; kötü şiir, doğru istikametten çevirip yanlış, insaf ve adaletten çevirip zulüm ve acımasızlığa yönlendiren şiirdir. Bu vasıflar ortadan kalktığı zaman ise kötülük ortadan kalkmış olur.

<sup>42</sup> Kâlî, Ebû Ali İsmail b. el-Kâsim, *el-Emâlî*, Beyrut tsz., I/241-42.

- Birinci Merhale: Kitâbetin cahiliye dönemindeki şekliyle sınırlı bir şekilde devam etmesi.
- İkinci Merhale: Tedvin edilmiş şiirlerin ve ağızdan ağza dolaşan şiirlerin toplanması.
- Üçüncü Merhale: Dil âlimlerinin telif ettikleri kitaplarda şiir mecmualarının hazırlanması.

Şiir sahasındaki bu gelişmeler, "*kitâbetu'l-hadis*" ismini verdiğimiz gelişmeye paraleldir ki, ilk merhale budur. Tedvin edilmiş şiirin ve ağızdan ağza dolaşan şiirlerin toplanması hadisesi de "*tedvinü'l-hadis*" ismini verdiğimiz gelişmeye paraleldir ki bu ikinci merhaledir. Divanlar halinde şiir mecmualarının hazırlanması merhalesi de "*tasnîfu'l-hadis*" adını verdiğimiz gelişmeye paraleldir ki bu da üçüncü merhaledir.<sup>43</sup>

Bu açıdan bakıldığında, hadis tedvini ile şiir tedvini bir noktada buluşmaktadır. Zira her ikisi de yazılı naslarla desteklenen şifahî rivâyetlere dayanıyordu. Yalnız aralarında bir fark vardır: Hadis rivâyeti kaynaklara işaret eden isnâdla desteklenirken şiir rivâyetinde râvî silsilesinin zikri ihmal edilmiştir. Hadis tedvininin isnâd destekli olması ve şiir tedvininde böyle bir isnâdın bulunmaması tarzında açıkça görülen bu farkın sebebi belki de cahiliye şiirinin Hz. Peygamber (s.a.ö.)'in hadislerinden daha önceki bir zamana ait olmasıdır.

Araplar, atalarının başından geçen önemli olayları da şiirlerle anlatıyordu. Şair, kabilesinin en önemli kişisi kabul edilir; kendisine manevî varlıklardan gizli bilgiler ulaştığına inanılırdı. Yeni nesiller tarafından ezberlenen bu şiirler vasıtasıyla geçmişteki olay ve kişilerin hatırası yaşatılırdı. Şiir, Arapların müşterek hafızası gibiydi. Bu sebeple Müslüman âlimler, İranlıların devlet arşivlerini kaydetmek, önemli belgeleri saklamak maksadıyla yararlandıkları "*divan*" müessesesi ile karşılaştıklarında "şiir de Arapların divanıdır" diyerek, onun Arap toplumundaki rolünü İranlıların yazılı arşivleriyle kıyaslamışlardır.<sup>44</sup> Cahiliye Arapları, atalarından intikâl eden hatıraları, şiirlerle ezberliyor ve sonraki kuşaklara intikâl ettiriyorlardı. Nazım, hem ezberleme kolaylığı hem de insanların bedîî zevklerine hitap ettiği için ihtiva ettiği eğlence unsuru sebebiyle sözlü kültürün aktarımında hemen her toplumda en geçerli yöntemlerden birisi olmuştur.

<sup>43</sup> Sezgin, Fuad, "eş-Şi'ru'l-'Arabîyyu'l-Kadîm beyne'l-Asâleti ve'l-İntihâl", Frankfurt, 1984, s. 159-166, (trc: Hasan Taşdelen, "Orijinallik ve İntihal Arasında Eski Arap Şiiri", *U.Ü.İ.F.D.*, 1993, sayı: 5, Cilt: 5, s. 311-316.

<sup>44</sup> Tekineş, Ayhan, *Geleneğin Altın Zinciri*, s.45.

Cahiliye döneminin yalnızca sözlü rivâyet geleneğinin değil, muhtemelen o dönemde bilinen yazılı metinlerin rivâyet âdetinin de İslâm döneminde sürdürüldüğü görüşünde olan Fuad Sezgin, "Bazı cahiliye şairleri hakkındaki haberlerden, en azından İslâm öncesi son yüzyılda divanların rivâyetinin yaygın olduğunu, yazma bilen ve kasideleri üzerinde uzun süre çalışan Zuheyр gibi bazı şairlerin, aynı zamanda başka şairlerin râvîleri olduklarını öğreniyoruz" der.<sup>45</sup> Ona göre, hadislerin yalnızca şifâhen rivâyet edildiği görüşü gibi cahiliye döneminde yalnızca sözlü rivâyetin bulunduğu görüşü de ilk kez modern dönemde ortaya çıkmış, hatalı bir görüştür. Bu yanlış kanaatin arkasında İslâmî rivâyetin özelliklerinin bilinmemesi yatmaktadır. Bu sebeple eski Arap şiirinin ve İslâm'ın ilk dönemlerindeki nakillerin güvenilirlik derecesi tam anlamıyla takdir edilememiştir.

Cahiliye döneminde şiir ve ensâbın yanı sıra mesel ve kıssalar da genelde sözlü olarak naklediliyordu. Araplar, sözlü geleneğin nakledilmesine büyük önem veriyorlardı. Şairlerin şiirlerini ezberleyen özel râvîleri (râvîyeleri) vardı.<sup>46</sup> Talebe-hoca ilişkisi içindeki bu râvîyeler, şairlerin şiir tarzını taklit ediyorlar ve şiirlerini yayıyorlardı. Şair şiirinde değişiklik yaptığı zaman önce bu râvîsine bildiriyor, şiirini unuttuğu zaman râvîsinin ezberine başvuruyordu. Bazı râvîler, hafızalarına yardımcı olması için şiirleri yazarak kayıt altına alıyorlardı<sup>47</sup>. Şiirlerin kuşaktan kuşağa değiştirilmeden intikâlinde bu râvîyelerin büyük katkısı olmuştur. Râvîyelerin şiirin intikâlindeki öneminden dolayı "kötü râvîye" ve "iyi râvîye" ayırımları yapılmış; Araplar arasında "Vah kötü râvîyeden şiirin çektiğine" sözü meşhur olmuştur. Bunun yanında üzerinde tasarrufta bulunarak, ezberlediği şiirleri güzelleştiren râvîyeler de vardı.<sup>48</sup> Bazı râvîyeler zamanla kendileri de ünlü bir şair olmuşlardır.<sup>49</sup>

<sup>45</sup> Sezgin, "Rivâyet Literatürünün Gelişimi" (*Buhârî'nin Kaynakları* içinde), Ankara, 2000, s. 23, 29. İslâm'ın ilk dönemindeki fetih hareketleri esnasında câhiliye şiirinin râvîyelerinin bir çoğu vefat ettiği için Câhiliye şiirinin çok az bir kısmı tedvin edilebilmiştir. Câhiliye şiiri hicrî II. yüzyılın başlarından itibaren Hammâd er-Râviye (ö. 155), Halef el-Ahmer (ö. 180) ve Esmâ'î (ö. 213) gibi şiir rivâyetinde ihtisaslaşmış kişiler tarafından tedvin edilmiştir. Bu kişiler, bedevi Araplar arasına yolculuklar yaparak şiirlerin orijinal şekillerini toplamışlardır. (Bkz. Hannâ el-Fâhûrî, *Târîhu'l-Edebi'l-Arabî*, s. 52-53.)

<sup>46</sup> İbn Manzûr, Ebu'l-Fadl Cemâlüddîn Muhammed bin Mükerrrem el-Mısırî (ö. 711), *Lisânu'l-Arab*, Dâru's-Sadr, Beyrut, tsz.

<sup>47</sup> Cevâd Ali, *el-Mufasssal fi Târîhi'l-Arab kable'l-İslâm*, I/265-68

<sup>48</sup> Cevâd Ali, *a.g.e.*, s.271. Bkz. Tekineş, Ayhan, *Geleneğin Altın*, s.21.

<sup>49</sup> Meselâ, Zuheyр b. Ebî Selmâ şiire Evs b. Hacer'in râviyesi olarak başlamıştır. Evs ise Tufeyl el-Ganevî'nin râviyesi ve talebesidir (Bk. Cevâd Ali, *a.g.e.*, IX/266-67).

Bütün bunlardan açık bir şekilde anlaşılmaktadır ki cahiliye şiirinde de kısmen isnâd kullanılmıştır. Fakat hadis rivâyetinde kullanılan isnâd sistemi cahiliye şiirinin rivâyet metodundan devşirme bir sistem değildir. Bilakis hadis ilmindeki isnâd sistemi, Raşit Halifeler döneminden sonra Arap şiirinin günümüze taşınmasında büyük bir rol üstlenmiştir.

## **B. DİĞER KÜLTÜRLERDE İSNÂD KULLANIMI**

### **1. Hıristiyan Kültüründe İsnâd**

Batıdaki bilim adamları, Doğu'nun dinî, maddî ve manevî kültürü, tarihi ve dilleriyle meşgul olmuşlar ve bu alanda pek çok yazılı neşriyât ortaya koymuşlardır. Bu çalışmalar daha çok 18. ve 19. asırlarda yoğunlaşmıştır. Bu yoğunlaşma döneminde yazılıp neşredilen kitap, makale ve daha başka araştırma yazılarına bakıldığında İslâm'a ve İslâm kültürüne karşı her zaman objektif davranılmadığı belirgin bir şekilde göze çarpmaktadır. Çalışmaların büyük çoğunluğu İslâm kültürünün kendinden önceki Hıristiyanlık ve Yahudilik'ten etkilenip onlardan iktibas edildiği vurgusunu taşımaktadır. Bu durum söz konusu alanı araştıran ilim adamları için bir önyargı oluşturmuştur. Söz konusu önyargılarını gerçekleştirmek için bir hayli çaba harcamışlardır.

İslâm hakkında yazı yazan ve fikir beyan edenlerin en meşhur ve önde gelenlerinden birisi de Macar asıllı ve aynı zamanda Müsevî olan Ignaz Goldziher'dir (1850-1921). Goldziher, kendinden önceki müsteşriklerin fikir ve düşüncelerinden de faydalanmak suretiyle bu alanla ilgili birçok kitap ve makale yazmıştır. Bu çalışmaların genelinde, Müslümanların sahip oldukları dinî kültür ve medeniyeti Hıristiyanlık ve Yahudiliğe borçlu olduğu ana temasına yer vermiştir. Bu bakımdan bu tür çalışmalardan istifade edilirken ihtiyatla yaklaşmakta fayda vardır.

"*Muhammedanischen Stutien*" adlı makalenin ikinci kısmına yapılan "*Hadis ve Yeni Ahid*" başlıklı bir ekte (bkz. 382-400) Yeni Ahid'in öğretilerinin hadis edebiyatında Hz. Muhammed'in sözleri olarak zikredildiği, hatta Yeni Ahid'e özgü ifade tarzlarının Peygamber ve arkadaşlarının sözlerine karıştırıldığı ve buradan İslâm'ın din diline yerleştiklerine dair bazı örnekler bir araya getirilmiştir. Bu çalışmasındaki iddialarına paralel örnekler sıraladığı "*Hadis Kültüründe Yer Alan İncil Parçaları*" isimli makalesinde İslâm kültürü ile Hıristiyan kültürü arasındaki benzerliklerden yola çıkarak bazı İslâmî

unsurların Hıristiyan kaynaklardan beslendiği sonucuna ulaşmaya çalışmıştır. Bu savına delil niteliğinde getirdiği örneklerden bazıları şunlardır:

i. Aişe, eşine izafe ile "cennetin kapısına sürekli vurun ki, size açılınsın" nasihatini aktarır. O, sözlerine bu sürekli "vurmadan acıkmak" ve "susamak" (çok oruç tutmanın) anlaşılması gerektiğine dair Muhammed'in mufassal izahını ilave eder.<sup>50</sup> Gldziher'e göre Muhammediler bu konuda Matta 7§7'yi alıp kendi tarzlarında açıklamışlardır.

ii. Leys b. Süleym'in haberine göre, Kâbe'de bulunan İncillerdeki hatırlatmalardan müteşekkil olan taş yazıt şu sözlerle bitiyor: "Siz kötülük işlediğiniz halde, sanki iyilik işlemişsiniz gibi mükâfatlandırılmak istiyorsunuz. Bu sanki dikenlerden üzüm yemek gibidir."<sup>51</sup> (Matta 7 § 16)

iii. İbn Abbas'ın şu sözü I. Selanıkliler 5 § 21 ile bağlantılıdır.<sup>52</sup> "İlim, sayılmayacak kadar fazladır; öyleyse her şeyin en iyisini alın."<sup>53</sup>

Verilen örneklere bakılırsa bu fikrin sağlam dayanakları olmadığı görülür. Zira bazı kelime veya kavramların birbirine benzemesi, her zaman birbirinin aynısı olduğu veya birbirinden etkilendiği anlamına gelmez. Kaldı ki semavî dinlerin kaynağının bir olması hasebiyle bir dindeki söylem ile diğer dindeki söylemin benzeşmesi tabii karşılanmalıdır. Söz konusu durumu üstünlük ya da benzer bir şeyle açıklamaya kalkmak taassuba düşmek olur ki, bu da insanı ilmî kaygıdan farklı mecralara yöneltir. O halde dini edebiyat ve kültür hakkında değerlendirme yapılırken çok daha titiz ve dikkatli olunması gerektiği unutulmamalıdır.

İbn Hazm, İslâm dinine taalluk eden meselelerin Hz. Peygamber (s.a.ö.)'den sonraki nesillere naklinin çeşitli şekillerini teferruatlı bir tarzda tasvir etmiştir. İbn Hazm bu değerlendirmesinde bazılarının diğerlerini içine aldığı isnâd sınıflarını ele alırken, onların Hıristiyan ve Yahudiler tarafından kullanılışı hakkında bazı beyanlarda bulunmuştur. O ilk üç nakil sınıfının ( Hz. Peygamber'e vusulünde şüphe bulunmayan, mevsukiyeti ittifakla kabul gören râvîlerin rivâyetleri), Yahudi edebiyatında bulunmadığı gibi Hıristiyan edebiyatında da bulunmadığını söyler. Ona göre bu iki din Tevrat ve İncil'e dayanmaktadır. İlkinin isnâdı (Tevrat) Musa'ya kadar çıkmaz. İkincisi (İncil), netice itibari ile her birinin

<sup>50</sup> el-Gazâlî, *İhyâu Ulûmu'd-Dîn*, Kahire, 1289, III/81.

<sup>51</sup> İbn Hişam, es-Sîre, s.125.

<sup>52</sup> I. Selanıkliler 5 § 21 Türkçe anlamı şöyledir: "Her şeyi sınamın. İyi olana sınımsız tutunun."

<sup>53</sup> Cahız, *Kitabu'l-Beyân ve't-Tebyîn*, Kahire, I/151.



mevsukiyeti şüpheli olan beş şahsın şahadetine dayanmaktadır. Üçüncü sınıf isnâd hakkında İbn Hazm, onun İslâm edebiyatına has olduğunu söyler. Bununla birlikte ona göre son üç sınıf isnâd (İnkıtaya uğramış veya mevsukiyeti şüpheli râvîlerin rivâyeti) , Yahudi edebiyatında olduğu gibi Hıristiyan edebiyatında da mevcuttur. Bunların birincisine Yahudi edebiyatında hususi olarak sık rastlanır. Hâlbuki Hıristiyan edebiyatında onun sadece bir örneği (yani boşanmanın gayri meşru olduğuna taalluk eden kanun) bulunmaktadır. Kalan iki isnâd hakkında İbn Hazm, onların Yahudi ve Hıristiyan dini edebiyatlarında bol miktarda mevcut olduğu müşahedesinde bulunur.<sup>54</sup>

Horovitz tarafından keşfedildiği zannedilen Musevilerdeki rivâyet zincirleri ve Hıristiyan Yunanlılar ve Romalıların isnâdı nadiren de olsa kullandıklarına dair söylemler, aslında on asır önce yaşayan büyük İslâm âlimi İbn Hazm(456/1064) tarafından tetkik edilmiştir. İbn Hazm Peygamberimizden müstakbel nesillere intikâl eden rivâyetleri altı gruba ayırmakta ve bunları Yahudilikteki ve Hıristiyanlıktaki rivâyetlerle kıyaslayarak şöyle bir değerlendirme yapmaktadır:

1- Tevatürle sabit olan, mümin- kâfir herkesin doğruluğunu kabul ettiği ve nesilden nesile aynen aktarılan nakiller:

Zarûrât-ı diniyye böyledir. Yahudilikte ve Hıristiyanlıkta bu çeşit rivâyetler yoktur. O dinlerin ilk müntesipleri dinlerini terk ettiler ve bu uzun yıllar devam etti. Bu arada Tevrat'la irtibatları kesildi. Hıristiyanların rivâyetleri de –beşi hariç- aynı şekilde kesiktir.

2- Nesilden nesile ittifakla yapılan nakiller:

Rasullullah'ın bazı mucizeleri böyledir. Yahudilikte ve Hıristiyanlıkta böyle nakiller de yoktur.

3- Halleri ma'lum olan, adalet ve zapt sahibi râvîlerin şeyhlerinin ismini vermek suretiyle rivâyet ettikleri, yani sikanın sikadan rivâyeti şeklindeki nakiller Müslümanlara mahsustur.

Şarkta- garpta birçok kişi bu rivâyetlerin hıfzıyla meşguldür. Biz dinimizi sadece bu üç kısım rivâyetten alırız.

4- İsnâdında, mevsukiyeti şüpheli bir râvî bulunan nakiller.

5- Peygamber'den sonraki nesillerden birine kadar giden nakiller. Yani merfu olmayan mevkuf, maktu nakiller.

<sup>54</sup> İbn Hazm, *el-Fasl fi'l-milel ve'l-Ehvâ ve'n-Nihal*, II/81-84; Bkz. Muhammed Zübeyr Sıddîkî, *Hadis Edebiyatı Tarihi*, (çvr. Yusuf Ziya Kavakçı), İstanbul, 1966, s.209.

6- Peygamber, sahâbe ve tabiûna hiçbir atıfta bulunmadan, sadece daha sonraki imamlara kadar varan nakiller.

Yahudi rivâyetlerinin ekseriyeti son üç şekildedir. Onların Hz. Musa ile aralarında bin beş yüz yıllık bir zaman dilimi söz konusudur. Hıristiyanlıkta ise boşanmanın haramlığına dair rivâyet dışında muttasıl isnâdlı bir rivâyet mevcut değildir. Bu haber de yalancılığı malum olan bir şahıstan çıkmıştır. Zira İncil'in bizzat kendisi mevsukiyeti şüpheli beş kişinin şahitliğine dayalı bir kitap halini almıştır. Müslümanların sahâbe ve tabiin vasıtasıyla haberi Hz. Muhammed'e kadar ulaştırmaları ise eşine rastlanmayacak kadar farklı bir yöntemdir. Zira ne Yahudiler ne de Hıristiyanlar haberi bir peygamberin arkadaşına ya da dostuna ulaştırarak kadar bile yaklaştıramamışlardır.<sup>55</sup> Meseleye bu açılardan bakılırsa ne diğer din ve kültürlerde kullanıldığı söylenen<sup>56</sup> isnâdda ne de Yahudi edebiyatının ilk yazılı ürünlerinde *kronolojik metod* fikri bulunmamakta ve bu durum, onların ilk isnâdlarını değersiz kılmaktadır.

## 2. Yahudi Kültüründe İsnâd

İsnâd sisteminin âdiyetine dair iddiaların en eski tarihli olanı Yahudi kültürüne dayandırılanıdır. Bazı müsteşrikler isnâd sistemine, Yahudi kültürünün İslâm ümmeti tarafından taklidi şeklinde bakmışlardır. J.Horovitz, Yahudi geleneğinde bazı râvî adlarının zikredilmesini, bazı rivâyet terimlerinin kullanılmasını ve Yahudi kutsal kitaplarında sözü söyleyenine nispet etmeyi teşvik eden rivâyetlerin bulunmasını gerekçe göstererek kökeninin Yahudi kaynaklı olduğunu iddia etmiştir. Yahudi kutsal kitaplarında geçen “Kim bir sözü söyleyenin ismiyle birlikte zikrederse dünyaya saadet getirir.”, “Hocasından duymadığı bir sözü ona nispet eden İsrail'den uzaklaşır.”, “Eğer muktedir isen sözü Musa'ya kadar götür.”... gibi rivâyetin teşvikine dair sözlerden bu durum kolayca anlaşılmaktadır.<sup>57</sup> Bu Müsteşriklere göre Yahudi edebiyatında isnâdın kullanılışı “Musa devri kadar erken”dir ve Talmud'un oluşum döneminde, muhtevası çeşitli mahiyette de olsa, isnâd zinciri muazzam uzunluk kazanmıştır.<sup>58</sup>

<sup>55</sup> İbn Hazm, *el-Fasl fi'l-mîl ve'l-Ehvâ ve'n-Nihal*, II/81-84, krş. Osman Güner, a.g.m.

<sup>56</sup> Yunanlılar ve Romalılar'ın nadir olarak ve Hintliler'in de Müslümanlardan çok önceleri İsnâdı kullandıkları konusunda bkz. Sıddikî, *Hadis Edebiyatı Tarihi*, s.121-23.

<sup>57</sup> Bkz. Polat, Selahattin, *Mürsel Hadisler Ve Delil Olma Yönünden Değeri*, TDV Yayınları, Ankara, 2010, s. 14.

<sup>58</sup> Hıdır, Özcan, *Yahudi Kültürü ve Hadisler*, İstanbul, 2006, s. 509.

Rabbani Yahudilere göre Tevrat'ın Sina'dan vahyediliş anındaki olayların aktarımı inkitaya uğramayan bir senedle/avotla garanti altına alınmıştır. Bu avot Hz. Musa'dan büyük Sinagog temsilcilerine kadar uzanır. Talmud'daki birçok pasajda hüküm ve yorumlar bir ya da daha çok rabbin ismine izafe edilir.<sup>59</sup> “Rabbi Yehuda'nın bildirdiğine göre Rav şöyle dedi.”<sup>60</sup>, “Rabbi Yehuda'nın bildirdiğine göre Samuel şöyle dedi.”<sup>61</sup> ...gibi rivâyet kalıplarına rastlanması bunun açık bir örneğidir. Fakat İslâmî gelenekteki isnâd sistemine benzer en az üç-dört râvîli rivâyet kalıpları ise yok denecek kadar azdır. Bu nedenle Tevrat'ın bir döneme kadar sağlıklı aktarımı kabul edilmekle beraber, müsteşriklerin kabulleri bu doğrultuda olmasına rağmen tarihî açıdan Tevrat'ın mütevatirliği şüphelidir. Zira bu sağlam naklin Hz. Musa ile milattan önce 640–609 yılları arasında Filistin'de hüküm sürdüğü bilinen İsrailoğulları krallarından Âmun b. Yûşiya arasında bir zaman diliminde kesintiye uğradığı bilinir.<sup>62</sup>

Horovitz'e göre Eski Asya ve klasik çağların edebiyat tarihlerinde hiçbir zaman isnâda benzer bir sistem kullanılmamıştır. Bu konuda sadece İsrail'in ananevî kültürü söz konusu olabilir. Çünkü onlar da rivâyetlerin tevsiki için aynı şekilde geliştirilmiş bir sistem kullanıyorlardı. Bu sistem isnâda öyle benzemektedir ki, isnâdın İsrail menşe'li olduğunu anlamak için ikisini yan yana koymak yeterli olacaktır. Isnâd sisteminin sadece Yahudi dini metinlerinde değil, İsrailoğullarının kendi aralarında anlattığı hikâyelerde bile kullanılacak kadar yaygın bir uygulama olduğunu iddia eden Horovitz, bu sistemin kronolojik düzenlenmesinin İslâm'ın hüküm sürdüğü yıllarda yapıldığını söyleyerek kendi tezini çürütmüştür.<sup>63</sup> Zira Yahudiliğe ait Talmud literatüründeki rivâyet malzemesini kronolojik sıraya göre tanzim işi ancak miladi IX. asır sonlarında başlamış ve bu gibi teşebbüsler çok daha önce İslâm ülkelerinde vaki olmuştur.<sup>64</sup> Bunun yanında isnâdın özü

<sup>59</sup> Hıdır, Özcan, *a.g.e.*, s. 501.

<sup>60</sup> Babil Talmudu, Menahot, f. 29, b. 8.

<sup>61</sup> Babil Talmudu, Baba mesi'a, f. 59, b. 1.

<sup>62</sup> Rahmetullah el-Hindî, *İzhâru'l-Hak*, Dimeşk, 1994, s. 74.

<sup>63</sup> Horovitz, *a.g.m.*, s. 44.

<sup>64</sup> Horovitz, Yahudi literatüründe yer alan, râvî isimleri vererek tevsik etme tatbikatına teşvik edici ifadeleri sıralıyor. Hatta daha da ileri giderek isnâd terminolojisindeki 'şahit', 'müsel', 'bâb'... gibi tabirlerin İsrail menşeli olduğunu savunuyor ve neticeyi şöyle bağlıyor: “Buraya kadar İslâmî iktibas edici olarak tanıdık. Fakat Müslümanların bütün isnâd sistemini İsrail edebiyatından almalarından sonra, Isnâd araştırmalarının yeni bir şekle girerek tekrar İsrail edebiyatına tesir etmesi mümkündür. Talmud edebiyatında râvîlerin adedi çok fazla olmasına rağmen bu materyalin kronolojik bir düzenlenmesine, İslâm'dan önceki zamanlara gidildiğinde rastlayamayız. Bize gelen ilk kronolojik düzenleme 885'te yazılan *seder tannâim wa amôrâim* ve onu takip eden onuncu yüzyılın son üçte birindeki *Gaon Serira* mektubudur. Buna karşılık isnâd kritiği sahasındaki en eski Arapça eser, sekizinci yüzyıl ortalarına ait

kronolojik bir düzenlemedir. Eğer râvîler arasında kronolojik olarak bir düzen söz konusu değilse hadis ilminde bu aktarımın isnâd açısından hiçbir değeri yoktur. Dolayısıyla gelişi güzel râvî sıralamasını isnâdın menşe’i olarak görmek de bu anlamda yanlış olacaktır.

Horovitz hem Yahudilerde isnâda benzer bir sistemin mevcudiyetini iddia etmiş hem de Müslümanların kullandığı bu sistemin Yahudiler tarafından kutsal kitaplarının tanziminde taklit edilerek kullanıldığı çelişmesini yaşamıştır. Esasen Horovitz muhaddislerin isnâd sistemini doğrudan Yahudilerden aldıklarını gösteren bir delil sunamamış, yalnızca Yahudilerde primitif şekilde isnâda benzer uygulamalar bulunduğunu göstermiştir.<sup>65</sup>

İsnâdın kökenini Yahudilikte arayan bu yaklaşım A. Sprenger ve J. Robson başta olmak üzere şarkiyatçıların çoğu tarafından ciddiye alınmayıp önemli itirazlara maruz kalsa da M. Cook tarafından “güçlü delillerle çürütülmediği” gerekçesiyle sahip çıkmıştır.<sup>66</sup> Hadislerdeki isnâd sisteminin arka planının Yahudi kültüründeki rivâyet zincirlerine çok benzer olduğunu ileri süren Cook, İslâm’ın ilk yıllarında hadislerin ya maktû’ ya da mürsel isnâdlarla nakledildiğini ve böylece hadislerin Hz. Peygambere tam manasıyla ulaşmadığını iddia etmektedir. Aynı durum Cook’a göre Yahudi kültüründe de söz konusudur. Zira Yahudilikte, Musa’ya ulaşan isnâd oldukça azdır. Aynı zamanda isnâd zinciri içerisinde bir râvînin ihmal edilmesi açıkça caiz görülmüştür.<sup>67</sup> Oysa Yahudilikte Musa’ya ulaşan isnâdın çok az olmasına karşılık İslâm isnâdının büyük çoğunluğu muttasıl olup mürsel ve maktû’ senedlere nadiren rastlanmaktadır. Buna göre hadis rivâyetinde nadir olan Yahudi geleneğinde yaygın olurken, Yahudi geleneğinde nadir olan hadisler de yaygındır. Bu çelişki bile iki sistem arasındaki bağlantının ne kadar az olduğunu göstergesi sayılabilir.

İki sistemin benzerliğinden yola çıkarak İslâm isnâdının Yahudi taklitçiliği olduğu sonucuna varan Cook, sadece isnâd sisteminin değil “rîhle” diye adlandırılan ilim yolculuklarının kökeninin dahi Yahudi geleneğine dayandığını ileri sürmektedir. Rabbi Zera’nın bir rivâyeti sahibinden duymak için Filistin’e yolculuk yapmasını iddiasına delil göstererek, bu hadiseyi Ebu’l-Âliye’nin (ö.90) bir hadisi sahâbîlerden işitmek için

---

olup, bu metin İslâmiyetin hüküm sürdüğü sahalarda ortaya çıkmıştır. Bu tarihi ilginin İslâmiyetin tesirinden ileri geldiğini kabul etmek akla daha yatkındır. ( Horovitz, a.g.m., s. 47)

<sup>65</sup> Okiç, Muhammed Tayyib, *Bazı Hadis Meseleleri Üzerine Tetkikler*, A.Ü.İ.F.Yay., İstanbul, 1959.

<sup>66</sup> Hıdır, *a.g.e.*, s. 511; (Cook, *The Opponents of the Writing of Tradition in Early İslâm*, s.510)’dan naklen.

<sup>67</sup> Cook, *a.g.e.*, s.511.

Medine'ye gitmesi ile karşılaştırmış; birinci olayın daha erken vuku bulduğundan hareketle de İslâm'daki rihle olaylarının Yahudi taklitçiliği olduğunu savunmuştur.

Houari Touati bu konuyu şöyle değerlendirir:

*Yahudiler Müslümanlardan çok önce (dinin bozulmasını engellemek maksadıyla) rivâyet zinciri (şelşelet ha-kabbala) adı altında Tevrat'ın ve Rabbâni öğretinin (Talmud) aktarılmasını zamandinsel biçimde anlatan bir edebiyat ortaya koydular. Bunun amacı 'sözlü yasa meşalesini çağlar içinde elden ele aktaran sıra dışı akıllar silsilesini' kayda geçirmek ve Tevrat'tan başlayıp Talmud'a ve çoğunlukla ketûbîn çağına kadar uzanan kesintisiz bir zincirin varlığını ortaya koymaktı. Bununla birlikte Yahudi şelşeleti İslâm silsilesi/isnâdı kadar güçlü bir şekilde yapılandırılmamıştır. Ortaçağ Yahudiliğinin İslâm topraklarında yaşayan din âlimleri bu aygıtı sağlamlaştırmak için Müslümanların silsileye/isnâda dayalı rivâyet modelini incelemiş ve onu örnek almışlardır. Gerçekten de İslâmî model daha önceki hiçbir silsile sistemiyle karşılaştırılmayacak ölçüde yüksek bir teknik ve genişlik düzeyine ulaşmış, neredeyse sadece İslâm'ın bir niteliğine dönüşmüştür.*

68

M. Tayyip Okiç müsteşriklerin “isnâdın Yahudi kültürünün ürünü olduğu” yönündeki iddialarının geçersizliğini üç gerekçeyle ortaya koymuştur:

1) H. 1.asırda isnâdın hadis rivâyetinde oynadığı rol ile Yahudilikte oynadığı rol mukayese dahi edilemez.

2) Yahudiler tarafından isnâdın kullanıldığına dair ilmî ve tarihî deliller yoktur. Bu durum isnâdın menşei itibariyle Yahudi kültürüne yabancı olduğunu göstermektedir.

3) Nihayet isnâd konusu, köken itibariyle Arap edebiyatı tarihinin temel bir konusudur.<sup>69</sup>

Sonuç olarak, isnâd uygulaması primitif/ilkel düzeyde Yahudilikte kullanılmıştır. Fakat bu uygulamaya tam olarak isnâd demek mümkün gözükmemektedir. Çünkü bu uygulama bütün detayları düşünülmüş orijinal bir sistem değil isimleri birbiri ardınca sıralamaktan ibaret bir nakil şeklidir. Bu itibarla Horovitz ve Cook başta olmak üzere Yahudilikteki bu aktarım metodunun İslâm isnâdına kaynaklık ettiği görüşü kanaatimizce mesnetsiz bir iddiadır.

<sup>68</sup> Touati, *Ortaçağ'da İslâm ve Seyahat*, s. 32-33.

<sup>69</sup> Okiç, *a.g.e.*, s. 9.

### 3. İsnâdın Kullanıldığı Diğer Alanlar

Oryantalistler isnâd sisteminin Araplar arasında neş'et edemeyeceğini göstermeye çalışmışlardır. Onlara göre Arap çöllerinin müthiş ıssızlığı, basit, cahil, medenî olmayan ve müsamahasız Arapların inatçı yaratılışları ve ahlâkları bu mükemmel sistemi kullanmaya elverişli değildi. Fakat onların bu iddiası vakıyalardan ziyade zanna dayanmaktadır. Çünkü bu iddialarını destekleyecek, yani isnâd sistemini ilk kullananların Araplar değil de diğer milletler olduğunu ortaya koyacak deliller getirememişlerdir.

Sıddîkî Hintli arkadaşı Dr. Prabodhchandra Bagchi'den naklen Hint kültüründe de kısmi olarak isnâd benzeri bir sistemin mevcut olduğunu fakat bunun tam bir isnâd olmadığını dolayısıyla hadis ilmindeki isnâd sistemiyle mukayese edilemeyeceğini dile getirmiştir. Ona göre isnâdın ara sıra kullanılışı Hindu olsun Budist olsun veya Ceyn'e mensup olsun eski Hint edebiyatında mevcuttur. Büyük destan Mahabharata'da şu şekilde nakil ifadelerine rastlanmaktadır: "Vydsa onu hazırladı, Ganesa kâtip olarak hizmet etti ve eser, onu kral Janamejaya'ya ulaştıran Vaisanpayana tarafından nakledildi. O zaman hazır bulunan Sauti onu dinledi ve onu hekimler meclisine (Assembly of sages) rivâyet etti". Puranalar ve Veda Edebiyatı hakkında bir şerh mahiyetinde olan Sutra'lar da intikâl edildikleri bazı kısa râvîler zincirini ihtiva eder.

Budist edebiyatta, ilk devirde hiçbir râvî zinciri bulunmamaktadır. Metinler genellikle "Böylece işittim ki bir defasında Rab.....dedi." şeklinde umumi formül ile takdim edilir. Fakat daha sonraki edebiyatta -Tibetçe tercümeleri ile muhafaza edilmiş olan Sanskrit-Budist metinlerde- uzun rivâyet zincirlerine sık sık rastlanır. Mesela Sadanga-Yoga'nın son bölümü birbirini takip eden nakillerin aşağıdaki zincirini ihtiva eder:

"Buddha Vajradhara, Nagarjuna, Nagabodhi, Aryadeva, Chandra-kirti, Sakyarksita, Tatnamitra, Dharmabhadra, Gunamati, Man-jursrijnana, Amoghasri, Viramati, Vijayakirti, Varaprajnadhar-mabhadra, Sribhadra, Dharmapala, Sakyadhrja, Vagisvarakirti, Ratnakirti, Vanaratna ve Dharmabuddhi."<sup>70</sup>

Bu nakillerin doğu Hindistan'dan en son geleni, Ron emîrinin emri üzerine Tibet dil âlimi Manjursrijnana'nın Sanskritçe'den Tibetçeye tercüme ettiği nüshadır. Bununla beraber isnâd sisteminin hadis ilmindeki ilk tatbiki -en ileri tarihe taşıyan oryantalistlere göre bile- hicri ikinci asrın başlarıdır. Nitekim Caetani onu ilk olarak hadise tatbik edenin İbn Şihab ez-Zuhrî (ö. 124) olduğunu, Musa b. Ukbe (ö. 141), İbn İshâk (ö. 151) ve başka

<sup>70</sup> Bu konu hakkında detaylı bilgi için bkz. Sıddîkî, *Hadis Edebiyatı*, s.210-222.

talebeleri tarafından da bu tatbikin yaygınlaştırıldığını iddia etmektedir.<sup>71</sup> Bu son tarihlendirme esas alınsa bile Hint kültüründe kullanımından daha önce bir tarihe tekabül eder ki bu da isnâd sisteminin Hint kültüründen devşirme olduğu düşüncesini çürütmektedir.

### C. İSLÂM İSNÂDININ HUSUSİYETİ

İslâm kültür ve medeniyetinin özgün bir ürünü olmayıp diğer din, kültür ve uygarlıklardan özellikle de Yahudi kültüründen alıntı olduğu iddiasına maruz kalan ve bir İslâm bilgi aktarım metodu olan isnâd, hadislerin güvenilirliğinin temel ölçütlerinden biridir. İslâm ilim geleneğinde isnâd sisteminin ayrı bir yeri vardır. Müslüman ilim adamları ve şarkiyatçılardan bazıları isnâdın İslâm ümmetine mahsus bir metod olduğunda hemfikirdirler. Onlar bunu şu özlü cümle ile anlatmışlardır: “el-isnâdü hasîsatün fâdiletün min hasâisi hêzihil ümmeti.”“İsnâd bu ümmetin özgün niteliklerinden biridir.”<sup>72</sup> Hatîb el-Bağdâdî (ö. 463) Yüce Allah’ın isnâd sistemini yalnızca İslâm ümmetine bahşettiğini ve kutsal kitaplardan Tevrat ve İncil’in bile böyle bir lütfa mazhar olmadıklarını belirttiikten sonra şunları ilave eder:

*Bu ümmet hadisi kendi devrinde doğruluk ve güvenilirliği ile tanınmış kimseler vasıtasıyla yine aynı vasıftaki şahıslardan naklederek haberlerini tâ ilk kaynağa kadar ulaştırmışlardır. Sonra da hafızası güçlü, zapt kabiliyeti yüksek ve hadisi aldığı hocalarıyla uzun müddet temas halinde olan râvîlerle, bu vasıfta olmayan râvîleri tanıyıp birbirinden ayırabilmek için hadis râvîlerini sıkı bir kontrole tabi tutmuşlardır. Hadisin bütün tarikleri yazılmış ve birbiriyle karşılaştırılmış, hatalı olanlar temizlenmiştir. Metnin kelimeleri en doğru şekilde tespit edilmiş, adeta harfleri bile sayılıp kayıt altına alınmıştır. Nihayet bir hadisin yirmi ya da daha fazla senedini tespit etmek suretiyle rivâyetlerde vuku bulabilecek hataları ayıklamışlar ve böylelikle rivâyetleri teker teker elden geçirmişlerdir. İşte bu niteliklere sahip olan isnâd, Allah Teâlâ’nın bu ümmete bahşettiği en büyük nimetlerdendir.<sup>73</sup>*

Selef yanında birçok çağdaş İslâm âlimi ve şarkiyatçıların da dikkatini çeken isnâd sistemi, söz konusu âlimlerce de İslâm ümmetine hususiyeti açısından teyit edilmiştir. Ahmet Naim bu konuyu şu sözlerle özetlemiştir: “Muhakkak olan bir şey varsa o da isnâdın Ümmet-i Muhammed’e has bir meziyet olduğu ve Müslümanların eser-i ihtirâ

<sup>71</sup> Bkz. Siddîkî, *a.g.e.*, s.213.

<sup>72</sup> Suyuti, Celaluddin, *Tedribu'r-Râvî*, Beyrut, 1990, II/145.

<sup>73</sup> Hatîb el-Bağdâdî, Ahmed b.Ali, *Şerefu Ashâbi'l-Hadîs*, (thk. Mehmet S.Hatiboğlu) D.İ.B., s. 43.

olan ilm-i rivâyetin yine onların elinde kemalini bulup fi mâ-ba'd vakâyi-i târihiyyeyi kayd ve zabt edebilmek için numune ittihaz edilecek en sağlam usûl ve kavâid-i câmi' olduğudur.”<sup>74</sup> Yine Zâkir Kâdirî Ugan, rivâyet ilminin hiçbir dinde İslâm'daki gibi ilmî usullerle işlenmemiş ve tekâmül etmemiş olduğunu zira Müslümanların iki üç asırlık süre zarfında rivâyeti bir ilim halinde tedvin edecek şekilde mükemmel bir edebiyat vücuda getirdiklerini söyler. Ona göre Müslümanların bu husustaki gayretleri, bu ilimlerle meşgul olan doğu-batı ulemasını hayretler içerisinde bırakacak mahiyettedir.<sup>75</sup> M. Tayyip Okıç ise, isnâd sistemini Yahudilerden almak şöyle dursun muhaddisler ona benzer mükemmel bir sistemin Yahudilerde var olduğunu bilselerdi, onların bunu İsrailoğullarına nispet etmekten asla çekinmeyeceklerini belirtmiştir. İslâm âlimlerinin Peygamber mirasını muhafaza konusundaki çabaları sadece aynı dine mensup âlimlerce değil bazı şarkiyatçılar tarafından da takdire şayan görülmüştür. Hatta günümüzde yaygın olarak kullanılmamakla birlikte İslâm ilim tarihi ile ilgili araştırmalarda hala ilgi çekici bir çalışma alanı olarak görülmektedir. “Ünlü Yahudi müsteşrik Goldziher, isnâdın Müslümanlara mahsus bir sistem olduğunu itiraf etmiştir. Keza Sprenger isnâdın Müslümanlara mahsus ve başka hiçbir ümmette görülmeyen bir sistem olduğunu kabul etmiştir.”<sup>76</sup>

Bu mükemmel sistemin İslâm ümmetine olan hususiyetini itiraf edenler bir yana inkar edenlerin de bu inkarları “Bu kadar mükemmel bir sistemi bedevî Arapların tesis etmesi mümkün değildir.” bakış açısına dayanmaktadır. Caetani'nin bu derece tarafgir oluşunun Müslümanlardan ziyade tarihe bir hakaret olduğunu söyleyen Ahmed Naim, sözlerine şöyle der:

*İyi bir şeyi yabancı bir kavimden almak, mûcib-i âr olmak şöyle dursun pek müstahsen ve kabul eden kavim için mûcib-i iftihadır. Lakin üzerinde kırtasiyecilik damgası görüp de bilâd-i meftuha ahalisinden iktibas edilmiş dediği isnâdın acaba o tarihlerde, hatta –daha da ileri gidiyorum- bugünkü asr-ı medeniyette hangi kavimde mevcut olduğunu bari haber verseydi, meraktan azıcık kurtulurduk. İrânîlerde mi idi?, Yehûd'da mı?, Akvam-ı Nasrâniyye'de mi? Lakin bunların hepsinin tarihlerine, hatta kütüb-i diniyelerine dahil olan rivâyât ve ahkâmın hiçbirisi bir sened-i muttasıl ile sabit olmuş değildir. Hepsi de yalnız râvîleri müteselsilen gayr-i muayyen kimseler tarafından naklolunan rivâyâta münhasır ve en mühim tarihî şahısları olan din vâzî'lerinin bile gerek tarih-i neş'etleri, gerek söyledikleri ve yaptıkları ilm-i tarih nokta-i nazarından sübût*

<sup>74</sup> Ahmed Naim, *Tecrîd-i Sarih Mukaddimesi*, s. 79.

<sup>75</sup> Ugan, Zakir Kâdirî, *Dini ve Gayri Dini Rivâyetler* (thk. Osman Güner), Samsun, 2000, s. 28.

<sup>76</sup> Okıç, *a.g.e.*, s. 9.



*bulamaz. Ve bunlara dair olan ma'lûmât hep 'Diyorlar ki' ve 'Demişler ki'den ibarettir. Kim demiş belli değil.*<sup>77</sup>

Öyle anlaşılıyor ki Yahudiler, Hıristiyanlar ve diğer milletlerce kullanıldığı iddia edilen isnâdlar, İslâm âlimlerinin rivâyet kritik ölçütlerine göre değerlendirildiğinde hiçbir değer ifade etmemektedir. Baştan iki üç râvîyi atlayarak veya râvî ismi zikredilmeksizin doğrudan doğruya sözü söyleyenine isnâd etmek suretiyle yapılan nakiller Yahudi literatürünün birçoğunda mevcuttur. Ne var ki Yahudiler peygamberleri Hz. Musa hakkındaki haberlerini hiçbir zaman bizim Hz. Muhammed (s.a.v.)'e ulaştırdığımız kadar ulaştıramamışlardır.<sup>78</sup> Sadece Yahudiler değil, mevcut hadis külliyyatı incelendiğinde insanlık tarihinde hiçbir sözün tüm yönleriyle Hz. Peygamber'in sözleri kadar itinalı bir şekilde tetkik edilmediği açıktır. Isnâd sisteminin İslâm ümmetinde sistemleşmiş olduğuna delil sadedinde şunu da ifade etmek gerekir ki, bir metnin başına sadece şahıs isimlerini eklemek metnin mutlak doğruluğunu göstermez. İslâm âlimlerinin yaptığı gibi bir zincirin düzmece olup olmadığı, râvîler arasında hoca talebe ilişkisine kadar varan kronolojik bir ilişkinin bulunup bulunmadığı ve bu şahısların güvenilir olup olmadığı mutlaka incelenmesi gerekir. İşte senedin kontrol mekanizması sadedindeki bu sistem, isnâdın başka bir uygulamayla mukayese bile edilemeyeceğinin göstergesidir.<sup>79</sup> Ayrıca bu sistemin mükemmelliğiyle ilgili olarak cerh ve ta'dil ilmini örnek vermek yerinde olacaktır. Isnâddaki râvîlerin hallerini en küçük ayrıntıya varıncaya kadar inceleyen cerh ve ta'dil ilmi ile râvî biyografileri ilmî olan tabakât ilmi incelendiğinde bu sistemin menşeyini İslâm kültürünün dışında aramanın ne kadar yanlış olduğu açıkça ortaya çıkacaktır.

Her şeyden öte köklü bir rivâyet kültürüne sahip İslâm medeniyetinin sahip olduğu isnâd sisteminin başka bir kültürden devşirildiğini iddia etmek klasik batı düşüncesi olan "Müslümanlara mükemmeliyeti yakıştıramama" anlayışının tezahürüdür. Bu derece tarafgirlik ehl-i İslâm'dan ziyade tarihe bir hakarettir. Nitekim bu günkü Avrupa kültürünün meydana gelmesindeki en büyük pay sahibinin İslâm medeniyeti olduğunda Avrupa tarihçileri de müttefiktir. Üstelik İslâm prensibine göre güzel olan bir şeyi başka kültürden almak iftihar vesilesidir.

<sup>77</sup> Ahmed Naim, *Mukaddime*, s. 78-79.

<sup>78</sup> Güner, Osman, "Haberin Kaynağına Ulaşmada Isnâdın Rolü", *O.M.Ü. İ.F.D.*, XI, 55-77, Samsun, 1999.

<sup>79</sup> Selahattin Polat, *Hadis Araştırmaları*, s.15.

### III. İSNÂDIN ÖNEMİ:

Şüphesiz hadis ilmi, araştırma alanı olarak hem sened hem de metni ihtiva etmektedir. Yukarıda da geçtiği gibi sened, Hz. Peygamber'e izâfe edilen şeyi nakleden râvîler silsilesidir. Hadis âlimleri senedde geçen râvîlerin rivâyet ettikleri şeyi iyi ve tam olarak işitip işitmediklerini, güvenilir olup olmadıklarını tespit etmek, kendilerinden hadis aldıkları hocalarıyla görüşüp görüşmediklerini, naklettikleri hadise ilâve veya noksanlık yapıp yapmadıklarını belirlemek gibi hadis ilmiyle ilgili diğer inceliklerin bilinmesi açısından senede büyük önem vermişlerdir.<sup>80</sup> Çünkü senedde yapılan bu araştırmayla kastedilen, Hz. Peygamber'e ait olanla olmayanı ayırt etmektir. Yani hadisin naklediliş kaynaklarını tek tek göstermek suretiyle onun Hz. Peygamber'e nispet edilmesini garanti etmek ve ispatlamaktır. O kadar ki, haber kaynakları sadece gösterilmekle yetinilmeyip, hâdiseyi ilk önce kendi gözleriyle gören, kendi kulaklarıyla işiten şahsa kadar götürmek; bunu yaparken de hangi bilgi edinme yollarıyla o bilgiyi aldığını belirtmek suretiyle bu ameliyeyi gerçekleştirmektedir.<sup>81</sup>

Hadisleri isnâdli nakletmenin muhaddisler için taşıdığı önem bilinmeden, çektikleri sıkıntılar anlaşılamayacağı gibi hadisleri tashih etmek için gösterdikleri çaba da yeterince takdir edilemez. Muhaddisler, isnâdli rivâyeti din kabul ediyorlar, kendilerini de bu dini korumakla görevlendirilmiş, seçilmiş insanlar olarak görüyorlardı. Isnâd, adeta onların varlık sebebiydi. Hayat gayeleri isnâdla biçimlenmişti. Karşıtları olan topluluklardan da kendilerini isnâdla ayırıyorlar, "onlar isnâdı sevmez" diyerek adeta isnâdli rivâyetleri kendileri ile ötekiler arasında bir ayırım noktası gibi görüyorlardı. Onlara göre eserlerin tespiti için çalışan muhaddisler, dini koruyan muhafızlar gibidir<sup>82</sup>. Bu sebeple "*Sizden bir kısmınız din hususunda sağlam bilgi sahibi olmak, dinî hükümleri öğrenmek için çalışmalı.*"<sup>83</sup> âyetini Kâdî İyâz, "ilim talep etmenin ve hadis için yolculuk yapmanın farz olduğunu ispat eden delillerden birisi" diye yorumlar.<sup>84</sup> Dinin tahrifattan

<sup>80</sup> Accac, Muhammed el-Hatîb *el-Muhtasarü'l-Vecîz fi Ulûmi'l-Hadis*, Beyrut, 1987, s.23.

<sup>81</sup> Hamîdullah, Muhammed, *Muhtasar Hadis Tarihi ve Sahîfe-i Hemmam bin Münebbih* (Trc. Kemal Kuşcu), İstanbul, 1967, s. 67.

<sup>82</sup> Muhaddisler kendilerini "İslâm'ın muhafızları ve Allah Teâlâ'nın (Meliku'l-allâm) hazinelerinin koruyucuları" olarak nitelendirmeler hakkında bk: Râmehürmüzî, a.g.e., s. 221. Hatta Süfyan es-Sevrî'ye göre "Melekler gökyüzünün muhafızları, hadisçiler de yeryüzünün muhafızlarıdır". Hatîb el-Bağdâdî, *Şeref*, s. 44.

<sup>83</sup> Tevbe, 9/122.

<sup>84</sup> Kâdî İyâz, *el-İlmâ'*, s. 8. Isnâd, İslâm âlimlerine göre sünnet-i müekked, hatta farz-ı kifaye ilimlerden birisidir. Kettânî, *Fihrisü'l-fehâris*, I, 81; Ahmed Nâim, *Mukaddime*, s. 81; İzmirli, *Hadis Tarihi*, s. 181.

korunması ve sahih bir şekilde intikâl ettirilmesi Müslümanlar üzerine bir sorumluluk yüklemektedir. Genelde hadis ilmi özelde ise isnâd, İslâm dininin kesintisiz ve tahrif edilmeden intikâlinin garantisi görülmüştür.

Hadis ile ilgili rivâyetlerin değerlendirilmesinde isnâdın önemi son derece büyüktür. Zira isnâdı gösterilmeyen sözü, “hadistir” diye nakletmek muteber değildir. İsnâd araştırmasının gayesi, hadisin Hz. Peygamber’e âidiyetini tespit edebilmektir. Rivâyetin tevatür derecesinde olması da bunu sağladığı için, artık tekrar bir isnâd araştırmasına gerek kalmamaktadır. Ama eğer nakledilen hadis tevatür derecesine ulaşmamışsa o zaman haberin kabul veya reddine hükmedilebilmesi için isnâd araştırması zorunludur.<sup>85</sup> Bir peygambere ait haberlerin naklinde gösterilen böyle bir hassasiyet, İslâm ümmetine bahşedilmiş bir lütuftur. İsnâdın önemi *halef* olsun *selef* olsun pek çok âlim tarafından dile getirilmiştir. Bunlardan bazılarını şöyle zikredebiliriz:

- Hz. Ali (r.a) (ö. 40) talebelerine yaptığı nasihatte Hz. Peygamber’in şu hadisini söylemiştir: “*Bir hadis yazdığınız zaman onu isnâdıyla birlikte yazınız.*”<sup>86</sup>
- İbn Sirîn (ö. 110): “*Bu ilim (hadisleri isnâd etmek) dindir. Dininizi kimden aldığınıza dikkat edin.*”<sup>87</sup>
- Abdullah ibnu’l-Mübârek (ö. 181): “*İsnâd dindedir. İsnâd olmasaydı dileyen dilediğini söylerdi.*”<sup>88</sup> Yine o, şöyle demiştir : “*İsnâdsız dinini öğrenmek isteyen kimsenin durumu, yükseğe merdivensiz çıkmak isteyen kimsenin durumu gibidir.*”<sup>89</sup>
- Süfyânü’s-Sevrî (ö. 161): “*İsnâd müminin silahıdır. Beraberinde silah olmayınca ne ile savaşıyor*”<sup>90</sup>
- Şâfiî (ö. 204): “*İsnâdsız hadis arayan kimsenin durumu, gece odun toplayan kimsenin durumu gibidir. odun mu taşıyor yoksa yılan mı bilemez.*”<sup>91</sup>
- İmam Mâlik (ö. 179) de, “*Bu Kur’an sana ve kavmine bir öğüttür*”<sup>92</sup> âyetinin isnâda delâlet ettiğini söylemiştir. “*Ümmetimin son dönemlerinde birtakım insanlar*

<sup>85</sup> Muhammed Accac, *a.g.e.*, s. 23-24.

<sup>86</sup> Suyûtî, *el-Câmiu’s-sağîr*, H. No. 827.

<sup>87</sup> Uğur, *a.g.e.*, s.167.

<sup>88</sup> Müslim, *Mukaddime*, 5; el-Hatîbu’l-Bağdâdî, *Şerafü Ashâbi’l-Hadîs*, t(hk: Prof.Dr. M.Said Hatiboğlu), s.41, Ankara, 1991.

<sup>89</sup> Hatîb el-Bağdâdî, *a.g.e.*, s.42.

<sup>90</sup> Hatîb el-Bağdâdî, *a.g.e.*, s.42.

<sup>91</sup> Abdurrauf el-Münâvî (ö. 1031) , *Feyzu’lKadîr Şerhu’l-Câmiu’s-Sağîr*, Beyrut, 1990, I/433.

<sup>92</sup> Zuhurf, 43/44.

çıkacak, size sizin ve babalarınızın duymadığı hadisler nakledecekler, onlardan sakının"<sup>93</sup> gibi hadisler de isnâda delil sayılmıştır.<sup>94</sup>

• Ahmed b. Hanbel (ö.241): “(Hadis rivâyetinde) daha önce geçen kimseler arasında âlî isnâdı aramak sünnettir.”<sup>95</sup>

• Zührî (ö.124)’nin İshak b. Abdillâh’ı isnâd etmeden yaptığı rivâyet konusunda şiddetle azarladığı şöyle anlatılır: Medine’de İshak b. Abdillâh, Zührî’nin meclisinde oturmuş hadis rivâyet etmeye başlamıştı. Zührî onu hemen susturmuş ve “Sana ne oluyor Allah seni kahretsin ey Ebû Ferve, Allah’a karşı bu cüret nedir? hadisini isnâd et, bize ipi ve halkası olmayan (yani senedi olmayan) hadisleri rivâyet ediyorsun!” demiştir.<sup>96</sup>

• Suyûtî (ö.911) : “İsnâd bu ümmetin en belirgin özelliğidir.”<sup>97</sup>

• Abdülfettâh Ebû Gudde, Zürkânî’nin *Mevâhibü’l-Ledûniyye* şerhinde, Hâkim, Ebû Nuaym ve İbn Asâkir’in Hz. Ali (r.a)’den merfu olarak tahriç ettikleri bir rivâyeti nakleder: “Hadis yazdığınız zaman onu isnâdıyla birlikte yazınız. Eğer hak ise ecre siz de ortak olursunuz. Eğer bâtil ise günahı, onu (nakledenin) üzerine olur”<sup>98</sup>

Bütün bu ifadeler, İslâm ümmetinin isnâda ne derece önem verdiğine işaret etmektedir. Isnâd uygulamasıyla **sünnet** korunmaya, Hz. Peygamber’in adı kullanılarak, O’na isnâd edilmek istenen sözler engellenmeye çalışılmıştır. İslâm bilginleri bu konuda azami titizlik göstermişler, gerektiğinde birbirlerini ikaz etmekten çekinmemişlerdir. Isnâdın önemi, sadece mücerred sened zikretmekten ibaret olmayıp, râvî, rivâyet şekli yani hadisi nasıl –hangi kelime ve deyimlerle – alıp nasıl naklettiği ile ilgili ve rivâyet edilen hadisin hükmünün ne olacağı, yani makbul yahut makbul olmayan hadis çeşitlerinden hangisine dahil olacağını belirleyen kaide ve kuralların bütünü, bir sistem içerisinde isnâd sistemini meydana getirmiştir. Hz. Peygamber’den gelen menkûlâta karşı muhtemel menfi girişimleri önleyebilmek için geliştirilen bu sistem içinde ona bağlı olarak *Cerh ve Ta’dîl ilmi*, *Ricâl ilmi*, *Tahammülü’l-hadis ilmi* gibi *Hadis Usûlü* ’nün alt dallarını teşkil eden bazı ilim dalları doğmuştur.

Böylece isnâd sistemiyle, Hz. Peygamber’e ait bir haberin güvenilirliğine halel getirecek en küçük ayrıntılar kontrol altına alınmıştır. Muhammed Hamidullah’ın şu tespiti

<sup>93</sup> Müslim, Mukaddime, 4.

<sup>94</sup> Küçük, Raşit, a.g.md.

<sup>95</sup> Çelik, a.g.m., s.7.

<sup>96</sup> en-Nisâbûrî, Ebû Abdillâh Hâkim, *Ma’rifetü Ulûmi’l-Hadîs*, s.6.

<sup>97</sup> Suyûtî, *Tedribü’r-Râvî*, Dâru’l-Kütübi’l-Arabî, Beyrut, 1989, II/145

<sup>98</sup> Abdülfettâh Ebû Gudde, *el-İsnâd mine’d Dîn*, Dimeşk-Beyrut, 1992, s. 26.

isnâdın önemini daha açık bir şekilde ortaya koymaktadır : “Modern âlimler, âlimâne yazılmış eserlerde mühim hâdiseleri beyan ederken kaynakları da gösterirler. Fakat en iyi tevsîk edilmiş eserlerde bile iki mahzur vardır: a) Neşredilmiş eserlerde baskı hataları ya da diğer hatalar olup olmadığını tahkik etme imkânı ya azdır veya hiç yoktur. b) Şimdiki zamanda kaynakları birbiri üzerine ekleyerek hâdiseyi görgü şahidine kadar götürmeye lüzum görülüyor, ilk kaynağa bağlamakla iktifa ediliyor. Hadis eserleri bunlardan farklıdır. En eski zamanlardan beri, Müslüman tarihçilerin ve diğer râvîlerin gayesi aldıkları haberlerin kaynaklarını ve kaynakların kaynaklarını birbirine ekleyerek hâdiseyi ilk önce kendi gözleriyle gören ve kulaklarıyla işiten şahsa götürmek olmuştur.”<sup>99</sup>

Farklı sahalarda bize ulaşan rivâyetlerin tarihî kıymetini tespit için hareket etmemiz gereken bir başlangıç noktası vardır. Hadis ilminin mühim bir kısmıyla alakalı problemleri araştırdığımızda özel bir ihtimam göstermemiz gereken husus "tahammulu'l-ilm" dir. Yani ilmin kabulü veya alınmasıdır. Bu bahis sadece İslâm medeniyetine mahsus bir ilimdir ve dünyanın diğer medeniyetleri içerisinde bir benzeri de yoktur. Hadis araştırmalarında görülen yanlış anlamaların ana sebebi de budur.

Rivâyetin en temel ilkeleri bile bazı hadisçiler tarafından uygulanmış bazıları tarafından ise farklı uygulamalar yapılmıştır. Hadis öğrenme usulleri hadis rivâyetinin temelidir. Rivâyetin usul karakteri taşıyan en önemli unsur öğrenme ve öğretme (tahammül ve eda) metotlarıdır. Bu usullerin içinde muteber olanların belirlenmesi ve aralarında bir hiyerarşinin tespiti zaman içinde ihtiyaçlara göre şekillenmiştir. Başlangıçta sema ve arz gibi rivâyet usullerine daha fazla itibar edilmiştir. Bu rivâyet usullerinin yerleşmesi ve diğer tahammül yollarına fazla itibar edilmemesi isnâdın yerleşmesinde ve standartlaşmasında önemli rol oynamıştır.

İlmin kabulü, hadis usulü eserlerinde genelde sekiz kısma ayrılmaktadır:

1. Sema: Talebenin veya dinleyicinin, şeyhin, hafızasından veya kitabından okuduğu rivâyetleri dinlemesidir ki, bu tür rivâyetler "semitu an" veya "haddesenî fulân" ibaresiyle nakledilir.

2. Kıraat: Talebenin veya bir başkasının bir veya birden fazla hadisi kitaptan veya hafızasından şeyhe okuması, şeyhin de susup onu dinleyerek okunan hadisleri kendi nüshası veya hafızasındaki hadislerle karşılaştırmasıdır. Bu rivâyetler de "ahbaranî" veya "kara'tü âlâ..." ibareleri ile nakledilir.

---

<sup>99</sup> Hamîdullah, Muhammed, *a.g.e.*, s.66-67.

3. İcaze: İki kısımdır.

a- Şeyhin veya ravînin, bir veya daha fazla hadisi kendisinden rivâyet etmesi için birine icaze vermesi veya bu manada açıklamada bulunmasıdır.

b- Şeyh veya ravînin kitaplarının rivâyeti için birine icaze vermesi. Ancak burada rivâyeti için izin verilen kitaplar açıklanmamıştır. Bu durumda sanki o şöyle demiş olmaktadır: "Ben sana bütün merviyâtım için icaze verdim." Böyle elde edilen rivâyetler de "Ahbarani" veya bazan "Ecazeni" ibaresiyle nakledilir.

4. Münâvele: Şeyhin kendi kitabını veya rivâyette bulunduğu kitabı ya da kendi kitabıyla karşılaştırılmış bir nüshasını talebesine vermesi ve ona "bu benim kitabımdır" veya "bunlar benim rivâyetlerimdir, bunları rivâyet için sana icaze verdim" demesidir. Şeyh kendi nüshasını talebeye verir veya ondan bir nüsha istinsah edip aslını geri iade etmesi şartıyla verir. Bu rivâyet genellikle "ahbarani" veya çok seyrek olarak ta "nâvele" ibaresiyle nakledilir.

5. Kitâbe veya Mükâtebe: Bu durumda şeyhin bizzat kendisi kitabından veya merviyâtından bir nüsha yazar ya da istinsah yapması için birini vazifelendirir. Burada Şeyhin talebesine açıkça "bunları sana haber veriyorum-ahbartuke" demesi de şart değildir. Bu rivâyet "ketebe ileyye-bana yazdı", veya "min kitâbın- bir kitaptan" ibareleriyle nakledilir.

6. İ'lâm: Bu halde şeyh bir kitap veya rivâyeti, bunların kendisinden rivâyet olunan merviyât olduğuna işaret ederek (talebesine veya birine) vermesidir. Ancak bunların rivâyet hakkı başkalarına aittir ve durum bu halde muallak olarak kalır (Yani şeyh kitabını veya merviyâtını vermekle birlikte onları rivâyete izin verdiğini söylemez). Genellikle bu tür nakiller "anbarani" veya "an" lafızlarıyla başlar.

7. Vasiyye: Bununla kastedilen şey, şeyhin vefatından veya yolculuğundan önce kitabının veya kitaplarının rivâyet hakkını vasiyyetiyle tevsik ederek (talebesine veya birine )nakletmesi, vermesidir. Bu rivâyetin başına da şu iki ibareden biri "ahbarani vasiyyeten anhu-vasiyyet yoluyla bana haber verdi" veya "vasâni-bana vasiyyet etti" bulunur.

8. Vicade (Bulma): Bu yolla kastedilen şey, birinin hadisleri veya kitapları onların eski veya muassır olup olmadıklarına bakmaksızın (bularak) kullanmasıdır ki, bu halde de: "vecedtü-buldum", "uhbirtu-bana haber verildi", "huddistu-bana rivâyet edildi" ibarelerinden biriyle rivâyet takdim olunur.

Bir hadisin isnâdının incelenirken teknik anlamda dikkat edilmesi gereken nokta ve takip edilmesi gereken metodları şu şekilde sıralamak mümkündür:

I. Kaynak ve isnâd sorgulaması: Bir hadis rivâyetinin herhangi bir kaynaktan yer alıp almadığını araştırmaktır. Bu noktada önemli olan rivâyetin bir müellif tarafından isnâdla Hz. Peygamber'e dayandırılmasıdır.

II. İsnâdların derlenmesi: Bundan kastedilen bir hadisin bütün tariklerinin bir araya getirilmesidir.

III. İsnâdların kronolojik gelişiminin incelenmesi: Bir hadisin bütün isnâdları bir araya getirilirken kronolojik sıralamanın takip edilmesidir. Yani isnâd şemalarının çıkartılarak hadislerin kronolojik sırayla kaynaklarda artması veya eksilmesinin tespiti, belirli bir coğrafyanın veya bir mezhebin ürünü olup olmadığının gösterilmesi, bazı râvîlerin kimliklerinin doğru tespiti vb. bazı noktaların aydınlatılmasında önemli ip uçları verir.

IV. Râvîler hakkında biyografik bilgilerin toplanması: Râvîlerle ilgili biyografik malumatların yer aldığı kaynakların bilinçli şekilde kullanılması gerektiği, mezhep taassubundan kaynaklanabilecek hususların, râvîlerin doğum ölüm tarihlerindeki aşırı değişmelerin farkında olunması gerektiğine işaret eder.

V. Cerh-ta'dil bilgilerinin dökümü: Bir râvînin rivâyeti konusunda güvenilir olup olmadığına dair ifadelerin derlenmesidir.<sup>100</sup>

İsnâd sisteminin üç ana amacın gerçekleştirilmesine yardımcı olduğuna işaret eden Ali Dere, bunları şu şekilde sıralamaktadır:

- a. Bir sözün, düşüncenin sahibini/ilk menşeyini ortaya koyabilmek,
- b. Bir söz, düşünce veya fiilin, aslına/özüne uygun olarak onun sahibinden sonraki dönemlere nasıl aktarıldığını ve aktarılma aşamalarını/yollarını gözlemleyebilmek,
- c. Her isteyen istediği bir sözü, düşünceyi istediği her hangi bir kişiye kolayca nispet etmesinin önünü kesmeye çalışmak.<sup>101</sup>

Görülüyor ki isnâd, doğru ile yanlış ayıran bir ölçüdür. Dinde olmayan şeyleri ona sokmaya çalışanlara karşı en etkili delil isnâddır. Bu sebeple Süfyân es-Sevrî (ö.161); "İsnâd müminin silahıdır. Yanında silahı olmayan bir mümin ne ile savaacaktır?" sorusuyla, isnâdın yalnızca farklı görüşlerdeki Müslümanları değil inanmayanları da

<sup>100</sup> Bir hadisin isnâdının değerlendirilmesi konusunda bkz. Kırbasoğlu, M.Hayri, *Alternatif Hadis Metodolojisi*, Ankara, 2002, s.154-165.

<sup>101</sup> Dere, Ali, *Hadis Tenkidî Gelişimi ve Özellikleri*, Ankara, 2006, s. 406.

rivâyetin otantikliği konusunda ikna etmede önemli bir usul olduğunu vurgulamıştır.<sup>102</sup> Zira bizler çoğu kez işlerimizin büyük bir kısmını başkalarının aktardığı bilgilere ve yaşanan tecrübelerle dayanarak karara bağlarız. Sözelimi, mahkeme huzurunda hakkımızda hüküm verilirken, şahitlerin olumlu ya da olumsuz şahitlikleriyle hükme varılır. Hatta deney ve gözleme dayalı müspet ilimlerde bile çoğu kez bu yöntemle başvurulur. Mesela, bir fizik veya kimya bilgini, bu ilimlerin konuları dahilindeki bütün eşya ve olayların çok az bir kısmını bizzat deneme ve inceleme fırsatını bulabilir. Diğer kısımları hakkında ise, başkalarının araştırmaları sonucu bilgi sahibi olur. Onların şahitliğini kabul sayesinde, araştırma ufku geliştirilebilir.

Sonuçta yalandan, bilgisizlik ve hatadan soyutlanmış bir rivâyetin, şahitlik veya haberin tecrübî ilimler de dahil, her alana göre ilmî bir değeri vardır. Böyle bir müşahede ve haberin kabul edilebilmesi, mantıksal açıdan çeşitli şekillerde doğrulanabilir mahiyettedir. Sözelimi, falan râvînin veya şahidin verdiği haberin, yalan, bilgisizlik ve hata ihtimalini ortadan kaldıracak surette olması, verilen haberin veya şahadetin gerçekleşmiş olduğuna delalet eder. Dolayısıyla bu rivâyet ya da bu şahadet, rivâyet edilen olayın veya haberin gerçekten vuku bulunduğunu gösterir.<sup>103</sup>

Geçmişte farklı görüşlere mensup kişilere ve ine inanmayanlara karşı isnâdlı hadis aktarım metodunu tesirli bir araç olarak kullanan hadis bilginleri, isnâdlı hadisleri değiştirip tahrif edemediklerinden dolayı bu tür kişilerin hadislerin isnâdlı nakledişinden hoşlanmadıklarını söylemişlerdir. Hâkim en-Nîsâbûrî (ö.405) bu konuda "İsnâd kullanılmıyorsa, muhaddislerin araştırmaları ve isnâdı korumak için gösterdikleri çaba olmazdı, İslâm'ın meşalesi/kandili sönerdi. Mülhidler ve bid'at ehli, hadisler uydurarak ve isnâdları kalb ederek güçlenir ve hâkim olurlardı. Haberlerden isnâdlar çıkarılsa, onlar bir uzuvları kopmuş gibi eksik kalırlardı" yorumunu yapmıştır.<sup>104</sup>

İsnâd yalnız uydurma faaliyeti üzerine kurulan bir sistem değildir. Bazen zühd ve takva bakımından hiçbir kusuru olmayan şahısların, rivâyet zincirinin bir halkası olarak görünmesi hadisin reddine sebep olmuştur. Çünkü bu şahıslar takva ehlinde olmakla beraber rivâyet usulüne vakıf olmamaları, hafıza ve diğer bazı bakımlardan zayıf olmaları sebebiyle hadis ehlinde addedilmemişlerdir. Hadis edebiyatında "da'îf" olarak

<sup>102</sup> İbn Hibbân, *el-Mecrûhîn*, I/27; Bağdadî, *Şeref*, s. 42.

<sup>103</sup> Ahmed Naim, *a.g.e.*, s.84.

<sup>104</sup> Bkz. Şeşen, Ramazan, *Müslümanlarda Tarih-Coğrafya Yazıcılığı*, İstanbul, 1998, s.21. Örnek için bkz. İbn Hacer, *Tehzîb*, X/422.



isimlendirilen böyle kimseler, hadis imamları tarafından tespit edilmiş ve bunlar tarafından rivâyet edilen hadisler, sıkı bir araştırma konusu olmuştur.<sup>105</sup>

Dinin temelini oluşturan naklî ilimler tamamen, diğer ilimler de çoğunlukla isnâda dayandığı için İslâm âlimleri isnâdın vazgeçilmezliği üzerinde görüş birliğine varmış, onu başta hadis olmak üzere ilimlerin ayrılmaz bir parçası kabul etmiştir. İlk dönem âlimleri isnâdı ilmin sünnetlerinden saymış, meşhur muhaddislerin de aralarında bulunduğu birçok âlim isnâdın müekked sünnet, hatta farz-ı kifâye olduğunu belirtmiştir.<sup>106</sup> “Matar el-Verrâk, **"Haydi, bundan önce indirilmiş bir kitap yahut bir bilgi kalıntısı getirin"**<sup>107</sup> ayetindeki bilgi kalıntısından maksadın hadisin isnâdı olduğunu, İmam Mâlik de, **"Bu Kur'an sana ve kavmine bir öğüttür"**<sup>108</sup> ayetinin isnâda delâlet ettiğini söylemiştir.<sup>109</sup> "Ümmetimin son dönemlerinde birtakım insanlar çıkacak, size sizin ve babalarınızın duymadığı hadisler nakledecekler, onlardan sakının"<sup>110</sup> gibi hadisler de isnâda delil sayılmıştır. Bu sebeple hadis kitaplarının tasnifinden önce yazılan siyer ve megâzî kitapları başta olmak üzere çeşitli eserlerde isnâda yer verilmiştir.

Hadisi bağlayan 'bağı' ya da ayakta tutan 'bacakları' diye nitelendirilen isnâd, hiç kuşkusuz hadisleri kaynağına kadar ulaştırmada önemli işlevi yerine getirmiştir. Isnâdın bu işlevsel değeri, hadisleri ilk elden tahammül etmiş olan râvîlere ulaşabilmek amacıyla, 'rihle' (hadis yolculukları) faaliyetlerini ortaya çıkarmıştır. Bu aynı zamanda, geçmişte ilimde otorite olmanın önemli şartlarından biri sayılmıştır. Nitekim İbn Maîn (ö.233/847), "Bir kimse yalnızca kendi bölgesindeki hadisleri öğrenip hadis ilmi için rihle (yolculuk) yapmamışsa, (bu sahada) ilmî olgunluğa ulaşamaz"<sup>111</sup> demek suretiyle bu faaliyetin önemine işaret etmiştir. İslâm alimleri, muhtelif bölgelerde ikamet eden sahâbe ve tabiînden, bu yolculuklar sayesinde hadis öğrenmişler ve ilk elden aldıkları bu ilmi de kendi memleketlerine dönerek başkalarına aktarmaya çalışmışlardır, İslâm dünyasının birbirinden uzak çeşitli bölgelerinde, orijinal kaynağa (Peygamber (a.s.) ve sahâbeye) kadar ulaştırılan ve benzer ifadelerle nakledilen binlerce hadisin bu yolla yayıldığı anlaşılmaktadır.

<sup>105</sup> Bkz. Koçyiğit, Talat, “İslâm Hadisinde İsnâd ve Hadis Râvîlerinin Cerhi”, *A.Ü.İ.F.D.*, c. IX, Ankara, 1961.

<sup>106</sup> Abdülfettâh Ebû Gudde, *el-İsnâd mine'd Dîn*, s. 30.

<sup>107</sup> Ahkâf 46/4.

<sup>108</sup> Zuhruf 43/44.

<sup>109</sup> Küçük, “İsnâd” mad.

<sup>110</sup> Müslim, "Mukaddime", s.4.

<sup>111</sup> Bağdadî, *er-Rihle fi-Talebi'l Hadis*, s.89.

Modern sistemlerinin bulunmadığı bir devirde, birbirinden kilometrelerce uzak bölgelerde, nakledilen hadislerin hem muhteva hem de lafız yönünden büyük bir benzerlik taşıması, isnâdın işlevsel değerini ortaya koyduğu gibi, aynı zamanda isnâd sisteminin sağlamlığına da delil teşkil etmektedir.

## İKİNCİ BÖLÜM

### İSNÂDIN DOĞUŞU

Sened ve metinden teşekkül eden hadislerin rivâyet ve intikâl aşamalarını yansıtan isnâd, son dönemde belki de metinden daha çok tartışma konusu yapılan bir alan halini almıştır. Isnâdın doğuşu, gelişimi ve sistemli olarak ne zaman kullanıldığı hususu özellikle müsteşrikler tarafından tartışma konusu yapılmaktadır. Gerek geçmişte gerekse günümüzde bazı oryantalistler isnâdın iddia edildiğinin aksine erken dönemlerde değil, daha sonraki zamanlarda teşekkül ettiğini ifade etmektedirler. Bu düşüncelerini daha da öteye götürerek, hadislerin senedlerinin bir kısım râvîler tarafından uydurulup metnin baş tarafına ilave edildiğini savunmaktadırlar. Bu bakımdan *Isnâdın Doğuşu* adını verdiğimiz bu bölümde isnâdın kronolojisini ve gelişimini etkileyen faktörleri incelemekte fayda olacaktır.

#### I. TARİHİ GELİŞİM

İslâm ilim tarihi, Saadet Asrı'nda Kur'an-ı Kerim tedrisi ile başlamış, ilk ilim halkaları ve ilim geleneği böylece ortaya çıkmıştır. Râşid halifeler döneminde Medine, Kûfe ve Mekke'de ilk ders halkaları kurulmuş; ilim ekollerinin ilk nüveleri ortaya çıkmıştır. Bu dönemi müteakip Kur'an ve hadisi/sünneti iyi bilen Medineli fakihler, ayet ve hadislerden dinin temel esaslarını ve fikhî kuralları istinbat ederek, dinin doğru anlaşılması ve yaşanmasında topluma önderlik etmişlerdir. Sonra da o ana kadar yalnızca şahsî arşivleme gayretleriyle yazılmış hadislerin, daha geniş çaplı kayıt altına alma, sınıflandırma maksadıyla yazılması, yani tedvin ön plana çıkmış, hicrî II. yüzyılın başlarından itibaren hadisler, yoğun bir çalışma ile İslâm beldelerinin hemen hepsinde toplanmış, yazıya aktarılmış ve âlimlerin kütüphanelerinde korumaya alınmıştır. Daha sonra ilk hadis kitapları telif edilmiş, farklı beldelerdeki rivâyetlerin bir araya getirilmesi ile birlikte bunları toplayan muhaddislerin bildikleri hadislerin sayısı artmış, isnâdların hem râvî sayısı hem de çeşidinin çoğalması isnâdlarla ilgili meselelerin daha ciddiyetle gündeme gelmesine sebep olmuştur. Bu dönemde hadislerin isnâdları ile ilgili meselelerin değerlendirilmesine daha fazla önem veren muhaddisler kuşağı ortaya çıkmıştır. Neticede

hayatını hadis rivâyetine ve isnâdları incelemeye adanmış büyük münekkitler çağı başlamış hadis ilmi hem rivâyet hem de dirayet açısından gelişim göstermiştir.

## A-İSNÂD SİSTEMİNİN DOĞUŞUNU ETKİLEYEN SEBEPLER

Peygamberler inananlara, Allah (c.c.), kâinat ve insanla ilgili ulvî hakikatleri bildirmişlerdir. İlk talebelerin en önemli misyonu, iman ettikleri gerçekleri sonraki kuşaklara deęiřtirmeden ulařtırmak olmuřtur. Peygamberlerin yetiřtirdięi ilk nesil talebeler, dini yařama ve teblięle birlikte dini sonraki kuřaklara intikâl ettirecek güvenilir talebeler yetiřtirmeye çalıřmıřlardır. İnananlar dairesi genelde ikinci kuřakta hem coęrafi hem de insan unsuru açısından geniřlemiř; yeni intisap edenlere dinin öğretilmesi daha bir önem kazanmıřtır. Geniřleyen çevre ile birlikte merkez, geleneksel çizgisini sürdürmüř, yeni ulařılan bölgelerde vahyin ilk muhatapları etrafında geleneęi yařatan yeni merkezler tesis edilmiřtir. Geleneksel bilgi aktarım usullerinde temel unsur insan olduęundan, ahlâkî ve ilmî açıdan iyi yetiřmiř talebeler, siyasi otoriteden yardım almaksızın, coęrafi uzaklıkları ve iktisadî sıkıntılarını ařarak dinin özgün mesajını yeni bölgelere ulařtırmıřlar ve ilmi genç kuřaklara aktaracak ders halkaları kurmuřlardır.

Peygamber Efendimiz (s.a), ahabına kendisinden dinledikleri sözleri bařkalarına nakletmelerini emretmiřtir. Peygamber Efendimiz (s.a.v.)'in güvenilir olmadıklarını bildięi halde sahabîlere dinî nasrları bařkalarına ulařtırmalarını emrettięinin ortaya atılması onun risalet vazifesini güvenilir bir řekilde yerine getiremedięi anlamına gelir ki böyle bir iddianın doęru olmadığı açıktır.<sup>112</sup> Nitekim bir hadislerinde "*Beni dinlersiniz; sonra sizden benim sözlerimi dinlerler, daha sonra da sizden dinleyenlerden dinlenilir*"<sup>113</sup> buyurarak, etrafındaki sahabîleri hadis rivâyetine teřvik etmiřtir. O halde Hz. Peygamber (s.a.v.)'in ahabına verdięi bu emirler göstermektedir ki, onlar adaletli, güvenilir bilgi taşıyıcılarıdır. Kendileri üzerinde denetleyici konumunda bulunan Rasûl-i Ekrem (s.a.v.) de hayatta olunca güçlü bir denetim mekanizmasının varlıęı da kaçınılmaz olmuřtur. Batılı arařtırmacı J. Robson'un da ifade ettięi gibi, o dönemde oldukça uzun bir řiiri okuyabilen râvîlerin hayret verici hafızaları düşünülecek olursa, karřılıklı bir konuřmada ve hatta

<sup>112</sup> İbn Hibbân, *el-Mecrûhîn*, I/34.

<sup>113</sup> Râmeürmüzî, Hasan b. Abdurrahman, *el-Muhaddisu'l-Fâsil Beyne'r-Râvî ve'l-Vâî*, (nřr. Muhammed Accâc el-Hatîb), Beyrut, 1984, s.270.

resmî bir toplantıda geçen konuşmaları hatırlayıp, onları tekrar edebilen kimselerin varlığını hiçbir zaman gözden uzak tutmamak gerekir.<sup>114</sup>

Görüntü ve ses tekniğine sahip iletişim sistemlerinin günün son teknik imkânlarıyla baş döndürücü bir hızla geliştiği 21. asırda bile, olayların objektif ve gerçek yönüyle öğrenilebilmesi çoğu kez mümkün olamamaktadır. Hal böyle olunca bazı sebeplere binaen muntazam bir iletişim sistemi olan isnâd sisteminin doğuş ve gelişim döneminde de bu sistemin işleyişine doğrudan veya dolaylı şekilde etki eden bazı amiller olmuştur. Bundan sonraki konularda doğuşunu etkileyen sebeplerden başlanmak suretiyle sırasıyla söz konusu amiller değerlendirilecektir.

## 1. HZ. PEYGAMBER (S.A.V.) DÖNEMİ

### 1.1. İsnâd Sisteminin Gerekçesi: Vaz'

Hadisler, Kur'an'dan sonra dinin ikinci kaynağı olduğu için, onların sahih olanlarının zayıf ve özellikle mevzulardan ayırt edilip bir sonraki kuşağa aktarılmasında her neslin büyük gayretleri olmuştur. Ancak bu çabaların başlangıcı konusunda çeşitli görüşler ortaya atılmıştır. Çünkü bu çabaların hadis uydurma faaliyetinin başlangıcıyla aynı döneme tekabül etmesi gerekir ki, söz konusu sorun için bir çözüm gayreti olabilsin. Bilindiği gibi hadis vaz'ının başlangıcı meselesi, hadis tarihinin en önemli ve tartışmalı konularından biridir. Kesin bir tarih ve yer belirleme imkânı bulunmayan bu olgu hakkında, Hz. Peygamber (s.a.v) devrinde veya O'nun vefatından sonra meydana gelen bazı gelişmelerden hareketle olay veya dönem bazında çeşitli görüşler ortaya atılmıştır.

Bazı araştırmacılar, bazı kaynaklarda nakledilen bir veya birkaç olaydan hareketle mutlak anlamda hadis vaz'ının başlangıcını Hz. Peygamber (s.a.v) dönemine dayandırırılar. Bilindiği kadarıyla bu tezi benimseyip dile getiren ilk müellif, İbn Hazm'dır (ö. 456/1064).<sup>115</sup> Ahmed Emin, Ebû Reyve, Zübeyr Sıddîkî, Ebû Zehv, İdlîbî ve Sadık Cihan gibi çağdaş araştırmacılar da, bu görüşü açıkça veya zımnen desteklerler<sup>116</sup>.

<sup>114</sup> Robson, James, "İbn İshâk'ın İsnâd Kullanışı", *A.Ü.İ.F.D.*, c. 10, yıl 1962, Ankara, 1963, s.117-126.

<sup>115</sup> Bkz. İbn Hazm, Ebû Muhammed Ali b. Ahmed, *el-İhkâm fi Usûli'l-Ahkâm*, Beyrut, 1983, II/84.

<sup>116</sup> Bkz. Ahmed Emin, *Fecrü'l-İslâm*, Beyrut, 1975, s.201-202; Mahmûd Ebû Reyve, *Advâ ale's-Sünneti'l-Muhammediyye*, Kahire, tsz., s. 38-39; M. Zübeyr Sıddîkî, *Hadith Literature*, Cambridge, 1993, s.32; Muhammed Ebû Zehv, Hz. Peygamber adına genel anlamda yalan konuşmakla, kasıtlı ve sistemli hadis

Bazı araştırmacılara göre uydurmacılık, Hz. Osman döneminde başlamıştır. Müsteşrik William Muir'in ortaya attığı<sup>117</sup> ve Kardavî'nin desteklediği<sup>118</sup> bu tezi daha dar bir zaman aralığına hasrederek savunan Enbiya Yıldırım ise, bu konudaki görüşlerin tahlil ve tenkidini yaptıktan sonra, hadis vaz'ının Hz. Osman'ın hilafetinin son iki yılında (h. 34-35) İbn Sebe' marifetiyle başladığı sonucuna varmaktadır.<sup>119</sup>

Bu konuda, özellikle Sünnî çevrelerde epeyce taraftar toplayan başka bir görüşe göre uydurmacılık, hicri birinci asrın ortalarına doğru başlamıştır. Mustafa Sibâî,<sup>120</sup> Ebû Gudde,<sup>121</sup> A'zamî,<sup>122</sup> Talat Koçyiğit,<sup>123</sup> Müctebâ Uğur<sup>124</sup> ve Ahmet Yücel<sup>125</sup> gibi ilim adamlarının savunduğu bu tez, somut bir olaya dayanmaktan çok, Hz. Osman'ın şehit edilmesiyle patlak veren iç karışıklıklar sürecinde sünnetin bulandırılmaya başlandığı ve bazı siyasî-dinî ihtilâf ve huzursuzlukların sıcak çatışmaya dönüştüğü büyük fitne ortamını ve dolayısıyla hicri 40 yılını esas alır.

Bir başka iddiaya göre uydurmacılık, hicri birinci asrın son üçte birlik diliminde başlamıştır. Bu iddianın sahibi Ömer Felâte, Muhtar es-Sekafî'nin (ö. 67/686) Rasûlullâh'dan sonra hilafete geçeceğine ve onun neslini koruyacağına dair, bir hadisçiye rüşvet karşılığında hadis uydurma siparişinde bulunmasını, ilk somut vaz' girişimi olarak kabul eder ve vaz'ın başlangıcını H.66-67 yıllarına götüren bir görüş ileri sürer.<sup>126</sup> Benzer bir görüşü dile getiren Yaşar Kandemir ise Hz. Peygamber (s.a.v) hayattayken düşmanlarının, münafıkların ve ona yalancı, mecnun, sihirbaz ve şair deme cüretinde bulunanların icat ettikleri bir sözü, Hz. Peygamber (s.a.v)'e nispet etmelerini daima ihtimal dâhilinde görmekle birlikte hadis uydurma hareketinin sahâbe asrının sonu diye ifade edilen büyük tabîler devrinin buhranlı ortamında muhtelif tesirlerle başlayıp geliştiğini belirtir.<sup>127</sup> Fitne öncesi dönemde hadis uydurmacılığını uzak bir ihtimal olarak gören M.

---

uydurmacılığını birbirinden ayırır ve genel anlamda yalancılığın Hz. Peygamber zamanında var olduğunu iddia eder. (bkz. *el-Hadîs ve'l-Muhaddisûn*, Beyrut, 1984, s. 480- 481; Sadık Cihan, *Uydurma Hadislerin Doğuşu ve Sosyo-Politik Olaylarla İlgisi*, Samsun, 1997, s.37- 39.

<sup>117</sup> Sıddîkî, *Hadis Literature*, s. 32.

<sup>118</sup> Yusuf Kardavî, *Sünneti Anlamada Yöntem* (çev. Bünyamin Erul), Kayseri, 1993, s. 106.

<sup>119</sup> Enbiya Yıldırım, *Hadis Problemleri*, s. 34.

<sup>120</sup> Bkz. Mustafa es-Sibâî, *es-Sünne ve mekânetüha*, Beyrut, 1985, s.75, 78;

<sup>121</sup> Abdülfettâh Ebû Gudde, *Lemehât min târihi's-sünne ve ulûmil-hadis*, Beyrut, 1997, s.73.

<sup>122</sup> Muhammed Mustafa el-A'zamî, *ed-Dirâsât fi'l-Hadîsi'n-Nebevî ve Târihi Tedvinih*, Beyrut, 1992, II/436.

<sup>123</sup> Bkz. Talat Koçyiğit, *Hadis Tarihi*, Ankara, 1981, s.106-105;.

<sup>124</sup> Mücteba Uğur, "Vâ'z, Kıssacılık ve Hadiste Kussâs", *AÜİFD*, Ankara, 1986, XXVIII/305.

<sup>125</sup> Ahmet Yücel, *Hadis İstihlâhlarının Doğuşu ve Gelişimi*, İstanbul, 1996, s. 41-43.

<sup>126</sup> Ömer Felâte, *el-Vad' fi'l-Hadîs*, Beyrut, 1981, I/177-184.

<sup>127</sup> Yaşar Kandemir, *Mevzû Hadisler*, İstanbul, 2002, s. 20.

Accâc ise gerek Hz. Peygamber (s.a.v) zamanında gerekse onun vefatından sonra hiçbir sahâbînin, hatta büyük tâbînin hadis uydurmuş olabileceğinin düşünülmemeyeceğini söylemesi<sup>128</sup> bu olguyu Felâte'nin belirttiği tarihten de sonraya tehir ettiği anlamına gelir ki, onun bu sözü, yukarıdaki görüşü ile çelişmektedir.<sup>129</sup>

Hadis uydurmacılığının başlangıcına dair bu temel görüşleri zikrettikten sonra, "uydurmacılığın Hz. Peygamber (s.a.v) zamanına kadar uzandığını" savunan tezin dayandığı rivâyetleri bilimsel tenkit kriterleri çerçevesinde değerlendirmeye geçebiliriz.

## 1.2. “Men Kezebe ...” Hadisinin Tahlili

Hadis va‘zının başlangıcını Hz. Peygamber (s.a.v) dönemine dayandıran alimlerin bu görüşlerine delil olarak gösterdikleri rivâyetlerin en önemlisi şüphesiz “men kezebe...” hadisi diye meşhur olan ve Hz. Peygamber (s.a.v) dönemindeki bir uydurmacılık faaliyetini konu alan rivâyettir. Bu rivâyet birden fazla tarikle bize ulaşmış olmakla birlikte, bunların içerisinde Büreyde (ö. 63/682) rivâyeti ön plana çıkmıştır. Büreyde rivâyeti olarak da bilinen bu rivâyetlerden ilki, Ma'mer b. Râşid'in (ö. 153/770) el-Câmii'nde, "Rasûlullâh Adına Yalan Konuşmak" başlığı altında Sa'îd b. Cübeyr'den (ö. 95/713-714) gelen şu rivâyettir:

"Adamın biri Ensar köylerinden birine giderek, “Rasûlullâh (s.a.s) beni size gönderdi ve falan kadınla beni evlendirmenizi emretti” der. Kadının ailesinden biri “Bu adam bize, Rasûlullâh'ın gönderdiğini tahmin etmediğimiz bir haber getirdi. Siz bu adamı ağırlayıp ikramda bulunun; ben de gideyim, işin aslını öğrenip size bildireyim” diyerek Rasûlullâh'a gelir ve durumu anlatır. Nebî (s.a.s), “*Gidin ve eğer yetişebilirsiniz —ki yetişebileceğinizi sanmıyorum- onu öldürün*” talimatıyla Hz. Ali (ö. 40/661) ile Hz. Zübeyr'i (ö. 36/656) oraya gönderir. Ancak bu iki sahâbî ağırlandığı yere gittiklerinde, adamın yılan sokması sonucu öldüğünü görürler. Geri dönüp durumu Hz. Peygamber (s.a.v)'e bildirdiklerinde: “*Kim bana yalan isnâd ederse cehennemdeki yerine hazırlansın*” buyurur.<sup>130</sup>

<sup>128</sup> Muhammed Accâc el-Hatîb, *es-Sünne kable't-Tedvîn*, Beyrut, 1981, s.193.

<sup>129</sup> Bu konu hakkında ayrıntılı bilgi için bkz. Emin Âşıkutlu, “Hadis Vaz'ının Hz. Peygamber Devrinde Başladığına Dair Rivâyetler ve Delil Değerleri”, *M.U.İ.F.D.*, sayı 29 (2005/2), 5-26.

<sup>130</sup> Ma'mer b. Râşid, Ebû Urve el-Ezdî, *el-Câmi* (Abdürrezzak'ın *el-Musannefi* ile birlikte nşr. Habîburrahman el-A'zamî,), Beyrut, tsz., XI/261; Celaleddin es-Suyûtî, *Tahzîrül-Havâs min Ekâzîbi'l-Kussâs* (nşr. Muhammed b. Lütîf es-Sabbâğ), Beyrut, 1984, s. 170.

Ayrıca konuyla ilgili, Abdullah b. Amr (ö. 65/684)<sup>131</sup>, Abdullah b. Zübeyr (ö. 72/691)<sup>132</sup>, Üsâme b. Zeyd (ö. 54/674)<sup>133</sup>, Abdullah b. Muhammed b. Hanefiyye (ö. 99/717)<sup>134</sup> ve Abdullah b. Hâris b. Nevfel'den (ö. 79/698)<sup>135</sup> naklen benzer başka rivâyetler de kaynaklarda yer almaktadır.

“Men kezebe aleyye....” hadisi ile ilgili neticeleri şu şekilde özetlemek mümkündür:

- i. *Bu hadis farklı coğrafyalarda yaygın olarak rivâyet edilmiştir.*
- ii. *Sahâbe tarafından 44 ayrı isnâdla nakledilmiştir.*
- iii. *Sahâbe râvîlerinden sonraki râvîler doğal olarak artmaktadır.*
- iv. *Rivâyetin Irak bölgesinde daha yoğun kullanıldığı görülmektedir.* Bu durumun muhtemel sebepleri şunlardır:
  - a. Sahâbe yoğunluğunun ilk asırdan sonra bu bölgeye kayması.<sup>136</sup>
  - b. Bu bölgenin itikadi ve siyasi karışıklık içinde bulunması.

Bu hadisin en çok bilinen râvîsi Muğire b. Şube ve Said b. Zeyd'in bulunduğu bir ortamda Hz. Ali'ye hakaret edilir. Said b. Zeyd, Muğire'ye “Bu adam kime hakaret ediyor?” diye sorduğunda Muğire “Ali'ye” diye cevap verir. Said ‘*men kezebe*’ hadisini irad ettikten sonra Hz. Ali'nin cennetle müjdelendiğine dair rivâyette bulunur.<sup>137</sup> Bu durum içinde bulunulan siyasi durumun karışıklığını ifade eden bir örnektir.

- c. Hadis uydurma faaliyetlerinin bu bölgede daha yoğun gerçekleşmesi.

Ebû Hureyre'nin “Ey Iraklılar! Biliyorum sizler beni yalanlayacaksınız. Fakat bu Rasûlullâh'tan rivâyetime engel olmayacaktır.”<sup>138</sup> sözü Irak bölgesinin içinde bulunduğu karışık durumu özetler mahiyettedir. Yine Kufeli olan Küleyb b. Şihab'ın “Ebû Hureyre bir hadis nakledeceği zaman ‘*Men kezebe*’ hadisi ile başladığı”<sup>139</sup> sözünden de içinde bulunulan durum ile söz konusu hadis arasındaki bağlantıyı daha iyi görmek mümkündür.

Bununla birlikte bir râvînin bir hadisi Kûfe'de nakletmesi ya da Kûfî nisbesiyle anılması, o hadisin sadece orada yaygın olduğu anlamına gelmez. Özellikle sahâbenin

<sup>131</sup> Taberânî, Süleyman b. Ahmed, *el-Mu'cemü'l-Evsat* (nşr. Târik b. Abdullah Abdülmuhsin b. İbrahim), Kahire, 1995, II/318.

<sup>132</sup> İbnü'l-Cevzî, *el-Mevdûât*, I/56.

<sup>133</sup> Suyûtî, *Tahzîrü'l-Havâs*, s. 113.

<sup>134</sup> Heysemî, *Mecmau.z-Zevâid*, I/145.

<sup>135</sup> İbnü'l-Cevzî, *el-Mevdûât*, (nşr. N. Boyacılar), Riyad, 1997, I/52-53.

<sup>136</sup> Sandıkçı, Kemal, *İslâm Coğrafyasında Hadis*, Ankara, 1991, s.29-63.

<sup>137</sup> Ahmed, Fezâilü's-Sahâbe, I/120.

<sup>138</sup> İshak b. Râhûye, *Müsned*, I/288.

<sup>139</sup> İshak b. Râhûye, *a.g.e.*, I/290.



bölgesel dağılımına baktığımızda birçok sahâbînin Kûfe'den önce çeşitli bölgelerde ikamet ettiğine ve bu hadisi oralarda da rivâyet ettiğine şahit oluyoruz.

v. *Irak bölgesi dışındaki bölgelerde ise râvîlerin hadis rivâyetinin titiz bir iş olduğunu vurgulamak ve rivâyet ettiği hadisi desteklemek için bu hadisi çokça kullandığı görülmektedir.*

Zübeyr b. Avvam'a yöneltilen az hadis nakletme eleştirisine "Rasûlullâh'ın yanından hiç ayrılmadım. (Çok hadis işittim.) Fakat ben O'nun 'Kim benim adıma yalan söylese ...' dediğini işittim." şeklinde cevap vermesi, hadis rivâyetindeki hassasiyetine bu hadisi sebep gösterdiğinin açık bir delilidir.

vi. *İnsanların gün geçtikçe birbirine daha az güvenmesi.*

Hz. Peygamber (s.a.v)'in vefatından sonra bazı olaylara binaen zamanla insanlar arasındaki itimat ortadan kalkıyor ve bu da hadis rivâyetindeki titizliğe sebep oluyordu. Mezkur kaynaklarda geçen ve bir kısmı sahih olarak nitelendirilen bu tür rivâyetlerin, genellikle Hz. Peygamber (s.a.v)'e yalan isnâd etmenin/hadis uydurmanın çirkinliği, vebali ve cezası ile ilgili deliller kapsamında kullanıldığı anlaşılmaktadır. Meselâ Ma'mer b. Râşid, bu rivâyeti, "Rasûlullâh Adına Yalan Konuşmak" başlığı altında '*Men kezebe...*' hadisinin sebep-i vürûdu bağlamında; İbn Sa'd ise Münekka'nın hal tercemesinde, rivâyetlerine örnek sademinde yorumuz olarak vermiştir. Konu ile ilgili rivâyetlerin önemli kaynaklarından birinin de İbnü'l-Cevzi'nin *el-Mevdûât*'ı olduğu daha önce belirtilmişti. Müellif bu eserinde, fasıllar halinde düzenlediği mukaddime niteliğindeki kısmın son bölümünü dört baba ayırıp ikinci babı '*Men kezebe...*' hadisine tahsis eder ve "tarîklerine geçmeden önce sebep-i vürûdunu hatırlatalım" dediği bu hadisin altmış bir farklı tarîkini sıralar.<sup>140</sup>

### 1.3. Muhteva Açısından "Men Kezebe" Hadisi Benzeri Rivâyetler:

İbn Sa'd'ın (ö. 230) *et-Tabakât*'ında Kûfeli sahâbîler arasında sayılan ve Kadisiye Savaşı'na (15) katılmış olan Münekka b. Husayn'dan(ö. ?)<sup>141</sup> benzer bir rivâyet aktarılmaktadır. Önceki rivâyetlerin muhtevalarına nispetle farklılık arz eden bu rivâyete göre Münekka, başından geçen şu olayı nakleder: "Nebî'ye (s.a.s) zekat develerimizi getirip teslim ettim ve iki tanesinin kendisine hediye olarak gönderildiğini söyledim. O da

<sup>140</sup> İbnü'l-Cevzî, *el-Mevdûât*, I/55.

<sup>141</sup> Buhârî, Ebû Abdullah Muhammed b. İsmail, *et-Târîhu.l-Kebîr*, Beyrut, tsz., VIII/53.

hediyenin zekattan ayrılmasını emretti. Birkaç gün bekledim. İnsanlar, Rasûlullâh (s.a.s)'ın Halid b. Velid'i (ö. 21/642) zekat dağıtmak üzere Mudar kölelerine göndereceği söylentisini çıkardı. Vallahi bizim ihtiyacımız yok ama yakınlarımız muhtaç. Onlara zekat dağıtılmadan ben zekatımı (doğrudan) onlara versem? diye düşündüm ve Rasûlullâh'a gittim. Rasûlullâh devenin üzerinde idi ve yanında Esved<sup>142</sup> vardı. Başlı Rasûlullâh'ın başıyla aynı hizada bulunan Esved'den daha uzun birini görmedim. Kendisine yaklaşıncaya, bana doğru gelir gibi oldu, fakat Rasûlullâh (s.a.v) onu engelledi. Sonra Hz. Peygamber (s.a.v)'e insanların şöyle şöyle bir söylenti çıkardıklarını bildirince, koltuk altı beyazlığı görülecek şekilde ellerini kaldırdı ve "*Allah'ım! onlara benim adıma yalan konuşmayı helal kılmıyorum*" buyurdu. (İşte bundan böyle) Nebî 'den (s.a.s), Kur'an'ın söylemediği veya sünnetin onaylamadığı hiçbir hadis rivâyet etmedim. Hayatında (böyle) yalan konuşuluyordu ise, ölümünden sonra kim bilir nasıl konuşulur." <sup>143</sup>

Bir başka rivâyette Râfi' b. Hadîc (ö. 73/692) şöyle bir olay anlatır: "Rasûlullâh'ın yanındaydık. Adamın biri geldi ve 'Yâ Rasûlallah, insanlar senden şöyle şöyle (söylediğini) naklediyorlar' dedi. Rasûlullâh (s.a.s), "*Onu ben söylemedim; ben ancak semadan ineni söylerim. Yazıklar olsun! Benim adıma yalan konuşmayın. Çünkü benim adıma yalan konuşmak, başkası adına yalan konuşmaya benzemez*" buyurdu. <sup>144</sup>

#### 1.4. Vaz'-İsnâd İlişkisi

Hadis tarihinin en önemli ve tartışmalı konularından biri, hadis uydurmacılığının başlangıcını tayin meselesidir. İlk dönemden itibaren bu konuda birçok görüş ve iddia ileri sürülmüştür. Bunlardan biri de, Hz. Peygamber (s.a.v) hayattayken O'na isnâd edilen bir yalan haberden hareketle, hadis vaz'ının Hz. Peygamber (s.a.v) döneminde başladığı iddiasıdır. Burada öncelikle cevaplandırılması gereken, "sahâbe arasında yalana rastlanıyor muydu?" sorusu olmalıdır. Elimizdeki kaynaklarda bu soruya cevap olabilecek farklı rivâyetlerle karşılaşmaktayız. Söz konusu rivâyetlerden bir kısmı sahâbe arasında yalanın olmadığını açıkça ifade etmektedir.

Berâ b. Âzib bu hususta şöyle demektedir: "Hepimizin işi gücü olduğundan dolayı, Rasûlullâh'ın hadislerini her birimiz dinleyebiliyor değildik. Fakat o dönemde insanlar yalan söylemezdi ve Hz. Peygamber (s.a.v)'in meclisinde hazır bulunanlar, bulunmayanlara

<sup>142</sup> Esved b. Mâlik el-Esedî el-Yemânî. Rasûlullâh'ın hizmetçilerindendir. (bk. İbn Hacer, *el-İsâbe*, I/46.

<sup>143</sup> İbn Sa'd, Muhammed, *et-Tabakâtü'l-Kübrâ*, Beyrut tsz., VII/63.

<sup>144</sup> İbnü'l-Cevzî, *el-Mevdûât*, I/77.

işittiklerini haber verirdi.”<sup>145</sup> Enes b. Mâlik de benzer ifadeler kullanmaktadır: "Size Rasûlullâh'tan naklettiklerimizin hepsini bizzat O'ndan işitmiş değiliz. Ama bize arkadaşlarımız haber verdi ve biz, birbirimize yalan söylemeyen bir topluluk idik"<sup>146</sup>

Acaba Rasûlullâh'ın huzurunda da yalan söyleyenler olmuş mudur? Bu konuda Hz. Âişe'den gelen şu rivâyet bize ipucu vermektedir: "Rasûlullah'ın ashâbı için yalandan daha çirkin bir huy yoktu. Bir kimse Rasûlullâh'ın yanında bir yalan söylerse, bundan dolayı yaptığı tevbesinin kabul edildiğini bilinceye kadar daima içinde bir endişe taşırdı"<sup>147</sup> Diğer taraftan gerek münafıkların Hz. Peygamber (s.a.v)'in 'Allah Rasûlü' olduğuna şehadet ederken veya savaştan geri kalma mazeretlerini dile getirirken; gerekse bedevilerin savaşa katılmamak için izin isterken yalan söylediklerini Kur'an açık bir şekilde haber vermektedir.<sup>148</sup> Fakat biz münafıkları ve hatta Hz. Peygamber (s.a.v) ile beraber fazla yaşayamamış, Kur'an ve Sünnet terbiyesinden nasibini alamamış bedevilerden bir kısmını da sahâbeden addetmediğimiz için<sup>149</sup>, bu insanların Hz. Peygamber (s.a.v)'e yalan söylemiş olmalarından sahâbenin de yalan söyleyebileceği sonucunu çıkaramayız. Hatta bu münafıklar dahi, ***kalplerinde bulunanı kendilerine haber verecek bir surenin indirilmesinden çekiniyorlardı.***<sup>150</sup> Bu sebeptendir ki, Allah korkusundan ötürü sahâbenin; haklarında vahiy gelmesi korkusundan dolayı da münafıkların Hz. Peygamber (s.a.v) hayatta iken yalan söylemeye pek yeltenmedikleri rivâyetlerden anlaşılmaktadır. Ancak, Hz. Peygamber (s.a.v)'in ashâbına yapmış olduğu şu uyarı, insan olmaları hasebiyle onların da zaman zaman yalana başvurmalarının mümkün olduğunu ortaya koymaktadır: "*Ben, ancak bir beşerim. Siz bana bazı davalarla geliyorsunuz. Belki biriniz, delilini diğerinden daha güzel ifade eder ve ben de ondan duyduğuma göre onun lehine hüküm vermiş olabilirim. Bu şekilde kime kardeşinin hakkından bir şey vermişsem, o, onu asla almasın! Zira o takdirde ben ona ancak bir ateş parçası vermiş olurum.*"<sup>151</sup>

Nitekim Musa b. Ebî Şeybe'nin şu haberi, istisnâî de olsa bu tür bazı teşebbüslerin varlığını göstermektedir: "Rasûlullâh, söylediği bir yalan yüzünden bir adamın şahitliğini

<sup>145</sup> Hatîb el-Bağdadi, *el-Kifaye fi İlmi'r-Rivâye*, (thk. Ahmed Ömer Haşim), Beyrut, 1986, s.424.

<sup>146</sup> İbn Sa'd, Muhammed, *et-Tabakâtu'l-Kübrâ*, VII/21-2, Beyrut, 1985; Hatîb, *age*, s. 425. Diğer bir rivâyette ise başka bir vesile ile Enes, Ensar'ı kastederek "ve kâne lâ yekzibûne"... "Onlar yalan söylemiyorlardı." demektedir. Bkz. Buhârî, Menâkıbu'l-Ensâr, 1.

<sup>147</sup> Tirmizî, *Birr*, 46.

<sup>148</sup> İlgili ayetler için bkz. Münâfikûn, 63/1-9; Tevbe, 9/65-66, 94, 90.

<sup>149</sup> Erul, Bünyamin, *Sahâbenin Sünnet Anlayışı*, T.D.V. yay., Ankara, 2005, s.1-11.

<sup>150</sup> Tevbe, 9/64.

<sup>151</sup> Buhârî, Şehâdât, 27.

iptal etti. Ama ben, bu yalanın ne olduğunu, onun Allah'a mı, yoksa Rasûlullâh'a mı yalan isnâd ettiğini bilmiyorum."<sup>152</sup>

Humeydî'nin İbn Ömer'den naklettiğine göre, zina suçlaması sebebiyle yapılan bir mülâanede (lânetleşme) Hz. Peygamber (s.a.v), çifti ayırmış ve ardından da şöyle demiştir: "*İkinizden birinin yalancı olduğunu Allah biliyor, tevbe edecek var mı?*"<sup>153</sup>

Temim Oğullarından Basralı bir sahâbî olan Munakka' b. Husayn ise yukarıdaki kanaatlerin aksine henüz Hz. Peygamber (s.a.v)'in sağlığında iken, bırakın normal bir yalanı, O'nun adına hadis dahi uydurulduğu şeklinde bir iddiayı ortaya atmakta ve şöyle demektedir: "Kur'an ile örtüşen, sünnete uygun olan hadislerden başka Hz. Peygamber (s.a.v)'den hiçbir hadis rivâyet etmedim. Çünkü O'na daha hayatta iken yalan isnâd ediliyordu. Vefatından sonra nasıl olacağını siz düşünün!"<sup>154</sup>

Abdurrezzâk'ın naklettiğine göre Amr b. Dînâr şu haberi rivâyet etmektedir: "Uhud günü Hz. Peygamber (s.a.v)'e bir adam gelerek "Ey Allah'ın Rasûlü, falan kişi ganimetlerden şunu şunu kaçırdı" diye şikâyet etti. Hz. Peygamber (s.a.v) o şahsa dönerek "Ey falan! bunu yaptın mı?" diye sorunca, adam "hayır" dedi. Bu defa Hz. Peygamber (s.a.v), bunu haber veren adama baktı, adam "Ey Allah'ın Rasûlü, işte şurayı kazdırt" dedi. Derhal orayı kazdılar ve bir kadife parçası çıkardılar. (Adamın yalanı ortaya çıkınca) oradaki sahâbîler, "Ey Allah'ın Rasûlü onun için istiğfar dileseniz" diye af talebinde bulunsalar da Hz. Peygamber (s.a.v) bunu reddeder."<sup>155</sup>

"İsnâdın kullanımıyla uydurma hadislerin ortaya çıkması arasında doğrudan bir ilişki bulunmamakta, ancak hadis uydurma faaliyetinin isnâda daha çok dikkat edilmesine ve râvîlerin güvenilirlik yönünden daha sıkı takibe alınmasına hız kazandırdığı bilinmektedir."<sup>156</sup> Yukarıdaki rivâyetler titizlikle incelendiğinde görülecektir ki, zannedilenin aksine hadis uydurma faaliyetleri isnâd fikrini doğurmamış, bilakis var olan isnâd uygulamasının daha titiz bir şekilde gerçekleştirilmesini ve doğal olarak daha sistemli bir uygulamaya dönüşmesini sağlamıştır.

<sup>152</sup> Abdurrezzâk, *Musannef*, XI/159. no:20197.

<sup>153</sup> Humeydî, *Müsned*, II/295-6, no:671-2.

<sup>154</sup> İbn Sa'd, *Tabakât*, VII/63-4; Bkz: İbnü'l-Esîr, İzzeddin Ebû'l-Hasen Ali b. Muhammed el-Cezeri, *Usdu'l-Gûbe fi Ma'rifeti's-Sahâbe*, V/274-5. Kahire, 1970.

<sup>155</sup> Abdurrezzâk, *Musannef*, V/246, no: 9506

<sup>156</sup> Küçük, a.g.md.

### 1.5.Hz. Peygamber (s.a.v.) Dönemi İsnâd Fikri

Her şeyden önce bu rivâyetler açıkça gözler önüne sermektedir ki, Hz. Peygamber (s.a.v) döneminde bile henüz haber kaynağı hayatta olmasına rağmen yalan haber hususunda gayet canlı, dinamik bir tahkîk ve eleştiri zihniyeti mevcuttur. Onlar doğruların, hakikatin tesbiti adına, en küçük bir yalan veya yanılma ihtimalinde dahi, kim olursa olsun, karşısındaki sahâbîyi tenkid ve tekzîb etmekten geri kalmamış; ortaya atılan söz, kanaat, ictihad veya rivâyeti tahkîk cihetine gitmişlerdir. Yalan bir haberin kaynağının araştırılması veya tahkîki ise bugün literatürümüzde *isnâd* diye bildiğimiz mekanizmadır.

Hadis ilminde kullanılan isnâd sistemi Peygamber sözünün sağlıklı bir şekilde aktarılmasını sağlayan sistemin adıdır. Hz. Peygamber (s.a.v) henüz hayatta iken kendisinin söylemiş olduğu bir sözün doğru veya yanlışlığını araştırması elbette düşünülemez. Çünkü kişinin söylemiş olduğu bir sözden belli zaman sonra “ acaba ben bu sözü söylemiş miydim” veya “ ben bu sözü bu şekilde mi kullanmıştım” şeklindeki şüphesi, akla uzak görünmektedir. Hele de söz konusu zât vahyin kontrolünde bulunan bir Peygamber olunca bu tespit tamamen muhal olacaktır. Dolayısıyla yukarıdaki rivâyetlerde de gördüğümüz gibi, sahâbe Hz. Peygamber (s.a.v) döneminde kendilerine ulaşan her haberi tahkîk yoluna gidiyorsa bu da bizi isnâd mekanizmasının o dönemde de sahâbe tarafından işletildiği neticesine götürür.

Saadet asrı ve daha sonraki çizgi izlendiğinde isnâdın başlangıcı için tam ve açık bir tarih verilememektedir. Bunun temel sebebi farklı uygulamalarıyla isnâdın saadet asrına kadar uzanmasında yatmaktadır. Nitekim isnâdın Rasûlullâh'ın hayatında başlayıp, fitneden sonra daha çok önem kazandığı kanaatinde olan alimler de mevcuttur. Mesela muasır hadis âlimlerinden M. A'zamî diyor ki: "İsnâd sistemi Hz. Peygamber (s.a.v)'in hayatında başladı. Sahâbe tarafından hadislerin nakli esnasında isnâd kullanılıyordu. Kırklı yıllardaki politik kargaşalar, muayyen bir partiye itibar kazandırmak veya kaybettirmek için uydurma hadisleri doğurdu. Böylece âlimler daha ihtiyatlı olup dikkatle tetkik ve tenkit etmeye, haberin kaynaklarını araştırmağa başladılar. Bunun neticesinde isnâd kullanmak daha fazla önem kazandı."<sup>157</sup> A'zamî, o dönemde isnâdın mevcut olduğu neticesine şöyle bir mütalaa ile varıyor. "Hatta Hz. Ömer, Hz. Osman gibi ilk sahâbîlerden bazılarının Peygambere nispet ederek değil, doğrudan rivâyeti aldıkları sahâbînin ismini

<sup>157</sup> A'zamî, M.M., *Studies in Early Hadith Literature*, Indiana, 1978, s. 247. Bkz. Polat, Selahaddin, "Hadiste İsnâd Sistemi Üzerinde Bazı Görüşler", Diyanet Dergisi, (Nisan-Mayıs – Haziran), yıl 1984, c. XX, sayı:2.

vererek hadis rivâyet ettiklerini görüyoruz. İsnâd sistemi o zaman mevcut olmasaydı, onların bu şekilde rivâyetleri mümkün olamazdı.”<sup>158</sup>

Yine çağdaş müelliflerden M. Z. Sıddîkî bu konuda aynı görüşü benimsiyor ve şöyle diyor: "Bizzat Hz. Ali'nin talebelerine, ‘bir hadis yazdığınız zaman onu isnâdla birlikte yazın.’<sup>159</sup> hadisini rivâyet etmiş olduğu nakledilir. Hicretin birinci asrının sonundan önce vefat etmiş olması icap eden bir sahâbî olan Ebû Hind Abdurrahman, bir hadisi ezber okurken isnâdını vermekte kusur ettiklerinde elindeki sopayı göstererek talebelerini ikaz ederdi.<sup>160</sup> Bu vakıalardan ve ilk sahâbîlerin gösterdikleri ihtiyattan isnâdın, hicretin birinci asrının ortasından önce hadise tatbik edildiği, aynı asrın nihayete ermesinden evvel ise hadisin lüzumlu bir kısmı olarak telâkki edildiği meşru bir tarzda istinbat olunabilir.”<sup>161</sup>

Yine Hz. Peygamber (s.a.v.)’in getirilen veya gönderilen haberin yerine doğru ulaştırılması ve kaynağını tespit hususunda bizzat tatbikleri olmuştur. Ebû Hureyre’den gelen şu rivâyet Hz. Peygamber (s.a.v.) (s.a.v.)’in isnâdın temelini oluşturduğu söylenebilecek uygulamalarından sadece bir tanesidir:

Hz. Peygamber (s.a.v.)’in kendisine diğerlerine bildirmesi şartıyla bir müjde verdiği Ebû Hureyre’ye bu haberin kaynağının bizzat kendisi olduğunu ispat için nalini (ayakkabısını) vermesi, konumuz olan isnâdın âidiyetini tespit açısından manidardır. Hz. Peygamber (s.a.v.)’in bu davranışı doğrudan bir isnâd uygulaması olmasa da zımında kişiyi isnâd araştırmasına sevk eden bir teşvik barındıran düşüncedir. Nitekim kişinin dürüstlüğünü ölçebilecek nesnel ve mutlak bir ölçü teknolojinin ulaştığı günümüzde bile mevcut değildir. “Bakın bu adama bu sözü ben söyledim, kanıtı da budur” iması, ‘Hz. Peygamber (s.a.v.) döneminde isnâd uygulaması yoktur’ düşüncesine cevap niteliğinde bir üslup olarak göze çarpmaktadır.

Araştırmalardan anlaşıldığına göre, isnâdın başlangıcı için Asr-ı Saadet’ten tutun da hicri birinci asrın sonuna kadarki zaman arasında herhangi bir devreyi gösterenlerin aralarındaki fark, zihinlerde şekillenen isnâd mefhumunun farklılığından ileri gelmektedir. Bir kısmı, isnâdın temeli sayılabilecek faaliyetleri isnâdın başlangıcı olarak telakki ederken, bazıları, sistemin tabii seyri içerisindeki gelişmesi ve şartların zorlaması sonucu meydana gelen kemal noktasını başlangıç kabul etmektedir. Sosyoloji ilminin verilerine

<sup>158</sup> A‘zamî, *a.g.e.*, s.231.

<sup>159</sup> Zürkânî, *Şerhu'l-Mevâhib*, Mısır, 1329, V/394. Bkz. Polat, *a.g.m.*, s.28.

<sup>160</sup> İbnu'l-Esir, *Üsdü'l-Gâbe*, III / 501.

<sup>161</sup> Sıddîkî, *Hadis Edebiyatı Tarihi*, s.125.

göre, toplumlara belli alışkanlıklar kazandırma ve belli itiyatlardan vazgeçirmenin uzun zaman gerektirdiği bir gerçektir. İsnâd tatbikatının yerleşmesi ve sistemleşmesinin de belli bir seyir takip edeceği aşikârdır. Ehl-i hadis isnâda ne kadar erken önem vermeğe başlamış olsalar bile, hadisin her Müslümanı ilgilendiren bir konu olduğu ve herkesin hadis rivâyetine giriştiği gerçeği göz önüne alınırsa, isnâdın öyle kolayca yerleşemeyeceği takdir edilebilir. Buna rağmen isnâd alışkanlığına intibak edemeyenlerin durumlarını ve sistemin gelişmesi esnasında ilk devirlerdeki, sonraki devirlere göre kusur sayılabilecek hususları göz önüne alıp, isnâdın başlangıcı olarak en mükemmel olduğu devirleri göstermek yanlıştır. Üstelik haberin ilk kaynağı ile son râvîsi arasına giren şahısların sayısı da isnâda verilen öneme tesir etmektedir. Haberın kaynağı ile râvîsi arasına bir neslin girdiği rivâyetlerle, aradaki râvî sayısının çoğaldığı rivâyetlerde isnâda aynı önemin verilmeyeceği tabidir. Çünkü ilk şıktaki rivâyetlerde hem tahkîk kolay hem de râvînin ismini vermekte tesâhül gösterme durumu daha fazladır.

Şu halde diyebiliriz ki, isnâd sisteminin temeli saadet asrında atılmıştır. Fakat o dönemde isnâda daha sonraki nesillerde olduğu kadar lüzum yoktu. Çünkü Rasûlullâh'la sahâbe arasında vasıta ve başka bir nesil bulunmamaktaydı. İsnâd sadece bir sahâbînin başka bir sahâbîden aldığı hadisler için düşünülebilirdi. Gerektiği zaman da bunu belirtiyorlardı. Meselâ Ebû Eyyûb, Ebû Hureyre'den hadis rivâyet etmiş. "Sen Rasûlullâh'ın, arkadaşısın niçin böyle yapıyorsun" dendiğinde: "Ebû Hureyre bizim işitmediğimiz hadisleri işitti." demiştir.<sup>162</sup> Bunun örnekleri çoktur. Fakat bu, sahâbenin daimî tatbikatı değildi. Bunu genellikle ihtiyaç duyulunca veya sorulunca tasrih ediyorlardı. Münekkit sahâbîler isnâdın temeli sayılabilecek tavırlarıyla daha Hz. Peygamber (s.a.v) hayatta iken sonraki nesillere örnek olmuşlardı. Tekrar vurgulamak gerekirse o devirde isnâda verilen ehemmiyet, lüzumu ölçüsünde oldu. Çünkü kendisi vahyin kontrolünde olan kaynak, aynı zamanda sahâbîler için kontrol mekanizması konumundaydı. Daha sonra fitne ve firkaların zuhuru ile hadis vaz'ının yaygınlaşması, hadisin Rasûlullâh'la görüşmeyen kişilerin eline geçmesi, İslâm ülkelerinin genişleyip toplumun kozmopolitleşmesi neticesinde isnâd daha fazla önem kazanarak hadisin ayrılmaz bir parçası olmuştur.

---

<sup>162</sup> İbn Kesîr, *el-Bidâye*, Beyrut, 1966, VIII/109.

## 2. SAHÂBE DÖNEMİ İSNÂD KULLANIMI

Sahâbe nesli Hz. Peygamber (s.a.v)'in şahsını ve mucizelerini gözleriyle görmüş olan bahtiyar insanlardır. O'nunla birlikte sıkıntılara katlanmışlar, savaflara iştirak etmişler ve İslâm dininin yayılmasında Peygamber'in yardımcıları olmuşlardır. Bundan dolayı Allah ve Rasûlü'nün övgüsünü kazanmışlardır.<sup>163</sup> İşte, haklarında övgü dolu ayet ve hadisler bulunduğu için sahâbe, hadis âlimlerinin ittifakıyla "âdil" yani inanç, amel ve ahlâkında güven ve itimada layık insanlar kabul edilmiştir. Onlar hakkında sonraki tabakalardaki râvîlerin adaletini tespit için yapılan araştırmalara gerek duyulmamış, ilgili ayet ve hadislerin onları tezkiye ettiği kabul edilmiştir.

Hatîb el-Bağdâdî meşhur hadis usûlü kitabı el-Kifâye'sinde, "Allah ve Rasûlü'nün sahâbeyi Ta'dîl'i"<sup>s</sup> adını verdiği bölümde, muttasıl isnâdla rivâyet edilen her hadisle, ancak senedindeki râvîler araştırıldıktan ve adaletleri tespit edildikten sonra amelin gerekli olacağını bildirmiştir. Hadisi Peygamberden rivâyet eden sahâbî hariç, diğerlerinin hallerinin araştırılmasının vacip olduğunu söyleyen Hatîb'e göre, sahâbenin adaleti Allah'ın ta'dili, temiz olduklarını haber vermesi ve onları seçmesi ile önceden bilinen bir husustur. Daha sonra ilgili ayet ve hadisleri naklederek açıklamalarda bulunan Hatîb, bunlardan hiç biri olmasa bile sahâbenin; hicret, cihad, Peygambere yardım, malı ve canı feda, din için en yakın akrabalarıyla savaşmak, ihlâslı olmak ve iman ve yakın kuvveti gibi hususiyetlerinin, onların adaletine kesin karar vermek, temiz olduklarına ve sonraki müzekki ve muaddillerin hepsinden daha üstün olduklarına inanmak için yeterli olacağına dikkatlerimizi çekmiştir.<sup>164</sup>

Hadisleri bize nakleden ilk râvîler sahâbîlerdir. Onlar, Allah Rasûlü'nün -sallâllahu aleyhi ve sellem- hiç bir sözünü kaçırmamak, davranışlarını taklit etmek, ima ve işaretlerinden anlam çıkarmak, böylece dinin emirlerini kavramak maksadıyla dikkatle onu izliyorlardı. Vahyin indirilişine şahitlik etme ve Peygamber'e (s.a) muhatap olmanın ayricâlığı ile Resûl-u Ekrem'in duruşunu, yüz rengindeki değişimleri, hüznü ve

<sup>163</sup> Sahâbeyi öven bazı âyetler için bkz. Bakara 2/143; Âli 'İmrân 3/110; Enfâl 8/64; Tevbe 9/100; Enbiyâ 21/101; Ahzâb 33/22-23; Feth 48/18,29; Hadîd 57/10; Haşr 59/8-10.

Bazı hadisler için de bkz. Buhâri, Fezâilü Ashâbı'n-Nebî, 1,5; Şehâdât, 9; Müslim, Fezâilü's-Sahâbe, 208,212, 221-222; Tirmizî, Cihad, 76; Fiten 45; Menâkıb 58; Tefsir Sûre 3,9; İbn Mâce Zühd 34; Dârimî, Rikâk 47.

<sup>164</sup> el-Hatîbü'l-Bağdâdî, *el-Kifâye*, S.175.



tebessümünü takip ediyorlar, sözlerini hafızalarına nakş ediyorlardı<sup>165</sup>. Şüphesiz Resûl-i Ekrem'in vücut lisanı ve hal dili, muhataplarının söylediği sözleri daha iyi anlamasına yardımcı oluyordu. Sahâbenin Peygamber Efendimiz (s.a.v.)'i saygı ve hürmetle dinlemesi, yakın çevresindekilerin kuvvetli hafıza ve zekâları, öğrenilen hususların anında uygulanması, hadislerin merak uyandıran konu zenginliği ve hıfzını kolaylaştıran hususların başlıcalarıydı.

Peygamber Efendimiz'in (s.a.v.) çevresindekiler arasında son derece zeki, sabırlı, meraklı, hafızası kuvvetli, kendini Peygamber'in (s.a.v.) sünnetini öğrenmeye adanmış Hz. Ali, Abdullah b. Mes'ûd, Hz. Aişe, Abdullah b. Ömer, Zeyd b. Sabit, Mu'az b. Cebel, Enes b. Malik ve Ebû Hureyre (r. anhüm) gibi genç sahâbîler vardı. İslâm ilim geleneğinin kurucusu olan bu sahâbîlerin hem Kur'an kıraati ve tefsirine hem de fıkha vukûfiyetleri bilinmektedir. Kur'an'ı öğrenirken aynı zamanda sünneti de öğreniyorlar, Kur'an tefsirini ve fikhî hükümleri sünnetten istinbat ediyorlardı. Kur'an ve sünnet konusundaki zengin bilgileri ve derin anlayışları sebebiyle sahâbîlerin Kur'an tefsirlerine ve fikhî meselelere dair fetvalarına İslâm ilim geleneği içinde özel bir yer ayrılmıştır. Onlar, vahyin nüzul ortamını, hadislerin vürûd sebeplerini bizzat müşahade ettikleri, hatta bu olayların ya da sözlerin bir kısmına doğrudan muhatap oldukları için başkalarına göre Kur'an ve Sünnet'i daha iyi anlamışlardır.

### **2.1. Sahâbenin Hadis Rivâyeti Konusundaki Titizliği**

İslâmî ilimlerin birçoğunun temelini oluşturan sahâbe dönemi, genelde hadis tarihi özelde ise isnâd sisteminin menşeiini tespit hususunda başvurulması gereken ilk kaynaktır. Çünkü gerek Rasûlullâh hayattayken, gerekse onun vefatından sonra sahâbenin hadislerin muhafazası için gösterdikleri gayretler görmezden gelinerek isnâdın tarihî seyrini incelemek hatalı bir yöntem olacaktır. Zira onların, hadisleri Rasûlullâh'tan duydukları şekliyle rivâyet gayretleri, hata yapma korkusuyla fazla hadis rivâyetinden kaçınmaları, râvîlerin durumlarını titizlikle araştırmaları ve hadisi O'ndan dinleyen bir sahâbîden almak için meşakkatli yolculuklara katlanmaları hadis rivâyet yöntemine temel teşkil etmiştir. Sahâbîler nakledecekleri her hadisin ümmet için ne büyük bir öneme haiz olduğunun idraki içerisindeydiler. Hatta İbn Ömer ve İbn Abbas sahâbîler, hadisin manasını değiştirmeyecek

<sup>165</sup> Bir çok rivâyette hadisle birlikte "Yüzü kızardı ve şöyle dedi"; "tebessüm ederek şöyle buyurdu" gibi kayıtlar nakledilmektedir. Bu ifadeler, yalnızca sözün ezberlenmediğini aynı zamanda o andaki hâlet-i ruhiyenin de çok iyi takip edildiğini göstermektedir.

şekildeki tasarruflara dahi müsamaha göstermiyorlardı.<sup>166</sup> Hz. Ebû Bekir (ö. 13/634) topladığı hadisleri yakmış, bunun sebebini soran Hz. Âişe'ye “Bunlar yanımda olduğu halde ölmekten korktum. Çünkü bunların içinde sahih olmayan hadisler olabilir”<sup>167</sup> şeklinde cevap vermiştir. Yine Hz. Ebû Bekir, rivâyet ettiği hadisi izah etmesini isteyen bir adama, “Naklettiğim gibi al. Bilmediğim şeyi söyleyince hangi yer beni taşır?”<sup>168</sup> demiştir.

Nitekim bu konudaki titizliğiyle şöhret kazanmış olan İbn Mes'ud, nadiren rivâyet ediyor, rivâyet ettiğinde ise yanlışlık yapma korkusuyla buram buram terliyordu. Onun "Haberiniz olsun ki, rivâyetlerin en kötüsü, yalan rivâyettir. Dikkat edin, yalan; ciddi hallerde de, şakalarda da doğru değildir"<sup>169</sup> şeklindeki uyarısı da bu husustaki hassasiyetini göstermektedir.

İbn Ömer'in, "*İslâm beş şey üzerine kurulmuştur... "* mealindeki hadisi rivâyet ederken hac ile orucun yerini değiştiren râvîyi ikaz etmesi<sup>170</sup> başka bir râvîyi de eşanlamlı iki kelimedenden birini diğerinin yerine kullandığı için şiddetle tenkit etmesi<sup>171</sup> bu kabilden örneklerdir. Sahâbe, hadisin nakli esnasında yapmaları muhtemel bir hatayı Rasûlullâh'a isnâd etmemek için rivâyetten sonra, "Tam böyle olmasa da buna yakın bir şey söyledi" anlamında tabirler kullanarak vebalden kurtulmak istemişlerdir. Bu tatbikat asırlardan beri bir adet halinde devam ede gelmiştir. Bunun yanında kaynaklarımıza baktığımızda çeşitli rivâyetlerde bazı sahâbîlerin, bir diğerinin söylediği sözü veya naklettiği rivâyeti serdettiği herhangi bir görüşü tekzîb edebildiğini görmekteyiz.

Hz. Ali'nin yanına Irak halkından bir grup girmiş ve "Ey Ebu'l-Hasen! Sana bize haber vermen gereken bir hususu sormak için geldik" demişlerdi ki, Hz. Ali: "Sanırım, Muğîre b. Şu'be size, Rasûlullâh'ı en son gören kimsenin kendisi olduğunu haber veriyor öyle mi?" diye sorunca, onlar "Evet, biz de bunu sormak için geldik" dediler. Bunun üzerine Hz. Ali: "Rasûlullâh'ı en son gören Kusem b. Abbas'tır" dedi.<sup>172</sup> Zira, "Rasûlullâhı kabrine indirenlerden olan Kusem, kabirden en son çıkan kimseydi."<sup>173</sup> İlk dört râvîsi itibarıyla aynı senedden gelen İbn Adiy rivâyetinde ise Hz. Ali, Muğîre'nin bu iddiası için

<sup>166</sup> Zehebî, *Tezkira*, I/39.

<sup>167</sup> *A.g.e.*, I/5.

<sup>168</sup> *A.g.e.*, I/3.

<sup>169</sup> Ma'mer b. Râşid, *Cami*, (Abdurrazzak, Musannef, XI. 116, no:20076)

<sup>170</sup> Hatîb, *Kifâye*, s. 176.

<sup>171</sup> *A.g.e.*, 173; Ayrıca bkz. Ahmed, *Müsned*, II/88.

<sup>172</sup> Ahmed b. Hanbel, *Müsned*, I/101.

<sup>173</sup> İbnü'l-Esrî, *a.g.e.*, IV/392.

açıkça: "Kezebe - yanılmış" demiştir.<sup>174</sup> Yine aynı şekilde Hz. Ali'nin hadis rivâyet edenlere yemin verdiğini meşhurdur. O, bundan sadece Ebû Bekir'i istisna etmiş, gerekçe olarak da bir rivâyette "Ebû Bekir doğru söyler" derken, diğer bir rivâyette ise "fe innehû kâne lâ yekzibu - zira o yalan söylemiyordu"<sup>175</sup> demiştir.

Sahâbenin hadis konusundaki ihtiyatlarının en dikkat çekici tezahürü, az hadis rivâyet etmeleri ve mecbur kalmadıkça rivâyette bulunmamalarıdır. Nitekim tâbiûndan Abdurrahman b. Ebî Leyla (ö.82/701) şöyle demiştir: "Ensardan yüz yirmi kişiyle karşılaştım. Birine bir mesele sorulsa başkasına havale ederdi."<sup>176</sup> Yine aynı zat, Zeyd b. Erkam'dan (ö.68/687) hadis rivâyet etmesini isteyince: "Yaşlandık ve unuttuk, Rasûlullâh'tan hadis rivâyeti zor iştir"<sup>177</sup> demiştir. Müksirûndan olan Ebû Hureyre(ö.59/678), İbn Ömer (ö.74/693) ve Ebû Saîd el-Hudrî (ö.74/693) gibi sahâbilerin dahi mecbur kalmadıkça rivâyetten kaçındıkları tarihî bir gerçektir. Ebû Hureyre: "**İndirdiğimiz apaçık delilleri ve hidayeti Kitap'ta açıklamamızdan sonra onları gizleyenler var ya, işte onlara hem Allah, hem de lanet etme konumunda olan herkes lanet eder**,<sup>178</sup> ayeti olmasaydı, ebediyyen hadis rivâyet etmezdim"demektedir.<sup>179</sup>

Saadet Asrı'ndan itibaren hangi haberin kimden alınacağı sahâbilerin Peygamber Efendimiz'e (s.a) yakınlıklarına göre belirlenmiştir. Dindarlıklarına itimat edilmeyen, ilimleri az ve hafızaları zayıf kişilere karşı seçici davranılmıştır. Bu niteliklerin kimde bulunduğunu ise raşid halifeler, ashabın ileri gelenleri ve Hz. Aişe validemiz gibi Peygamber Efendimiz'e yakın sahâbiler ve daha sonraki kuşaktaki güvenilir Tâbiîn âlimleri belirlemişlerdir. Hz. Ömer'in (r.a) bazı sahâbileri fazla rivâyette bulunmamaları için uyarması, hadisleri korumak maksadıyla alınmış bir tedbirdir. Bu uygulamaları ile O, sahâbî olmayan yeni Müslüman olmuş kişilere ve münafıklara hadis rivâyetine kal-kışmamaları için gözdağı vermiştir. Sözlerine itibar edilen Peygamber (s.a) ile sohbeti herkesçe bilinen sahâbilerin bile tehdit edildiğini, çok fazla hadis rivâyet etmelerine izin verilmediğini ve güçlük çıkarıldığını gören insanlar, sünnetle ilgili bir şey söylemeye cesaret edememişlerdir. Nitekim Hz. Muaviye, halifeliği döneminde Dimeşk'ta minbere

<sup>174</sup> İbn Adiy, *el-Kamil*, I/61. Bkz. BünyaminERUL "Sahâbe Döneminde "Tezkib" Ve Tezkibinin Mahiyeti", *A.Ü.İ.F.D.,c.39, sayı:1*, s. 467.

<sup>175</sup> Humeydi, *Müsned*, i. 1,4,5, no: 2

<sup>176</sup> Hakim en-Nisâbü'rî, Ebû Abdullah Muhammed b. Abdullah, *el-Müstedrek ale's-Sahîhayn*, Beyrut, trz., I/111

<sup>177</sup> İbn Mâce, Ebû Abdillâh Muhammed b. Yezid el-Kazvini, *es-Sünen(mukaddime)*, I-II., (thk, M.F.Abdulbaki), İstanbul, 1981, 3 (I/11), No: 25.

<sup>178</sup> Bakara, 2/159.

<sup>179</sup> Rânehürmüzi, *el-Muhaddisu'l-Fâsil*, s.551.

çıkmiş ve insanlara "Size Ömer (r.a) döneminde bilinen hadisleri tavsiye ederim; o, insanları Allah için korkuturdu"<sup>180</sup> diyerek bu hususa işaret etmiştir.

Ashâb-ı kiramın çoğu hadis rivâyet etmemiş; bazı büyük sahâbîler ise az sayıda hadis rivâyet etmiştir. Ashabın sayısı göz önünde bulundurulunca rivâyetleri sonraki kuşaklara intikâl eden sahâbîlerin sayısının son derece az olduğu anlaşılır. Hadisleri günümüze intikâl etmiş sahâbîlerin ekseriyeti bir ya da iki hadis rivâyet etmiş sahâbîlerdir. Ashâb içinde hadis rivâyetiyle meşhur sahâbîlerin sayısı sınırlıdır. Rivâyette uzmanlaşmış, 10 ve üzeri hadis rivâyet etmiş sahâbîlerin sayısı sadece 194'tür.<sup>181</sup>

İlk sahâbîler arasında başlayan bu ihtiyat ve sorgulama faaliyetinin birinci asrın ortalarında inkişaf eden isnâd uygulamasının nüvesi olduğunu kabul etmemiz, bizi yanlış bir neticeye götürmeyecektir. Bu nedenle bu bölümde Râşid Halifeler dönemi başta olmak üzere sahâbe dönemi isnâd kullanımı ve bu konuda nasıl bir metod takip ettikleri örneklerle değerlendirilmeye çalışılacaktır.

## 2.2. Hz. Ebû Bekir Dönemi İsnad Uygulaması

Dinî ve siyâsî otoritenin başında bulunan Hz. Peygamber (s.a.v)'in vefatıyla birlikte vahiyle desteklenen bu otorite dönemi sona ererek bu güvencenin bulunmadığı bir döneme geçilmiştir. Onun idari ve siyasi görevini üstlenmek üzere Hz. Ebû Bekir Medine'deki Müslümanlar tarafından halife seçilmiş ve Peygambersiz hayata geçiş ve uyum döneminin âdeti mimarı olmuştur. Onun hilâfeti döneminde İslâm tarihinin akışını yönlendiren ve belirleyen önemli kararlar alınıp uygulanmış, İslâm toplumunun birlik ve bütünlüğü sağlanarak genişleme politikası çerçevesinde ilk İslâm fetihleri başlatılmıştır.

Hz. Ebû Bekir, ashab içinde Kur'ân'ı ve Sünnet'i en iyi anlayanların ilk ve en önemli şahsiyeti olmuştur. Daha İslâm'ın yayıldığı ilk günlerde Müslüman olmuş ve o günlerde İslâmî tebliğ faaliyetine en etkili biçimde katılmıştır. Rasûl-i Ekrem stratejik işlerinde Ebû Bekir'e danışmıştır. Vahiy kâtiplerinden olan Hz. Ebû Bekir, Allah Rasûlü'nün sırrını saklamayı çok iyi bilir, yanında pek edepli davranırdı. Medine'ye elçiler geldiğinde onlara Hz. Peygamber (s.a.v)'i nasıl selamlayacaklarını öğretir, huzurunda

<sup>180</sup> Hatîb, *Şeref*, s.90-91

<sup>181</sup> Hadis rivâyet sayıları hakkında bilgimiz olan 1008 sahâbîden 447 tanesi birer, 123 tanesi ikişer, 74 tanesi üçer hadis rivâyet etmiştir. ( Aşık, Nevzat, *Sahâbe ve Hadis Rivâyeti*, İzmir, 1981, s.115-123)

sükûnetle oturmalarını tembih ederdi.<sup>182</sup> Gördüğü rüyaları Rasûl-i Ekrem'e anlatır, bazen Hz. Peygamber (s.a.v)'in veya diğer sahâbîlerin rüyalarını onun huzurunda yorumlar, olaylar ve verilecek kararlar üzerinde değerlendirmeler yapardı.<sup>183</sup> Rasûl-i Ekrem'e en çok kimi sevdiği sorulunca önce Hz. Âişe'nin, sonra da Hz. Ebû Bekir'in adını zikreder, insanların genellikle kendilerine yapılan iyiliğe karşılık verdiklerini, Hz. Ebû Bekir'in yaptığı iyiliklerin karşılığını kıyamet gününde Allah Teâlâ'nın vereceğini söylerdi.

Başta Kureyş olmak üzere Arap kabilelerinin tarihini çok iyi bilirdi ve en iyi ensâb âlimlerinden sayılırdı. Ahlâk ve mizaç itibariyle kendisine benzediği Hz. Peygamber (s.a.v) ile İslâmîyet'ten önce yakın bir arkadaşlık ve dostluk kurmuştu. Onunla birlikte olduğu zamanlarda huzur duyar, Mekke'den ayrıldığında onu özler, döndüğünde ilk önce onu ziyaret ederdi. Kus b. Sâide'nin Ukâz'da yaptığı meşhur konuşmasını Hz. Peygamber (s.a.v) ile birlikte dinlemiş, tek Allah'a inanmayı tavsiye edip bir Peygamberin geleceğini haber veren bu konuşmadan sonra âdeta yeni Peygamberin gelmesini hasretle beklemeye başlamıştı. Hz. Ebû Bekir Kur'ân-ı Kerîm'i, Rasûl-i Ekrem'in söz ve hareketlerini süratli şekilde anlama kabiliyetine sahipti. Kur'an'ı ezbere bilir ve çok güzel okurdu. Nitekim imamlık yapacak kimselerin Kur'an'ı en iyi bilen ve en güzel okuyanlardan seçilmesini tavsiye eden Hz. Peygamber (s.a.v), yerine namaz kıldırarak onu görevlendirmişti. Hilâfeti esnasında Kur'ân-ı Kerîm'i mushaf haline getirmek suretiyle İslâmîyet'e büyük bir hizmet yapmıştır.<sup>184</sup>

Hz. Ebû Bekir hadislerin rivâyetine önem verir, Rasûl-i Ekrem'den bizzat duymadığı bir hadisi rivâyet eden sahâbîlerden bunu Rasûlullâh'ın söylediğine dair şahit getirmesini istediği olurdu.<sup>185</sup> Onun Hz. Peygamber (s.a.v)'in hadislerinden 500 kadarını bir kitapta toplattığı, fakat hadisleri toplayanın bazı yanlışlıklar yapmış olabileceği düşüncesiyle bunları imha ettiğine dair rivâyeti Zehebî doğru bulmamaktadır<sup>186</sup> Zehebî'nin, "Allah bilir ya bu haber sahih değildir" ifadesi, Muhammed Hamîdullah tarafından Hz. Ebû Bekir'in sözü olarak nakledilmiş ve onun hadis rivâyet etmeyi doğru bulmadığı şeklinde yanlış anlaşılmıştır.<sup>187</sup> Bu sözün Ebû Bekir'e ait olmadığı Kenzü'l-

<sup>182</sup> Fayda , Mustafa, "Ebû Bekir" mad., *DİA*, X, 105.

<sup>183</sup> Buharı, "Eymân ve'n-nüzûr", 9.

<sup>184</sup> Bkz. Fayda , Mustafa, "Ebû Bekir" mad., *DİA*, c.10, s.105.

<sup>185</sup> Zehebî, *Tezkiretü'l-Huffâz*, 1/2.

<sup>186</sup> *a.g.e.*, 1/5

<sup>187</sup> *Hemmâm b. Münebbih'in Sahifesi* (trc. Talât Koçyiğit), Ankara 1967, s.38-39.

'Ummâl'de açıkça görülmektedir.<sup>188</sup> Hz. Ebû Bekir'in Rasûl-i Ekrem'den 142 hadis rivâyet etmesi, onun hadislerin rivâyetine ve toplanmasına karşı olduğu iddiasını çürütmeye yeterlidir. Bu hadislerin altısı hem Buhârî hem Müslim'de, ayrıca on biri sadece Buhârî'de, biri de Müslim'de yer almaktadır. Hz. Ebû Bekir'in rivâyet ettiği 142 hadis, Ebû Bekir Ahmed b. Ali el-Mervezî tarafından *Müsnedü Ebî Bekri's-Siddîk* adıyla bir araya getirilmiştir.<sup>189</sup> Hz. Ebû Bekir'den hadis rivâyet eden meşhur sahâbîler arasında oğulları Abdurrahman ve Muhammed, kızları Aişe ve Esmâ ile Hz. Ömer, Osman, Ali, Abdullah b. Ömer, Abdullah b. Abbas, Zeyd b. Sabit, Ebû Hureyre, Abdullah b. Amr zikredilebilir.

Temel hadis ve siyer kaynakları tetkik edildiğinde hicret olayının bizzat Hz. Ebû Bekir'den rivâyet edildiği görülmektedir.<sup>190</sup> Enes b. Mâlik, Hz. Ebû Bekir'den Sevr mağarasında yaşanan bazı mucizeleri<sup>191</sup>; Berâ b. Âzib de ondan, hicretin genel anlatımını rivâyet etmiştir.<sup>192</sup> Ebû Bekir'in anlattıklarının bazı kesitleri ve yolculuğa dair diğer bilgiler, aile isnâdıyla Hz. Esmâ<sup>193</sup> ve Aişe bnt. Ebû Bekir'den rivâyet edilmişse de<sup>194</sup> onlar, bu hâdiseleri babalarından duyduklarını açıklamamışlardır.<sup>195</sup>

“Bazen bir sahâbî başka bir sahâbîden dinlediği Rasûlullâh'ın (s.a.v.) hadislerini, bir diğer sahâbîye naklederken kimden duyduğunu söyleyerek nakletmiştir.”<sup>196</sup> Nitekim bunun örneklerini Hz. Ebû Bekir'in (r.a) rivâyetlerinde görmek mümkündür. Onun hadislerini kendisinden nakledenlerin birçoğunun diğer sahâbîler olduğu görülmektedir. Hz. Ebû Bekir'den yalnızca 142 hadis rivâyet edilmiştir. Hafız Ebû Bekir el-Bezzâr (ö. 292/905), Peygamber Efendimiz'e yakınlığına ve onu en iyi tanıyan insan olmasına rağmen Hz. Ebû Bekir'in hadis rivâyetinin az olmasını şöyle açıklar:

- 1) Peygamberimiz'den (s.a. v.) sonra az yaşamıştır.
- 2) Hilafet vazifesiyle meşgul olmuştur.
- 3) Kendisinden rivâyet edilen hadislerin bir kısmının muttasıl isnâdları yoktur.

<sup>188</sup> Muttaki el-Hindî, *Kenzul-Ummâl* X/285-286, hadis no. 29.460.

<sup>189</sup> nşr. Şuayb el-Arnaût, Beyrut 1390/1970, trc. Ahmed Dâvudoğlu, İstanbul 1981.

<sup>190</sup> Ahmed b. Hanbel, *Müsned*, I, 2; Müslim, Eşribe, 90.

<sup>191</sup> Buhârî, Menâkıb, 2.

<sup>192</sup> Buhârî, Lukâtâ, 12; Menâkıb, 25; Taberânî, *el-Mu'cemü'l-Kebîr*, XI/407

<sup>193</sup> Taberânî, *a.g.e.*, XXIV/108.

<sup>194</sup> Buhârî, *Menâkıbü'l-Ensâr*, s.45.

<sup>195</sup> Bkz. Bekir Kuzudişli, *Hadis Rivâyetinde Aile Isnâdları*, s.107.

<sup>196</sup> Azamî, *İlk Devir Hadis Edebiyatı*, s.191,192.

4) Bazı râvîler, Hz. Ebû Bekir'den diğer sahih haberlere muhalif metinler rivâyet etmişlerdir.

5) Ondan nakledilen bazı haberlerin ise isnâdları hiç yoktur.<sup>197</sup>

Bu ifadelerden anlaşılmaktadır ki, Hz. Ebû Bekir'in şöhreti sebebiyle isnâdı zikredilmeden birçok hadis ona nispet edilerek nakledilmiş; ancak daha sonra hadisler tedvin edilirken isnâdsız olan bu rivâyetlere itibar edilmemiştir. Bazı râvîler onun isminden yararlanarak münker haberleri ona nispet etmek istemişler, bu rivâyetler de kabul edilmemiştir. Ayrıca râvîlerinin birçoğu sahâbî olduğundan dolayı sahâbîler, bazen onun adını anmadan hadislerini rivâyet ettikleri için onun naklettiği birçok haber diğer sahâbîlerin adıyla kaynaklara geçmiştir.

Görülüyor ki, Hz. Peygamber'in rahle-i tedisinden yeterince feyz almış olan bu seçkin şahsiyet, İslâm'ı doğru okuma, doğru anlama, doğru algılama, içselleştirme, özümseme ve kendi döneminde ortaya çıkan problemlere doğru çözümler üretme konusunda çok başarılı olmuş, genelde Kur'an'ı ve İslâm'ı, özelde Rasûl-i Ekrem'i samimiyetle takip ederek nasıl başarılı olunacağı hususunda her asırda gelecek Müslümanlara örnek olmuştur.

### 2.3. Hz. Ömer Dönemi İsnâd Fikrinin Temelleri

"Müksirûn"<sup>198</sup> sahâbeden sonra en çok hadis rivâyet eden İbn Mes'ud (32/652) ve Abdullah b. Amr bin el-Âs(ö. 65)'tan sonra gelen Hz. Ömer'in rivâyet ettiği hadis sayısı 500'dür<sup>199</sup>. Hz. Peygamber (s.a.v)'in çok yakınında olmasına rağmen bu kadar az hadis rivâyet etmesinin bir takım sebepleri vardır. Bu sebeplerin başında, onun Hz. Peygamber (s.a.v)'in vefatından sonra fazla yaşamamış olması, hilâfet görevi gibi ağır ve mesuliyetli bir işin uhdesinde bulunması ve daha da önemlisi kendisinin fazla hadis rivâyet edilmemesi kanaatinde olması sayılabilir.

<sup>197</sup> Bezzâr, Ebû Bekir Ahmed b. Amr, *Bahru'z-Zehâr*, Medine, 1988, I/158.

<sup>198</sup> Bkz.. Hadis tarihinde "müksirûn" denildiğinde, özellikle binden fazla hadis rivâyet eden şu yedi sahâbî anlaşılır: Ebû Hureyre (5374 hadis), Abdullah b. Ömer (2630 hadis), Enes b. Mâlik (2286 hadis), Hz. Âişe (2210 hadis), Abdullah b. Abbas (1696 hadis), Câbir b. Abdillâh (1540 hadis), Ebû Saîd el-Hudrî (1170 hadis). Bkz. Koçyiğit, Talat, *Hadis Terimleri Sözlüğü*, s.329-331; Uğur, Mücteba, *Ansiklopedik Hadis Terimleri Sözlüğü*, s.268; Aydınlı, Abdullah, *Hadis Istılahları Sözlüğü*, s.212.

<sup>199</sup> Aşık, Nevzat, *Sahâbe ve Hadis Rivâyeti*, s.117.

Nebevî Sünnet'in nakil vasıtası olan rivâyetlerin birçoğunun, Hz. Ömer (r.a)'e sahâbî râvîler kanalıyla aktarıldığı vakıası göz önünde bulundurulduğunda esasen onun hadisler karşısındaki tavrı konusunda da kanaat sahibi olunacaktır.

Hz. Ömer, rivâyet edilen bir hadisin gerçekten Hz. Peygamber (s.a.v)'e ait olup olmadığı konusunda emin olmak için, hadisi rivâyet eden râvîden, onun bu rivâyetini Hz. Peygamber (s.a.v)'den duyan başka bir şahit getirmesini istemiştir. Zira isnâdın ortaya çıkışında, özellikle isnâdın sistemleşmesinde şahitlik kurumunun önemli etkisi büyüktür. Bir râvînin hadisi sırasıyla kimlerden duyduğunu bildirmesi, gerçekte şahitlikle aynı ilkeye dayanmaktadır. Zira râvî isnâdı zikretmekle hadisi nakletme sorumluluğunu yüklediği diğer ortaklarını anıyor; sorumluluğu yalnız başına yüklenmiyor; hocası, hocasının hocaları ve tabiki Tâbiîn ve ashâb-ı kiramın kendisini desteklediklerini ve sorumluluğu paylaştıklarını hatırlatıyordu. Böylece râvînin sorumluluğu, güvenilirliğine şahitlik ettiği hocasından aldığı hadisi hiç değiştirmeden talebelerine nakletmekten öteye gitmiyordu. Daha sonra hocasının sorumluluğu başlıyor ve bu durum silsile halinde ashâb-ı kiram efendilerimize kadar uzanıyordu. Sonuçta muhatap, karşılarında salih, adaletli ve güvenilir insanlardan oluşmuş bir silsile buluyor, âdeta onların hep birlikte şahitlik ettikleri hadisi kabul etmekte tereddüt hissetmiyordu.<sup>200</sup>

Kur'an-ı Kerim'de şahitlik ve doğru sözlülük üzerinde ısrarla durulmuş, ahlâkî açıdan şahitliğin ehemmiyeti vurgulandığı gibi cezaî müeyyideler ve diğer muamelat bahislerinde şahitlik emredilmiştir. Kur'an-ı Kerim'in en uzun ayeti olan müdâyene ayetinde "*Ey iman edenler! Belirli bir vadeye kadar birbirinize borç verdiğinizde onu kaydedin. Aranızda doğrulukla tanınmış bir katip onu yazsın... İçinizden iki erkek şahit de tutun... Alışveriş yaptığınız zaman da şahit tutun...*"<sup>201</sup> buyrulurken borçlanma ve alışverişte şahit tutulması ve akitlerin yazıya geçirilmesi emredilmiştir.<sup>202</sup> Alışveriş hukukunda insanların haklarını korumak için emredilen şahitlik ve yazıyla kayıt altına alma uygulaması, kişisel hakların korunmasından daha önemli gördükleri hadislerin korunması hususunda Müslüman âlimlere yol göstermiştir. Kur'an-ı Kerim, yalnızca hukuki müeyyidelerin uygulanmasında şahit getirilmesini şart koşmamış bunun yanında ortaya atılan iddiaların şahit ve delile dayandırılması gerektiğini de belirtmiştir. Ayrıca şahitliği

<sup>200</sup> Bkz. Tekineş, Ayhan, *Geleneğin Altın Zinciri*, s.43-44.

<sup>201</sup> Bakara, 2/280

<sup>202</sup> İlgili ayetler için bkz. Nisa, 4/6; Nur, 24/4; Enam, 6/150; Yusuf, 12/26



gizleyenin kalbinin günahkâr olacağı<sup>203</sup> ve şahitliği dürüstçe ifa edenlerin<sup>204</sup> ise ahirette kurtuluşa ereceği bildirilmiştir. Yalancı şahitliğin büyük günahlardan olduğunu söyleyen Peygamber Efendimiz (s.a.v.),<sup>205</sup> bir sabah namazını kıldırdıktan sonra ayağa kalkmış ve üç defa "*Yalancı şahitlik yapmak, Allah'a şirk koşmaya denk tutuldu*" buyurmuş ve şu âyeti okumuştur: "*Allah'ın yasakladığı her şeyden, özellikle pis putlardan ve yalan sözden kaçın*"<sup>206</sup>

Aşağıda zikredeceğimiz örnek Hz. Ömer'in rivâyette şahitlik müessesesine ne kadar değer verdiğini görme açısından kayda değer rivâyetlerdir.

Ebû Said el-Hudri anlatıyor: Ben Medine'de ensar meclisinden bir mecliste oturuyordum. Bizim yanımıza Ebû Musa el-Eş'ari, sanki bir şeyden korkmuşçasına çıka geldi. (Ömer beni çağırılmış) ben onun yanına girmek için üç kere izin istedim. Bana izin verilmeyince, geri döndüm. Ömer bana, "Seni bize gelmeden meneden nedir?" dedi. Ben: Senin yanına girmek için üç kere izin istedim, bana izin verilmeyince geri döndüm. Çünkü Rasûlullâh: "*Sizden biriniz üç kere izin istediği zaman kendisine izin verilmezse hemen geri dönsün*" buyurdu, dedim. Ömer: "Vallahi bu rivâyet ettiğin hadis üzerine muhakkak bir şahit getireceksin" dedi. İçinizde bunu Peygamber'den işiten kimse var mı? diye sordu. Ubey bin Ka'b: "Allah'a yemin olsun, sana, bu şahitliği kavmin en küçüğü bile yapar" dedi. Ben kavmin en küçüğü idim. Ebû Musa ile beraber kalkıp gittim ve Ömer'e Peygamber'in bunu söylediğini haber verdim.<sup>207</sup>

Denilebilir ki isnâdın temelinde, râvîlerin birbiri hakkındaki şahitlikleri vardır. Ancak rivâyet ile şahitlik her konuda birbirinin benzeri değildir. Aralarında bazı farklar da bulunmaktadır<sup>208</sup>. Mesela muhaddisler, şahitlik hukukunda şahitlerin tezkiye edilmesi için iki kişinin talep edilmesini cerh ve ta'dil'e de uygulamak istemişlerdir. Bazı muhaddisler, şahitlikte olduğu gibi râvîler hakkında da en az iki kişinin görüşü olmadan karar verilemeyeceğini öne sürmüşlerdir. Bunu gerekli görmeyen ve tek bir muhaddisin verdiği cerh hükmünün yeterli olduğunu savunanlar da vardır. Zira hadiste her zaman ihtiyata daha uygun olan durum tercih edilmiştir. Bu sebeple râvî hakkında tek bir muhaddisin sebebini açıklayarak yaptığı tenkit bile onun terk edilmesi için yeterli görülmüştür

---

<sup>203</sup> Bakara, 2/283.

<sup>204</sup> Mearic, 70/33.

<sup>205</sup> Buhârî, Şehadet, 10.

<sup>206</sup> Hacc, 22/30.

<sup>207</sup> Buhârî, İstîzan, 13.

<sup>208</sup> Rivâyet ile şehadet arasındaki farklar için bkz. Hatîb el-Bağdâdî, *el-Kifâye*, s. 118-120.

Şahitliğin yanında akıl melekesini de çok yerinde kullanan Hz. Ömer, bahsi geçen uygulamalarında ceza veya rivâyetten men maksatlı değil tahkîk maksatlı davranmıştır. Eğer böyle olmamış olsaydı itiraz ettiği hiçbir rivâyeti kabul etmemesi gerekirdi ki o bunun aksine rivâyetin doğruluğu kesinleştikten sonra tereddütsüz kabul yoluna gitmiştir.

Ebû Hureyre'yi çok hadis rivâyet etmesi dolayısıyla ikaz eden Hz. Ömer, sadece ikaz etmekle yetinmemiş, onu yapmış olduğu rivâyetler konusunda kontrol da etmiştir. Bu durumu Ebû Hureyre şu rivâyeti ile tasdik ediyor: "Benim hadis rivâyet ettiğim Hz. Ömer'e ulaşınca beni çağırdı ve şöyle dedi: "Falanca gün, filancanın evinde sen bizimle beraber miydin?" Ben: Evet, o gün Rasûlullâh: "*Her kim bana yalan isnâd ederse cehennemdeki yerini hazırlasın*" dedi, dedim. O vakit Hz. Ömer: "O halde git, hadis rivâyet et" dedi.<sup>209</sup>

Bu uygulamasıyla Hz. Ömer, bir taraftan Ebû Hureyre'nin, hadis rivâyetinde önemli olan râvînin zabt yönünü (rivâyet ettiği hadisini doğru belleyip belleyemediğini) kontrol etmiş, bunu tespit ettikten sonra da, hadis rivâyet edebileceğine izin vermiş, diğer taraftan da, isnâddaki zabt unsurunun önemini, bizzat uygulamasıyla göstermiştir.<sup>210</sup>

Hz. Ömer'in sünnetin korunması hususunda aldığı tedbirlerden biri de, hadislerin yazılmasını yasaklamasıdır. Kaynaklarda bununla ilgili bilgilere rastlamaktayız. İbn Sa'd, Abdullah bin el-A'lâ'dan şunu nakleder: "el-Kasım bin Muhammed'den bana bir kaç hadis yazdırmasını istemiştım. Şu karşılığı verdi: "Hadisler Hz. Ömer döneminde çoğalmıştı. Hz. Ömer, halktan beraberlerinde bulunan hadis nüshalarını getirmelerini istedi. Bilahare bunların yakılmasını emrederek şunu söyledi: "Kitap ehlinin Mişnâsı gibi, Müslümanların da Mişnâsı'dır bunlar." İbn el-A'lâ daha sonra şöyle der: "işte o gün el-Kasım bin Muhammed beni hadis yazmaktan menetti."<sup>211</sup>

Hz. Ömer'in uyarıları sadece yazmama konusunda değil, aynı zamanda hadis rivâyetini azaltmaları konusu ile de ilgilidir. Bu husus meşhur Karaza hadisinde şöyle anlatılır:

Karaza bin Ka'b (50/670) şöyle rivâyet eder: Ömer, bizi Irak'a (Kûfe'ye) gönderirken, bizimle beraber (bir süre) yürüdü ve şöyle dedi: "Sizinle birlikte niçin yürüdüğümü biliyor musunuz?" "Bizi memnun etmek için" diye cevap verince, O şöyle dedi: "Ben size şunu söylemek için sizinle beraber geliyorum. Siz, halkı, arı uğultusu gibi Kur'an okuyan bir topluluğa gidiyorsunuz. Hadis rivâyetleriyle onları (Kur'an okumaktan)

<sup>209</sup> İbn Hacer, *el-İsâbe*, IV/209.

<sup>210</sup> Bkz. Çelik, Ali, "Hz. Ömer'in Hadisçiliği", *S.D.Ü.İ.F.D.*, sayı: 2, Isparta, 1995, s.266.

<sup>211</sup> Ebû Reyye, *Muhammedi Sünnetin Aydınlatılması*, (Trc. Muharrem Tan), İstanbul 1988, s. 26.

alı koymayınız ve onları meşgul etmeyiniz. Yoksa Kur'an'ı bırakırlar. Rasûlullâh'tan hadis rivâyet etmeyi azaltınız. Bu konuda ben de sizinleyim".<sup>212</sup> Bu kavme gelindiğinde halk Karaza'dan hadis rivâyet etmesini istemiş, fakat o, "Hz. Ömer bizi menetti" demiştir.<sup>213</sup>

Bazı rivâyetlerde Hz. Ömer'in İbn Mes'ud, Ebu'd-Derdâ, Ebû Mes'ud el-Ensârî'yi yahut Abdullah bin Huzeyfe, Ebu'd-Derdâ, Ukbe bin Amr ve Ebû Zer'i fazla hadis rivâyet etmelerinden dolayı hapsedtiği zikredilmektedir.<sup>214</sup> Tabîidir ki bu hapsedme bugünkü anladığımız manada değildir. Belki Medine dışına çıkmalarına izin vermeme şeklindedir. Gerek M. Sıbâî, gerekse Muhammed Ebû Şehbe, Hz. Ömer'in mezkûr sahâbîleri fazla hadis rivâyet ediyorlar diye hapsedtiğinden söz edilemeyeceğinden bahisle, konuyu derinlemesine ele alıp inceledikten sonra, İbn Hazm'ın bu konudaki değerlendirmesini vererek, adı geçen sahâbîlerin Hz. Ömer tarafından hapsedildiğini anlatan rivâyette râvîler arasında inkıta bulunması sebebiyle sahih olamayacağını nakletmektedirler.<sup>215</sup>

Hz. Ömer, Hz. Peygamber (s.a.v)'den hadis rivâyet ederken bazı durumlarda metni olduğu gibi aktaramama endişesiyle hareket etmiştir. Şu olay onun bu konudaki hassasiyetini gösteren örneklerden biridir:

Bir keresinde kendisine yemek getirilmişti. Orada bulunanları çağırdı. Bir adam oruçlu olduğunu söyleyerek yemedi. Hz. Ömer, "Bu hangi oruçtur? Eğer artırma veya eksiltme yapma endişesi taşımasaydım size, Hz. Peygamber (s.a.v)'in, bir bedevi kendisine tavşan eti getirdiğinde söylediği sözü naklederdim" dedikten sonra Ammâr b. Yâsir'i çağırmalarını istedi. Ammâr (r.a) geldiğinde, "Hz. Peygamber (s.a.v)'e bir bedevi tavşan getirdiğinde sen de orada mıydın?" diye sordu. Ammâr: "Evet" dedi ve şöyle devam etti: "Tavşanı gördüm, üzerinde kan vardı. Hz. Peygamber (s.a.v), *"Onu yiyin"* buyurdu. Adam, "Ben oruçluyum" dedi. Hz. Peygamber (s.a.v), *"Bu tuttuğun hangi oruçtur?"* diye sordu. Adam, "Aydın başında ve sonunda tuttuğum oruçtur" dedi. Bunun üzerine Hz. Peygamber (s.a.v) (s.a.v) söyle buyurdu: *"Eğer oruç tutacaksan, ayın on üçüncü, on dördüncü ve on beşinci günlerinde tut."*<sup>216</sup>

"Hz. Ömer ve hadis rivâyeti" konusunu islediğimiz bu bölümde vardığımız sonucu maddeler halinde söyle sıralamamız mümkündür:

<sup>212</sup> Zehebî, *Tezkiretü'l-Huffaz*, I/7.

<sup>213</sup> Aşık, Nevzat., *a.g.e.*, s.164.

<sup>214</sup> Zehebî, *a.g.e.*, I/7

<sup>215</sup> M. Ebû Şehbe, *Sünnet Müdafası*, (Trc. M. Görmez, M. Emin Özafşar), I/110-112.

<sup>216</sup> Ahmed b. Hanbel, I/31.

1. Hz. Ömer (r.a) gerek sözlü talimatlarıyla, gerekse fiili tutumuyla Hz. Peygamber (s.a.v)'in Sünneti'ne muhalefet edilmemesi konusunda olabildiğince titiz davranmıştır. Kur'an ve sünnet arasındaki hiyerarşinin korunmasına azamî derecede dikkat etmiş, bunu sağlamak için gerektiğinde hadislerin yazımı ve rivâyeti konusunda gerekli tedbirleri almış, ilgilileri uyarmıştır. Çünkü ona göre aslolan Kur'an'dır, ona hâlel gelmemeli ve yanlış anlaşılmalara sebep olacak davranışlara gidilmemelidir.

2. Ondan, aksi doğrultuda nakledilenler belli bazı özel durumlara mahsustur. Vermiş olduğu her. Bir kararında, gerek şekil gerekse ilke bazında olsun, sünnetten delil bulmaya çalışmış, bunun için de İslâm'ın istişare esasına daima başvurarak, ashâb-ı kirâma sık sık "... Bu konuda Hz. Peygamber (s.a.v)'den bir şey duyan var mı" diye sormuş ve görüşlerini almıştır.

3. Sünnetin/hadislerin tespitinde, şahit istemek, Kur'an'a arz etmek gibi usuller uygulayarak son derece hassas davranmış, bu konuda sonraki nesillere örnek olacak faaliyetlerde bulunmuştur. Onun bu hassasiyeti, daha sonraları oluşacak olan isnâd sisteminin çekirdeğini oluşturmuştur.

4. Hz. Ömer'in hadislerin yazıya geçirilmesi konusundaki olumsuz tutumu tamamen konjonktürel sebeplere dayanmaktadır. Hüküm çıkarmada delil olarak kullandığı sünnetin/hadislerin şeklinden (zahirinden) ziyade, onlardan çıkarılması gerekli olan ilke ve prensiplerin tespitine önem vermiş ve bu yönde uygulamalarda bulunmuştur. Bu genel prensip olmakla birlikte, şekli muhafaza etmek gereken yerde de sünnetin/hadisın zahirine bağlı kalmıştır. Dinin değişmez ilkeleri kabilinden olan hususlar, bu genel prensibin dışındadır.

5. Birtakım örneklere dayanılarak onun Sünnet'e muhalif hareket ettiği tarzındaki çıkarsamalar, konunun tek taraflı, yanlı ve eksik değerlendirilmesi suretiyle varılmış neticelerden ibarettir. Sünneti anlama ve yöntem tartışmalarının yapıldığı günümüzde, Hz. Ömer'in bu konudaki uygulamalarının dikkatle ve derinlemesine incelenip değerlendirilmesi kanaatimizi bu vesile ile ifade etmek istiyoruz.

#### **2.4. Hz. Osman Ve Isnâd**

Isnâdın doğuş aşamasının kendisinde düğümlendiği isimlerden biri de şüphesiz Hz. Osman b. Afvan (r.a.)'dır. Hz. Ömer'den sonra kritik bir süreçte halifeliği devralması ve beraberinde gelen siyasi kargaşalar dinin ikinci kaynağı olan sünnetin sağlıklı

nakledilmesini etkilemiştir. Tarihin her döneminde insanlar siyasi kargaşalardan menfaat çıkarma yoluna gitmiş ve bunu gerçekleştirebilmek için de değerlerini yitirmeyi bile göze alabilmişlerdir. Söz konusu duruma en iyi örnek Hz. Osman dönemi ve sonrasında yaşanan hadiselerdir.

Hz. Osman'ın 11-12 yıllık hilâfet döneminin özellikle ikinci yarısı büyük karışıklıklar ve fitnelerle dolu bir dönem olarak bilinmektedir. Kaynaklardan öğrendiğimize göre onun döneminde meydana gelen dâhilî karışıklıkların genelde halife tarafından atanan idarecilerin şahsî kusurlarından kaynaklandığı, Hz. Osman'ın zafiyeti olarak değerlendirilemeyeceği belirtilmektedir. Zira Hz. Osman'ın Hz. Peygamber (s.a.v)'e ve onun sünnetine olan bağlılığını Allah Rasûlü'nün sözlerini naklederken göstermiş olduğu itinada müşahede etmek mümkündür. Kaynaklar tarafsız olarak incelendiğinde görülecektir ki Hz. Osman, hadis rivâyet etmeye pek düşkün ve bu konuda çok hevesli birisi değildir. Onun muksirûndan olmaması da bu görüşümüzü destekler mahiyettedir. Rivâyet konusundaki titizliğini aşağıda zikredeceğimiz birkaç rivâyetle özetlemek mümkündür:

Bir rivâyette anlatıldığına göre, Osman b. Affan bir gün su istedi ve getirilen suyla abdest aldı; mazmaza-istinşak yaptı, sonra yüzünü üç defa, kollarını üçer defa yıkadı, başını ve ayaklarının üstünü meshetti, sonra da güldü. Sonra arkadaşlarına: 'Neden güldüğümü sormayacak mısınız?' dedi. 'Neden güldünüz ey mü'minlerin emiri?' diye sorduklarında da şu karşılığı verdi: 'Rasûlullâh'ın (s.a.) şu mevkiye yakın bir yerde su istediğini, benim aldığım gibi abdest aldığını, sonra güldüğünü ve: *'Neden güldüğümü sormayacak mısınız?'* dediğini, 'Ey Allah'ın Rasûlü! Sizi güldüren nedir?' diye sorduklarında da şu karşılığı verdiğini gördüm: *"Muhakkak ki bir kul, abdest suyu isteyip de yüzünü yıkayınca, Allah onun yüzüne isabet eden bütün kötülükleri siler. Kollarını yıkadığında da böyledir, başını meshettiğinde de böyledir, ayaklarını temizlediğinde de böyledir."*<sup>217</sup> Açıkça görüldüğü üzere Hz. Osman burada, abdest alırken Hz. Peygamber (s.a.v) ne yaptıysa aynen onu tekrar etmiş, yapmış olduğu davranışlarına onu örnek göstermiş, hatta o güldü diye gülmüştür.

Yine bir defasında, müezzin ikinci ezanını okumuş, sonra Hz. Osman abdest suyu istemiş ve abdest alarak şöyle demiştir: Rasûlullâh'ın (s.a.) şöyle buyurduğunu işittim: *"Kim emrolunduğu gibi abdest alır ve emrolunduğu gibi namaz kılarsa, onun günahları*

<sup>217</sup> Heysemî, Ebû'l-Hasen Ali b. Ebî Bekr, *Mecmau'z-zevâid*, Beyrut, h.1407, I, 224, 229.

*affedilir.*” Bundan sonra Hz. Osman sahâbeden dört kişiyi şahit olarak göstermiş, onlar da onun söylediklerine şahitlik etmişlerdir.<sup>218</sup> O’nun bu uygulaması da isnâdın nüvesini oluşturan ilk uygulamalardan biri olarak göze çarpmaktadır.

Hz. Osman’ın hadis konusundaki titizliği sadece müselsel rivâyetlerde bulunması ile sınırlı değildir. Aynı zamanda çok hadis rivâyet etmekten kaçındığı da kendisinden gelen rivâyetlerden anlaşılmaktadır.

Bir gün hutbe irâd ederken halka şöyle seslenmiştir: “Size, Rasûlullâh’tan (s.a.) duyduğum ama sizden korktuğum için rivâyet etmekten uzak durduğum bir hadisi aktaracağım. Rasûlullâh’ı (s.a.) şöyle buyururken işittim: “*Allah Teâlâ’nın yolunda bir gecelik nöbet, gecesi namazla, gündüzü oruçla geçirilen bin geceden daha üstündür.*”<sup>219</sup> Bu rivâyetten de sarîh bir şekilde anlaşılmaktadır ki, Hz. Osman, Peygamber’den (a.s.v.) duyduğu her şeyi insanlara gelişigüzel rivâyet etme alışkanlığında olan bir sahâbî değildir. Görüldüğü gibi Hz. Osman, Hz. Peygamber (s.a.v)’i yakından tanıyan bir sahâbî olarak, gerekli görmedikçe ondan rivâyette bulunmamayı yeğlemiştir.

Osman b. Afvan’ın bazen yakinen tanıdığı bir sahâbîyi bile Hz. Peygamber (s.a.v)’den rivâyet konusunda ikaz ettiği de olmuştur. Nitekim bir rivâyette Hz. Osman, Ebû Hureyre ve Ka'b el-Ahbâr'a haber göndererek, çok hadis rivâyet etmeye son vermedikleri takdirde kendilerine sürgün cezası vereceğini bildirmiştir.<sup>220</sup>

Konumuz olan isnâd fikrini destekleyen rivâyetlerinden birinde, kendisinin bizatihi şahit olduğu bir olayı bile anlatırken rivâyet ihtiyatından ödün vermeden yanındakilere bu olayın vukuunu şöyle teyid ettirmiştir: “Yanında Rasûlullâh’ın ashabından bir kısmı olduğu halde abdest azalarını üçer defa yıkayarak abdest almış; Rasûlullâh’ın da böyle abdest aldığını gördünüz değil mi, diye sormuş, onlar da evet diye cevap vermişlerdir.

Sonuç olarak diyebiliriz ki Hz. Osman, müctehit sahâbîlerden biri olarak nerede hangi rivâyetin söylenmesi gerektiğini çok iyi bilmiş; gelişi güzel bir şekilde, hatta niçin irâd edildiğini düşünmeksizin Hz. Peygamber (s.a.v)’in bazı hadislerini insanlara aktaranları uyarma cihetine gitmiştir. Bu da kendisinden sonra sistemleşecek olan isnâd fikrinin ilk nüvelerini oluşturması bakımından manidar görünmektedir.<sup>221</sup>

<sup>218</sup> Ahmed, *Müsned*, I/67, no: 486.

<sup>219</sup> Ahmed, *Müsned*, I/61, no: 433.

<sup>220</sup> Râmhürmüzi, *el-Muhaddisu I-Fâsil*, s. 554.

<sup>221</sup> Hz. Osman’ın sünnete bağlılığı konusunda ayrıntılı bilgi için Bkz. Tatlı, Bekir, “Sünnet’e Bağlılığı ve Bazı Kritik Olaylardaki Dikkat Çekici Durumu Açısından Hz. Osman”, *Ç.O.Ü.İ.F.D.*, Cilt 8, Sayı 2. Temmuz-Aralık 2008.

## 2.5. Hz. Ali Ve İsnâd

Hz. Peygamber'in (s.a.v) hayatında Hz Ali'nin çok ayrı ve müstesna bir yeri vardır. Hz. Peygamber (s.a.v) ile çok yakın ilişkiler içerisinde olan Hz Ali, pek çok görevi başarıyla yerine getirmiştir. Hz. Peygamber (s.a.v) ile arasında çok çeşitli ve renkli ilişkiler, yaşanmış olaylar söz konusudur. Hemen hemen tüm savaflara katılmış ve Hz. Peygamber (s.a.v)'in sancaktarlığını yapmıştır. O, Hz. Peygamber (s.a.v)'in hayatının her safhasında yer almaktadır. Hz. Peygamber (s.a.v) nerede ise o da oradadır. Bir nevi onun sağ koludur. Hz. Peygamber (s.a.v)'in yanında uzun süre kalarak onun terbiyesinde ve himayesinde kalmıştır. Onun o seviyeye çıkması Hz. Peygamber (s.a.v) sayesinde. Hz. Ali'nin Peygamberle olan ilişkileri düşünüldüğünde o, Hz. Peygamber (s.a.v)'e dört yönüyle bağlıydı. Erken dönemde İslâm dinine girmesi, amcaoğlu olması, kızı Fatırna'nın kocası yani damadı olması ve Ehl-i Beyt'e dahil edilmesidir.

Hz. Ali, değişik vesilelerle sünnetin önemini şu sözleriyle dile getirmiştir: "Peygamberinizin sünnetinden daha üstün bir şey aramayın."<sup>222</sup> "Ben bir kimsenin görüşünden dolayı Peygamberin sünnetini terk edecek değilim."<sup>223</sup> Hz. Ali, halife olan Hz. Osman'ın huzuruna çıkarak onu şöyle uyarmıştır: "Ey Osman! Şunu iyi bil ki, Allah katında kullarının en üstünü, doğru yola yönlendirilen, yönlendiren, bilinen sünneti uygulayan, terk edilmesi gereken bid'atı yok eden adil bir yöneticidir. Vallahi her şey apaçıktır. Sünnetler ortadadır ve alâmetleri bellidir. Bid'atlar da ortadadır ve onların da alâmetleri bellidir. Allah katında insanların en kötüsü de kendisi saptığı gibi, başkalarını da saptıran, bilinen sünneti yok edip terk edilmiş bid'ati yaşatan zalim yöneticidir."<sup>224</sup>

Hz. Ali, çok sayıda hadis rivâyet etmediği için mukillûndan sayılmıştır. Onun az hadis rivâyet etmesi; idarecilik ile meşgul olması, halifeliği zamanında savaşların olması ve fitne olaylarını bastırmakla meşgul olması sebebiyledir. Bir de çok fazla hadis rivâyet eden sahâbe gibi uzun ömürlü olmadığını ilave etmek gerekir. Dolayısıyla O'nun, saydığımız bu ve buna benzer sebeplerle hadis rivâyetine fazla zamanı olmamıştır.<sup>225</sup> Rivâyet ettiği hadislerin tamamı 586'dır. Bunlardan yirmisi hem Buhârî hem de Müslim'de

<sup>222</sup> Hanbel, Müsned, I/ 121.

<sup>223</sup> Buhârî, Hac, 34.

<sup>224</sup> Taberî, *Tarihu't-Taberî*, Kahire, tsz, IV/337.

<sup>225</sup> Sancaklı, "Hadisler Bağlamında Hz. Peygamber'in Hz. Ali ile Olan İlişkilerinin Önemi ve Analizi", s.168.

yer almakta, ayrıca dokuzu sadece Buhârî'de, on beşi de Müslim'de bulunmaktadır.<sup>226</sup> Rasûl-i Ekrem ile çoğu zaman beraber bulunması sebebiyle rivâyet ettiği hadisler içinde onun şemâiline, ibadet ve dualarına dair olanlar daha çoktur.

Hz. Peygamber (s.a.v) zamanında yazdığı ve devamlı olarak kılıcının kınında taşıdığı bir hadis sahifesi vardı. Bizzat kendisinin belirttiğine göre bu sahife diyete dair hükümlerle düşman elindeki bir esiri kurtarmanın yolları, bir kâfir için müslümanın öldürülmeyeceği, Medine'nin Harem bölgesi sınırları... gibi konulardaki hadisleri ihtiva etmekteydi.<sup>227</sup> Hz. Ali, Kurân-ı Kerim ile bu sahifenin dışında Hz. Peygamber (s.a.v)'den özel bir talimat almadığını ve başka bir şey yazmadığını ısrarla belirtmiştir.<sup>228</sup> Ebu't-Tufeyl'den gelen bir rivâyette Hz. Ali'nin, Hz. Peygamber (s.a.v)'den özel sırlar ve bilgiler almadığı gerçeğini şöyle vurgular: "Ali b. Ebi Talib'in yanında idim. Birisi gelerek 'Nebi sana sır olarak ne vermişti? bizi bilgilendir' deyince Ali çok kızdı ve 'diğer insanlardan gizleyip de bana sır olarak hiçbir şey söylemedi demiştir'."<sup>229</sup>

Hz. Ali hadis rivâyeti konusunda çok titiz olduğu için Hz. Peygamber (s.a.v)'e âdiyetini kesin olarak bilmediği hadisleri nakledenlere, onları Hz. Peygamber (s.a.v)'den duyduklarına dair yemin ettirirdi.<sup>230</sup> Hz. Ali'nin hadis rivâyeti konusundaki titizliğini şu sözleri bize göstermektedir: "Peygamberden kendim bir hadis işittiğim zaman o hadisten Allah'ın dilediği kadar yararlanırım. Fakat başka birisi Peygamberden bir hadis rivâyet ederse ona yemin ettiririm. Yemin ederse doğru söylediğine inanırım."<sup>231</sup> "Size Allah Rasûlü'nden bir hadis rivâyet ettiğimde, onun adına yalan söylemektense, gökyüzünden yere düşmeyi tercih ederim."<sup>232</sup> Böylece hadisin tespiti konusundaki titizliği onu, hadis rivâyet eden kimi sahâbîlere naklinin doğruluğuna dair yemin ettirmeye sevk etmiş, ancak yemin ettikleri takdirde rivâyetlerini kabul etmiştir. O, sünnetin hem naklinde, hem de uygulamasında çok titiz davranmıştır. Hadislerin mana ile rivâyet edilmesine ruhsat verenlerden olmuş, aynı zamanda hadis eğitim ve öğretimini teşvik etmiş ve şöyle demiştir: "Ziyaretleşiniz ve hadisleri aranızda müzakere ediniz. Bunu yapmazsanız hadisler

<sup>226</sup> Zehebî, *Tezkiretü'l-Huffâz*, Haydarabat, 1956, I/10-13.

<sup>227</sup> Buhârî, İlim, 39; Cihad, 171; Cizye, 10, 17.

<sup>228</sup> Müslim, Edâhî, 43, 45.

<sup>229</sup> Hanbel, Müsned, I/79.

<sup>230</sup> Tirmîzî, Tefsir, 4.

<sup>231</sup> Zehebî, *Tezkira*, I/10.

<sup>232</sup> Müsned, I/81.



yok olup gider. <sup>233</sup> Yine bu cümleden olmak üzere herkesçe bilinen hadislerin rivâyet edilmesi gerektiğini söyler, bu vasfı taşımayan ve güvenilmeyecek derecede zayıf olan (münker) rivâyetlerle meşgul olmayı menederdi. <sup>234</sup>

Fırkaların ortaya çıkmasının isnâdın talep edilmesinde önemli bir rolü vardır. Nitekim ilk yalan haberler de Hz. Ali'nin taraftarı olduğunu iddia eden kişiler tarafından ortaya atılmıştır. Mesela Kufeli fakîh, Abdurrahman b. Ebi Leylâ (ö. 82/701) Hz. Ali'nin talebesidir. Birçok kişinin Hz. Ali üzerinden yalan uydurduğunu söyleyerek, Hz. Ali'den yapılan rivâyetler konusunda talebeleri uyarmıştır <sup>235</sup>. Hz. Ali'nin talebeleri arasında en güvenilir olanların Abdullah b. Mes'ûd'un talebeleri olduğu belirtilmiştir <sup>236</sup>. Böylece her sahâbînin en güvenilir talebelerinin araştırılması süreci başlamıştır. Isnâdın gelişiminde, sahâbîlerin en iyi talebelerini tespit etme isteğinin önemli etkisi vardır. Zira bazı sahâbîlerden yüzlerce hatta binlerce talebe hadis rivâyet etmiştir. Bunların içinde güvenilir olanlar olduğu gibi zayıf ve art niyetliler de olabilir. Nitekim bunun örneklerini Hz. Ali'den yapılan rivâyetlerde görmek mümkündür. Hz. Ali'nin talebeleri arasında sınıflandırma yapıldığı gibi diğer bütün sahâbîlerin talebeleri de zamanla sınıflandırılmıştır. Zira her râvînin derecesini belirleme rivâyet usulünün gereğidir. Bir hocanın talebelerinin hocadan naklettiği haberlerde ihtilâf olduğunda en iyi ve en güvenilir talebelerin rivâyetlerini tercih etmek gerektiği için talebeler kendi aralarında derecelendirilmişlerdir. “Hz. Ali'den gelen hadislerle bakıldığında ise Irak kökenli kaynaklarda onun kanalı ile zikredilen Nebevî hadislerin sayısı, *Muvatta'da* zikredilenlerle kıyaslanamayacak derecede çoktur. Bu da, Juynboll'a göre, zorunlu olarak hadisin ilk büyümesi ve çoğalmasının Irak'ta gerçekleştiğini göstermektedir.” <sup>237</sup>

Bununla beraber isnâd sisteminin hadis rivâyetinde kullanılış amacı göz önüne alındığında, uzun yıllar devam eden ihtilâfların kaynağı kabul edilen Hz. Ali ve Hz. Muaviye arasında cereyan eden olayların isnâd sisteminin müslümanların zihinlerinde yerleşmesine sebep olduğu ve bu dönemden sonra giderek hadis rivâyetinin ayrılmaz bir parçası haline geldiği görülmektedir. Nitekim Taha Hüseyin bunu İslâm tarihinin en

<sup>233</sup> Hâkim en-Nisâbûrî, *Ma'rifetu Ulûmi'l-Hadis*, s.141.

<sup>234</sup> Hz. Ali'nin hadis rivâyeti konusundaki titizliği için bkz. Kandemir, M. Yaşar, “Ali”, *DİA*, II, s. 371-378.

<sup>235</sup> Zehebî, *Siyer*, I/262-267.

<sup>236</sup> Müslim, Mukaddime, 26.

<sup>237</sup> G. H. A. Juynboll, *Hadis Tarihinin Yeniden İnşası*, (Çeviri: Salih Özer), Ankara, 2002, s.50.

şiddetli husumeti olarak tavsif eder ve İbn Sîrîn'in ifadesinde yer alan 'fitneyi' bu devreye kadar geri götürmek için şu sebepleri sıralar:

1) İlk hadis uydurmaları daha çok politik sahada ve Ali-Muâviye (r.anhüm.) arasındaki olaylardan sonra başlamıştır. Bundan sonra hadisçiler, râvîlere karşı ölçülü olma lüzumunu duymuşlardır.

2) İbn Sîrîn'in ifadesindeki "sormazlardı, derlerdi, alırlardı" gibi geçmiş zaman siğalarından, isnâd alışkanlığının kendi zamanından erken devirlerde başladığı anlaşılıyor."<sup>238</sup>

Bu maddelere ilaveten, biz de sahâbe tarafından zaten malum olan isnâdın Hz. Ali döneminde uygulama alanını daha da genişleterek, rivâyetin ayrılmaz bir parçası haline geldiğine dair şu delilleri sıralayabiliriz:

a) İsnâdın doğuşu konusunda kaynak konumundaki sahâbîlerden olan İbn Abbas'ın (ö.68), hayatının sonlarına doğru hadis rivâyetini terk etmesi, buna sebep olarak da insanların her önüne geleni rivâyete başladıklarını göstermesi,<sup>239</sup> söz konusu fitneden kastın Hz. Ali döneminde cereyan eden olaylar olduğuna kanıt niteliğindedir.

b) Sahâbeden İbn Abbas'ın, Buşeyr b.el-Adevî'nin peş peşe sıraladığı rivâyetleri duymazlıktan gelerek, sözlerine iltifat etmemesi, Buşeyr'in öfkelenmesine neden olmuş; o da bu tutumunun nedenini ona şöyle açıklamıştı: "Bir zamanlar, birinin 'Allah Rasûlü şöyle buyurdu' dediğini işittiğimizde, bakışlarımızı ona çevirir dikkat kesilirdik. Fakat insanlar, arığa (cılıza) da yağıza da binmeye (doğru-yanlış ayrımı yapmadan nakletmeye) başlayınca, biz de yalnızca bildiğimiz hadisleri almaya başladık."<sup>240</sup>

c)Ahmed b. Hanbel İbrahim en-Nehai'den şöyle naklediyor: İsnâd ancak el-Muhtar döneminde sorulurdu"<sup>241</sup> Bu rivâyette söz konusu edilen el-Muhtar, Hz. Ali'ye yalan sözler isnâd eden meşhur yalancı el-Muhtar b.Ubeyd es-Sakafî'dir. Bu rivâyet de, isnâd tatbikinin el-Muhtar'ın ölüm tarihi olan h.67'den daha önce olduğuna işaret etmektedir.<sup>242</sup>

<sup>238</sup> Bkz. Polat, "Hadiste İsnâd Sistemi Üzerinde Bazı Görüşler", s.23.

<sup>239</sup> İbn Abbas'ın ifadesi şöyledir: "Biz önceleri Rasûlullâh'tan hadis rivâyet ediyorduk. Ne zaman ki insanlar uysal bineğe de hırçın bineğe de binmeye başladılar (halkın durumu değişti, araştırmadan önlerine geleni rivâyet etmeye başladılar), ondan rivâyeti terk ettik." Bkz: Müslim, Mukaddime, 13.

<sup>240</sup> Müslim, Mukaddime, 7.

<sup>241</sup> Ahmed b.Hanbel, *Kitâbu'l-İlel ve Ma'rifeti'r-Ricâl*, (thk. Talat Koçyiğit, İsmail Cerrahoğlu), İstanbul, 1987, II/300.

<sup>242</sup> Güner, Osman, "Haberin Kaynağına Ulaşmada İsnâdın Rolü", s.62.

O halde denilebilir ki Hz. Ali ile Hz. Muaviye arasındaki ihtilâfın harp şeklini alarak, kanların dökülüp canların telef olmaya başladığı hicretin kırkıncı yılı, sahâbe tarafından gerektiği zaman kullanılan isnâdın uygulama alanının genişletilmesi bakımından bir dönüm noktasıdır. Bu fitne hareketinin zuhurundan sonra insanlar artık haberlerin senedlerini soruşturmaya başlamıştır. Ehl-i Sünnet'ten olanların hadisleri alınmış, Ehl-i Bid'at'tan olanların hadisleri de terk edilmiştir.<sup>243</sup> Böyle bir çerçevede şiddetini artıran siyasî çekişmeler ve iç savaşlar, çeşitli fırka cereyanları, taraftarlarının ortaya çıkardıkları uydurma hadislerle destekleniyordu. Halk, ortaya çıkan bu haberlerin sahihini sakîminden ayırt edebilecek durumda değildi. Bazen niyetlerinde samimi olsalar bile, cehaletleri nedeniyle, "yalan, adeta dillerinden akıyordu."<sup>244</sup>

İşte böyle bir ortamda uydurma hadisler Hz. Peygamber (s.a.v)'e isnâd edilmeye başlayınca, bu tür hadisleri rivâyet etmekten çekinen hassas müslümanlar, kendilerinden hadis dinlemek isteyenlere "bizler yaşlandık" ya da "biz rivâyeti bıraktık" demekle yetiniyorlardı. Bu durum, İbn Sîrîn'in "fitne " diye isimlendirdiği olaylarla birlikte, yani Hz. Osman'ın şehit edilmesinden sonra ortaya çıkan olaylar ve uydurma hadislerin yaygınlaşmasından sonra hadislerde isnâdın tatbik edilmesine yol açmıştır.<sup>245</sup>

## 2.6. Hz. Aişe Ve İsnâd Sistemine Katkıları

Hz. Aişe'nin(r.a) hayatı, müslüman hanımlar için örnek olması hasebiyle son derece ehemmiyeti haizdir. Hz. Peygamber (s.a.v)'in kadın-erkek bütün ümmetine örnek olması gibi, eşi Hz. Aişe de, hassaten müslüman hanımlar açısından örnek bir şahsiyettir. Her müslüman hanım onun hayatında kendisi için nice örnekler ve dersler bulur. Çünkü hayatın bütün cilveleri, bütün değişimleri onun hayatında tecelli etmiştir. Kızlık, eşlik, dulluk; sevinç ve keder, mutluluk ve musibet gibi haller Hz. Aişe'nin hayatından örnek alınacak birer hadise şeklinde görünür. Bu tertemiz hayat; ilmî, amelî, ahlâki derslerle, paha biçilmez birer hazine kıymetinde örneklerle doludur. Bu itibarla Hz. Aişe, temiz ve olgun kadınlığın bir aynasıdır. Müslüman, kadının gerçek hüviyetini, bütün temizliği ve berraklığıyla o aynada görür.<sup>246</sup>

<sup>243</sup> Bkz. Subhî es-Sâlih, *Ulûmul-Hadis*, Beyrut 1991, s.320.

<sup>244</sup> Müslim, Mukaddime, 7.

<sup>245</sup> Bkz. Koçyiğit, "İslâm Hadisinde İsnâd", s.50.

<sup>246</sup> Bkz. Zerkeşî, Bedruddîn, *Hz. Aişe'nin Sahâbeye Yöneltiltiği Eleştiriler*, (Yayına hazırlayan: Bünyamin Erul) Ankara, 2007, s.25.

Hız. Aişe, rivâyetlerinin çokluğu, içtihadı ve istinbat gücü ile mümtaz olduđu gibi, rivâyet ettiđi hükümler ve hadislerin illet ve sebeplerini açıklama, bunların hangi maksat ve maslahatlara dair olduđunu belirtme konusunda da sahâbenin önde gelenlerinden olmuştur. Öyle ki, aralarında bazı meşhur sahâbîlerin de bulunduđu çağdaşlarından kimlerin hangi yanlışlarını tashih ettiđi ve bu yanlışların hangi sebeplerden ileri geldiđini gösteren istidrakleri hususunda müstakil eserler kaleme alınmıştır.<sup>247</sup> Ayrıca rivâyet ettiđi hadislerin vürud sebeplerini ve delaletlerini beyan eder, ayrıca Kur'an-ı Kerim'e muhalif bir unsur ihtiva edip etmemesi bakımından onları incelemeye tabi tutar, bazı sahâbîlerin rivâyet sırasında yaptıkları hataları düzeltirdi.

"Hz. Peygamber (s.a.v): '*Her kim hesaba çekilirse, azap görür*' buyurunca, Hz. Aişe: "Yüce Allah: '*(Kimin kitabı sağdan verilirse), o, kolay bir hesaba çekilecektir*'"<sup>248</sup> buyurmuyor mu? dedim. Bunun üzerine O (s.a.v.): '*Bu, ancak (insanların teraziye) çıkarılışıdır; ama kimin hesabı çetin geçerse, o helak olacaktır.*' buyurdu."<sup>249</sup> Bu haber, Hz. Aişe'nin işittiđi bir hadisin manasını anlamaya, Sünnet'i Kitap ile karşılaştırmaya, künhünü kavrayamadığı hususta hemen soru sormaya olan gayretini göstermektedir.

Kaynaklardaki rivâyetlerden, onun hadisin sıhhatini tespit hususunda bazı kriterler belirlediđi anlaşılmaktadır. Onun bu yöntemini şu şekilde kategorize etmek mümkündür:

- 1) Nakledilen hadisi bizzat kendisi de işitmiştir ve sorulan hadisi ya aynen onaylar ya da hafızasındaki lafza arz eder.
- 2) Bizzat işitmemişse kimin hangi şartlarda işittiđini araştırır.
- 3) Hadisi onayladıktan sonra, şayet yanlış anlaşılırsa, Hz. Peygamber (s.a.v)'in kastını izah eder.
- 4) Nakledilen rivâyeti, konuyla ilgili ve daha güçlü gördüğü başka bir hadise arz eder.
- 5) Nakledilen hadiste gördüğü eksikliği, kendi bildiđi hadiste mevcut ziyade ile tamamlar.

Burada iki ihtimal söz konusudur:

- a) Haberde gerçekten yanlış anlama, yanlış aktarma veya yanlış bir çıkarım yahut herhangi bir eksiklik vardır. Hz. Aişe hadisin doğrusunu, tamamını rivâyet eder

<sup>247</sup> Bu sahada bilinen en eski eser: Ebû Mansûr Abdülmuhsin b. Muhammed eş-Şihî el-Bağdâdî'nin (ö. 489), içinde yirmi beş hadisin yer aldığı bildirilen *İstidrâkü Ümmi'l-Mü'minîn Aişe Ale's-Sahâbe* adlı risalesidir. Hz. Aişe'nin istidrâklerine dair ikinci ve en geniş eser, Bedreddin ez-Zerkeşî'nin *el-İcâbe li-İrâdi Me'stedrekethü Aişe* adlı kitabıdır.

<sup>248</sup> İnşikâk, 7-8.

<sup>249</sup> Buhârî, İlîm, 35.

ve bu tür düzeltmelerde bazen hadisi bizzat işittiğini haber verir. Mesela Cuma guslü ile ilgili olarak o "İnsanlar Cuma günü guslü hakkında çok ileri gittiler, hâlbuki olay benim evimde oldu..." demektedir.<sup>250</sup> Bu rivâyetten, onu n olayın bizzat tanığı olduğu, hadisi kendisinin de işittiğı açık olarak anlaşılmaktadır,

b) İşittiğı haberin o haliyle Hz. Peygamber (s.a.v)'den sâdır olamayacağını, rivâyet edenlerin eksik işittiklerini veya yanlış naklettiklerini düşünür ve kendi yorumuyla Hz. Peygamber (s.a.v)'in söylemiş olabileceğı doğru metni ortaya çıkarmaya çalışır.<sup>251</sup>

Ebû Hureyre'nin rivâyet ettiği ev, kadın ve atta uğursuzluk olduğunu bildiren hadise<sup>252</sup> Hz. Aişe'nin getirdiğı düzeltme onun, yukarıda açıklamış olduğumuz yönünü ortaya koyan en açık örneklerden biridir. Nitekim bu rivâyeti tashih ederken "Ebû Hureyre iyi ezberlememiş, o girdiğinde Rasûlullâh "*Allah, Yahudileri kahretsin, şöyle derler: Uğursuzluk şu üç şeydedir; evde, kadında ve atta...*" buyurmuş; ama o, hadisin başını işitememiş, sadece sonunu duymuştur."<sup>253</sup> Hz. Aişe'deki bu üslup, Cabir b. Semûre (ö. 66) adlı sahâbîn'in şu rivâyetinde de görülmektedir: "Rasûlullâh hutbeyi ayakta okur, sonra oturur, sonra tekrar kalkar ve yine ayakta okurdu. Her kim sana O'nun oturarak hutbe okuduğunu haber verirse, yalan söylemiş olur. Vallahi ben O'nunla birlikte iki binden fazla namaz kıldım."<sup>254</sup>

Hz. Peygamber (s.a.v) ile arasında hiçbir nesil bulunmayan dolayısıyla aynı haberi O'ndan rivâyeti kuvvetle muhtemel olan sahâbe nesli, Hz. Peygamber (s.a.v)'in bizzat kendisinden duymadıkları bir hadisin râvîsini zikretmekle, her şeyden öte ilim ahlâkının ne demek olduğunu bizlere göstermiştir. Bu konuda çok titiz davrananların başında da şüphesiz bu ahlâkı kaynağından alan Hz. Aişe validemiz gelmektedir. Bu durumu kanıtlayacak yukarıda zikretmediğimiz daha birçok örnek mevcuttur. Mesela Hz. Aişe validemiz, en yakın talebesi ve yeğeni Urve'ye bir hadis nakletmiş; Urve, ona olan itimadına rağmen "Bu sözü Peygamberimizden duydun mu?" diye sormuş, Hz. Aişe de "Evladım, bunu bana Abdullah b. Amr Peygamberimizden rivâyet etti" diye cevap

<sup>250</sup> Taberânî, *el-Mu'cemu'l-Evsat*, ( tahk. Mahmûd et-Tahhân), Riyad, 1986, VII/282-3, no: 6547.

<sup>251</sup> Bkz. Zerkeşi, *Hz. Aişe*, s. 41.

<sup>252</sup> Buhârî, *Tıbb*, 43, VII. 27; İbn Mâce, *Nikâh*, 55, no: 1993; Tirmizî, *Edeb*, 58, no: 2824.

<sup>253</sup> Ebû Dâvûd, *Müsned*, Haydarâbâd, 1321, s. 215, no: 1537.

<sup>254</sup> Muslim, *Cuma*, 35.

vermiştir. Urve, bir yıl sonra Abdullah b. Amr ile tavaf esnasında karşılaşır ve bu hadisi ona sorar. Abdullah, kendisine Allah Rasûlün'den bu şekilde duyduğunu söyler.<sup>255</sup>

Daha sonra sahâbe neslinin takipçisi olan talebeleri de bu metoda başvurmuş, hadisin yalnızca bir tek kaynağı ile yetinmemiş, farklı kişiler tarafından nasıl nakledildiğini belirlemek için gayret göstermişlerdir. Bunun sonucunda kaynağı kontrol düşüncesi (isnâd araştırması) ortaya çıkmış, seçme ve eleştiri metotları gelişmeye başlamıştır. Hz. Aişe de Hz. Peygamber (s.a.v)'e olan yakınlığından dolayı genelde isnâdın içinde rivâyetçi konumda olmaktan ziyade o isnâdı tasdik eden konumda olmuştur ki, bu da isnâd sistemini oluşturan tedkik mekanizmasının o dönemde nasıl işletildiği hakkında b. Söz konusu duruma örnek olarak onun hayatından birçok kare rivâyet kitaplarındaki yerini almıştır. ize bilgi vermektedir.

Hz. Ömer, pazarda bir hanım elbisesi (mırt) için pazarlık etmekte olan Amr b. Umeyre'nin yanına gelir ve ne yaptığını sorar. O da tasadduk etmek üzere bir hanım elbisesi aldığını söyleyince, Hz. Ömer: "Öyleyse seni kendi haline bırakayım" der. Daha sonra Hz. Ömer tekrar onun yanına uğrar ve satın aldığı elbiseyi ne yaptığını sorar, o da tasadduk ettiğini bildirir. Hz. Ömer bu defa onu kime tasadduk ettiğini sorunca o "Müzen'li (eşim) Rukayka'ya" der. Bunun üzerine Hz. Ömer: "Peki, sen onu tasadduk edeceğini iddia etmiyor muydun?" diye sorunca Amr: "Evet, fakat ben Rasûlullâh'ın şöyle buyurduğunu işittim: *"Onlara (eşlerinize) verdiğiniz her şey sizin için bir sadakadır"* der. Bunu duyan Hz. Ömer: "Yâ Amr! Lâ tekzîb alâ Rasûlilleh! = Ey Amr! Rasûlullâh'a yalan isnâd etme!" diye çıkışır. Bu cevap karşısında şaşırarak Amr: "Vallahi, beraberce müminlerin annesi Aişe'ye gidip sormadan senden ayrılmayacağım" der. Hz. Ömer tekrar: "Yâ Amr! Lâ tekzîb alâ Rasûlilleh! = Ey Amr! Rasûlullâh'a yalan isnâd etme!" sözünü tekrarlar. Sonra Hz. Aişe'den izin isteyip yanına girerler. Amr: "Allah aşkına söyle, sen Rasûlullâh'ın *"Onlara (eşlerinize) verdiğiniz her şey sizin için bir sadakadır"* buyurduğunu işittin mi?" diye sorar. Hz. Aişe ise: " Allah şahit ki evet, (işittim)" cevabını verir. Onun bu tasdiki karşısında Hz. Ömer "Peki, ben neredeydim de bunu işitmedim? Demek ki pazarlardaki alışveriş beni bundan alıkoymuş!" diyerek bu konudaki zayıflığından yakınır.<sup>256</sup> Burada da Hz. Peygamber (s.a.v)'in terğîb ve teşvik ile ilgili bir hadisini duymamaktan ve vaat ettiği müjdeyi ilk etapta kabullenememekten kaynaklanan bir karşı çıkış söz konusudur. Hadisi duymayan Hz. Ömer'e göre, kişi kendi emri ve sorumluluğu altında olanlara zaten

<sup>255</sup> Müslim, İlim, 14; Buhârî, İ'tisâm, 7.

<sup>256</sup> Beyhakî, Sünen, IV, s/178; Heysemî, *Mecmeu'z Zevâid*, IV/324.

bakmakla yükümlü olduğu için başkalarına tasadduk yapmalıdır. Fakat meseleyi gidip Hz. Aişe'den tahkik ettikten sonra mantığını devre dışı bırakmış ve rivâyeti kabullenmiştir. Ve neticede, Amr'ın Hz. Peygamber (s.a.v)'e hiç de yalan isnâd etmediği, doğru işitip doğru naklettiği ortaya çıkmıştır. Bu nedenle çalışmamız boyunca verdiğimiz o döneme dair bütün misalleri münferit olarak değerlendirmek yanlış olacağı kanaatindeyiz. Bir isnâdda zaten toplam bir râvî var ve onun da kim olduğu araştırılıyorsa bu tedkiki bir isnâd sorgulaması olarak değerlendirmek de akla uzak görünmemektedir.

Bütün bu misallerden anlaşılıyor ki sahâbe devrinde isnâd araştırmasına son derece önem verilmiştir ve Hz. Aişe validemiz isnâd sisteminin temellerinin atılması konusunda otoriter sahâbîlerin başında gelmektedir.

Sahâbenin, hadisleri kaynağından duydukları şekilde rivâyet etmek için gösterdikleri itinalarını, râvîlerin durumlarını titizlikle araştırmalarını ve hadisi Hz. Peygamber (s.a.v)'den bizzat duyan sahâbîden almak için aylarca süren zorlu yolculuklara katlanmalarını isnâd sisteminin temel kriterlerinin kaynağı olarak görmemek ve bunların sistemsiz bir şekilde yürütüldüğünü iddia etmek insafsız bir yaklaşımdır. Hz. Ebû Bekir, Hz. Ömer, Hz. Osman, Hz. Ali ve Hz. Aişe gibi İslâmî ilimlerin kaynağı olarak gösterilen şahısların isnâd konusundaki tavırları, sadece şifahi gelenekte kullandıkları için mi sistemsiz addedilmektedir? Nitekim saadet asrına gelindiğinde o dönemde isnâd uygulaması zaten bilinmekteydi. Bu dönemde ise İslâm dininin inananlar üzerindeki motivasyonu ile birlikte doğruluk kapsamındaki bu zemin pekiştirilmiş oluyordu. Zira İbn Abbas'ın bir adamın rivâyetine kulak asmayıp “İnsanlar her boyaya boyanmaya başlayalı her rivâyete değer vermez olduk”<sup>257</sup> ifadesi bu durumu açıklar mahiyettedir. Bunun yanında isnâda bir yöntem özelliği kazandıracak olan şahitlik müessesesi de hukuk alanı tarafından beslenince sistemin teorik kısmı tamamlanmıştı. Sıra potansiyel olarak âlimlerin zihinlerinde şekillenen isnâd fikrinin pratiğe yansımaya geliyordu ki, pratik yönü de erken dönem rivâyetlerde “kimin rivâyeti” sorusunda kendini bulunca isnâd sistemi kısa zamanda yerleşmiş ve gücünü kabul ettirmiştir.<sup>258</sup>

İsnâd kullanımının ne zaman başladığını tespit uğraşlarında erken dönem bir örneğe rastladığımızda “Münferit birkaç rivâyetten yola çıkarak isnâd kullanılmıştır demek

<sup>257</sup> Müslim, *Mukaddime*, 13.

<sup>258</sup> Sahâbe ve isnâd değerlendirmesi hakkında geniş bilgi için bkz. Tekineş, Ayhan, *Geleneğin Altın Zinciri –Bilgi Aktarım Yöntemi Olarak İsnâd-*, s. 63.

mesnetsizdir” izahı bizi münferit rivâyetlerin her dönem görüldüğüne ve bu nedenle de sistemin doğuşunun tespitini güçleştirdiğine götürür ki, bu durum asr-ı saadete yabancılaşmanın bir süreci olarak algılanan tarihin tahrip edilmesidir. Oysaki, isnâdın hadisin ayrılmaz bir parçası olduğu dönem, küçük yaşlı sahâbe ile büyük ve orta yaşlı Tâbiînin iç içe yaşadıkları, hicri birinci asrın son yarısıdır. H. 68 yılında vefat eden İbn Abbas’ın yukarıda zikrettiğimiz sözü, Muğire b. Şu'be'nin (50/670): "Ali'den hadis rivâyeti hususunda Abdullah b. Mes'ud'un arkadaşlarından başka doğru söyleyen yoktu"<sup>259</sup> sözü, İbn Sîrîn'in: "Fitneden sonra isnâd sormağa başladılar"<sup>260</sup> gibi ifadeleri, Tâbiîn ve etbautTâbiînin isnâda verdikleri ehemmiyeti incelerken zikredeceğimiz rivâyetler göz önüne alınırsa, isnâd tatbikatının hicrî 40-50 yıllarında vazgeçilmez bir unsur halini aldığı ve artık bu dönemden sonra tabiri caizse müslümanlar tarafından patentli alınmış bir sistem olarak bilindiğini söyleyebiliriz.

---

<sup>259</sup> Müslim, *Mukaddime*, 14.

<sup>260</sup> İbn Salâh, *Mukaddime*, Haleb-1966, 7.



## **B- İSNÂD SİSTEMİNİN GELİŞİMİNİ ETKİLEYEN FAKTÖRLER**

### **1. TABİİN DEVRİNDE HADİS RİVÂYETİ VE İSNÂD KULLANIMI**

Hz. Peygamber (s.a.v)'den vârid olan hadislerin öğrenilmesine karşı sahâbe devrinde gösterilen istek ve arzu, aynı şekilde Tâbiîn döneminde de devam etmiştir. Hz. Peygamber (s.a.v)'in vefatıyla İslâm coğrafyasının değişik bölgelerine dağılan sahâbîlerin buldukları yerlerde, onlardan Kur'an ve sünneti öğrenmek isteyen ilim talipleri teşekkül etmiştir. Sahâbîlerden sonra geldikleri için kendilerine "tabi olanlar" anlamında "tabiiler" denilen bu ilim talipleri, sahâbe neslinin sahip olduğu sünnet ve hadis kültürünü ilk zamanlar ezberlemek suretiyle hafızalara, daha sonra da yazarak sayfalara kaydetmek noktasında önemli görevler üstlenmişlerdir.

Müslümanlar, sahâbe döneminde hem Mekke hem Medine'de sosyal bir cemiyet haline geldikleri zaman, onların toplumsal alanda ciddi problemleri yoktu. Onlar, o dönemde sayı bakımından henüz azdı ve aynı kültürü yaşıyorlardı. Haliyle Müslümanların toplum olarak kanun ve yasaları, Kur'an'a dayanıyordu. O zaman karşılaştıkları az sayıdaki ve basit düzeydeki problemlerin çözümlerini Kur'an-ı Kerim karşılıyordu. İçinden çıkamadıkları bir şey olunca da, onu Hz. Peygamber (s.a.v)'e başvurarak hallediyorlardı. Fakat zaman ilerledikçe, Müslümanlar Arabistan'ın dışına çıkarak başka yerlere yayıldılar. İslâm âleminin sınırları genişledi. Onlar, artık Arap olmayan, dilleri farklı milletleri ve Müslüman olanlarla beraber Müslüman olmayanları da idare etmeye başladılar. Yabancı din ve kültürler, Müslümanlar arasında etkili olmaya başladı. Tercüme edilen yabancı eserler ve felsefi akımlar, İslâm âleminde yayılmaya başladı. Bunun neticesinde Müslümanlar arasında dini ihtilâfların yanında siyasi ihtilâflar da arttı ve dini naslar farklı yorumlanmaya başladı. Ekonomik şartlar değişti ve toplumun refahı arttı. Bu gibi nedenlerden dolayı Müslümanların sosyal, siyasal ve kültürel problemleri de arttı. Sahâbe döneminde, Hz. Peygamber (s.a.v) hayatta iken problemler ona sorularak çözülebiliyordu. Tâbiîn döneminde, artık böyle bir imkân söz konusu değildi. Dolayısıyla tabiiler, problemlerini çözmek için öncelikle Kur'an'a ve ardından Peygamberin sünnetine başvuruyorlardı.

Sahâbenin hadisler karşısındaki titiz, ihtiyatlı ve temkinli davranışları, daha sonraki nesiller tarafından aynen sürdürülmüş; rivâyetin sıhhatini araştırma usulleri daha sistemli ve metodlu bir hale getirilmiştir. Bu devirde de hadis rivâyetinin sorumluluk gerektiren,

veballi bir iş olduğu bilinci gönüllere hâkim olmaya devam etmiştir. Buna delil olarak, Şa'bî'nin (ö.103) "Selef-i sâlihîn çok hadis rivâyet etmekten hoşlanmazlardı. Eğer şimdiki aklım olsaydı ancak ehl-i hadisin üzerinde icma ettiği hadisleri rivâyet ederdim"<sup>261</sup>; Süfyân es-Sevrî'nin, (ö. 161) "Bana göre hadis kadar korkulacak hiçbir şey yoktur. Allah katındaki hayrı isteyen kişi için de yine hadis kadar faziletli bir şey yoktur"<sup>262</sup>sözü; Ebuz- Zinâd 'ın (ö. 130), "Medine'de, hepsi de güvenilir olan yüz kişiye yetiştim ki, hadis ehli değildir diye onlardan hadis alınmazdı"<sup>263</sup> ve Şu'be'nin (ö. 160) "Hadis kadar cehenneme girmeme sebep olmasından korktuğum hiçbir şey yoktur"<sup>264</sup> şeklindeki ifadeleri Tâbiî'nin hadis rivâyeti konusunda ne denli titiz olduğunu göstermektedir.

İslâm bilginleri, isnâdın sistematik olarak yalnızca Müslümanlar tarafından geliştirilmiş bir sistem olduğunu belirtmişlerdir. Onlar bunu şu özlü cümle ile ifade etmişlerdir: " İsnâd, bu ümmetin en özgün niteliklerinden biridir."<sup>265</sup> Muhaddisler, böyle bir sistemin diğer milletlerde bulunmadığını da özellikle belirtmişlerdir.<sup>266</sup> Meşhur Endülüslü İslâm âlimi Muhammed İbn Hazm (ö. 456) dinler ve mezhepler tarihine dair yazdığı eserinde, tarihî haberlerin naklinde kullanılan bu metoddan, diğer dinlerle de mukayese ederek şöyle bahseder:

"Güvenilir bir şahsın, aynı özelliği taşıyan bir başka şahıstan naklederek kesintisiz bir senetle haberi Hz. Peygamber (s.a.v)'e ulaştırma keyfiyeti, diğer dinlerin aksine, yüce Allah'ın yalnızca Müslümanlara bahşettiği bir lütuftur."<sup>267</sup>

Daha Hz. Peygamber (s.a.v) döneminden beri kullanılan Hz. Ömer döneminde sıkı takibi yapılan ve Hz. Osman'ın şehit edilmesinden sonra vuku bulan hadiselerden dolayı bir sistem halini almaya başlayan isnâd, tabiiiler döneminde artık hadis rivâyetinin vazgeçilmez bir unsuru olmuştur. Zira bu dönemde Müslümanlar arasında gruplaşmalar daha da artmış, bazı siyasi firkalar ortaya çıkmıştır. Grupçuluk beraberinde tenkit fikrini de getirmiş, İslâm cemaatini terk ederek farklı görüşleri benimseyenlerin naklettikleri haberlere itibar edilmemeye başlanmıştır. Zira bu kişiler zaman zaman kendi çıkarları için

<sup>261</sup> Zehebi, *Tezkira*, I/83.

<sup>262</sup> Râmahurmûzî, *el-Muhaddisü'l-Fâsil beyne'r-Râvî ve'l-Vâî*, thk. M. Accâc el- Hatîb, Beyrut, 1391/1977, s.177.

<sup>263</sup> Müslim, *Mukaddime*, 7.

<sup>264</sup> Zehebi, *Tezkira*, I/197.

<sup>265</sup> İbnu's-Salah, *el-Mukaddime (Ulûmu'l-hadîs)*, s.130; Hatîb el-Bağdâdî, *Şeref*, s.40.

<sup>266</sup> Suyûtî, *Tedribu'r-Râvî*, II/45.

<sup>267</sup> İbn Hazm, Ebû Muhammed Ali b. Ahmed, *el-Fasl fi'l-Milel ve'l-Ehvâ ve'n-Nihal*, Beyrut 1986, II/81-84.

yalan söylemekten, nasları tahrif etmekten hatta sahte haberler uydurmaktan çekinmemişlerdir.

Dâhili harp veya fitne olarak adı geçen bu hâdiseler, uydurulan ve Hz. Peygamber (s.a.v)'e isnâd edilen haberlerin geniş çapta yayılmasına sebep olmuştur. Bununla beraber bu karışıklığın hadis vaz'ı için kesin bir başlangıç tarihi olduğu iddia edilemez. Çünkü daha İslâmîyet'in başlangıcında zuhur eden anlaşmazlık, yine fitne olarak tavsif edilen ve Hz. Osman'ın katli ile Cemel Vaka'sını doğuran hâdiseler, Hz. Ali ile Hz. Mu'âviye arasındaki siyasi husumetler, nihayet, şahıs ve kabilelerin hatta şehirlerin birbirleri arasında üstünlük ve fazilet yarışına girmeleri, bir takım kimseleri hadis uydurmaya sevk ediyordu. Fakat ilk günlerde bunlar fazla bir yekûn tutmuyordu. Eğer Hz. Peygamber (s.a.v)'den sahih isnâdlarla rivâyet edilen ve en hayırlı neslin "kendi nesli, sonra onları takip edenler" olduğu düşünülür ve yine Hazreti Peygamberin "*Ümmetimin son zamanlarında bir takım kimseler, işitmedikleri hadisleri size rivâyet edecekler*" hadisi göz önünde bulundurulursa, kizbin ağırlıklı olarak İslâm topluluğu içerisinde bir tehlike yaratmağa başladığı devri, ilk sahâbîler içerisinde değil, bilakis hiç sahâbî kalmadığı veya kalanların son günlerini yaşadığı zamanlarda aramak lazımdır. Bu sıralarda fetihlerin çoğalmasıyla, İslâm ülkesi genişlemiş, İslâm topluluğu içerisine Fars, Rum, Berberî ve daha birçok karışık unsurlar da girmiş bulunmaktadır.<sup>268</sup>

Uydurma faaliyetlerinin, isnâd talebinde etkisi olduğu açıktır. Ancak isnâd araştırma usulünü bütünüyle uydurmacılık faaliyetine bağlamak ta doğru değildir. Zira isnâd bu faaliyetin zorunlu bir sonucu olsa da, uydurmacılık isnâd sistemini ortaya çıkartan tek sebep değildir. İsnâd bir rivâyet metodudur ve bu rivâyetin nesilden nesile aktarılması konusunda şifahi geleneğin vazgeçilmezidir. Eğer isnâdın doğuşunu sadece uydurmacılık faaliyetlerine bağlarsak, bu ilinti bizi "eğer kötü niyetli kimseler Hz. Peygamber (s.a.v) adına yalan isnâdda bulunmasaydılar isnâd diye bir sistem olmayacaktı" gibi girift bir sonuca götürür. Bu çıkarım ise asırlardır devam eden rivâyet sisteminin işleyişine duyulan güvensizliği de beraberinde getirecektir. Tâbiûn ve etbau't-Tâbiîn devrinde isnâd, hadislerin muhafazası için en önemli unsurlardan biri olarak görülmüştür. O devir hadisçilerinin, isnâdın gerekliliğine dair pek çok ilgi çekici ifadeleri mevcuttur. Örneğin Evzâî (ö.157), "İlmin yok olması isnâdın yok olmasıyla",<sup>269</sup> Şu'be "İçinde *Ahberanâ* ve

<sup>268</sup> Bkz. Koçyiğit, Talat, "İslâm Hadisinde İsnâd ve Hadis Râvîlerinin Cerhi", *A.Ü.İ.F.D.*, Yıl, 1961, c. 9, s. 51.

<sup>269</sup> Accâc, Muhammed el- Hatîb, *es-Sünnetü Kable't-tTedvîn*, Kahire, 1963, s.223.

*Haddesenâ* olmayan her hadis abur cuburdur (karmakarışıktır)”<sup>270</sup>, “Bana göre tedlîs, zinadan daha kötüdür”,<sup>271</sup> Süfyân es-Sevrî (ö. 161) “İsnâd Mü'min'in silahıdır. Silahsız kimse ne ile dövüşür?”<sup>272</sup>, Abdullah b. el-Mübarek (ö. 181) “İsnâd dindedir. O olmasa herkes istediğini söylerdi”,<sup>273</sup> “Bizimle hadisin râvîleri arasında ayaklar vardır (Yani isnâdsız hadis ayaksız canlı gibidir, kabul edilmez)”,<sup>274</sup> “Dinini isnâdsız alan, merdivensiz yükseğe çıkmak isteyen kimse gibidir.”<sup>275</sup>...şeklinde tâbiûn âlimlerinden nakledilen ifadeleri bu konuya örnek olarak zikretmek mümkündür.

Bir sahâbî tarafından rivâyet edilen hadisin Tâbiîn neslinde meselâ on râvîsi olabileceği gibi, onlardan her birinin yirmi-otuz talebesi bulunduğu görülebilir. Bunların hepsi aynı coğrafyada yaşamadıkları halde rivâyet ettikleri hadislerin birbirinin aynı olması veya aralarında önemsenmeyecek küçük farklılıklar bulunması, isnâd sisteminin mükemmelliğini ve seneddeki râvîlerin ne derece güvenilir kişiler olduğunu gösterir. Özellikle tedvin dönemiyle tasnif devrinin başlangıcında hadislerin isnâdlarını çok iyi bilen ve ileride müstakil disiplinler haline alacak olan hadis ilimlerinin temelini atan uzman hadisçiler yetişmiştir. Ebû Dâvûd et-Tayâlisî hadisi dört kişide bulduklarını söyleyerek İbn Şihâb ez-Zührî, Katâde b. Diâme, A'meş ve Ebû İshak es-Sebî'nin adlarını zikretmiş, bunların her birinde ikişer bin hadis mevcut olduğunu belirtmiştir.<sup>276</sup> Ali b. Medîni de araştırmaları sonucunda isnâdın altı kişide odaklandığını söylemiş, Medine'de İbn Şihâb ez-Zührî, Mekte'de Amr b. Dînâr, Basra'da Katâde b. Diâme ve Yahya b. Ebi Kesîr, Kûfe'de Ebû İshak es-Sebî ve A'meş'in bulunduğunu, bunların tasnifi gerçekleştirenlerin kaynağı olduğunu ifade etmiştir.<sup>277</sup>

Bu ilk asırların muhaddisleri isnâdın önemini sadece sözle ifade etmekle kalmamışlardır. Rivâyet edilen hadislerin isnâdlarını soruşturarak, isnâddaki şahısların durumlarını incelemişler ve isnâdsız rivâyetleri kabul etmemişlerdir. İsnâdda ismi geçen şahıslar hayatta ise, mümkün olduğunca hadisin Hz. Peygamber (s.a.v)'e en yakın kaynaklarına ulaşabilmek amacıyla uzun ve meşakkatli yolculuklara katlanmışlardır. Kaynaklar, Tâbiîn hadisçilerinin hadis öğrenme tutkularını gösteren önemli rivâyetlerden

<sup>270</sup> Hatîb, *el-Kifâye fi-İlmi'r-Rivâye*, Medine, tsz., s.283.

<sup>271</sup> Zehebî, *Tezkira*, I/194

<sup>272</sup> Hatîb, *Şerefu Ashâbi'l-Hadîs*, s.42.

<sup>273</sup> Râmahurmûzî, *el-Muhaddisü'l-Fâsıl*, s.209.

<sup>274</sup> Müslim, *Mukaddime*, I/15.

<sup>275</sup> Hatîb, *Kifâye*, s.393.

<sup>276</sup> İbn Ebî Hatim, *Takdimetü'l-Cerh ve't-Ta'dîl*, Haydarâbâd, 1952, s.492.

<sup>277</sup> Râmahurmûzî, *a.g.e.*, s.614-619.

bahsetmektedir. Bir kaç örnek zikretmek gerekirse, Amr b. Meymûn (ö.74)'un sünnetten bir harf için bile olsa onu elde etmek için yola çıkacağını söylemesi<sup>278</sup>; aynı şekilde Saîd b. el-Müseyyeb (ö.94)'in bir hadis için üç günlük mesafeye gitmesi<sup>279</sup>; Hasan el-Basrî (ö.110)'nin Basra'dan Kûfe'ye kadar sefer etmesi<sup>280</sup>; Ebû Osman en-Nehdî (ö. 100)'nin aslında niyeti haccetmek olmadığı halde sırf Ebû Hureyre'den bir hadis öğrenmek için o yıl hacca çıkması<sup>281</sup>, Ebû Kılâbe Abdullah b. Zeyd (ö.104)'in hiçbir işi olmadığı halde Medine'de sırf bir hadisi daha önce duymuş olan bir şahıstan dinlemek için üç gün kalması<sup>282</sup>; Mekhul (ö. 113 )'un Mısır'dan Hicaz'a, oradan Irak'a, sonra Şam'a gitmesi, gittiği her yerde ganimetle ilgili bir hadisi öğrenmek istemesi<sup>283</sup> ... Tâbiîn hadisçilerinin hadis yolculuklarını gösteren rivâyetlerden bazılarıdır.

Yine konumuzla alakası bakımından Şu'be'nin şu ifadeleri çok önemlidir: “Süleymân et-Teymî (ö. 177) kadar hadis rivâyetinden korkan kimse görmedim. Hadis naklederken yüzünün rengi atardı.”<sup>284</sup> İbn Ömer kanalıyla da şöyle bir hadis zikredilmektedir: “*Ey İbn Ömer dinin borcundur ve etin kemiğindir. Onu kimden aldığına dikkat et. İstikamet üzere olanlardan al, istikametten ayrılanlardan alma!*”<sup>285</sup>

Ayrıca Tâbiîn döneminde hoca-talebe ilişkisi sistemli bir hüviyet kazanmıştır. Sahâbîlerin etrafında toplananlar onların saadet asrına dair bildiği hemen her şeyi öğrenmeye çalışmışlardır. Bununla yetinmemişler, muhtelif konulardaki görüşlerini sorup sahâbe kavillerini derlemişlerdir. Onların talebeliği birkaç defa görüşmeyle yetinilen kişisel temaslar şeklinde değil, birçoğunda akrabalık ve efendi-hizmetçi (mevlâ) gibi yakın ilişkilere dayalı uzun süreli beraberlikler şeklinde olmuştur. Öte yandan akraba olmayanların birçoğunun da hocalarının meclisinde uzun yıllar bulunduğu görülmektedir. İlim devreye girince köle-efendi ilişkisi baba-oğul ilişkisinden öteye geçmiş, o dönemin köleleri birer ilim adamı olarak efendilerinin rahle-i tedarisinde sünneti öğrenmişler ve sünnetin sonraki nesillere aktarılması konusunda sacayağı olmuşlardır. Mesela İbn Abbas'ın en yakın talebelerinden birisi olan kölesi İkrime'nin, efendisinin ilminin sonraki kuşaklara aktarmada katkısı büyüktür. İbn Abbas vefat ettiğinde oğlu Ali, İkrime'yi satmış,

<sup>278</sup> Zehebi, *Siyeru A'lâmi'n-Nübelâ*, VI/346.

<sup>279</sup> Hatîb, *er-Rihle fi Talebi'l-Hadis*, Beyrut, 1975, s.127-128.

<sup>280</sup> Hatîb, *a.g.e.*, I/143.

<sup>281</sup> Hatîb, *a.g.e.*, I/133..

<sup>282</sup> Subhi Salih, *a.g.e.*, s. 42.

<sup>283</sup> Ebû Dâvûd, Cihad, 146.

<sup>284</sup> Râmehürmüzi, *el-Muhaddisü'l-Fâsil*, s. 551.

<sup>285</sup> Hatîb, *Kifaye*, s.121.

çevresindeki insanların "Babanın ilmini mi satıyorsun?" şeklinde kınaması üzerine İkrime'yi geri alarak azat etmiştir<sup>286</sup>.

Hal böyle olunca bizi haberin kaynağına ulaştıran isnâd daha kolay şekillenmiştir. Çünkü hangi Tâbiînin hangi sahâbe yanında yetiştiği bu yolla kolayca tespit edilebilmiştir. Öte yandan aynı haber aynı yolla bir sahâbîden birçok kez işitilince onun unutulma veya hatalı nakledilme ihtimali de ortadan kalkmıştır. Bütün bunlar isnâdın bir sistem halini almasını hızlandıran fonksiyonlar olmuştur.

## 2. İSNÂDIN BİR SİSTEM HALİNİ ALMASI

Tarihî bir olay ya da tarihe mal olmuş bir haber geçmişte kalmış ve duyularla müşahede imkânı kalmamış "ölü bir olay" konumundadır. Tarihî açıdan ilmî verilere bağlı kalmak ve kurallarına uymak şartıyla, göz önünde cereyan etmemiş birçok şeyin vuku bulduğuna hükmetmek, hem mümkün hem de kesinlik arz eder. Bizzat müşahede ile yetinerek, şahısların şahitliğini kabul etmeme esası tercih edilecek olursa, bu durumda tarihle birlikte bütün uygulamalar ve bilgiler yok olup gidecektir. Dolayısıyla bu bilgilerin aslını muhafaza edecek bir sisteme ihtiyaç vardır ki, İslâmî ilimlerde bu uygulamanın adı "İsnâd"dır.

İslâm tarihinde otoritesinin ilim ehli tarafından kabul edilip, isnâdsız rivâyetlerin kabul edilmemesi ile isnâd sistemleşmiş ve kaynak değeri müslümanlarca kutsal olan bu bilgiler bu sistemin garantörlüğü altına girmiştir. Kimlerin güvenilir bir râvî olabileceği belirlenmiş, rivâyet usulü yerleşmiş; hangi usulle nakledilen rivâyetlerin kabul edileceği, hangilerinin kabul edilmeyeceğinde büyük oranda uzlaşma sağlanmış, böylece toplumda isnâd eksenli hadis ashâbî denilen toplumsal bir grup ortaya çıkmıştır. Belirli bir usulü, adabı olan teşkilatlanmış râvîler cemaati ile isnâd, güvenilir bir bilgi aktarım metodu olarak yerleştiği gibi toplum içinde de yerleşmiştir. İsnâdın sistemleşmesi ile birlikte haberlerin aktarımında isnâd mutlak otorite olmuş, isnâd kurallarına uymayan râvîler sika bile olsa râvî olarak hüsn-ü kabul görmemiştir. Hatta rivâyet esnasında isnâdları düzgün zikretmeyen râvîlerin -sika bile olsalar- naklettikleri hadislere değer verilmemiştir. Mesela Necîh b. Abdurrahman es-Sindî (ö. 170), doğru sözlü, zeki ve hafızası kuvvetli, meşhur muhaddislere talebelik yapmış iyi bir hadisçidir. Ancak isnâdları düzgün zikretmediği ve

<sup>286</sup> Zehebî, Tezkire, I, 95. Tabiînin ileri gelenlerinden Hasan el-Basrî'nin annesi Ümmü Seleme'nin cariyesi; ünlü muhaddislerden Muhammed b. Sirîn de (ö. 110), Enes b. Mâlik'in kölesiydi. Bkz. Zehebî, *Tezkire*, I/71, 77.

ezberlemediği için rivâyetlerine değer verilmemiş, hadislerinin yalnızca araştırma maksadıyla yazılabileceği belirtilmiştir.<sup>287</sup>

İsnâdın yaygınlaşması Tâbiîn döneminde olmuştur. İsnâd hakkında ilk araştırma yapanın Tâbiînden Şa'bî (ö. 103) olduğuna dair bilgiler mevcuttur.<sup>288</sup> Abdullah b. Mes'ûd'un en yakın talebelerinden Kûfeli Rebî' b. Huseym (ö. 61)<sup>289</sup> zühd ve takvası ile meşhur bir âlimdir. Rebî', "Lâ ilâhe illâllahu vahdehu lâ şerîke leh" duasının fazileti ile ilgili bir hadis nakledince talebesi Şa'bî, "Bunu sana kim rivâyet etti?" diye sormuştur. Rebî', "Amr b. Meymûn" diye cevap vermiştir. Bunun üzerine Şa'bî, Amr b. Meymûn'un (ö. 75) yanına gidip ona da "Bunu sana kim rivâyet etti?" diye sorunca Amr, "Sahâbî Ebû Eyyûb (r.a) rivâyet etti" demiştir... Yahya b. Sa'îd el-Kattân'a göre isnâd hakkındaki ilk geniş çaplı araştırma Şa'bî'nin işte bu soruşturmasıdır.<sup>290</sup> Bu araştırma Rebî'nin güvenilirliğinden kuşkulandığı için ya da bir eleştiri maksadıyla yapılmış değildir. Burada genç tabiilerin merak saikiyle yaşlılardan kimden duyduklarını öğrenme isteği ya da hadis ezberlemeye ilgisi bilinen Şa'bi'nin ezberleyeceği hadisin hangi sahâbî tarafından rivâyet edildiğini bilmek istemesi... vb. sebepler de etkili olmuş olabilir. Bir başka sebep Şa'bî, başka hocalardan dinlediği aynı manadaki hadisle karışmaması için ya da onunla karşılaştırmak için hadisin hangi sahâbîden rivâyet edildiğini öğrenmek istemiş olabilir. Şa'bî nin hadislerin isnâdlı rivâyetine önem verdiğini gösteren bir başka örnek ise hocası İbrahim en-Nehâî'den isnâd talep etmesidir. Şa'bî, İbrahim en-Nehâî'nin Abdullah b. Mes'ûd'dan naklettiği hadislerin isnâdlarını zikretmesini isteyince İbrahim, "Ben size birisi vasıtasıyla Abdullah b. Mes'ûd'dan rivâyette bulunmuşsam, bilin ki o benim dinlediğim bir hadistir. "Abdullah dedi ki" şeklinde naklettiğim hadisi ise Abdullah'tan naklen birçok kişiden dinlemişimdir"<sup>291</sup> cevabını vermiştir. Bu örnek bize aynı zamanda isnâdın zikredilmediği dönemlerde de isnâdın bilindiğini ancak çeşitli sebeplerle zikredilmediğini de göstermektedir.

<sup>287</sup> İbn Hacer, *Tehzîb*, X/420-22. Ayrıca isnâdın kurumsallaşması ile ilgili bkz. Tekineş, Ayhan, *a.g.e.*, s.98.

<sup>288</sup> Râmeürmûzi, *el-Muhaddisü'l-Fâsil*, s. 208.

<sup>289</sup> Bkz. İbn Hacer, *Tehzîbu't-Tehzîb*, Beyrut 1968, III/242.

<sup>290</sup> Râmahurmûzî, *el-Muhaddisü'l-Fâsil*, s. 208.

<sup>291</sup> Zehebî, *Siyer*, IV/527.

## İbn Sîrîn'in "Fitne" İfadesi

Kaynakların birçoğunun verdiği bilgiye göre ise, isnâd konusunda ilk defa görüş bildiren, yine tabii hadisçilerden İbn Sîrîn (ö. 110)'dir.<sup>292</sup> İbn Sîrîn, "Fitnedden önce isnâd sorulmazdı. Ne zamanki fitne vukû buldu, "(hadisi rivâyet ettiğiniz) râvîlerinizin isimlerini bize söyleyin!" demeye başladılar. Ehl-i sünnet ise hadisleri alını, ehl-i bid'at ise hadisleri alınmazdı"<sup>293</sup> "Bu ilim dindir, dininizi kimden aldığınıza dikkat edin"<sup>294</sup> derken bu sözleriyle İslâm toplumunda çıkan fitneye işaret etmiştir. Ayrıca İbn Sîrîn'in, Ebû Kılâbe'den (ö. 104) hadis nakleden Eyyûb isimli bir zata isnâd sorduğu, kendisine isnâdsız rivâyet edilen hadisleri kabul etmediği, kaynaklarda zikredilmektedir.<sup>295</sup> Mehdî b. Meymûn anlatıyor, "Muhammed b. Sîrîn'i gördüm, insanların sözlerini naklediyor, şiir okuyor ve kendinden geçercesine gülüyordu; ancak isnâdlı bir hadis zikredilince birden yüzünün şekli değişti ve ciddileşti."<sup>296</sup> İsnâd konusundaki hassasiyeti sebebiyle İbn Sîrîn, isnâdın mutlaka zikredilmesi gerektiği görüşünde olan ilk âlimlerden kabul edilmiştir. Nitekim Ali b. el-Medîni, onun hadisleri inceleyip senedlerini araştıran ilk muhaddis olduğu görüşündedir.<sup>297</sup>

İbn Sîrîn'e nispet edilen bu ifadeler, hadis rivâyetinde isnâdın ne zaman kullanılmaya başlandığı ile ilgili araştırmalarda, tarihî süreç boyunca en çok müracaat edilen deliller arasında yer almıştır. Günümüzde de isnâdın başlangıcını araştıran hem Müslüman araştırmacı hem de pek çok oryantalist, çalışmalarında bu ifadelere yer vermektedir. Bu ifadelerin delil olarak kullanımında İbn Sîrîn'in döneme tanıklığının yanı sıra, isnâdın hadise tatbik konusunda ilk otoritelerden kabul edilmesi de hiç şüphesiz etkili olmaktadır. Nitekim onun isnâd konusundaki mühim konumuna birçok müellif işaret etmiştir. Bazı âlimler ise, onu, isnâdla ricâl tenkîdi yapan ilk kişi olarak takdim etmiştir.<sup>298</sup> Yine söz konusu ifadenin İbn Sîrîn ve bazı çağdaşlarından nakledilen bilgilerle bir arada değerlendirildiğinde bunların hadis rivâyetinde isnâdın ne zaman kullanılmaya başlandığı

<sup>292</sup> İbn Sîrîn hakkında ayrıntılı bilgi için bkz. İbn Sa'd, VII, 193; Buhârî, *Târîhu'l Kebîr*, I, 90-92; İbn Ebi Hâtîm, Abdurrahman er-Râzî, *Kitâbu'l-Cerh vet-Tadîl*, Beyrut 1952, VII/280-281; İbn Hibbân, *es-Sikât*, V, 348; el-İclî, Ahmed b. Abdillâh, *Ma'rîfetü's-Sikât*, (tahk. Abdu'l-Âlim el-Bustî), Medine, 1985, II/240; Yücel, Ahmet, "İbn Sîrîn", *DİA*, XX, s.358-359.

<sup>293</sup> Müslim, el-Mukaddime, I/15.

<sup>294</sup> Müslim, Mukaddime, 5; Tirmizî, Ebû İsa Muhammed b. İsa, *el-İlelü's-Sağîr* (Sünen'in sonunda), İstanbul, 1981, V/740; İbn Ebî Hatîm, *Kitâbu'l-Cerh ve't-Ta'dîl*, Beyrut, 1953, s. 72.

<sup>295</sup> İbn Receb, Zeynuddîn Abdurrahman b. Ahmed b. Receb el-Hanbelî, *Şerhu İleli't-Tirmizî*, Bağdad, h.1396, s.82-83.

<sup>296</sup> Zehebî, *Siyer*, IV/612.

<sup>297</sup> İbn Receb, *a.g.e.*, s. 355.

<sup>298</sup> İbn Receb, *a.g.e.*, s. 52.



ve ne şekilde uygulandığı konusuna büyük oranda açıklık getirecek mahiyette olduğu kanaatindeyiz. Ne var ki Goldziher gibi bazı oryantalistler hadis rivâyetinde isnâdın kullanımıyla ilgili değerlendirmeler yaparken bu söze hiç atıf yapmamışlar, bazıları ise İbn Sîrîn'e atfedilen bu cümlenin uydurma olduğunu ya da onların ifadesiyle, sonradan İbn Sîrîn'e nispet edildiğini iddia etmişlerdir. Burada önemli bir ayrıntı göze çarpmaktadır ki, o da bu rivâyetin İbn Sîrîn'e âidiyetini kabul etmeyen oryantalistler, isnâdın başlangıcıyla ilgili tarihlendirmesini yine onun söz konusu ifadelerinin muhtevastaki unsurlar üzerinden, özellikle fitne kavramından hareketle, yapmaya çalışmaktadırlar.

Yukarıda bahsettiğimiz gibi bazı oryantalistler bu ifadenin İbn Sîrîn'e ait olmadığını, sonrakiler tarafından uydurulup ona nispet edildiğini iddia etmişlerdir. Bu iddianın ardından da hadis rivâyetinde isnâdın başlangıç zamanını İbn Sîrîn'in işaret ettiğinden oldukça sonraki bir tarihe götürmüşlerdir. Bu nedenle içerisinde birçok önemli tespitin yer aldığı bu ifadenin İbn Sîrîn'e ait olup olmadığını belirlemek amacıyla rivâyetin isnâdını sened tenkidi yönünden inceledik. Bu incelemede söz konusu ifadenin hicrî ilk üç asırda telif edilen kaynaklarda yer aldığı şekliyle en az üç tarîkinin râvîlerinin cerh ve ta'dîl âlimlerinin büyük çoğunluğu tarafından ta'dîl edilen râvîler olduğu, ittisal yönünden de muttasıl isnâdlara sahip olduğu sonucuna ulaştık.

### **Rivâyetin Senedlerinin Tespiti ve İsnad Şemasının Oluşturulması**

Bir rivâyetin isnâdını incelemeye başlamadan önce onun tarihî seyrini izleyebilmek için tarîklerinin bir araya getirilmesi gerekmektedir<sup>299</sup>. Bu nedenle öncelikle rivâyetin tarîkleri tespit edilecek daha sonra bunlar isnâd şemasında gösterilerek değerlendirmeye tabi tutulacaktır.

Hadis rivâyetinde isnâdın başladığı zamanı ve tatbik yöntemiyle ilgili olarak İbn Sîrîn'e nispet edilen bu ifadeyi ilk dönemlerden itibaren birçok kaynak nakletmiştir. Nitekim Yahya b. Maîn (ö. 233), Ahmed b. Hanbel (ö. 241), Dârimî (ö. 255), Ebû İshak el-Cûzcânî (ö. 259), Müslim (ö. 261), Tirmîzî (ö. 279), el-Ukaylî (ö. 323) İbn Ebi Hâtim (ö. 327/), İbn Hibbân (ö. 354), er-Râmeürmuzî (ö. 360), İbn Adiy (ö. 365), Ebû Nuaym el-

<sup>299</sup> İsnad tenkîdi öncesinde rivâyetin tarîklerinin bir araya getirilmesinin önemi hakkında ayrıntılı bilgi için bkz. Coşkun, Selçuk, *Hadis Değerlendirmelerinde Bütünlük*, Ankara, 2003, s. 103-104.

İsfahânî (ö. 430) ve Hatîb el-Bağdâdî (ö. 463) gibi birçok cerh ve ta'dîl otoritesi bu ifadeyi nakletmiştir.<sup>300</sup>

Söz konusu rivâyetin isnâdının şema üzerinde görülmesi daha rahat tahlil yapılmasına yardımcı olacaktır. Çünkü bu şemada rivâyetin diğer râvîlerinin yanısıra aynı zamanda onları eserlerinde nakleden müellifler de gösterilecektir. Böylelikle rivâyetin kaynaklarda yer alma süreci ve isnâdın müntehasına olan yakınlıkları da görülebilecektir.

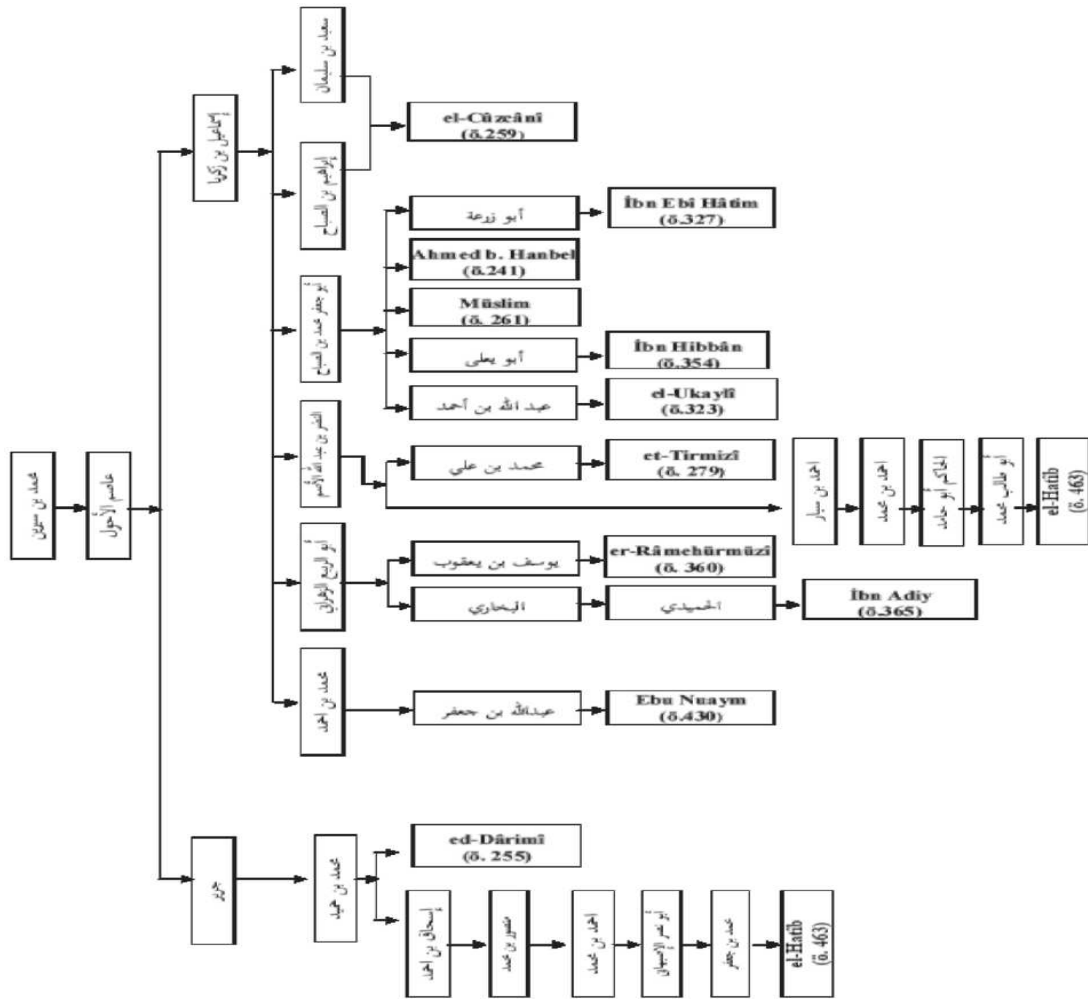

<sup>300</sup> Bkz. Yahyâ b. Maîn, *et-Târîh* (Abbâs b. Muhammed ed-Dürî rivâyeti), tahk. Ahmed Nur Seyf, Mekke, 1979, III/431; Ahmed b. Hanbel, II/559 (No: 3640); Dârimî, Ebû Muhammed Abdullah b. Abdîrrahman, *es-Sünen*, Çağrı Yayınları, İstanbul, 1992, Mukaddime, 38 (I, 93, no: 422); Cüzcânî, Ebû İshak İbrahim b. Ya'kûb, *Ahvâlî'r-Ricâl*, tahk. Subhî es-Semerrâî, Beyrut, h. 1405 s. 35-36; Müslim, el-Mukaddime, I/15; Tirmizî, Ebû İsa Muhammed b. İsa, *el-İlel* (es-Sünenin sonunda), İstanbul, 1992, V/740; Ukayfî, Ebû Cafer Muhammed b. Amr b. Musa b. Hammad, *ed-Duafâu'l-Kebîr*, tahk. Abdulmu'tî Emin Kal'acî, Beyrut, tsz., I/10; İbn Ebî Hâtim, II/28; İbn Hibbân, *Kitâbu'l-Mecrûhîn*, I/82; Râmehürmüzî, s. 208-209; İbn Adiy, Abdullah b. Abdillâh el-Cürcânî, *el-Kâmil fî Duafâi'r-Ricâl*, tahk. Yahya Muhtâr Gazâvî, Beyrut, 1988, I/121; Ebû Nuaym el-İsfahânî, Ahmed b. Abdillâh, *Hilyetu'l-Evliyâ ve Tabakâtu'l-Asfiyâ*, Beyrut, h.1405, II/278-279; Hatîb el-Bağdâdî, *el-Kifâye*, s. 122.

İsnad şemasında da görüleceği üzere rivâyeti ilk dönemlerden itibaren birçok kaynak nakletmiştir. Elbette rivâyeti nakleden kaynaklar isnâd şemasında yer verdiklerimizle sınırlı değildir. Bu şemada ismini zikretmediğimiz birçok kaynakta da söz konusu rivâyet nakledilmiştir. Mesela bu rivâyet erken dönem müelliflerden Yahyâ b. Maîn'in Tarîh'inde nakledilmiş olmasına rağmen şemada yer vermedik. Yine söz konusu ifadeyi nakleden bazı kaynakların muahhar niteliğe sahip olmaları nedeniyle onların rivâyetlerini de şemada göstermedik. Çünkü bu ifade muahhar kaynakların çoğunda ilk üç asırdaki eserlerde nakledildiği senedlerle rivâyet edilmiştir.

İbn Sîrîn'e nisbet edilen bu ifade merfû bir rivâyeti araştırıyor titizliğinde incelenerek böyle bir sonuca ulaşılmıştır. Bu arada şu ayrıntıya da dikkat çekmek yerinde olacaktır. Tarihin bir dönemine ilişkin teorik bir konuda bir âlimin izlenimlerini aktaran böyle bir rivâyet, bu kadar hassas bir şekilde nakledilmemiş olsaydı dahi yine de bir anlam ifade ederdi. Çünkü fikhî ahkâmıla ilgili olmayan ve maktu özelliğe sahip bir rivâyetin merfû bir hadis gibi nakledilmesini beklemek çok da haklı bir tavır olmasa gerektir. Birden fazla sahih tarikle nakledilmiş bu rivâyeti bazı oryantalistlerin uydurma olarak nitelemeleri ise, muhtemelen, hadis rivâyetinde isnâdın başlangıcını onda belirtilenden daha sonraki bir tarihte başlatma isteklerinden ve bunu da ispatlama zorunluluklarından kaynaklanmaktadır. İşin ilginç yönü sözü edilen oryantalistler bir yandan bu rivâyetin İbn Sîrîn'e ait olamayacağını iddia ederken diğer yandan isnâdın hadis rivâyetinde ne zaman başladığının tespitini yine bu rivâyetin muhtevassından yola çıkarak yapmaya çalışmışlardır. Buradan hareketle isnâdın başlangıcına ilişkin olarak bazı oryantalistlerce yapılan tarihlendirmelerin bu çelişkili tavırlar nedeniyle ihtiyatla karşılanması gerektiğini belirtmek yerinde olacaktır.<sup>301</sup>

Sahâbe dönemini incelerken İbn Sîrîn'in ifadesinde yer alan "fitne" kelimesinin hangi olayı işaret ettiği konusundaki tartışmalara değindiğimiz için burada bu konu üzerinde durulmayacaktır. Zira bu fitne kelimesini, ister Hz. Ali ve Hz. Muaviye arasındaki olaylar olarak düşünelim, ister İbn Zübeyr'in isyanı, isterse o dönemde fitne sayılabilecek diğer kargaşalar olarak düşünelim farklı bir sonuç ortaya çıkmayacaktır. Çünkü hem bu olaylar arasında zaman bakımından fazla bir süre yoktur, hem de her durumda İbn Sîrîn'in ifadesinin mevsukiyetini engelleyici bir durum yoktur. Bu ifadenin mevsukiyeti ortaya

<sup>301</sup> Bkz.Ulu, Arif, " 'Önceleri İsnâddan Sormazlardı...' Rivâyetinin Senedi Üzerine Bir İnceleme", *A.Ü.İ.F.D.*, Sayı: 36, Erzurum 2011.

çıkınca Oryantalistlerin ‘isnâd hadislerin başına sonradan eklenmiştir’ iddiası da havada kalmaktadır.<sup>302</sup> Netice itibariyle bu fitne olayından sonra, ehl-i sünnete mensup râvîlerin hadisleri kabul edilmiş, ehl-i bidatın rivâyetleri alınmamıştır. Bu da artık bir sistem olarak isnâdın kendini kabul ettirdiğinin bir göstergesidir.

Rivâyetleri iyi bilen âlimler kuşağının ortaya çıkması ile birlikte isnâda ilişkin meseleler daha bir titizlikle ele alınmaya başlamıştır. Zira bu âlimler, birinci dereceden rivâyetlerin intikâli ve korunması ile ilgileniyorlardı. Medineli muhaddislerin öncülerinden İmam Zührî, isnâd kullanımının yerleşmesi için büyük mücadele vermiştir. Kendisinden hadis dinleyen, ancak isnâdları zikretmeyen talebelerinden İshâk b. Abdullah b. Ebî Ferve'yi (ö. 144) isnâdları zikretmediği için "Ey İbn Ebî Ferve! Allah senin canını alsın. Allah'a karşı ne cüretlisin ki, hadislerini isnâdsız naklediyorsun. Tasmaşı, yuları olmayan hadisler naklediyorsun" diye azarlamıştır.<sup>303</sup>

### İbn Şihâb ez-Zührî Ve Isnâd

Müsteşriklerin medâr<sup>304</sup> teriminden hareketle ortaya attıkları iddiaların doğruluğunu test etmek için "isnâdların medârı" olarak vafedilen bazı muhaddislerin ilmî faaliyetlerine bakmak yeterlidir. Yukarıda ifade edildiği gibi Medineli hocaların isnâdlarının medârı İbn Şihâb ez-Zührî'dir.<sup>305</sup>

İbn Keysân Zührî'yi şöyle anlatır: "Ben ve Zührî, ilim talebi için biraraya geldik ve süneni yazalım dedik. Hazreti Peygamberden gelenleri yazdık. Sonra Zührî, "sahâbeden gelenleri de yazalım, onlar da sünnettendir" dedi. Ben, "değildir" dedim. O yazdı, ben yazmadım. O muvaffak oldu; ben kaybettim."<sup>306</sup>. Çünkü hadis İslâm dininin temelidir ve onu Hazreti Peygamberin ağzından çıktığı şekilde muhafaza edebilmek için son derece dikkat ve ihtimam göstermek lâzımdır. Bu dikkat ve ihtimam, ne derece büyük olursa

<sup>302</sup> Polat, Selahattin, *Mürsel Hadisler Ve Delil Olma Yönünden Değeri*, TDV Yayınları, Ankara 2010, s. 14.

<sup>303</sup> İbn Hibbân, *el-Mecrûhîn*, I/132; İbn Hacer, *Tehzîb*, I/240.

<sup>304</sup> Medârü'l-Hadîs: Bir hadisin muhtelif senedlerinin veya genel olarak hadislerin senedlerinin kendisinde birleştiği ve senedlerin ondan itibaren farklı tarîflere ayrıldığı râvîdir.

Ali b. el-Medîni bu konuda şöyle der: "İsnâdları incelediğimde isnâdların altı kişi üzerinde yoğunlaştığını (medâr/merkez) gördüm. Medineli râvîlerin isnâdları Muhammed b. Müslim İbn Şihâb ez-Zührî'de (ö.124), Mekkelilerin isnâdları Amr b. Dînâr'da (ö.126), Basralıların isnâdları Katâde b. Diâme'de (ö.117) ve Yahyâ b. Kesîr'de (ö.132), Kûfelilerin isnâdları da Ebû İshâk es-Sebi'î (ö.117) ve Süleyman b. Mihrân el-A'meş'te (ö.148) yoğunlaşmıştır." Bkz. Ali b. el-Medîni, *İlelü'l-Hadîs* (nşr. Abdulmu'tî Emin Kal'acî), Halep 1980.

<sup>305</sup> İbn Şihâb ez-Zührî hakkında geniş bilgi için bkz. Koçyiğit, Talat, "İbn Şihâb Ez-Zührî", *A.Ü.İ.F.D.*, C.21., Ankara 1976, s.51-84.

<sup>306</sup> *A.g.e.*, IX, s.448.

olsun, bazen fitratı icabı hata yapmaktan masun olmayan insanın, bu zayıf hali göz önünde bulundurulursa, işin ciddiyeti daha kolay anlaşılır ve hadisle yalnız ehil olanların meşgul olması gerektiği, reddedilemez bir zaruret olarak ortaya çıkar.

Zühri'nin bütün bu itiyatlı davranışlarından ve kendisi hakkında nakledilen bilgilerden hareketle şunu diyebiliriz ki, Zühri'nin yazıya ihtiyaç duymayacak kadar hafız olduğu halde, muhtemelen, topladığı hadisleri hıfz etmek için yazdığı, sonra da bu yazılanları imha ettiği görüşü<sup>307</sup> daha makul görünmektedir. Çünkü daha ilk devirde Hz. Peygamber (s.a.v)'in müslümanları hadis kitâbetinden menettikten sonra tekrar buna izin vermiş olmasına rağmen, müslümanlardan bazılarının kitâbeti halâ kerih görmeye devam ettikleri bilinen hususlardandır. Bu kerahetin, işittikleri hadisleri sahifelere yazıp ta hafızalarına yerleştirmeyen kimselere karşı duyulan bir hoşnutsuzluktan ileri geldiğinde şüphe yoktur. Çünkü hadis İslâm dininin temelidir ve onu Hz. Peygamber (s.a.v)'in ağzından çıktığı şekilde muhafaza edebilmek için son derece dikkat edilmesi gereken bir alandır. Ne kadar dikkatli olursa olsun, fitratı icabı hata yapmaktan masun olmayan insanın -bu zayıf hali göz önünde bulundurulursa- kolaylıkla hadislerde ihtilata düşebileceği ve hadisle yalnız ehil olanların meşgul olması gerektiği reddedilemez bir zaruret olarak ortaya çıkar. Bu bakımdan, hadis sahasında hafıza kudreti, başlangıçtan beri ehliyetin mutlak bir ölçüsü olarak kabul edilmiştir. Bunun yanında birçok âlim, hadis kitâbetini kerih görmüş olsa bile ezberlemek için yine de yazıdan faydalanmış, tam olarak ezberlediklerine kanaat getirdikten sonra yazdıklarını imha etmişlerdir. Zühri de bu kerahet fikrini destekleyenlerin başında gelmiştir. Muhtemelen hayatının ilk devrelerinde, hadis toplamak için meclislerine gittiği imamlardan işittiklerini bir takım levhalara ve sahifelere yazmış, sonra da hadis kitâbetini kerih görenlerin âdetine uyarak, yazılı metinleri, hafızasına iyice yerleştirdikten sonra imha etmiştir. Onun da diğer bazı hadisçiler gibi kitâbeti kerih gördüğünü kendisinden nakledilen şu meşhur sözünden de anlamak mümkündür: "Ümeranın bizi hadis yazmaya zorladıkları zamana kadar kitabı hoş karşılamazdık. (Onların zoru ile kitap vücuda getirdikten sonra) anladık ki, artık müslümanları hadis yazmaktan menetmek manasızdır"<sup>308</sup>. Zühri'nin yaşadığı devir ve hadis ilmine karşı hassasiyeti incelendiğinde, oryantalistlerin, onun herhangi bir yazılı eser bırakmadığından hareketle hadislerin senetlerini kendisi eklemiştir iddialarının objektif tenkit kriterlerine uymayan mesnetsiz iddialar olduğu görülecektir.

<sup>307</sup> Zehebi, *Târih*, V/137.

<sup>308</sup> *A.g.e.*, V/148.

Medineli hocalardan gelen rivâyetler tetkik edilince bunların birçoğunda Zührî'nin bulunduğu görülmektedir. Zührî, isnâdlar konusunda diğer muhaddislerin kendisini esas kabul edeceği derecede uzmandır. Bu açıdan da o, rivâyetlerin kendisinden sonra yayıldığı bir merkez (medâr) durumundadır. Ancak bu dönemde Medine'de yaşayan tek muhaddis Zührî değildir. Aynı dönemde Medine'de bazı yönleri itibarıyla Zührî'den önde olan İbn Ömer'in azatlı kölesi Nâfi', Rebî'atü'r-Re'y gibi büyük muhaddisler vardır. Yine aynı dönemde Medine'de yaşayan ya da uzun süre Medine'de kalmış bazı yönleri itibarıyla Zührî'den daha üstün kabul edilen Yahya b. Sa'îd el-Ensârî (ö. 143) ve Yahya b. Ebî Kesîr (ö. 129) gibi âlimler vardır.<sup>309</sup> Zührî'nin rivâyetleri incelendiğinde aynı rivâyetlerin birçoğunun diğer Medineli âlimler tarafından da rivâyet edildiği ve hadis kitaplarındaki yerlerini aldıkları görülmektedir. Zührî'nin kendi tabakasında tek başına rivâyet ettiği (teferrüd) hadislerin sayısının yalnızca 90 civarında olduğu ifade edilmiştir.<sup>310</sup> Zührî'nin teferrüd ettiği bu haberler dışındaki bütün rivâyetleri onun tabakasındaki Medineli ya da diğer beldelerden hadis âlimleri tarafından rivâyet edilmiştir. Bu da oryantalistlerin, 'Rivâyetlerin başında yer alan isnâdlar tedvin görevini üstlenen Zührî tarafından tertip edilmiştir' iddialarını çürütmektedir. Zührî, muasırı olan diğer şehirlerdeki müdevvinler gibi akranı olan hadisçilerin biraz önüne geçmiş, kazandığı şöhretle rivâyetleri akranlarına göre daha çok talebe tarafından yazılmış; bu sebeple de zamanla hadis tarihi açısından son derece önemli bir muhaddis konumuna gelmiştir. Rivâyetlerin sonradan uydurulup Zührî'ye nispet edildiğini iddia eden müsteşrikler, hadis rivâyetinde kendi dönemindeki muhaddisler arasında tek önemli muhaddis olduğunu farz etmektedirler. Hâlbuki Zührî, muasırı olan birçok muhaddis gibi mürsel haberler de rivâyet etmiştir. Şayet kendisi hadisleri sahte isnâdlarla Peygamber Efendimiz (s.a.v.)'e nispet eden bir sahtekâr olsaydı, mürsel rivâyetlerini de mevsûl nakletmez miydi? Şayet talebeleri onun adını kullanarak sahtecilik yapsalardı, ona zayıf hadis çeşidi olan mürsel haberler yerine müsned haberler nispet etmezler miydi? Anlaşıyor ki İbn Şihâb ez-Zührî, muasırı olan bütün diğer muhaddisler gibi merfû, mevkuf bütün haberleri tedvin etmiş; bu haberleri hocalarından dinlediği şekilde bazılarını muttasıl bazılarını da munkatî' olarak (rivâyetleri düzeltmek, hatasız göstermek maksadıyla üzerlerinde kalem oynatmadan) dinlediği gibi rivâyet etmiştir. Yukarıda zikredildiği üzere, Zührî'nin Medine'de bazı şahısları isnâd kullanmadıkları için muaheze etmesi, istisnalar dışında isnâdın buralarda genellikle tatbik

<sup>309</sup> İbn Abdilhâdî, Ebû Abdilleh Muhammed b. Ahmed, *Tabakâtu Ulemâi'l-Hadîs*, Beyrut 1989, I/206-218.

<sup>310</sup> İbnu's-Salâh, *Ulûmu'l-Hadîs*, s.78.

edildiğini gösterir. Şam halkı da, yine Zührî'nin ikazından sonra isnâd kullanmağa başlamıştır. Esasen, isnâdın hadis vaz'ına karşı bir tepki olarak ortaya çıktığı düşünülürse, başlangıcını vaz' hareketinin başlangıcından çok daha sonraki devirlere çıkarmak için ikna edici hiç bir sebep de mevcut değildir.

## Hicri II. Asırda Isnâd

Isnâdın başlangıcı için verilen farklı tarihlerin sebebi isnâd ile ne kastedildiği ile yakından alakalıdır. Bir kısım âlimler isnâdın ilk örneklerini isnâdın başlangıcı kabul ederken diğer bir kısmı sistemin gelişme seyriindeki belirli bir zaman kesitini, bazıları ise isnâdın mükemmel bir şekilde uygulandığı ve rivâyette vazgeçilmez bir unsur haline geldiği dönemi esas almıştır. Rivâyet lafızlarının kullanılmasını esas alarak isnâdı Zührî ile başlatan araştırmacılar da vardır. Nitekim İmam Malik, hadisleri senedleri ile zikreden ilk kişinin Zührî olduğunu söylerken, muhtemelen bu hususa işaret etmiştir.<sup>311</sup> İmam Malik'in sözü isnâdın Zührî ile birlikte çok sıkı ve sistemli bir şekilde uygulanmaya başlandığı tarihi göstermektedir. Yoksa isnâdın temeli Zührî ile atılmış demek değildir. Artık bu dönemden itibaren isnâdsız nakledilen rivâyetlere itibar edilmemiştir<sup>312</sup>.

Her ne kadar Tâbiîn dönemine rastlayan h. I. yüzyılın sonunda isnâd konusunda yukarıdaki tespitler yapıldıysa da söz konusu tabiiilerden önce yaşamış ve yaşadıkları yıllarda isnâd kullanıldığına dair kendilerinden nakledilen bilgiler bulunan âlimler de çoktur. Özellikle Ebu'l-Âliye (ö. 90), İbrahim en-Nehaî (ö. 96), Şa'bî (ö. 103), İbn Sîrîn (ö. 110), Zührî (ö. 125) gibi hayatlarının olgunluk dönemleri hicri birinci asrın ikinci yarısına rastlayan büyük tabiiiler devrinde isnâda verilen ehemmiyet, isnâd faaliyetinin ne kadar erken başladığını gösterir. En son sahâbînin h. 110. yılında vefat ettiği göz önüne alınırsa, büyük tabiiiler devri sayılan h. I. asrın ikinci yarısının pek çok sahâbînin hayatta olduğu, sahâbe nesliyle tâbiûnun iç içe yaşadığı söylenebilir. Bu dönemde genellikle râvîler, ya Hz. Peygamber (s.a.v) ile görüşen sahâbîler ya da Rasûlullâh'la aralarında bir nesil bulunan tabiiilerden ibarettir. Nitekim bu dönem konuyla alakalı rivâyetlerden bir kaç şunlardır:

<sup>311</sup> Zehebî, *Siyer*, V/334,335.

<sup>312</sup> Yardım, Ali, *Hadis I-II*, s.179.

Ebu'l-Âliye (ö. 90): “ Biz Basra'da, sahâbeden nakledilen birtakım rivâyetler iştirirdik. Fakat onların yanına gidip bizzat ağızlarından duymadıkça gönlümüz rahat etmezdi.”<sup>313</sup>

İbrahim en-Nehaî (ö. 94): “Selef, tek kişi tarafından rivâyet edilen garîb hadisleri sevmeydi. Hadislerin farklı kanallarını ararlardı.”<sup>314</sup>

Ayrıca İbrahim en-Nehaî'nin: “Muhtar es-Sekafî (ö.69) zamanında isnâd sorulurdu. Çünkü o günlerde Ali b. Ebî Tâlib üzerine çok yalan uyduruluyordu”<sup>315</sup> dediği de rivâyet edilir.

Bu dönemden sonra hadis rivâyetinde yazının kullanımının artması ile birlikte isnâdın önemi daha da artmıştır. Sözlü rivâyette gerektiği zaman isnâd zikrediliyor, fakat metinlerin ezberlenmesi daha fazla ön plana çıkıyordu. Sözlü rivâyette hocaya sorulduğu zaman hoca hadisi kimden dinlediğini söylediği için her zaman hoca isnâdı zikretmek gereği duymayabiliyordu. Ancak yazının kullanımının yaygınlaşması ile birlikte metinlerle birlikte isnâdların yazılması kolaylaştı. Bir sahâbîden dinlenen hadis sahifesinin tabii tarafından talebesine okutulması ile birlikte bu sahifede bulunan hadislerin isnâdı peş peşe üç râvîsi bulunan bir silsile oluşturdu. Böylece belirli bir grup hadis için belirli bir silsile teşekkül etmiş oldu. Yazı, isnâd silsilelerinin tespitini kolaylaştırdı, hatta zaruri hale getirdi.

Hicri II. asrın özellikle ikinci yansından itibaren tasnif edilen kitaplarda isnâd en mükemmel şekliyle uygulanmıştır. Bu durum, tasnif öncesi dönemde hadislerin isnâdının gelişmiş şekliyle var olduğunun bir kanıtıdır. Hemen her kitapta yer alan hadis, haber ve rivâyetlerin tamamı asırlar boyu inceleme konusu olmuş, her bir rivâyet hem sened hem metin açısından ele alınıp değerlendirilmiştir. Bir hadis metninin metin açısından incelenmeye değer kabul edilmesi ve bir kıymet ifade etmesi için isnâdının sika râvîlerden meydana gelmesi gerekir. Senedlerdeki binlerce râvîden hangilerinin güvenilir olduğunu tespit etmek için de erken dönemlerden itibaren râvîlerin biyografilerine dair eserler meydana getirilmiş ve her bir râvînin güvenilirlik kategorisi belirlenmiştir.

İşte böyle bir dinî gayret eseri olan hadis ilmi, isnâd sayesinde dini yalancıların ve rivâyete ehliyetli olmayanların iftira ve uydurmalarından kurtardığı gibi, ayrıca tarihçilere metodolojinin tedvininden yaklaşık bin yıl kadar önce araştırma yöntemleri konusunda

<sup>313</sup> Hatîb, *Kifaye*, s.402.

<sup>314</sup> Nâim, Ahmed - Miras, Kamil, *Sahîh-i Buhârî ve Muhtasar-ı Tecrîd-i Sarîh Tercemesi ve Şerhi*, I/57.

<sup>315</sup> Polat, *a.g.e.*, s. 36.



sağlam yolu göstermiş olmaktadır.<sup>316</sup> Dolayısıyla, sahâbenin başlattığı bu faaliyet, sonraki nesillerde daha da önem kazanmış, yaygınlaşmış, isnâdlarda kronolojik metot uygulanmış, râvîlerin tercüme-i halleri tedvin edilmiş ve isnâdla ilgili ilimler müstakil hale gelmiştir. Bu inkişafı, İslâm coğrafyasının genişlemesi ve hadis uydurmacılığının artması daha da hızlandırmış neticede isnâd, hadisin ayrılmaz bir parçası haline gelmiştir.

---

<sup>316</sup> Nâim, Ahmed, *a.g.e.*, I/81.

## II. HADİS İLMİ DIŞINDA İSNÂD KULLANIM

Yazılı kültüre sahip olmayan toplumlarda, tarihî bilgiler sözlü aktarım yoluyla korunmuş; bu bilgileri sonraki nesillere ulaştıran kişiler ve onların anlattıkları itibar görmüştür. Sözü söyleyen kişiye nispet etme, adını anma zarureti, farklı gerekçelerle de olsa insanların vazgeçemedikleri davranış özelliklerindedir. Nitekim günlük hayatımızda sözü söyleyenine nispet etme zarureti ile sıkça karşılaşılmaktadır. Fakat bu metod beraberinde nakledilen haberin doğruluğuna dair bazı sıkıntıları da ortaya çıkartmaktadır. Mesela günlük hayatta sistemsiz bir şekilde gerçekleştirilen bilgi aktarımında, rivâyet edilen bilginin aslına sadık bir şekilde nakledildiğini belirleyecek karşılaştırma imkânı bulunmamakta; râvîlerin haberleri aslına ne derece sadık kalarak naklettikleri bilinmemektedir. Daha da önemlisi, bahsi geçen rivâyet silsilelerinin geçmişte denetlenip denetlenmediğinin bilinmediği gibi bugün itibarıyla da onları kontrol ve tenkit imkânı yoktur. Bu sebeple diyebiliriz ki geleneksel bilgi aktarım yolu olan rivâyet, geçmişte birçok kadim kültürde uygulanmıştır. Günümüzde hala geleneksel yapısını sürdüren topluluklarda, halk kültürünün kuşaklar arası aktarımında kullanılmaktadır. Fakat bu yöntem İslâmî ilimlerde kullanılan isnâd sistemiyle karıştırılmamalıdır. Zira isnâd sistemi kontrolsüz bilgi aktarım yolu değil, bilgi aktarımının bir kontrol mekanizmasıdır.

Şahitlik de olduğu gibi tecrübî ilimler de dâhil, her ilim dalına göre bir değeri vardır. Böyle bir müşahedeyle haberin kabul edilebilmesi, mantıksal açıdan çeşitli şekillerde doğrulanabilir mahiyettedir. Sözelimi, falan râvînin veya şahidin verdiği haberin, yalan, bilgisizlik ve hata ihtimalini ortadan kaldıracak surette olması, verilen haberin veya şehadetin gerçekleşmiş olduğuna delalet eder. Dolayısıyla bu rivâyet ya da bu şehadet, rivâyet edilen olayın veya haberin gerçekten vuku bulduğunu gösterir.<sup>317</sup> Hal böyle olunca haber verme ve haberin kaynağını araştırma esasına dayalı isnâd sistemi, haber kaynaklı olan ilimlerin birçoğunda vazgeçilmez bir unsur halini almıştır. Isnâd, yalnızca geleneksel bilginin aktarımı için kullanılmamış; bunun yanı sıra üretilen yeni bilgilerin ve eserlerin intikâli ve tahriften korunması maksadıyla da ondan yararlanılmıştır. Siyer, meğazi ve tefsir gibi ilimler, başlangıçta hadis ilmiyle olan yakınlıklarından dolayı isnâd yönteminin hadisten sonra en yaygın kullanıldığı ilim dalları olmuştur.

---

<sup>317</sup> Nâim, Ahmed, *a.g.e.*, I/81.

Başta tarih ilmi olmak üzere birçok ilim “rivâyetçi metod” adını verdikleri ve hadis ilminde kullanılan isnâd sistemini esas alan bir yöntemi kullanarak araştırma alanlarının bugüne intikâlini sağlamışlardır. Bu sistem dâhilinde, isnâdlarda kronolojik metodun uygulanması, râvîlerin biyografilerine ilişkin eserlerin tedvin edilmesi ve bunlara ilaveten isnâdı ilgilendiren daha birçok ilim dalının geliştirilmiş olması, geniş bir alanda kullanıldığını açıkça ortaya koymaktadır. Bu bölümde isnâd sisteminin kontrol mekanizması olarak kullanıldığı hadis ilmi dışında diğer ilimler ele alınacaktır. Bu vesileyle isnâd sisteminin hadis ilmi ile sınırlandırılmaması gerektiği, diğer İslâmî ilimlerde de başvurulan bir sistem olduğu konusu delilleriyle ortaya konulmaya çalışılacaktır.

## 1. TARİH İLMİNDE İSNÂD

Tarihçilik, Müslümanların önem verdikleri ve en çok geliştirdikleri ilimlerden biridir. İslâmîyet'ten önce Yunanlıların, Çinlilerin, bir dereceye kadar İbranîlerin, İranlıların yazılı bir tarihi vardı. Diğer milletlerin yazılı bir tarihi yoktu. Müslümanlar bir dereceye kadar bu milletlerin tecrübesinden ve Câhiliyye Devri Arap Edebiyatındaki tarihle ilgili malzemedan de faydalanarak, hadis ilminin de yardımıyla zengin bir tarih edebiyatı meydana getirdiler. Tarihî malzemeyi belli bir kronoloji ve mekâna oturtarak bu günkü tarihçiliğin temellerini attılar. Günümüze tarih ilminin her sahasında zengin bir miras bıraktılar.<sup>318</sup> Bu da en az içinde yaşanan olaylar kadar tarihin bize kadar güvenle ulaşmasında kullanılan metodun sağlamlığını da ortaya koymaktadır. Nitekim herhangi bir tarihî olayın oluşum süreci günümüze kadar ulaşıyor ve bu olayın gerçekleştiğine dair geniş bir konsensüs oluşuyorsa, bizimle olay arasında iletişimi sağlayan bu vasıtanın gerçekleştirdiği ameliye takdire şayan olmalıdır. Hz. Peygamber (s.a.v)'in sözlerinin naklinde olduğu gibi tarihî olayların sağlıklı bir şekilde naklini sağlayan da *isnâd*dır.

İslâm tarihi ile ilgili ilk çalışmalar hadis ilmiyle birlikte yürümüş, hadiste olduğu gibi tarihle ilgili haberlerin naklinde de sened kullanılmıştır. Tarihle ilgili eserlerin telifinde senedin kullanılması, tarihle ilgili haberlerin tenkidini mümkün kılmış; böylece İslâm Tarihçiliği daha başlangıçta ilmi bir hüviyet kazanmıştır. Hadiste olduğu gibi tarih ilminde de isnâd kullanılmış, fakat bu kullanım hadis ilminde olduğu kadar hassas olmamıştır. Zira sıradan bir olayın nakli Peygamber sözünün nakli kadar hassas bir aktarım

<sup>318</sup> Şeşen, Ramazan, *Müslümanlarda Tarih Coğrafya Yazılığ*, İstanbul, 1998, s.10.

değildir. Bu sebeple tarih ve siyer rivâyetlerinde isnâd kullanımı hadise oranla daha esnektir. Muhtevâ ve şekil bakımından siyer ve hadis arasında çok sıkı münasebetler bulunmaktadır. Bu iki saha İslâm âlimlerince geliştirilmiştir. Siyer her şeyden önce olayları hikâye etmek ve inşa etmekle meşguldür. Hadis ise pratik hayatta rehber olarak işe yaramaktadır. A'zamî de hadis ve siyerin arasındaki farkları şu şekilde dile getirmektedir: “Gerçek niteliği ile siyer ve hadis vesikaları arasında fark vardır. Hadiste herhangi bir ifade büyük bir karışıklığa yol açmadan, tamamen farklı herhangi bir ifadenin yanına konabilir. Fakat siyer, biyografi olduğundan akılcılığa ve zaman mefhumuna riayeti gerektirir. Bu sebepten biyografi derleyicileri tam ve bütün bir hikâye meydana getirebilmek için çeşitli kaynaklardan istifade ederler.”<sup>319</sup>

Nasslara dayalı bilgi aktarımı ile tarihî olaylara dayalı bilgi aktarımını karşılaştırırken bu aktarımların amacı gözden kaçırılmamalıdır. Nitekim kayıtlara geçen bu bilgiler çeşitli amaçlara hizmet için kaydedilmiş, dolayısıyla yazımında farklı usuller takip edilmiştir. Konumuzla direkt alakası bakımından hadislerin naklinde izlenen metodlara yukarıda yeterince yer verildiğinden, bu bölümde sadece tarihî olayların nakil metodlarıyla iktifa edilecektir.

Tarih yazımı genel olarak dört kategoride değerlendirilir:

1) Rivâyetçi- Naklî metod (*vak'anüvislik*): Bu tür tarih, olayları sebep-illet yönünden incelemeyen, olduğu gibi alıp, doğrudan doğruya nakletme esasına dayanır. Meselâ Herodot tarihi, Taberî ve İbnü'l-Esîr gibi müelliflerin eserleri, kezâ İliada ve Odyssea gibi tarihî destanlar bu kapsamda değerlendirilebilir.<sup>320</sup>

2) Öğretici Metod: İnanç, düşünce ve felsefe üzerine tarih yazımıdır.

3) Neden-Nasıl/Tekevünî Metod: Araştırmacı ve inceleyici metoda göre tarih yazımıdır.

4) Sosyolojik Metod: Tarihi, olayların dayandığı esaslar ve tarih kanunlarıyla birlikte açıklamaktır.<sup>321</sup>

İsnâd sisteminin metod olarak kullanıldığı ve nakli konusunda diğerlerinden daha güvenilir olan tarih yazıcılığında, rivâyetçi-naklî metod, tarih yazıcılığının en eski şeklidir. Bu özelliği itibarıyla müslüman tarihçiler tarafından uygulanmıştır. Onun içindir ki, İslâm

<sup>319</sup> Selahattin Polat, *Mürsel Hadisler*, s.56. ( A'zamî'nin *Studies* isimli eserinden naklen s.218.)

<sup>320</sup> Togan, *a.g.e.*, s.3.

<sup>321</sup> Çelik, Ali, a.g.m.

tarihçiliği rivâyetçi tarihçiliktir. Olaylarla ilgili haberler olduğu gibi, yorumlarla tahrif edilmeden zamanımıza kadar gelmiştir. Yorumlar nadir görülür, genellikle okuyucu ve araştırmacıya bırakılır.<sup>322</sup>

İslâm tarihinde tarihle ilgili ilk çalışma, eğer surelerin Mekkî ve Medenî oluşları dikkate alınarak değerlendirilecek olursa, Kur'an-ı Kerim'in toplanması kabul edilebilir.<sup>323</sup> İkinci merhalede Hz. Peygamber (s.a.v)'in sözlerinin, fiillerinin, takrirlerinin, iştirak ettiği savaşların, bir kısım sahâbe tarafından özel notlar halinde yazıya geçirilmesi ve bu hadis/sünnet verilerinin sonraki nesillerce kimden aldıklarını zikretmek suretiyle (yani isnâdını zikrederek) toplanması faaliyeti de, ileride teşekkül edecek İslâm tarih yazıcılığının ilk adımları arasında zikredilebilir. "Hicrî takvimin kabulü, resmî evraka tarih atılmasıyla ve divanların tertibiyle tarih çalışmasında yeni bir adım olmuştur. Olaylar zamanlanmaya başlanmıştır."<sup>324</sup> Daha sonra *sîret* ve *meğâzî* dallarında tarih yazımı başlamıştır ki, gerçek anlamdaki tarih kayıt sistemi bu vesileyle başlamıştır. Hz. Peygamber (s.a.v) dönemine ait bu bilgiler O'nun vefatından sonra sahâbe tarafından düzensiz bir şekilde varaklara kaydedilmiş; tâbiûn tarafından ise bu kayıtlar kronolojik sıralamaya tabi tutularak, bugünkü *sîret* ve *meğâzî* eserleri meydana getirilmiştir. Bu işlem gerçekleştirilirken de kaynak kişiler zikredilmek suretiyle tarih yazımında da isnâd sistemi kullanılmıştır.. Söz konusu tarih yazımı hadislerin nakli ile paralel yürütüldüğünden, hadis naklinde göz önünde bulundurulmuş birçok husus, tarihe dair haberlerin naklinde de dikkate alınmıştır. Ayrıca isnâd tenkidinin teorik tarih usulü çalışmalarına da etkisi olmuştur. Tarih metodolojisi üzerine eser kaleme alan müellifler bu eserlerinde isnâd terimlerinden, rivâyet usullerinden ve isnâd tenkidi ile ilgili kavram ve metotlardan yararlanmışlardır. Tarih yazıcılığında isnâd sisteminin kullanılışı, hicrî dördüncü asırdan sonra terk edilmiştir. Artık bundan sonra yazılan tarihî kaynaklarda ilk dönemdekine benzer uzun rivâyet zincirlerine rastlanılmamaktadır.

Hadis ilminin temelini oluşturan isnâd sisteminin, İslâm tarih yazıcılığında aynı hassasiyet içinde olmasa da kullanıldığını günümüze kadar ulaşan bazı eserlerde müşahade etmekteyiz. Bu eserlerden ilki ve en önemlisi İbn İshak'ın (ö.150) *es-Sîre* isimli eseridir.

<sup>322</sup> Şeşen, *a.g.e.*, s.11.

<sup>323</sup> Bilmen, Ö. Nasuhi, *Büyük Tefsir Tarihi Tabakatü'l-Müfessirîn*, İstanbul,1973, I/25.

<sup>324</sup> Şeşen, *a.g.e.*, s.18.

Bu eser günümüze İbn Hişam'ın *es-Sîretü'n-Nebevîyye* adlı eseriyle ulaşmıştır. Eserin aslı Fas şehrinde bulunan Karâvîyyîn Kütüphanesi'ndedir.<sup>325</sup>

Konumuzla alakalı diğer bir eser Vâkidî'nin (ö.207) *el-Meğâzî* isimli eseridir. Eser nakklî metodla yazılmış, yani isnâd sistemi kullanılmıştır. Ancak yukarıda da belirttiğimiz gibi hadis eseri olmaması hasebiyle, Megâzî'sini yazarken muhaddisler arasında benimsenmiş olan rivâyet kurallarına uymamış ve isnâd konusunda titiz davranmamıştır.<sup>326</sup>

İsnâd sistemini en sağlıklı kullanan tarih eseri İbn Cerir et-Taberî'nin (ö.310) *Târîhu'r-Rusûl ve'l-Mülûk* yahut *Târîhu'r-Ümem ve'l-Mülûk* isimli eseridir. Taberî'nin *Tarih*'inde kullandığı metod, tam anlamıyla hadis ilminin kullandığı isnâd metodudur. Bu, hem dönemin tarih yazıcılığının bir geleneği hem de kendisinin muhaddis olma özelliğinin bir tezahürüdür. Bir muhaddis, bir hadis metnini rivâyet ederken nasıl onun farklı sigarlarını ve varyantlarını belirterek rivâyette bulunur ise, Taberî de eserinde tarihî haberleri naklederken aynı yöntemi kullanmıştır. Böylece o, hem kendisinden önce geçen tarihçilerin zikrettiği bilgileri nakletmiş, hem de kullandığı bu üslûbuyla tarih ile hadisin arasında bir bağ kurmaya çalışmıştır.

Bu ve benzeri tarih eserlerinin bize kadar ulaşması göstermektedir ki, Hz. Peygamber (s.a.v)'e nispet edilen söz, fiil ve takrirlerin, ona ait olup olmadığını tespit etmek amacıyla daha ilk nesilde ihdas edilen isnâd sistemi, en az kendisine ulaşan kaynakları bir araya topladıktan sonra kendine özgü tenkit kriterlerine göre olayların vuku bulup bulmadığını değerlendiren modern tarih metodolojisi kadar tarih ilmine katkı sağlamıştır.<sup>327</sup>

## 2. TEFSİR İLMİNDE İSNÂD

İslâmî ilimler arasında ilk hicrî yüzyıllarda tam bir ayırım bulunmadığı için bu sahalarda uzman olan âlimlerin fıkıh, tefsir ve tarihle ilgili bilgi birikimlerinin muhaddislerin haber teorisinin gelişimine etkisi olmuştur. Bu etkileşim tek yönlü olmamıştır. İslâm dünyasında rivâyetlerden yararlanan her ilim üzerinde hadis ilminin tesiri vardır. Ya malzeme olarak ya terminoloji ya da metod olarak hadisin bu ilimler üzerinde

<sup>325</sup> M. Hamidullah, *İslâm Peygamberi*, (trc. S. Tuğ), İstanbul, 1980, I/10.

<sup>326</sup> İmtiâz, Ahmed, "Bir Muhaddis Olarak Vâkidî" (trc. Ramazan Özmen), *YY.Ü.İ.F.D.*, Sayı: 3, Yıl,2000, s.428.

<sup>327</sup> Reem Azzam, "Hadis Kültürü ve Hadis metodolojisi İle Modern Tarih metodolojisinin Mukayesesi", (trc. H.Kilercioğlu) *Yeni Ümit Dergisi*, yıl:14, sayı:57, yıl: 2002, s.31.

etkisi olmuştur. Birçok ilimde, hadisçilerin çalışmalarıyla güvenle korunmuş olan hadislerden yararlanıldığı unutulmamalıdır. Hadisler ve rivâyet edilen diğer haberler değerlendirilirken muhaddislerin terminolojisinden ve metodolojisinden yararlanılmıştır. Bugün hala rivâyetler hadisçilerin terminolojisi kullanılarak tetkik edilmektedir.

İsnâd, bu terminoloji içerisinde en başta gelen unsurlardan biridir. Öyle ki ünlü müfessirlerin isnâd silsilelerini muhaddisler denetlemiş; hangi tefsir âlimi, kimi bizzat görmüş, kimi görmemiş; tefsir rivâyetlerini gerçekte kimden almış gibi hususları tetkik etmişlerdir. Mesela, Dahhâk b. Müzâhim (ö. 105), İbn Abbâs'ı (ö. 68) görmüş müdür? Yoksa ondan yaptığı nakilleri bir başkası vasıtasıyla mı almıştır?... sorularının cevabıyla ilgilenen ünlü hadis münekkidi Şu'be b. el-Haccâc (ö. 160), Dahhâk'ın, İbn Abbâs'ı gördüğünü kabul etmeyerek Sa'îd b. Cübeyr (ö. 95) ile Rey şehrinde görüştüğünü ve tefsir ilmini de ondan öğrendiğini belirtmiştir. Keza Mukâtil b. Süleyman (ö. 150) ilk tefsir müelliflerindedir, ancak sika olmadığı, önceki müfessirlerin tefsirlerini semâ etmediği ve muttasıl isnâdlara sahip olmadığı için muhaddisler, ondan nakledilen tefsir rivâyetlerini kabul etmemişlerdir. Horasanlı ünlü muhaddis Abdullah b. el-Mübârek (ö. 181), onun tefsirini incelemiş ve ilminin genişliğine hayranlığını "Ne ilmi varmış! Keşke isnâdı olsaydı" diyerek, rivâyetlerin kabulünde isnâdın önemini vurgulamıştır<sup>328</sup>

Muhaddisler, ricâl ilmi ve isnâd sistemi sayesinde adeta İslâm ümmetinin hafızası olmuşlar, böylece bilginin sahil bir şekilde intikâlini temin etmişlerdir. Mesela, tâbiûn dönemi müfessirlerinden Mücâhid'in (ö. 103) tefsir ilmiyle ilgili bilgilerini, ondan kimin rivâyet ettiğini muhaddisler araştırmışlardır. Hadis tenkidinin önde gelen simalarından Yahya b. Ma'în (ö. 233), Mücâhid'in tefsirini yalnızca Kasım b. Ebî Bezze'nin dinlediğini, İbn Ebi Necîh'in Mücâhid'den bizzat dinlemediğini, Süfyân'ın da bu görüşte olduğunu söyleyerek, Mücâhid'den nakledilen tefsir rivâyetlerinin nasıl intikâl ettiğini açıklamıştır.<sup>329</sup>

Yukarıda verilen örneklerde olduğu gibi İslâmî ilimlerin temel nakil metodu olan isnâd sistemi, tefsir alanıyla iştilal eden ilim adamlarının da başvuru kaynağı olmuştur. Nitekim ilk müfessirler arasında sayılan Abdürrezzâk es-San'ânî, Abd b. Humejd, İshak b. Râhûye, Ebû Bekir b. Ebi Şeybe, İbn Ebi Hatim gibi âlimlerin tefsirleri tamamen senede

<sup>328</sup> Bkz.. Koç, Mehmet Akif, *İsnâd Verileri Çerçevesinde Erken Dönem Tefsir Faaliyetleri*, Ankara, 2003, s.19.

<sup>329</sup> Yahya b. Ma'în, Ebû Zekeriyya, *Târîhu İbn Maîn*, Mekke, 1979, III/103.

dayanmaktadır. Taberî'nin Câmîu'l-Beyân'ı bunun en güzel örneğidir. Ebû Ubeyd Kasım b. Sellâm'ın Kitâbu'l-Kirâ'ât'ı, İbn Ebi Dâvud'un Kitâbü'l-Meşâhir'i, Ebû Bekir İbnü'l-Enbârî'nin Kitâbü İzâhi'l-Vakf ve'l-İbtidâ'sı da isnâda dayalı eserlerdir. Meşhur tabip Ebû Bekir er-Râzî de bazı sözleri senedleriyle birlikte nakletmiş, böylece sened hemen bütün ilimlerde kullanılmıştır.<sup>330</sup> Öyle ki isnâd verilerine dayalı bir tefsir çeşidi olan “*rivâyet tefsiri/et-tefsir bi'l-me'sûr*” kavramı, yararlanılan rivâyetlerin isnâdlarının tek tek zikredildiği tefsir olma özelliğini kazanmıştır.<sup>331</sup>

Rivâyet Tefsiri, Hz. Peygamber (s.a.v)'den, sahâbe'den, tâbiünden ve tefsir ilmi sahasında meşhur olup, içtihatlarına binaen Kur'an tefsirine dair müstakil görüşleri bulunan etbau't-tâbiünden nakledilen rivâyetlere denir. Zira rivâyet yoluyla gelen tefsirlere bakılmadan, gerekli ilmi verilerle donatılmadan ayetlere mana verilmesinin ve ilmi bir dayanağı olmadan ayetleri tefsir etmeye kalkışmanın yasaklığı hakkında, Hz. Peygamber (s.a.v)'den hadisler nakledilmiştir. Bu hadislerden birinde Hz. Peygamber (s.a.v): "*Kim kendi görüşüne dayanarak Kur'an hakkında konuşursa, söylediğinde isabet etmiş olsa bile, hata yapmıştır*"<sup>332</sup>, bir başka rivâyette de, "*Kim kendi görüşüne dayanarak veya bilgisi olmadan Kur'an hakkında konuşursa, cehennemden kendisine yer edinsin*"<sup>333</sup> buyurmaktadır. Nitekim bir rivâyette Hz. Ebû Bekir'e ayette geçen “*Fâkihe ve Ebbâ/ meyveler ve meralar*”<sup>334</sup> kelimelerinin manaları sorulmuş, O da: "Ben Allah'ın kitabı hakkında bilmediğim bir şeyi söylersem hangi gök beni gölgelendirir ve hangi yer beni barındırır?"<sup>335</sup> demiştir. Gazâlî (ö.505) bu rivâyetlerde geçen yasağı, kişisel görüş, arzu ve isteklere uygun düşecek şekilde yapılan tefsire hamletmiştir<sup>336</sup>.

Mennâ' el-Kattân (ö.1413) Mebâhis fî Ulûmi'l-Kur'an adlı eserinde şöyle demiştir: "Rivâyet tefsiri, alınması vacip olan bir tefsir çeşididir. Çünkü rivâyet, sağlam bilginin yoludur. O Allah'ın kitabı hakkında hataya düşmemenin en garantili yoludur."<sup>337</sup> Musaid Tayyar da özellikle, İbn Teymiyye'nin "Me'sûr/Rivâyet" yerine "Turuk/Yol/Metot"

<sup>330</sup> Küçük, a.g.md.

<sup>331</sup> Rivâyet Tefsiri hakkında geniş bilgi için bkz. Aydın, Muhammed, “Rivâyet Tefsiri' Kavramı ve Kur'an'ın Kur'an İle Tefsiri: Eleştirel Bir Yaklaşım”, *S.Ü.İ.F.D.*, Sayı: 20 (2009/2), s. 1- 32.

<sup>332</sup> Ebû Dâvud, İlim, 12.

<sup>333</sup> Tirmizî, Tefsir, 1.

<sup>334</sup> Abese, 80/31.

<sup>335</sup> Taberî, *Câmîu'l-Beyân*, I/78; İbn Kesir, *Tefsîru'l-Kur'âni'l-Azîm*, I/11.

<sup>336</sup> Bkz. Gazâlî, *İhyâu Ulûmi'd-Dîn*, I/292.

<sup>337</sup> Kattan, Menna' Halil, *Mebâhis fî Ulûmi'l-Kur'an, Mektebetü'l-Meârif*, Riyad, 1992, s.350.



ifadesini kullandığına dikkat çekmiştir.<sup>338</sup> Bütün bunlar genelde rivâyet özelde ise isnâdın tefsir ilminde bir nakil yöntemi haline geldiğini gösteren delillerdir.

Kur'an'ın anlaşılmasına yardımcı olan birçok ilim vardır. Bu ilimler arasında yer alan sebab-i nüzûl, nâsîh-mensûh, kıraat, lugat, önceki milletlere ait kıssalar... vb. ilimler, ancak nakil yoluyla elde edilebilir. Bir de nakle ve rivâyete dayanmayan ikinci kısım vardır ki, o da kelimelerden nazari olarak yapılan istidlal, istinbat ve çıkarsamadır. Ayetlerin irabı, belagat, vaaz ve hikmete dair hususlar bu çeşittendir. Bu ikinci kısım, rivâyet yoluyla bize ulaşan bilgilere oranla doğruluğu hususunda isabet oranı daha düşük yöntemlerdir. Zira vahyi gönderenin kastını anlamanın en iyi yolu yine ondan gelen vahiyle desteklenen Peygamberden gelen teyid edici bir başka rivâyete başvurmaktır. Bu rivâyetin güvenilirliğinin teyidi ise nakil metodunun güvenilirliğine bağlı olduğundan, özellikle rivâyet tefsirlerinde yer alan bilgilerin isnâd sistemine ihtiyacını kaçınılmaz hale getirecektir. Bu da isnâdın hadis ilmi dışında tefsir alanında da vazgeçilmez bir unsur olduğunun göstergesidir.

### 3. KIRAAT İLMİNDE İSNÂD

"Mütevâtir ihtilâf vecihleri bakımından Allah kelâmı olan Kur'ân-ı Kerîm'in nazımının şekillerinden bahseden bir ilim dalıdır"<sup>339</sup> diye tarif edilen kıraat ilmi, konumuz olan isnâd sistemi ile yakından alakalı ilim dallarındandır. Kur'an'ın bizatihi muhatabı olan Allah Rasûlü nasıl okunacağına dair ilk bilgileri de vermek suretiyle asırlar sonra bile sağlıklı bir şekilde okunabilmesinin yolunu açmıştır. Bu önemli göreve Hz. Peygamber (s.a.v)'den sonra sahâbe sahip çıkmıştır. İlk dönemde ashâbın Kur'an kıraati konusunda geniş bilgiye sahip olanları Kurrâ diye anılmıştır.<sup>340</sup> Mukrî terimi, kıraatleri sağlam ve kesintisiz bir isnâdla almış bir üstattan müşâfefe yoluyla (ağızdan ağza) rivâyet eden kıraat âlimini ifade eder. Bu tabirin ilk olarak, Hz. Peygamber (s.a.v) tarafından Birinci Akabe Biati'nin ardından Evs ve Hazrec kabilelerine Kur'an öğretmek üzere görevlendirilen Mus'ab b. Umeyr için kullanıldığı bildirilir. Kıraatleri imamlardan doğrudan veya vasıtalı

<sup>338</sup> Tayyar, Müsaid, *Mefhûmu't-Tefsir ve't-Te'vîli ve'l-istinbat ve't-Tedebbür*, (el-Mektebetü'ş-Şamile)

<sup>339</sup> Taşköprüzade, İsmeddîn Ahmed Efendi, *Miftâhu's-Saâde ve Misbâhu's-Siyâde fî-Mevzûâtu'l-Ulûm*, (nşr. Abdülvehhâb Ebu'n-Nûr-Kâmil Bekrî), I/124.

<sup>340</sup> Buhârî, Tefsir, 5; Fedâ'i-lü'l-Kur'ân, 8.

olarak alıp nakleden kimse için râvî terimi kullanılırken râvîye nispet edilen kıraate de rivâyet denmiştir.<sup>341</sup>

Kırâatler; aslını muhafazaya yönelik belli bir disiplin ve düzen içerisinde, tıpkı hadis ilminde olduğu gibi, tarîk ve senet zinciri ile birlikte nakledilmiştir. Meselâ kıraat okuyan herhangi bir öğrenciye verilen icazetnamede, hocası ile birlikte, hocasının hocası, onun da hocası... Hz. Peygamber (s.a.v)'e ulaşınca kadar isim isim kaydedilmektedir<sup>342</sup>. Böylece nakledilen kıraatin sıhhatinin; senedinin sağlamlığı ile eşdeğer olmasına dikkat çekilmiştir. Bu da ancak adaletli ve güvenilir bir zattan, Hz. Peygamber (s.a.v)'e varıncaya kadar kendisi gibi bir zattan, rivâyet etmesiyle mümkündür. Sahih kıraatlerde aranması gereken esas şart budur. Nitekim Ebû Amr ed-Dânî de, "Kıraat imamları, Kur'an'ın kıraati hususunda, lügatin yaygınlığına ve salt Arapçaya uygunluğuna değil, ancak hadisle sabit olmasına, nakil ve rivâyette sağlam olmasına itibar etmişlerdir. Eğer kıraat, sahâbeden, sağlam haber ve rivâyetlerle gelmişse, artık Arapça kaideleri ve lügatin yaygın oluşu, onu reddedemez. Zira bu anlamda kıraat, tâbi olunması ve kabul edilmesi gereken bir sünnettir"<sup>343</sup> demektedir.

Görüldüğü gibi, sağlam ve güvenilir haberlerle gelen naklin önemine kıraat ilminde de daima vurgu yapılmıştır. Nakle önem kazandıran ise, hiç şüphesiz Hz. Peygamber (s.a.v)'e ulaşan inkıtasız senet zinciri ve o zincir içerisinde yer alan şahısların, adaletli ve güvenilir olmalarıdır. Bu anlamda kontrol mekanizması ise isnâd sistemidir.

Üçüncü asra gelinceye kadar gerek rivâyetler ve gerekse bunlardan oluşan tarîkleri, tespit eden ve bir arada zikreden eserlere az rastlanmaktadır. Fakat üçüncü asırdan itibaren âlimlerin, sistemli bir şekilde, kıraatten rivâyetlerin zaptına ve tarîklerine yöneldikleri görülmektedir. Bu ameliyenin sistemli olarak, tarîkler bakımından mükemmele ulaşmasa da, Kitâbü's-Seb'a sahibi İbn Mücâhid'le üçüncü asırda başladığı bilinmektedir.<sup>344</sup> Bu asırdan sonra kıraat âlimleri, kıraatleri rivâyet etmeye ve kıraatlerin senedlerini tespite yönelmişlerdir.

<sup>341</sup> Birişik, Abdülhamit, "Kıraat" mad., *DİA*, XXV, s.426.

<sup>342</sup> Çetin, Abdurrahman, *Kıraatlerin Tefsire Etkisi*, Bursa 1996, s.73.

<sup>343</sup> Bkz. ed-Dânî, *Camîu'l-Beyan*, nşr. M. Kemal Atik (İki cilt halinde basılmamış doktora tezi), Erzurum 1982, II/380.

<sup>344</sup> Zerkeşî, Bedruddîn Muhammed b. Abdullah, *el-Burhan fi Ulumi'l-Kur'an*, Mısır 1972, I/330.

Dördüncü asırda yaşamış ve önde gelen kıraat âlimlerinden olan ed-Dânî'nin Camiu'l-Beyân adlı eseri incelendiğinde, yedi imamdan gelen beş yüzden fazla rivâyet ve tarîki tespit ettiği görülmektedir<sup>345</sup>. Nitekim İbn Haldun, ed-Danî ile ilgili olarak “...(Dördüncü asırda) ortaya çıkan ed-Danî'nin kıraat konusunda uzman olduğunu ve bu ilimde zirveye ulaştığını, böylece bu dalda birçok eser telif ettiğini, bu ilimde diğerlerinden üstün olduğu için kıraat ilminin senet ve isnâdlarla ondan rivâyet edildiğini, bilginlerin rivâyet ve isnâdlarının ona ulaştığını, bununla birlikte insanların o güne kadar yazılmış kıraat kitaplarını bırakıp onun eserlerine yöneldiğini söylemiştir. Bunlar arasında ise, insanların en çok güvenip beğendiği, yedi imam ve kıraatini içine alan Kitabü't-Teysîr adlı eserinin olduğunu”<sup>346</sup> belirtmektedir. İbn Haldun sözüne şöyle devam ediyor: "Bundan sonra onun çağına yakın olan yüzyıllar içinde (Endülüs'teki) Şâtibe halkından Ebû Kasım b. Fîre yetişti. Bu kıraat âlimi, Ebû Amr ed-Danî'nin teliflerini güzel bir şekilde kısaltıp özetledi. O, ezberlemeyi kolaylaştırmak maksadıyla eserini manzum olarak yazdı. Eserinde kıraat üstadlarının adlarına (keza ezberlenmelerini kolaylaştırmak maksadıyla) ebced harfleriyle işaret etti. Yine O, kıraat ilminin bütün kaidelerini bu manzumesinde topladı. Halk onun bu kaidelerini kendileri ezberledikleri gibi, çocuklarına okutmaya da önem verdiler, İşte gerek Batı Afrika'da ve gerekse Endülüs'te onun bu eseri önem kazandı.”<sup>347</sup>

Başlangıçta kıraat imamları, şeyhlerinden şifahen öğrendikleri kıraatleri, "Orjinal Tarihî Ses Tescili"<sup>348</sup> diyebileceğimiz metodla tek bir harfini dahi değişikliğe uğratmadan talebelerine aktarmışlardır. Elbetteki onların esas gayesi, Kur'an vahyinin asıl muhatabı olan Hz. Peygamber (s.a.v)'in, Kur'an kelimelerini nasıl telâffuz etmişse, aynen o vecihleri gelecek nesillere aktarmak, böylece orjinal telâffuzu muhafaza etmektir. Şüphesiz ki şifahi metodla okunagelen Kur'an, asırlar önceki telaffuz ve eda ediliş biçimini ve özelliğini koruyan tek kitap olmuştur. Bu ise, kıraat ilmi ve onun isnâdı sayesinde olmuştur. Daha önce de zikrettiğimiz gibi, kıraat okuyan öğrenciye verilen icazetnamede, kendisini hocası vasıtasıyla Hz. Peygamber (s.a.v)'e ulaştıran inkıtasız senet zinciri mevcut olması ve bu yöntemin güvenilir bir kıraat intikâlini sağlaması dikkate alındığında, sahih kıraatleri tespit, tarîk ve senedin önemi kendiliğinden ortaya çıkmaktadır.

<sup>345</sup> ed-Dânî, a.g.e., II/361.

<sup>346</sup> İbn Haldun, Abdurrahman, *Mukaddime*, s.112

<sup>347</sup> İbn Haldun, *a.g.e.*, s.112.

<sup>348</sup> Bkz. Necati Tetik, *Kıraat İlminin Ta'limi*, İstanbul, 1990, s.16.

#### 4. ESER NAKLİNDE İSNÂD

Hadis ilminin vazgeçilmez unsuru olan isnâd sistemi sadece dört asırdan fazla bir zaman, her bir hadisin rivâyetinde kullanımından ibaret değildi. Bilâkis teliflerinden itibaren hadis ve komşu konulardaki kitaplara da tatbik edilmiştir. Hadis edebiyatı tarihi içindeki her devirde, hadis veya onunla alâkalı her nevi kitabın müellifleri kitabın tamamının veya bir bölümünün, uydurmalardan korunması maksadıyla, hadisin hocasının yanında okuduğunu her birinin beyan ettiği, asıl müellifinden kendi kanallarıyla bilgi aldıkları hocaların isimlerini talebelerine vermiştir. Hadis hakkındaki bir kitabı tedrise salâhiyetli olduklarına dair hocaları tarafından talebelerine verilen icazetname, sadece onların onu hocalarının yanında okudukları anlamına gelmez. O aynı zamanda bu kitap hususundaki kendi hocalarının ve müellife varıncaya kadarki bütün hocalarının adlarını da ihtiva eder.

Telif edilen kitapları, müelliflerinden dinlemek ve onlar kanalıyla rivâyet etmek ilk zamanlardan itibaren bilinen ve uygulanan bir husustur. Ancak hicri dördüncü asırda, şifahî rivâyetin zayıflamaya başlayıp çok sayıda kitabın telif edilmesiyle birlikte 'ilmî isnâd' denilebilecek bu metod bir hayli yaygınlaşmıştır. Öyle ki meşhur bir âlim bir kitap yazınca, o kitabın rivâyet hakkını kendisinden almak için her taraftan ilim adamları ona koşmuştur. Bu demektir ki isnâd, yalnızca sözlü olarak korunmamış, aynı zamanda yazılı olarak da kaydedilmiştir. İlim beldeleri ve bilginler çoğalınca, bizatihi dinleme (semâ) ile yetinilmemiş; ilmin tahrif edilmeden yayılması, kitapların zayi olmaması ve uzak şehirlerde yaşayan ve seyahat etme imkânı bulamayanların başka şehirlerdeki ilim adamlarından ve kitaplardan yararlanmasını temin etmek maksadıyla, diğer muteber tahammül yollarının yanında icazet geleneği de yaygınlaşmıştır. Kitapların icazet silsileleri ile okunması ve okutulması teşvik edilmiştir. Kitapların rivâyetinde icazetin talep edilmesi de isnâdı korumak maksadıyladır. İsnâd, kitapların nesep belgesi gibidir. Hocasından dinlemediği ya da icazet almadığı kitapları rivâyet etmeye kalkışanlar aynen hadis rivâyetinde olduğu gibi tenkit edilmiş ve rivâyetlerine itibar edilmemiştir.

Muteber hadis kitapları, güvenilir rivâyet silsileleri ile nesilden nesile aktarılmış; onlarca ayrı tarîkten rivâyet edilerek sonraki kuşaklara intikâl etmiştir. Ancak bu şöhreti kazanmaları ilk müelliflerinden itibaren güvenilir isnâdlarla rivâyet edilmeleri ile gerçekleşmiştir. Şöhret kazanıp dört bir yana dağıldıktan sonra "şöhretlerine mebni tağyir

ve tahriften masumdur" denilerek, İslâm ümmetinin icmâi ile güvenilir eserler olarak kabul edilmişlerdir<sup>349</sup>. Muhaddislerin hadis kitaplarının rivâyeti için gösterdikleri çaba ve bu alanda yaptıkları çalışmalar, her türlü övgünün üstündedir. Muhaddisler, hadislerin farklı rivâyet yolları arasında mukayeseler yaparak hadislerin tahrif edilmesini engelledikleri gibi, hadis kitaplarının farklı rivâyetleri arasında yaptıkları karşılaştırmalar sayesinde de kitapların güvenilir bir şekilde intikâl etmesini temin etmişlerdir.

Esasen isnâda verilen önem, ilk âlimleri kitaplara fazla itibar etmemeye götürmüştür. Ancak, kitabı rivâyet eden kişi güvenilir biri olup, onu bizzat müellifine okumuş veya müellifinden alındığına dair hocalarından muttasıl isnâda sahip olmuşsa, bu takdirde kabul etmişlerdir. Müelliften sema etmeden ve icazeti olmadan eline geçirdiği bir kitaptan yapılan nakiller, munkatı‘ ve mürsel rivâyetler içinde değerlendirilmiştir. “Vicâde” adı verilen bu metod, önceden yasaklanmış, daha sonra kitapların çoğalması, müellifleri ile direkt veya vasıtalı irtibatın imkânsızlığı dikkate alınarak belirli şartlarla buna izin verilmiştir. İlmî emaneti doğru bir şekilde sonraki nesillere aktarma gayesi, âlimleri kitapların naklinde de isnâd aramaya sevk etmiştir. Mervan b. Muhammed'in hadisçinin müstağni kalamayacağı üç hususu; 'hıfz, sıdk ve kitapların tashih edilmesi' şeklinde sıralaması son derece manidardır. Ona göre muhaddis, ezberinde hata ederse doğru sözlü olana ve tashihten geçmiş kitaplara müracaat edince bu hatası ona zarar vermez. Mervân ayrıca isnâdlar uzadığı için kitaplara müracaatın kaçınılmaz olduğunu da ifade etmiştir.<sup>350</sup>

Hadislerin şifahî yolla rivâyetinin, genellikle Kütüb-i Sitte telif edildikten sonra yavaş yavaş önemini kaybettiği kabul edilir. Fuad Sezgin, Buhârî'nin Sahih'indeki ta'lik rivâyetlere bakarak eserden nakil metodunun, ilk asırlarda bir zaruret neticesi olarak ortaya çıkan isnâdın ehemmiyetini ikinci dereceye indirdiğini, bu uygulamanın 'Hadis Edebiyatında açılmış yeni bir çığır'<sup>351</sup> şeklinde değerlendirilmesi gerektiğini söylemektedir.

Mütekaddim âlimler ile müteahhir âlimlerin ayrıldığı sınır olarak, h. 300 tarihini kabul eden Zehebî, bu tarihten sonra şifahî rivâyetle tanınan râvîlere değil, kitapların nakline önem veren muhaddislere itimat edileceğini bildirmiştir.<sup>352</sup> Mütekaddimûn-

<sup>349</sup> İzmirli İsmail Hakkı, *Hadis Tarihi*, (nşr. İbrahim Hatiboğlu), İstanbul 2002, s.81.

<sup>350</sup> Ebû Gudde, Abdülfettâh, *el-İsnâd mine'd-Dîn*, Dımaşk-Beyrut, 1992, s.48.

<sup>351</sup> Sezgin, Fuad, *Buhârî'nin Kaynakları*, Kitabiyat, Ankara, 2000, s. 105.

<sup>352</sup> Zehebî, Şemsüddin Ebû Abdillâh, *Mizanu'l-İ'tidal fî Nakdi'r-Ricâl*, Beyrut 1995, I/4.

Müteahhirûn arasındaki sınırın h. 300 kabul edilmesi, Zehebî'nin esas aldığı bir husustur. Yoksa öncelik ve sonralık, zamanlara göre değişen nisbî kavramlardır. Bu yüzden değişik ilim dallarında, mütekaddimûn-müteahhirûn ayrımı farklı olabileceği gibi, aynı müellif muhtelif kitaplarında, bu terimleri farklı zaman dilimleri için de kullanabilir. Hicri 300'e kadar, rivâyetlerin hemen hemen hepsi kitaplara geçirildiği için, bundan sonra müslümanlara has olan isnâdın devam etmesi, kitapların rivâyeti yoluyla sürdürülmüştür. Beyhakî (ö. 458) de bu duruma işaret ederek, hiçbir kitapta bulunmayan bir hadis ortaya atan kişinin o hadisin kabul edilmeyeceğini belirttikten sonra: "Hadislerin rivâyet ve semalarının devam ettirilmesindeki gaye; onların, *haddesenâ* ve *ahbaranâ* lafızları ile müselselen devam etmesini sağlamak, dolayısıyla müslümanlara has olan isnâd sisteminin bir şeref olarak sürdürülmesidir." demiştir.<sup>353</sup> Sonraki âlimlerin kitaplarında, hicri üçüncü asırdan günümüze ulaşan eserlerde olmayan hadislerin bulunması, bu hadislerin daha sonra keşfedildiği anlamına gelmez. Çünkü üçüncü asırda ve daha önceki asırlarda telif edilmiş olan birçok eserin kaybolduğu, bilinen bir gerçektir.<sup>354</sup>

Sıddîkî'ye göre kitapların isnâdı, istinsahlarında da kaydedilmelidir. "Hadisçiler, yazma nüshalarında Besmele'den sonra künye ve nisbeleri ile birlikte hocalarının, kitabın bizzat müellifine kadar varan hocalarının hocaları bulunan kimselerin isimlerini yazmak hususunun talebelerine tavsiyeye şayan olduğunu kabul ettiler. Besmele'den önce yahut yazmanın ilk sahifesinde veya başka mühim bir yerinde, bu yazmanın sahibi ile birlikte aynı sınıfta bu kitabı okumuş bulunan diğer talebelerin bir listesi ve muhtelif kısımlarının onlar tarafından okunduğu yerle birlikte tarihlerin kaydedilmesi gerekmekte idi. Hocalarının yanında takrirden hazır bulunan bütün talebelerin isimleri de yazmanın hamisinde yazılmalı idi. Hocalar, derslerin yer ve tarihleri ve talebelerin isimleri hususundaki bu notlar, Şark ve Garpta mühim kütüphanelerin bir çoğunda halen muhafazada bulunan büyük sayıdaki mevzuumuzla alâkalı yazmalarda mevcuttur... Meseleyi tetkik edebildiğime göre, gerek hadis ve gerekse komşu mevzulardaki yazma eserler, tıpkı İslâmî hadislerin râvîler zincirini verme sisteminin mükemmel ve ilmî tatbikatında yegâne oluşu gibi, mazinin bu kayıtlarının sıhhatini tayinde son derece faydalı olan bütün bu alâka çekici tafsilâtı bize temin eden hemen hemen yegâne kaynaktır."<sup>355</sup>

<sup>353</sup> İbnü's-Salâh, *Ulûmu'l-hadîs*, s.133.

<sup>354</sup> Bkz. Mehmet Eren, *Hadisİlminde Ricâl Bilgisi*, s.8-10.

<sup>355</sup> Sıddîkî, *Hadis Edebiyatı Tarihi*, s.220.

Hadislerin eserlere geçmesine ve artık şifahi geleneğin yerini yazılı gelenek almasına rağmen hadis ilminde isnâdın önemi hiç bir zaman azalmamış, tersine hadis tenkit kaidelerinin çoğu isnâd ve râvîler üzerinde yoğunlaşmıştır.. Muhaddisler isnâdları araştırırken aynı zamanda râvîlerin kimliklerini, hoca ve talebelerini ve cerh-tadil durumlarını da araştırarak, bu araştırmalar neticesinde elde ettikleri bilgi ve notları kaydetmişlerdir. Hicrî ikinci asır boyunca hadislerin toplanıp kitaplara geçirilme çalışmaları tamamlanınca, bu asrın son çeyreğinden itibaren hadislerin senetlerinde geçen sahâbe, tabiîn ve sonraki râvîlerin biyografileri için müstakil kitaplar telif edilmeye başlamıştır. Hadis, siyer, fıkıh, tefsir ve şiir rivâyetlerinin aktarımında yararlanılan isnâd, İslâm ümmetinin medar-ı iftiharî bir bilgi aktarım yöntemidir. Kitap telifinin çoğalması ve yaygınlaşması ile birlikte aynı yöntem isim değiştirilerek icazet silsileleri şeklinde sürdürülmüştür. Böylece dinî ve gayr-ı dinî rivâyetler güvenilir bir şekilde aktarılmış, kitaplar tahriften korunmuş; rivâyetler ve kitaplar başka şahıslara nispet edilerek fikir anarşisinin ortaya çıkması engellenmiştir. Bir medeniyetin temel kaynakları kurumuş, membarları bulanmış ise kaynağa bağlı kalarak yeniden dirilmesi mümkün değildir. Bu sebeple kaynakların duruluğunun ve korunmuşluğunun farkında olmanın, her zaman bizlere yeniden asıllara dönmenin ve onlardan yararlanmanın imkânını sunduğu unutulmamalıdır.

Bu bölümde sunduğumuz alanlar dışında haber nakline ihtiyaç duyulan hemen her alanda isnâd sisteminin kullanıldığına hükmetmek mümkündür. Zira meğazi, icazet, edebiyat, ensâb, sarf-nahiv, lügat... vb. gibi ilim dalları söz konusu ilimlerden sadece bir kaçıdır.

## SONUÇ

Hadis ilminde kullanılan isnâd sistemi, Peygamber sözünün sağlıklı bir şekilde naklini sağlayan sistemin adıdır. Saadet asrı ve daha sonraki çizgi izlendiğinde isnâdın başlangıcı için tam ve açık bir tarih verilememesinin temel sebebi farklı uygulamalarıyla isnâdın saadet asrına kadar uzanmasında yatmaktadır.

Hz. Peygamber (s.a.v) henüz hayatta iken kendisinin söylemiş olduğu bir sözün doğru veya yanlışlığını araştırması elbette düşünülemez. Çünkü kişinin söylemiş olduğu bir sözden belli zaman sonra “ acaba ben bu sözü söylemiş miydim” veya “ ben bu sözü bu şekilde mi kullanmıştım” şeklindeki şüphesi akla uzak görünmektedir. Hele de söz konusu zât vahyin kontrolünde bulunan bir Peygamber olunca, bu tespit tamamen muhal olacaktır. Fakat sahâbenin Hz. Peygamber (s.a.v) döneminde kendilerine ulaşan şüpheli haberleri tahkîk yoluna gitmeleri, bizi isnâd mekanizmasının o dönemde de sahâbe tarafından işletildiğine götürür. Nitekim isnâdın toplumsal alt yapısı saadet asrına gelindiğinde zaten hazırды. Çünkü isnâd, içinde bulunulan toplum için yabancı bir sistem değildi. Saadet asrında ise İslâm dininin inananlar üzerindeki motivasyonu ile birlikte doğruluk kapsamındaki bu zemin pekiştirilmiş oluyordu. Bunun yanında isnâda bir yöntem özelliği kazandıracak olan şahitlik müessesesi de hukuk alanı tarafından beslenince, sistemin teorik kısmı tamamlanmıştı. Sıra potansiyel olarak âlimlerin zihinlerinde şekillenen isnâd fikrinin pratiğe yansımaya geliyordu ki, pratik yönü de erken dönem rivâyetlerde “kimin rivâyeti?” sorusunda kendini bulunca isnâd sistemi kısa zamanda yerleşmiş ve gücünü kabul ettirmiştir.

Araştırmalardan anlaşıldığına göre, isnâdın başlangıcı için asr-ı saadetten tutun da hicri birinci asrın sonuna kadarki zaman arasında herhangi bir devreyi gösterenlerin aralarındaki fark, zihinlerde şekillenen isnâd mefhumunun farklılığından ileri gelmektedir. Bir kısmı, isnâdın temeli sayılabilecek faaliyetleri isnâdın başlangıcı olarak telakki ederken, diğer kısım, sistemin tabii seyri içerisindeki gelişmesi ve şartların zorlaması sonucu meydana gelen kemal noktasını başlangıç kabul etmektedir. Sosyoloji ilminin verilerine göre, toplumlara belli alışkanlıklar kazandırma ve belli ihtiyatlardan vazgeçirmenin uzun zaman gerektirdiği şüphe götürmez bir gerçektir. İsnâd tatbikatının yerleşmesi ve sistemleşmesinin de belli bir seyir takip edeceği aşikârdır. Bunun yanında isnâd



alışkanlığına intibak edemeyenlerin durumlarını ve sistemin gelişmesi esnasında ilk devirlerdeki, sonraki devirlere göre kusur sayılabilecek hususları göz önüne alıp, isnâdın başlangıcı olarak en mükemmel olduğu devirleri göstermek de yanlıştır. Üstelik haberin ilk kaynağı ile son râvîsi arasına giren şahısların sayısı da isnâda verilen öneme tesir etmektedir. Haberin kaynağı ile râvîsi arasına bir neslin girdiği rivâyetlerle, aradaki râvî sayısının çoğaldığı rivâyetlerde isnâda aynı önemin verilmeyeceği tabidir. Çünkü ilk şıktaki rivâyetlerde hem tahkîk kolay hem de râvînin ismini vermekte tesâhül gösterme durumu daha fazladır.

İsnâd sistemi gibi mükemmel bir sistemi Müslümanlara yakıştıramayan batılı araştırmacılar, İbn Sîrîn'in kullanmış olduğu "fitne" kelimesinin tarihini ne kadar ileriye atabiliriz gayretini gütmektedirler. Sözün İbn Sîrîn'e ait olduğunu kabul eden ve bu fitnenin Hz. Osman'ın şehadetiyle başlayan olaylara râci olduğunu söyleyen âlimlerin görüşüne gelince bu düşünceye sahip birçok âlim bile 'isnâd sisteminin tam olarak başlangıç noktası bu olaylardır (fitnedir)' yanılığına düşmüşlerdir. Hâlbuki İslâmî ilimlerin temel sistematüğini oluşturan bu olguya tam bir nokta tarih belirlemek mümkün değildir. Zaten İbn Sîrîn'in ifadesindeki "sormazlardı, derlerdi, alırlardı" gibi geçmiş zaman şigâlarından, isnâd alışkanlığının kendi zamanından erken devirlerde başladığı rahatlıkla anlaşılmaktadır. Görüldüğü gibi, isnâdın Hadis ilminde ortaya çıkışını hazırlayan ve zorunlu kılan tarihsel bir ortam vardır. Yani isnâd, âlimlerin masa başında geliştirmiş oldukları basit bir derlemecilik faaliyeti değil, rivâyetleri korumak için başvurulmuş tarihî bir çaredir. Hadisin sıhhatini tespit için ileriki dönemlerde ortaya konulacak olan diğer şartlar –râvînin adâleti, zabtı, isnâdın ittisâli vs.- da aynı maksatla geliştirilmiştir. Daha sonra fitne ve firkaların zuhuru ile hadis vaz'ının yaygınlaşması, hadisin Rasûlullâh'la görüşmeyen kişilerin eline geçmesi, İslâm ülkelerinin genişleyip toplumun kozmopolitleşmesi neticesinde isnâd daha fazla önem kazanarak hadisin ayrılmaz bir parçası olmuştur.

Bütün bunlardan yola çıkarak diyebiliriz ki, bu alana yönelik tenkidlerde spekülâtif eleştirilere itimat etmemek gerekir. Bunun yanında kesinlik ile yorumu birbirine karıştırmadan olabildiğince objektif davranmak isnâd sisteminin doğru anlaşılabilmesi için gerekli olan unsurlardandır. Zira geçmişimize güvenle bakabilmemizi sağlayan bir esası ihmal etmek, bize hayat veren kaynaklardan istifademizi engelleyecektir.

## KAYNAKÇA

### Kitaplar:

ABDULBÂKÎ, M. Fuad, *el-Mu'cemu'l-Müfehres*, Beyrut, 1990.

ABDURRAÛF Zafer, *Ehemmiyyetü Dirâseti'l-İsnâd 'inde'l-Müslimîn*, ed-Dirâsâtü'l-İslâmîyye, XXV/4, İslâmâbâd 1990.

ABDURREZZÂK, Ebûbekir b. Hemmam, *el-Musannef*, I-XI, (thk: H.Azami) el-Meclisu'l-İlmi, Beyrut, 1983.

ACCÂC, Muhammed el-Hatîb, *es-Sünne Kable't-Tedvîn*, Dâru'l-Fikr, Beyrut, 1981.

\_\_\_\_\_ *el-Muhtasaru'l-Vecîz fi Ulûmi'l-Hadîs*, Beyrut, 1987.

AHMED İBN HANBEL, *el-Müsned*, I-IV, Çağrı yay.(ofset), İstanbul, 1982:

\_\_\_\_\_ *el- Câmî' fi'l-İlel ve Ma'rifeti'r-Ricâl*, (thk. Muhammed Husâm Baydun), Muessetü'l-Kütübi's-Sekâfiyye, I-II, Beyrut, 1990.

\_\_\_\_\_ *Kitâbu'l-İlel ve Ma'rifetu'r-Ricâl*, I-II, (thk. T.Kocyiğit - İ. Cerrahoğlu), İstanbul, 1987.

ALİ B. EL-MEDÎNÎ, *İlelü'l-Hadis ve Ma'rifetu'r-Ricâl*, Haleb, 1400.

ÂSİM EFENDİ, *Kâmûs Tercümesi*, İstanbul, 1888.

AŞIK, Nevzat, *Sahâbe ve Hadis Rivâyeti*, İzmir 1981.

AYDINLI, Abdullah, *Hadis Istılahları Sözlüğü*, İstanbul, 1987.

AYNÎ, Bedruddîn *Umdetu'l-Kârî fi Şerhi Sahîhi'l-Buhârî*, Kahire, 1348.

A'ZAMÎ, Muhammed Mustafa, *İlk Devir Hadis Edebiyatı*, (trc.Hulusi Yavuz), İz Yay., İstanbul, 1993. (Özgün Adı: Studies in Early Hadith Literature, Beyrut, 1968)

\_\_\_\_\_ *İslâm Fıkhu ve Sünnet: Oryantalist L. Schacht'a Elestiri*, (trc. Mustafa Ertürk), İstanbul, 1996.

\_\_\_\_\_ *ed-Dirâsât fi'l-Hadîsi'n-Nebevî ve Târihi Ttedvînih*, Beyrut. 1992.

BELÂZÛRÎ, Ahmed b. Yahya b. Câbir b. Dâvud, *Fütûhu'l-Buldân* (çeo. Mustafa Fayda), Kültür ve Turizm Bakanlığı Yay., Ankara, 1987.

- BEZZÂR, Ebû Bekir Ahmed b. Amr, *Bahru'z-Zehhâr*, Medine 1988.
- BİLMEN, Ömer Nasuhi, *Tefsir Tarihi*, Ankara 1955
- BUHÂRÎ, Muhammed b. İsmail, *el-Câmiu's-Sahîh*, I-VI. Daru'l-İbn Kesir, Beyrut, 1987.
- \_\_\_\_\_ *el-Câmiu's-Sahîh*, I-IV, Çağrı yay., (ofset) İstanbul, 1981.
- \_\_\_\_\_ *et-Târîhu'l-Kebir*, 8 cüz halinde 4 cilt, Hayderabad: Matbaat, Cemiyat Daireti Mearifi'l-Osmaniyye, 1358-62: 2. Baskı 1377/1958: Tekrar basım 8 cilt + indeks, Beyrut: Daru'l-Kutubi'l-İlmiyye, 1986.
- CAETENÎ, Leon, *İslâm Tarihi*, (trc. Hüseyin Cahit), Tanin Matbaası, İstanbul, 1924
- CANAN, İbrahim, *Hadis Usulü ve Tarihi*, Akçağ Yay., Ank 1998.
- CANLI, Mustafa "*Hicri İlk Dört Asırda Hadis Şerhçiliği*" (basılmamış doktora tezi), Kayseri, 1998.
- CEVAD ALÎ, *el-Mufassal fi't-Târîhi'l-Arab*, Beyrut 1411/1992.
- CUMAHI, Muhammed b. Sellâm, *Tabâkâtu'l-Uhûli's-Şu'arâ*, Beyrut ts.
- CÜZCÂNÎ, Ebû İshak İbrahim b. Ya'kub, *Ahvâlu'r-Ricâl*, (thk. Subhi es- Semarraı), Muessetü'r-Risale, Beyrut, 1985.
- ÇAKAN, İsmail Lütfi, *Hadis Edebiyatı, İstanbul*, 1989.
- \_\_\_\_\_ *Hadis Usulü*, 3.b., İstanbul, 1993
- \_\_\_\_\_ *Hadislerde Görülen İhtilaflar ve Çözüm Yolları (Muhtelefu'l-Hadis İlmi)*, İstanbul, 1982.
- ÇETİN, Abdurrahman, *Kıraatlerin Tefsire Etkisi*, Bursa 1996.
- DÂREKUTNÎ, Ebu'l-Hasen Ali b. Ömer, *es-Sünen*, Daru'l-Ma'rife, Beyrut, 1966.
- DÂRİMÎ, Ebû Muhammed Abdullah b. Abdurrahim, *es-Sünen*, Çağrı Yay., İstanbul, 1981.
- DERE Ali, *Hadis Tenkidi: Gelişimi ve Özellikleri*, Ankara Üniversitesi Uzaktan Eğitim Yay. İlitam, Ankara, 2006.
- EBÛ DÂVUD es-Sicistanî, *Sünenü Ebî Dâvud* (thk: M.M. Abdulhamid), Daru'l-Fikr, Beyrut, tsz.
- EBÛ GUDDE, Abdülfettâh, *el-İsnâd mine'd-Dîn*, Dimaşk-Beyrut 1992

- EBÛ REYYE, Mahmûd, *Muhammedî Sünnetin Aydınlatılması*, (Trc. Muharrem Tan), İstanbul 1988.
- EREN, Mehmet, *Hadis İliminde Ricâl Bilgisi* (basılmamış doktora tezi), Konya, 1997.
- ERUL, Bünyamin, *Sahâbenin Sünnet Anlayışı*, T.D.V. yay., Ankara, 2005.
- FÎRÛZÂBÂDÎ, Mecdüddin Muhammed b.Yakub, *el-Kâmûsu'l-Muhît*, Müessesetü'r-Risâle, Beyrut, 1987.
- GAZÂLÎ, Ebû Hâmid Muhammed b. Muhammed b. Ahmed, *İhyâu Ulûmu'd-Dîn*, K.ahire, 1289.
- GÖRMEZ, Mehmet, *Sünnet ve Hadisin Anlaşılması ve Yorumlanmasında Metodoloji Sorunu*, Ankara, 1997.
- HÂKİM en-Nisâbûrî, Ebû Abdullah Muhammed b. Abdullah, *Ma'rifetu Ulûmî'l-Hadîs*, (thk.Seyyid Muazzam Hüseyin), Dâru'l-Ma'rife, Kahire, trz.  
\_\_\_\_\_ *el-Müstedrek ale's-Sahîhayn*, Dâru'l-Ma'rife, Beyrut, trz.
- HAMÎDULLAH, Muhammed., *Muhtasar Hadis Tarihi ve Sahîfe-i Hemmam bin Münebbih* (Trc. Kemal Kuşcu), İstanbul, 1967.  
\_\_\_\_\_ *İslâm Peygamberi*, (çev. Mehmet Yazgan), Beyan Yay., İstanbul 2004.
- HATÎB el-Bağdâdî, Ahmed b.Ali, *el-Kifâye fi İlmi'r-Rivâye*, Dâru'l-Kütübi'l-İlmiyye, Beyrut, 1988.  
\_\_\_\_\_ *Şerefu Ashâbi'l-Hadîs*, (thk. Mehmet S.Hatiboğlu) D.İ.B., 1993.  
\_\_\_\_\_ *er-Rihle fi Talebi'l-Hadîs*, (thk.Nureddin İtr)Beyrut, 1975.
- HATİBOĞLU, İbrahim, *Çağdaşlaşma ve Hadis Tartışmaları*, İstanbul, 2004.
- HATİBOĞLU, Mehmed S., *İslâmî Tenkid Zihniyetinin Doğuşu ve Hadis Tenkitçiliği*, (Basılmamış Doktora Tezi), Ankara, 1963.
- HEMMÂM İbn Münebbih'in *Sahîfesi* (trc. Talât Koçyiğit), Ankara, 1967.
- HEYSEMÎ, Ebû'l-Hasen Ali b. Ebî Bekr, *Mecmau'z-Zevâid*, Beyrut 1407.
- HIDIR, Özcan, *Yahudi Kültürü ve Hadisler*, İnsan yay, İstanbul, 2006.

- HOUARÎ, Touati, *Ortaçağda İslâm ve Seyahat Bir Âlim Uğraşının Tarihi ve Antropolojisi* (çvr. Ali Berktaş), İstanbul 2004.
- HUSEYN, Tâhâ, *Fi's-Şi'ri'l-Câhilî*, Kahire, 2007.
- İRÂKÎ, Zeynüddin Abdurrahim b.Hüseyn, *Fethu'l-Muğîs bi Şerhi Elfiyeti'l-Hadîs*, Beyrut, 1992.
- İBN ABDİLBERR, *el-İstiâb fi Ma'rifeti'l-Ashâb*, Beyrut, 1995.
- İBN ADİYY, el-Curcanî, *el-Kamil fi Duafai'r-Ricâl* (thk:Y.M. Gazavi, Daru'l-Fikr, Beyrut, 1988.
- İBN ASÂKİR, *Tarihu Medineti Dimeşk*, (thk:U.el-Amrâvî), Daru'l-Fikr Beyrut, 1995-1998.
- İBN CEVZÎ, Ebu'l-Ferec Abdurrahman b. Ali, *Kitabu'd-Duafâ ve'l-Metrûkîn* (thk, Ebu'l-Fida Abdullah Kadî), Beyrut, 1986.
- \_\_\_\_\_ *el-Mevdûât*, (nşr. N. Boyacılar), Riyad, 1997.
- İBN EBÎ HÂTİM, *Kitâbu'l-Cerh ve't-Ta'dîl*, Cemiyetu Daireti'l-Osmaniyye, Haydarabad, 1360.
- \_\_\_\_\_ *İlelu'l-Hadîs*, Kahire, 1343.
- İBN EBÎ ŞEYBE, *Kitâbu'l-Musannef fi'l-Hadîs ve'l-Âsâr* (thk:K.Y.el-Hût) Mektebetu'r-Rusd, Riyad, 1409.
- İBNU'L-ESÎR, Ebu'l-Hasan Ali b. Ebi'l-Kerem, *El Kâmil Fi't-Târîh* (çö. Ahmet Ağırakça), Bahar Yay., İstanbul, 1991.
- \_\_\_\_\_ *Üsdü'l-Gâbe fi Ma'rifeti's-Sahâbe*, V/274-5. Kahire 1970.
- İBN FÂRÎS, Ebû Hüseyn Ahmed b. Faris b. Zekeriyya, *Mücmelü'l-Luğa*, Beyrut, 1983.
- İBN HACER el-Askâlanî, *Fethu'l-Bârî bi Şerhi Sahîhi'l-Buhârî*, Beyrut, 1402.
- \_\_\_\_\_ *Tehzîbü't-Tehzîb*, Haydarabad, 1325; (yeni baskı; thk: Halil Me'mun Siha, Daru'l-Ma'rife, Beyrut, 1996.).
- \_\_\_\_\_ *Lisânu'l-Mîzan*, Hayderabad: Meclisu Dairati'l- Mearif, 1329-31.
- \_\_\_\_\_ *el-İsâbe fi Temyîzi's-Sahâbe* (tashih: İbrahim el-Feyyûmî), Mısır h.1328. (Kenarında İbn Abdilberr'in el-İstî'âb'ı da var)

- İBN HAZM, Ebû Muhammed Ali b. Ahmed, *Kitâbu'l-Fasl fi'l-Milel ve'l-Ehvâ ve'n-Nihâl*, Beyrut, 1986.
- İBN HİBBÂN, Ebû Hatim Muhammed et-Temîmî el-Bustî, *Kitâbu'l-Mecrûhîn mine'l-Muhaddisîn ve'd-Duafâ ve'l-Metrûkîn*, (thk.Mahmud İbrahim Zâyed) Halep, 1981.
- \_\_\_\_\_ *Kitabu's-Sikât*, Daru'l-Fikr, Beyrut, 1975.
- \_\_\_\_\_ *Sahîhu İbni Hıbbân bi Tertîbi İbn Balbân* (thk: Suayb el-Arnâvud), Müessesetü'r-Risale, Beyrut, 1993.
- İBN HİŞÂM, Ebû Muhammed Abdulmelik, *es-Sîretü'n-Nebevîyye* (thk. M. es-Sekâ), Halep, 1955.
- İBN KESİR, Ebu'l-Fidâ İsmail, *el-Bidâye ve'n-Nihâye*, Beyrut, 1982:
- \_\_\_\_\_ *Tefsîru'l-Kur'âni'l-'Azîm*, Beyrut, tsz.
- İBN MACE, Ebû Abdillâh Muhammed b. Yezid el-Kazvîni, *es-Sünen* (thk, M. F.Abdulbaki), Çağrı yay.(ofset), İstanbul, 1981.
- İBN MAKULA, *el-İkmâl fi Ref'il-İrtiyâb ani'l-Mu'telif ve'l-Muhtelif mine'l-Esmâ ve'l-Künâ*, Beyrut, 1411.
- İBN MANZÛR, Ebu'l-Fadl Cemâlüddîn Muhammed bin Mükerrrem el-Mısrî, *Lisânu'l-Arab*, Dâru's-Sadr, Beyrut, tsz.
- İBN SA'D, Muhammed, *Kitâbu't-Tabakât el-Kebîr*, Beyrut, tsz.
- İBN SALÂH, Osman b.Abdurrahman eş-Şehrîzûrî, *Mukaddimetü İbn Salâh fi Ulûmi'l-Hadîs*, (thk. Muhammed Dîb el-Begâ), Mektebetü'l-Fârâbî, Şam, 1984.
- İZMİRLİ İsmail Hakkı, *Hadis Tarihi*, (nşr. İbrahim Hatiboğlu), İstanbul 2002.
- JUYNBOLL, G.H.A., *Hadis Tarihinin Yeniden İnşası*,(çev:Salih Özer), Ankara 2002.
- KALLEK, Cengiz, *Asr-ı Saâdette Yönetim-Piyasa ilişkisi*, İz Yay., İst. 1997.
- KANDEMİR, Yaşar, *Mevzû Hadisler*, İstanbul 2002
- KARACABEY, Salih, *Hadis Tenkidi -Hadislerin Hz. Peygambere Âidiyetini Belirleme Yolları-*, Sır Yay., İstanbul, 2001.
- KARAHAN, Abdulah, *Hadis Râvîlerinin Güvenilirliği*, Sır Yay., İstanbul, 2005.

- KARDAVÎ, Yusuf, *Sünneti Anlamada Yöntem* (çev. Bünyamin Erul), Kayseri, 1993.
- KAYREVÂNÎ, Ebû 'Alî el-Hasen İbn Reşîk, *el-Umde fî Sınâ'ati'Si'ri ve Nakdih*, Beyrut, tsz.
- KETTÂNÎ, Muhammed b. Ca'fe, *Hadis Literatürü*, (terc: Yusuf Özbek), İstanbul, 1994.
- KIRBAŞOĞLU, M. Hayri, *Alternatif Hadis Metodolojisi*, Kitabiyat, Ankara, 2002.
- \_\_\_\_\_ *İslâm Düşüncesinde Hadis Metodolojisi*, Ankara, 1999.
- \_\_\_\_\_ *İslâm Düşüncesinde Sünnet (Yeni bir Yaklaşım)*, Ankara, 1993.
- KIZILKAYA, Sabri, , *İsnâd Ve Metin Çözümlemeleri Bağlamında Geleneksel Ve Yeni Yaklaşımlar* (Basılmamış Doktora Tezi), Ankara, 2008.
- KOÇ, Mehmet Akif, *İsnâd Verileri Çerçevesinde Erken Dönem Tefsir Faaliyetleri*, Ankara, 2003.
- KOÇYİĞİT, Talat, *Hadis Usulü*, Ankara, 1987.
- \_\_\_\_\_ *Hadis Istılahları*, Ankara, 1985.
- \_\_\_\_\_ *Hadis Tarihi*, Ankara, 1988.
- KUZUDİŞLİ, Bekir, *Hadis Rivâyetinde Aile İsnâdları*, s. 260, İstanbul 2005.
- LEKNEVÎ, Ebu'l-Hasenât Muhammed Abdulhayy, *el-Ecvibetü'l-Fâdıla li'l-Es'ileti'l-Âşireti'l-Kâmile*, (thk. Abdulfettah Ebû Gud-de), Halep, 1964.
- MÂLİK b.Enes, *el-Muvattâ* (thk. Muhammed Fuad Abdalbâkî), Çağrı Yay., İstanbul, 1981.
- MA'MER B. RÂŞİD, Ebû Urve el-Ezdî, *el-Câmi* (Abdürrezzak'ın *el-Musannef'i* ile birlikte nşr. Habîburrahman el-A'zamî), Beyrut, tsz
- MİZZÎ Yusuf b. Abdirrahman, *Tehzîbu'l-Kemâl fî Esmâi'r-Ricâl*, (thk Beşşar Avvad Ma'ruf), Beyrut, Muessetu'r-Risale, 1992.
- MÜSLİM, Ebu'l-Huseyn Müslim bin Haccâc el-Kuşeyrî, *el-Câmîus-Sahîh* (Tahk. M. F. Abdalbaki), Çağrı Yay., İstanbul 1981.
- NAİM, Ahmed, *Tecrîd-i Sarîh Tercemesi ve Şerhi (Mukaddime)*, D.İ.B.Yay., Ankara 1980.

- NEYSABURÎ, el-Hâkim, Ebû Abdullah, *el-Müstedrek ala's-Sahihayn fi'l-Hadîs*, Dairetu'l-Mearifi'n- Nizamiyye, Haydarabad: 1915-1924.
- \_\_\_\_\_ *Ma'rifetu Ulûmi'l-Hadîs*, (thk:es-Seyyid Muazzam Huseyn), Mektebetu'l-Mutenebbî, Kahire, tsz.
- OKIÇ, Muhammed Tayyib, *Bazı Hadis Meseleleri Üzerine Tetkikler*, A.Ü.İ.F.Yay., İstanbul, 1959.
- ÖZAFŞAR, Mehmet Emin, *Hadisi Yeniden Düşünmek, Fıkhî Hadisler Bağlamında Bir İnceleme*, Ankara, 2000.
- ÖZER, Salih, *İsnâd Analiz Yöntemleri*, (derleyen ve çeviren), Ankara Okulu Yay., 2002.
- ÖZPINAR, Ömer, *Hadis Edebiyatının Oluşumu*, Ankara Okulu Yay. Ankara, 2005.
- ÖZTÜRK, Mustafa, *Mevâlinin Hadis İlmindeki Yeri*, MÜSBE, İstanbul, 2002.
- POLAT, Selahattin, *Hadis Araştırmaları*, İnsan yay., İstanbul, 1997.
- \_\_\_\_\_ *Mürsel Hadisler Ve Delil Olma Yönünden Değeri*, TDV Yayınları, Ankara 2010, s. 14.
- RÂMAHURMÛZÎ, *el-Muhaddisü'l-Fâsil beyne'r-Râvî ve'l-Vâî* (thk. M. Accâc el-Hatîb), Beyrut, 1977
- SANDIKÇI, Kemal, *İslâm Coğrafyasında Hadis*, Ankara, 1991.
- SEZGİN, Fuad, *Buhârî'nin Kaynakları*, Kitabiyat, Ankara, 2000.
- SIDDÎKÎ, M. Zübeyr, *Hadis Edebiyatı Tarihi* (trc. Yusuf Ziya Kavakçı), İstanbul 1966.
- SİFİL, Ebubekir, *Hz. Ömer ve Nebvî Sünnet*, Rihle Kitap, İstanbul, 2007.
- SUBHÎ ES-SÂLİH, *Ulûmu'l-Hadîs*, (terc: Yasar Kandemir, *Hadis İlimleri ve Hadis Istılahları*, Ankara, DİB yay. 1988)
- SUYÛTÎ, Celâluddin, *Tedrîbu'r-Râvî*, Daru'l-Me'mun, Beyrut, 1990.
- ŞAFİİ, Muhammed b. İdris, *er-Risâle*, (thk: A. Muhammed Şakir, Kahire, 1358.
- ŞEMSEDDÎN, Sami, *Kâmûs-ı Türkî*, Çağrı Yay., İstanbul, 1989.
- ŞENTÜRK, Recep, *Toplumsal Hafıza: Hadis Rivâyet Ağı* (İngilizceden çev: Mehmet Fatih Serenli), Gelenek Yay. İstanbul, 2004.
- ŞEŞEN, Ramazan, *Müslümanlarda Tarih-Coğrafya Yazıcılığı*, İstanbul, 1998.



- TABERÂNÎ, Süleyman b. Ahmed, *el-Mu'cemu'l-Kebîr* (thk. H. Es-Selefi), Mektebetü'l-Ulûm ve'l-Hikem, Musul, 1983.
- TAŞKÖPRÜZADE, İsameddîn Ahmed Efendi, *Miftâhu's-Saâde ve Misbâhu's-Siyâde fi-Mevzûâtu'l-Ulûm* (nşr. Abdülvehhâb Ebu'n-Nûr-Kâmil Bekrî), Beyrut, Tsz.
- TAYÂLÎSÎ Ebû Dâvud Süleyman b. Dâvud, *el-Müsned*, Beyrut, tsz.
- TDK, *Türkçe Sözlük*, Türk Dil Kurumu Yay., Ankara, 1988.
- TDV, *İslâm Ansiklopedisi*, (şuana kadar 40 cilt) İstanbul, 2011.
- TEKİNEŞ, Ayhan, *Geleneğin Altın Zinciri Bilgi Aktarım Yöntemi Olarak İsnâd*, İstanbul 2006.
- TİRMİZÎ, Ebû İsa Muhammed b. İsa, *es-Sünen*, Çağrı Yay., İstanbul, 1981.
- TOGAN, Z. Velidi., *Tarihte Usûl*, İstanbul, 1985.
- UGAN, Zakir Kâdirî, *Dini ve Gayri Dini Rivâyetler* (thk. Osman Güner), Samsun 2000.
- UĞUR, Mücteba, *Ansiklopedik Hadis Terimleri Sözlüğü*, Ankara, 1992.
- \_\_\_\_\_ *Hadis İlimleri Edebiyatı*, Ankara, 1996.
- ULU, Arif, *Tâbiûnun Sünnet Anlayışı* (Yayınlanmamış Doktora Tezi), Ankara, 2006.
- ÜNAL, Yavuz, *Hadisleri Tespitte Yöntem Sorunu: Akla Uygunluk – Akla Aykırılık*, Etüt Yay., Samsun, 1999.
- YAHYA İBN. MA'ÎN, Ebû Zekeriyya, *Târîhu İbn Maîn*, Mekke 1979
- YILDIRIM, Enbiya, *Hadis Problemleri*, Rağbet Yay., İstanbul, 2007.
- YÜCEL, Ahmet, *Hadis Istılahlarının Doğuşu ve Gelişimi*, M.Ü. İ.F.Ö. Yay. İstanbul, 1996.
- YÜKSEL, M. Mustafa, *Karizmatik Lider Örneği Olarak Hz. Ömer* (Basılmamış Yüksek lisans Tezi), Konya, 2006.
- ZEHEBÎ, Şemsüddin Ebû Abdillâh *Mizânu'l-İ'tidal fi Nakdi'r-Ricâl*, Daru'l- Kütübü'l-İlmiyye, Beyrut, 1995.
- \_\_\_\_\_ *Siyeru A'lamin'-Nübelâ* (thk. Ş. Arnaut), Muessetu'r- Risale, Beyrut, 1982-1985.

\_\_\_\_\_ *Tezkiratu'l-Huffâz*, Daru'l-İhyai't-Turasi'l-Arabi, Beyrut, 1956.

ZERKEŞİ, Bedruddin, *el-İcabe li İradi Mustedrekethu Âişe ala's-Sahâbe*, Beyrut, 1970.(terc. Bünyamin Erul, *Hz. Aişe'nin Sahâbe'ye Yönelttiği Eleştiriler*, Ankara, 2000.)

### **Makale Ve Süreli Yayınlar**

ADIGÜZEL, Mehmet, “Kıraat İlminde Tarîk-Senet Boyutu Ve Konu İle İlgili Te'lif Edilen Eserler”, *At.Ü.İ.F.D.*, sayı: 16, Erzurum, 2001.

AŞIKKUTLU, Emin, “Hadis Vaz'ının Hz. Peygamber Devrinde Başladığına Dair Rivâyetler ve Delil Değerleri”, *M.U.İ.F.D.*, sayı 29 (2005/2), s. 5-26.

AVCI, Seyit, “Tâbiîn Neslinin Hadis İlmindeki Yeri”, *S.Ü.İ.F.D.*, sayı 20, güz 2005, s. 151-172.

AYDIN, Muhammed, “Rivâyet Tefsiri' Kavramı ve Kur'an'ın Kur'an İle Tefsiri: Eleştirel Bir Yaklaşım”, *S.Ü.İ.F.D.*, Sayı: 20 (2009/2), s. 1- 32.

AYDINLI, Abdullah, "Hadis Rivâyetinde Yazının Kullanımı ve Güvenilirliği", (*Sünnetin Dindeki Yeri Sempozyumu*), İstanbul 1997, s. 307-328.

BİRİŞİK, Abdülhamit, “Kıraat” mad., *DİA*, XXÖ., s.426.

ÇELİK, Ali, “Hz. Ömer'in Hadisçiliği”, *S. D.Ü. İ. F. D.*, Isparta 1995, s. 254.

\_\_\_\_\_ “Tarih Yazıcılığında "İsnâd " ın Kullanılışı ya da "Rivâyetçi Metod", *Dinbilimleri Akademik Araştırma Dergisi III (2003)*, Sayı: 2, syf. 5-2.

ERUL, Bünyamin “Sahâbe Döneminde "Tezkib" Ve Tezkibinin Mahiyeti”, *A.Ü.İ.F.D.*,c.39, sayı:1, s. 467.

FAYDA , Mustafa, “Ebû Bekir” mad., *DİA*, c.10, s.105.

\_\_\_\_\_ “Aişe”, *DİA*, II, s. 201.

GÖRMEZ, Mehmet, "Klasik Oryantalizmi Hadis Araştırmalarına Sevk Eden Temel Faktörler Üzerine", *İslâmîyat*, III, (2000), sayı 1, ss. 11-31.

GÜLER, Zekeriya, "Ali b. Ebi Talib'in Günümüz Problemlerine Işık Tutan Bazı Ahlâk İlkeleri”, *S.Ü.İ.F.D.*, sayı: 13, Konya 2002, s. 36.

GÜNER, Osman, “Haberin Kaynağına Ulaşmada İsnâdın Rolü”, *O.M.Ü. İ.F.D.*, XI, Samsun 1999.

- HATİBOĞLU, Mehmed S., "Hazreti Aişe'nin Hadis Tenkidciliği", *A.Ü.İ.F.Y.*, no: 117, Ankara 1973, s. 60.
- KAHRAMAN, Hüseyin, "Oryantalistlerin Fıkhî Hadislerin Menşei İle İlgili Görüşleri Ve Tenkidi", *U.Ü.İ.F.D.*, 15/2, 2006.
- KANDEMİR, M. Yaşar, "Ali", *DİA*, II, s. 371-378.
- KOÇYİĞİT, Talât, "İslâm Hadisinde İsnâd ve Hadis Râvîlerinin Cerhi", *A.Ü.İ.F.Dergisi*, sayı:IX, Ankara, 1961.
- \_\_\_\_\_ "İbn Şihâb Ez-Zührî", *A.Ü.İ.F.D.*, C.21., Ankara 1976.
- KUZUDİŞLİ, Bekir, "Bölgelere Göre 'Men Kezebe Aleyye...' Hadisinin Rivâyet Seyri", *HTD*, c.VI, s.I, İstanbul, 2008.
- KÜÇÜK, Raşit, "İsnâd", *DİA*, XXIII, s.154.
- ÖNKAL, Ahmet, "Araplarda Ensâb İlmi ve İslâm Tarihi Açısından Önemi", *S.Ü.İ.F.D.*, sayı:3, 1990.
- ÖZER, Salih, "Hadislerin Anlaşılmasında Bir Yöntem Olarak Retorik Analiz: Vadettikleri ve Sınırlılıkları", *Din Bilimleri Dergisi*, c. 6, sayı: 2, Nisan434 Mayıs-Haziran 2006.
- \_\_\_\_\_ "Söylem Çözümlemesi ve Rivâyetlerin Anlaşılmasına Yönelik Katkıları", *İslâmî Araştırmalar*, c. 20, sayı: 1, 2007.
- POLAT, Selahaddin, "Hadiste İsnâd Sistemi Üzerinde Bazı Görüşler", *Diyanet Dergisi*, (Nisan-Mayıs – Haziran), yıl 1984, c. XX, sayı:2
- REEM AZZAM, "Hadis Kültürü ve Hadis Metodolojisi İle Modern Tarih Metodolojisinin Mukayesesi", (trc. H.Kilercioğlu) *Yeni Ümit Dergisi*, yıl:14, sayı:57, yıl: 2002, s.31.
- ROBSON, James, "İbn İshâk'ın İsnâd Kullanışı", (trc. Talat Koçyiğit), *A. Ü.İ.F. Dergisi*, sayı:X, Ankara, 1962.
- SANCAKLI, Saffet, "Hadisler Bağlamında Hz. Peygamber'in Hz. Ali ile Olan İlişkilerinin Önemi ve Analizi", *'Hazreti Ali' Sempozyum Bildirileri*, Ekim 2007, İzmir 2009, s. 164.
- SEZGİN, Fuad, "eş-Şi'ru'l-'Arabiyyu'l-Kadîm beyne'l-Asâleti ve'l-İntihâl", Frankfurt, 1404/1984.(trc: Hasan Taşdelen, "Orijinallik ve İntihal Arasında Eski Arap Şiiri", *U.Ü.İ.F.D.*, 1993, sayı: 5, Cilt: 5.
- TATLI, Bekir, "Sünnet'e Bağlılığı ve Bazı Kritik Olaylardaki Dikkat Çekici Durumu Açısından Hz. Osman", *Ç.O.Ü.İ.F.D.*, Cilt 8, Sayı 2. Temmuz-Aralık 2008.

- TEKİNEŞ, Ayhan "Muhaddislere Gore Fitnelerden Kurtuluş Çareleri: Kitabu'l Fiten'ler Örneđi", Sakarya Üniö. İ.F.D, 12/2005, s. 101-130.
- UĞUR, Mücteba, "Va'z, Kıssacılık ve Hadiste Kussâs", *AÜİFD*, Ankara 1986, XXVIII, s. 305.
- ÜNAL, Yavuz, " Hadislerin Anlaşılmasında Metni Yeniden İnşa Sorunu", *İslâm'ın Anlaşılmasında Sünnetin Yeri ve Değeri, Kutlu Doğum Sempozyumu*, 2001.ss. 439-473.
- WAEEL, Hallaq "The Authenticity of Prophetic Hadith:a Pseudo Problem", *Studia İslâmîca*, Paris, 1999, (Türkçe tercümesi: Hansu, Huseyin, "Nebevî Hadisin Sıhhati: Yapay bir Problem", Hitit Üniversitesi İlahiyat Fakültesi, C.Ö.S.9, 2006. 137-151.)
- YALAR, Mehmet, "Cahiliye Şiirinin Tarihsel Gerçekliđi Problemi", *U.Ü.İ.F.D., Cilt: 17, Sayı: 2*, 2008.

## ÖZGEÇMİŞ

<b>Adı, Soyadı</b>	Emin	UZ
<b>Doğum Yeri ve Yılı</b>	Domaniç	1983
<b>Bildiği Yabancı Diller ve Düzeyi</b>	Arapça, C İngilizce, D	
<b>Eğitim Durumu</b>	<b>Başlama - Bitirme Yılı</b>	<b>Kurum Adı</b>
<b>Lise</b>	1999 2003	Tavşanlı Anadolu İmam-Hatip Lisesi
<b>Lisans</b>	2003 2007	Uludağ Üniö. İlahiyat Fak. Din Kültürü Ve Ahlâk Bilgisi Öğretmenliği Bölümü
<b>Yüksek Lisans</b>	2008 -	
<b>Doktora</b>	- -	
<b>Çalıştığı Kurum (lar)</b>	<b>Başlama - Ayrılma Yılı</b>	<b>Çalışılan Kurumun Adı</b>
1.	2004 -	DİYANET İŞLERİ BAŞKANLIĞI
2.		
3.		
<b>Üye Olduğu Bilimsel ve Mesleki Kuruluşlar</b>	DİYANET İŞLERİ BAŞKANLIĞI SELÇUK DİNİ YÜKSEK İHTİSAS MERKEZİ	
<b>Katıldığı Proje ve Toplantılar</b>		
<b>Yayınlar:</b>	“Bir Kardeşlik ve Vefa Örneği Hz. Ebû Bekir”, <i>S.D.Y.İ.M.D. (kutlu doğum özel sayısı)</i> , Mayıs, 2012. “Halis Aydemir, Rivâyetlerin Olasılığı Teorisi Işığında Nâfi‘ İbn Ömer” (kitap tanıtımı), <i>HTD, c. VII, s. 1, yıl 2009</i>	
<b>Diğer:</b>		
<b>İletişim (e-posta):</b>	eminuz@hotmail.com	
	<b>Tarih</b>	
	<b>İmza</b>	
	<b>Adı Soyadı</b>	Emin UZ