

**T.C.
ULUDAĞ ÜNİVERSİTESİ
SOSYAL BİLİMLER ENSTİTÜSÜ
FELSEFE VE DİN BİLİMLERİ ANABİLİM DALI
DİN PSİKOLOJİSİ BİLİM DALI**

**YETİŞKİNLİK DÖNEMİNDE
DİNDARLIK İLE BENLİK KAVRAMI
DEĞİŞKENLERİ ARASINDAKİ İLİŞKİ**

[DOKTORA TEZİ]

Mustafa KOÇ

BURSA – 2008

**T.C.
ULUDAĞ ÜNİVERSİTESİ
SOSYAL BİLİMLER ENSTİTÜSÜ
FELSEFE VE DİN BİLİMLERİ ANABİLİM DALI
DİN PSİKOLOJİSİ BİLİM DALI**

**YETİŞKİNLİK DÖNEMİNDE
DİNDARLIK İLE BENLİK KAVRAMI
DEĞİŞKENLERİ ARASINDAKİ İLİŞKİ**

[D O K T O R A T E Z İ]

Mustafa KOÇ

**Danışman
Prof. Dr. Hayati HÖKELEKLİ**

BURSA – 2008

TEZ ONAY SAYFASI

T. C.
ULUDAĞ ÜNİVERSİTESİ
SOSYAL BİLİMLER ENSTİTÜSÜ MÜDÜRLÜĞÜNE

Felsefe ve Din Bilimleri Anabilim Dalı, Din Psikolojisi Bilim Dalı'nda 20024103 numaralı Mustafa KOÇ 'un hazırladığı "Yetişkinlik Döneminde Dindarlık İle Benlik Kavramı Değişkenleri Arasındaki İlişki" konulu **D o k t o r a T e z i** ile ilgili tez savunma sınavı, 18 / 04 / 2008 Cuma günü 14:00 - 15:30 saatleri arasında yapılmış, sorulan sorulara alınan cevaplar sonunda adayın tezinin başarılı olduğuna oybirliği ile karar verilmiştir.

Üye
[Tez Danışmanı ve Sınav Komisyonu Başkanı]

Prof. Dr. Huzati HÖKELESLİ

Üye
Prof. Dr. Ali Köse

Üye
Prof. Dr. Necmi Gürsoyalı

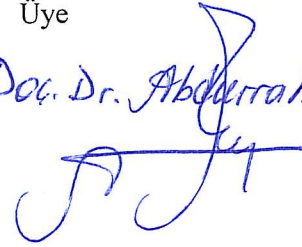
Üye
Doc. Dr. Abderrahman Karer

Üye
Doc. Dr. Vezdi BİLGİLİ

18 / 04 / 2008

Ö Z E T

Yazar	: Mustafa KOÇ
Üniversite	: Uludağ Üniversitesi
Anabilim Dalı	: Felsefe ve Din Bilimleri
Bilim Dalı	: Din Psikolojisi
Tezin Niteliği	: Doktora Tezi
Sayfa Sayısı	: XV + 307
Mezuniyet Tarihi	: /.... / 2008
Tez Danışmanı	: Prof. Dr. Hayati HÖKELEKLİ

YETİŞKİNLİK DÖNEMİNDE DINDARLIK İLE BENLİK KAVRAMI DEĞİŞKENLERİ ARASINDAKİ İLİŞKİ

Gelişim dönemlerinden yetişkinlik döneminde dindarlık ile benlik kavramı değişkenleri olarak tespit edilen benlik saygısı, kendini izleme ve empati arasındaki ilişkiyi incelemeyi amaçlayan bu çalışma, din psikolojisi bilim dalında yapılan bir alan araştırmasıdır. Bu amacı gerçekleştirmek için öncelikle konunun teorik çerçevesi çizilerek kavramsal zemini hazırlanmıştır. Daha sonra da anket uygulamasından elde edilen veriler analiz edilmiştir.

Temelde teorik çerçeve ve anket uygulaması olmak üzere iki ana bölümden oluşan bu çalışmanın giriş bölümünde; araştırmanın konusu, amacı, önemi ve yöntemi belirtilmiştir. Daha sonra teorik çerçeve adı altında dört ayrı alt bölümden oluşan araştırmanın birinci ve ikinci bölümünde, öncelikle gelişim ve din psikolojisi verilerinden hareketle yetişkinlik döneminin genel bir profili çıkartılmıştır. Öte yandan üçüncü bölümde ise, adı geçen dönemde dindarlık ve benlik gelişimi üzerinde durulmuştur. Bu bağlamda teorik çerçevenin son bölümü olan dördüncü bölümde de, benlik kavramı değişkenleri çatısı altında yer verilen benlik saygısı, kendini izleme ve empati kavramlarının tanımlarına ve dindarlıkla olan ilişkileriyle ilgili psikolojik kapsamlı kuramsal açıklamalara yer verilmiştir. Ayrıca çalışmada, dindarlık olgusu, dikotomik bir yaklaşım olan iç ve dışgüdümlü dindarlık modeliyle; benlik kavramı değişkenleri ise benlik saygısı, kendini izleme ve empati kavramlarıyla sınırlandırılmıştır.

Araştırmanın anket uygulamasını esas alan ikinci ana bölümde ise, anket tekniğiyle toplanan araştırma bulgularına ve bulgulara ilişkin analiz ve yorumlara yer verilmiştir. Bu bağlamda öncelikle hipotezler, ölçme araçları ile örneklem grubu ve özellikleri gibi teknik olarak anket uygulamasına ilişkin metodik bilgiler verilmiştir. Öte yandan araştırmanın anket uygulamasında, kurgulanan bağımlı ve bağımsız değişkenleri ölçmek için Türk toplumu ve kültürü üzerinde psikometrik açıdan geçerliği ve güvenilirliği yapılmış dört adet ölçek kullanılmıştır. Uygulamada kullanılan anket formu, Bursa’da çeşitli meslek gruplarına mensup yetişkinlerin seçildiği evreni temsilen, yine Bursa il sınırları içerisinde beş farklı türden meslek grubuna sahip kamu ve özel kurum ve kuruluşlarında çalışan 600 yetişkin denek üzerinde tesadüfi örneklem yoluyla uygulanmıştır. Uygulanan anket aracılığıyla deneklerden alınan ham verilere, cinsiyet, yaş ve dindarlık gibi nitel karakterdeki bağımsız değişkenler ışığında temelde Pearson Moment Korelasyon Analizi, t Testi ve Tek Yönlü Varyans Analizi gibi parametrik istatistiksel analiz teknikleri uygulanarak, bağımlı ve bağımsız değişkenler arasındaki ilişki ve farklılıklara bakılmıştır. Yapılan istatistiksel analizler sonucunda; “yetişkinlik döneminde geliştirilen iç ve dışgüdümlü dindarlık modelleri ile belirlenen benlik kavramı değişkenleri arasında anlamlı ilişki ve farklılıklar” olacağı öngörüsünden hareketle geliştirilen temel hipotezlerin büyük çoğunluğunun yüksek bir düzeyde desteklendiği tespit edilmiştir.

Anahtar Sözcükler

Yetişkinlik Dönemi	Dindarlık	Benlik Kavramı	Benlik Saygısı
	Kendini İzleme	Empati	

ABSTRACT

Yazar : Mustafa KOÇ
Üniversite : Uludağ Üniversitesi
Anabilim Dalı : Felsefe ve Din Bilimleri
Bilim Dalı : Din Psikolojisi
Tezin Niteliği : Doktora Tezi
Sayfa Sayısı : XV + 307
Mezuniyet Tarihi : /.... / 2008
Tez Danışmanı : Prof. Dr. Hayati HÖKELEKLİ

THE RELATIONSHIP BETWEEN RELIGIOSITY AND THE VARIABLES OF THE SELF-CONCEPT IN ADULTHOOD

The present study which finds a place in the field of psychology of religion aims to examine the relationship between religiosity and such self concepts as self-esteem, self-monitoring, and empathy in adulthood. A conceptual framework was made available for this end before carrying out a questionnaire to be analyzed.

The study is made up of two basic chapters. The first deals with the theoretical and the second with the empirical aspects. The introductory chapter tackles the subject matter, the importance, and the techniques of the research. The first and the second chapters which consist of four subtitles to deal with the theoretical aspect highlight the general outlines of adulthood period taking a psychology of religion viewpoint. Chapter three examines the relationship between religiosity and self growth. Chapter four introduces psychological theories on such variables of self-concept as self-esteem, self-monitoring, and empathy with regard to their relationship with religiosity.

The second part of the study analyzes the outcome of the questionnaires. It primarily introduces methodological techniques regarding hypothesis, measurement tools, and sample group. The study used four scales to test the validity and reliability of the questionnaire dependent and independent variables. The questionnaire, using random sampling method, was carried out on 600 adult subjects who work in state offices or in private sector in Bursa. Such data as sex, age, and religiosity were tested through the techniques of parametric statistical analysis like Pearson's Product Moment Correlation Analysis, t Test, and One Way Analysis of Variance in the light of qualitative independent variables. Such analysis supported that the great majority of the hypothesis of the study.

Key Words

Adulthood Period Religiosity Self-Concept Self-Esteem
Self-Monitoring Empathy

ÖNSÖZ

İnsanoğlu, doğum ile ölümü arasındaki ömür çizgisi üzerinde farklı dönemlerden geçerek içinde bulunduğu yaşa göre değişik bir takım gelişimsel özellikler gösterir. Genel olarak çocukluk, ergenlik, yetişkinlik ve yaşlılık gibi gelişim dönemlerinden meydana gelen bireyin bu yaşam çizgisinde, gelişim evrelerinin birinden diğerine geçişte kültürel faktörlerin etkisiyle kesin bir yaş sınırlaması yapmak oldukça zordur. Ancak belirli ve ardışık bir seyir izlemesi sebebiyle gelişim, ana hatlarıyla bütün bireylerde paralellik gösterir. Dolayısıyla bir önceki gelişim aşaması bir sonrakine basamak oluşturduğu için bu gelişim sürecinde geçilmesi gereken basamaklar atlanamaz. İşte söz konusu bu gelişim dönemlerinden birisi de yetişkinlik dönemidir. Bireyin yaşam çizgisinin ortasında yer alan bu dönem, diğer dönemlere göre sınırlandırılması daha zor ve daha geniş bir yaşam dilimini ifade eder. Öte yandan bireyin yaşadığı gelişim dönemlerinden her dönemin kendine özgü bazı temel gelişimsel özellikleri olduğu gibi, gelişme sürecinin çocukluk ve ergenlik dönemleri kadar belirgin olmasa da kendine özgü bir biçimde devam ettiği kabul edilen yetişkinlik döneminin de kendine has birtakım özellikleri vardır. İşte bu temel özelliklerden birisi de yetişkin bireyin, geriye dönük kendini/yaşamını sorgulayarak gözden geçirip değerlendirmesi ve aksayan yönleriyle ilgili olarak geleceğe ilişkin yeni yaşamsal hedefler geliştirmesidir. Bu ve benzeri özellikleri nedeniyle, benlik değişimi ve gelişimi bağlamında literatürde 'orta yaş krizi' olarak da isimlendirilerek bir orta yaş geçişini ifade eden söz konusu dönem, gerek gelişim gerekse din psikolojisi açısından diğer gelişim dönemlerinden oldukça farklı kendine özgü bir profil çizmesi yönüyle önemli bir yaşam dilimidir.

Modern yaşamla birlikte teknolojik olanakların ilerlemesi, sosyal ve bireysel ilişkilerin psikolojik derinliğini giderek kaybetmesi güvensizlik, umutsuzluk, yetersizlik ve doyumsuzluk gibi benlik ve kişilik bölünmelerine yol açan ve bireyin benlik saygısını direkt veya dolaylı olarak zedeleyen, hatta yitirmesine sebep olan olumsuz duyguları da beslemektedir. Dolayısıyla böylesine kompleks bir yaşamsal tabloda, modern dönem ve sonrasındaki kültürel süreci yaşayan bireyin, geleneksel dönemde kendi kontrolünde tuttuğu gücün kontrolü altına girecek kadar benlik ve kişilik savunmalarının zayıfladığını söylemek mümkündür. İşte bu noktada bireyin benlik güçlerindeki bu zayıflamayı kuvvetlendirecek ve onun benlik gelişimine pozitif bir yönde katkıda bulunacak önemli enstrümanlardan biri de dindir.

Birey ile Tanrı arasındaki ilişki biçiminin, bireyin hayatına yansması olarak da tanımlanabilecek olan dindarlık olgusu, tarihsel süreç içerisinde modern yaşam tarzlarından ve sosyal olaylardan etkilenecek farklı formlar kazansa da bizatihi bir fenomen olarak din, bireysel ve sosyal hayata en çok etki eden faktörlerden biri olmaya devam etmektedir. Konuya bu açıdan bakıldığında, orijini itibariyle metafizik, ancak etkisi itibariyle sosyal psikolojik bir içeriğe sahip olan dinin ve onun bireysel formatta pratize edilmiş şekli olan dindarlığın, psiko-sosyal içerikli birçok olayın meydana gelişinde ve değişimindeki belirleyiciliğinin altını çizmek gerekmektedir. Dolayısıyla modern yaşamla birlikte din ve dindarlık olgusu, hâlâ üzerinde konuşulan ve tartışılan önemli konulardan birisi olmaya devam etmektedir. Bu bağlamda din konusuyla ilgili olarak yapılmış araştırmaların batı psikoloji literatüründe önemli bir yer tuttuğu görülürken, her nedense Türkiye'deki sosyal bilim alanında din, geniş bir perspektiften ele alınarak sistematik anlamda araştırma konularında yer edinmemiş; teologların dışında bazı antropolog, sosyolog ve psikologların özel ilgilerinin ötesine geçememiştir. Halbuki sistem sahibi ve ekol temsilcisi olan batılı psikologların, -psikoloji tarihi itibariyle başlangıçta olumsuz yaklaşımın ağırlıklı olmasına karşın- bugün gelinen nokta itibariyle teorilerinde dine önemli bir yer verdikleri görülmektedir. Çünkü bireyi tanımayı amaçlayan psikolog için bireyin inanç, duygu, düşünce, tutum ve davranışlarını şekillendiren en temel faktörlerden birisi olan din

fenomeni, atlanamayacak bir fonksiyona sahip olduğundan her zaman araştırma konusu olmuştur ve olmaya da devam edecektir.

Öte yandan kısaca, kişiliğin öznel yanını ifade eden benlik kavramı da psikoloji literatüründe en kapsamlı, karmaşık ve göreceli kavramlardan biri olma özelliğine sahiptir. Söz konusu kavramın bu fenomenal ve semantik özelliği, ister istemez konuyla ilgili bilimsel çalışma zemininin sınırlandırılarak tanımlanmasını da beraberinde getirmektedir. Bu bağlamda çalışmada; benlik saygısı, kendini izleme ve empati olmak üzere üç benlik kavramı değişkeni tespit edilmiş ve çalışmada bağımlı değişken olarak tanımlanan benlik kavramları, söz konusu bu üç kavramla sınırlandırılmıştır. Bunun yanı sıra psikoloji alanında yapılan alan araştırmalarında ele alınan kavramlarla ilgili elde edilecek sonuçlar, araştırmacının, bağımlı ve bağımsız değişkenler ekseninde oluşturduğu araştırma kurgusuna/çerçevesine bağlı olarak değişebilmektedir. Bu anlamda din psikolojisi araştırmalarında ele alınan dindarlık ve benlik ilişkisi, temelde; dindarlığın benlik üzerindeki etkileri ve benliğin dindarlık üzerindeki etkileri olmak üzere iki farklı açıdan incelenebilir. Bu çalışmada ise, dindarlığın benlik üzerindeki psikolojik etkileri bağlamında yetişkin bireyin dindarlık modellerinin, belirlenen benlik kavramları çerçevesinde yeniden yapılanma merkezli benlik gelişimine yaptığı sosyal psikolojik etkilerinin tespiti yapılmaya çalışılmıştır.

Bireysel farklılığından kaynaklanan dinsel algılamının çeşitliliği sebebiyle, bireylerin dindarlık modellerine ilişkin elde edilen profil homojen bir seyir izlemez. Burada öznellik faktörünün rol oynadığı söz konusu durum nedeniyle dinin, bireylerin hayatlarındaki psikososyal etkileri de birbirinden farklıdır. Bu bağlamda çalışmada kullanılan dindarlık modeli, din psikolojisi literatüründe çeşitli eleştirilere rağmen oldukça sık kullanılan içgüdümlü ve dışgüdümlü dindarlık dikotomisi olarak ele alınmış ve sınırlandırılmıştır. Dolayısıyla bireyin din algısı merkezli oluşan bu iki dindarlık modelinin temelde bağımsız değişken olarak düzenlendiği çalışmada, dindarlık-benlik ilişkisi ekseninde gelişim dönemi itibariyle yetişkinlik döneminden alınan örneklem grubunun, adı geçen benlik değişkenleriyle sınırlı olarak benlik tablosunun çıkartılması hedeflenmiştir. Bu amaçla, araştırmanın gerçekleştirilmesinde öncelikle ulaşılabildiği kadarıyla konuyla ilgili yerli ve yabancı literatür incelenmeye çalışılmıştır. Ancak söz konusu bu süreçte, yabancı kaynaklardan yararlanma noktasında kültürel ve dinsel bağlamda dinî algılama biçimlerindeki farklılık zaman zaman problem oluşturmuştur.

Bireyin doğumundan itibaren yaşam tecrübesi çerçevesinde başından geçen sayısız olayların ve sosyal çevresi bağlamında iletişim kurduğu kişilerin etkisiyle yavaş yavaş oluşan benliğin gelişiminde, kişiler arası ilişkilerin büyük bir önemi vardır. Bu anlamda gelişim dönemleri içerisinde, aile ve meslek hayatının getirdiği zorunluluk ve yükümlülük sebebiyle bu sosyal ilişkilerin farkındalık düzeyinin en fazla arttığı ve buna bağlı olarak söz konusu ilişkilerin daha da önem kazandığı gelişim periyodu ise yetişkinlik dönemidir. Bu sebeple yetişkinlik döneminde, daha çok yeniden yapılandırma eğilimli bir benlik gelişimi, psikoloji literatüründeki 'orta yaş krizi' de göz önünde bulundurulursa ayrı bir önem arz etmektedir.

İşte, gelişim dönemlerinden yetişkinlik dönemiyle sınırlandırılan dindarlık olgusunun, belirlenen benlik kavramı değişkenleri üzerinde yaptığı sosyal psikolojik etkileri analiz etmek amacıyla gerçekleştirilen bu çalışmada; acaba yetişkinlerin dikotomik bağlamda dindarlık modellerinin farklılığı/çeşitliliği, benlik saygıları ile kendini izleme ve empatik eğilim düzeylerinde ne gibi değişiklikler meydana getirmektedir? Bu anlamda acaba dindarlık modelinin niteliği, bireyin benlik saygısı düzeyini yükselten bir etken midir? Sosyal ilişkilerde içgüdümlü/adanmış dindarlık modeline sahip olan bireyler, kendini izleme düzeylerinin düşüklüğü sebebiyle daha az yapmacık davranış sergileyerek sosyal bukaletim tiplemesinin

dışında mı kalmaktadırlar? Öte yandan acaba dışgüdümlü/fonksiyonel dindarlık modeline sahip olmak, sosyal psikolojik bağlamda ötekini anlamaya çalışarak ona yardım davranışına neden olan empatik eğilim düzeyini azaltan bir faktör müdür? gibi sorulara da cevap aranmaya çalışılmıştır.

Bu çalışmamın hazırlanma sürecinde, şu anda isimleri zihnimde sıralanan onlarca kişi ve adlarını bir anda hatırlayamadığım birçok insanın çok önemli katkılarının olduğunu öncelikle ifade etmem gerekir. Bu cümleden olarak başta, araştırmamın konu seçiminden tamamlanmasına kadar her aşamasında yardımlarını ve ilgisini esirgemeyen, destekleyerek önerileriyle beni yönlendiren, yaptığı tenkit ve değerlendirmeler sonucu farklı bakış açıları kazandırarak çalışmamın olgunlaşmasına katkıda bulunan saygıdeğer hocam ve aynı zamanda akademik danışmanım olan din psikoloğu sayın Prof. Dr. Hayati Hökeleki beye öncelikle ve özellikle şükranlarımı arz etmek isterim. Bunun yanında akademik çalışmalarım süresince büyük fedakârlıklarda bulunan ve zaman zaman düştüğüm karamsarlık ve yorgunluk durumlarında bile beni ümitlendiren ve dinlendiren değerli eşim Ayşe'ye; akademik hayatımın başlangıcından bugüne kadar kendisiyle ilgilenilmesi gibi bazı haklarının gasp edilmesine, ders çalıştığımı düşünüp ses çıkartmayarak/tahammül ederek beni anlayışla karşılayan ve bana dünya nimetlerinin en güzellerinden biri olan evlat sevgisini tattıran biricik kızım Senânur'a çok özel teşekkürlerimi sunarım.

Ayrıca çalışmamın gelişimsel seyriyle ilgili metodolojik değerlendirmeler ve sosyal psikolojik içeriğe sahip olan benlik kavramlarıyla ilgili kavramsal açılımlarının yanı sıra psikometrik teknikler konularında birikimlerinden istifade ettiğim sosyal psikolog sayın Yrd. Doç. Dr. M. Ersin Kuşdil beye; yine benzer konularda yardımlarını esirgemeyen tez izleme komite üyelerim din sosyoloğu sayın Doç. Dr. Abdurrahman Kurt beye; din eğitimiçileri sayın Prof. Dr. Mehmet Emin Ay ve Doç. Dr. M. Akif Kılavuz beye; çalışmama proje sonrası katkılarını sürdürerek özellikle ölçek seçiminde yardımcı olan din psikoloğu sayın Prof. Dr. Veysel Uysal beye; ayrıca yine araştırmamın teorik çerçevesinin çizilmesinde fikirlerinden yararlandığım din psikologları sayın Prof. Dr. Ali Köse, Prof. Dr. Faruk Karaca, Doç. Dr. A. Ulvi Mehmedoğlu beylere olan minnettarlığımı da ifade etmek isterim.

Öte yandan alan araştırması kimliği taşıyan bu çalışmamın anket uygulaması ve değerlendirmesi sürecinde araştırmamda kullandığım istatistiksel tekniklerin tespit edilmesi, uygulanması, verilerin analiz ve yorumlanması sürecinde pek çok yardım aldığımı da memnuniyetle belirtmek isterim. Bu bağlamda psikometri ve istatistik konularında yardımlarını esirgemeyen ve bu araştırmamın anket uygulamasına gönüllü ikinci akademik danışmanlık yapan başta istatistik uzmanı sayın Prof. Dr. Necmi Gürsakal bey olmak üzere din psikologları sayın Doç. Dr. Hasan Kayıklık ve Doç. Dr. Asım Yapıcı beylere; ayrıca İngiltere'de bulunduğum süre içerisinde, araştırmamla ilgili görüş alışverişi ve literatür taraması sonucunda kullandığım yabancı kaynakların önemli bir bölümünün İngiltere'deki London, Newcastle ve Durham gibi çeşitli üniversitelerin kütüphanelerinden temini noktasında yardımcı olan dönemin [2006] İngiltere Din Hizmetleri Müşaviri olan sayın Dr. Yaşar Çolak beye ve çalıştığım kavramlardan biri olan 'kendini izleme/self-monitoring' kavramının ve dolayısıyla kavrama ilişkin geliştirilen teorinin sahibi sosyal psikolog sayın Prof. Dr. Mark Snyder beye de yakın ilgisinden dolayı ayrıca teşekkür ederim.

İÇİNDEKİLER

• TEZ ONAY SAYFASI.....	II
• ÖZET.....	III
• ÖNSÖZ.....	V
• İÇİNDEKİLER.....	VIII
• TABLOLAR & ŞEKİLLER & GRAFİKLER LİSTESİ.....	XII
• KISALTMALAR.....	XIV

GİRİŞ

1. Konu.....	3
2. Amaç.....	7
3. Önem.....	9
4. Yöntem.....	11
5. Temel Kavramların Tanımlanması.....	13

BİRİNCİ BÖLÜM [TEORİK ÇERÇEVE]

1. Yetişkinlik Dönemi Nedir?	20
2. Yetişkinlik Döneminde Dinî Gelişim.....	26
3. Yetişkinlik Döneminde Dindarlık ve Benlik Gelişimi.....	33
4. Benlik Kavramı Çatısı Altındaki Temel Kavramlar.....	43
4.1. Benlik Saygısı Kavramı	45
4.1.1. Benlik Saygısı Kavramı ve Dindarlık İlişkisi.....	50
4.2. Kendini İzleme Kavramı	59
4.2.1. Kendini İzleme Kavramı ve Dindarlık İlişkisi.....	65
4.3. Empati Kavramı	75
4.3.1. Empati Kavramı ve Dindarlık İlişkisi.....	80

İKİNCİ BÖLÜM
[ANKET UYGULAMASI]

1. ANKET UYGULAMASI HAKKINDA GENEL BİLGİLER.....	91
1.1. Araştırma Metodu ve Deseni.....	91
1.2. Hipotezler.....	93
1.3. Varsayımlar.....	95
1.4. Sınırlılıklar.....	97
1.5. Ölçme Araçları.....	98
1.5.1. Ölçme Araçlarının Geçerlik ve Güvenirlik Çalışmaları.....	102
1.6. Puanlama Sistemi.....	108
1.7. Uygulama ve Verilerin Toplanması.....	111
1.8. Verilerin Çözümü ve Yorumlanması.....	112
1.9. Araştırmaya Katılan Örneklem Grubu ve Özellikleri.....	114
1.9.1. Evren ve Örneklem.....	114
1.9.2. Araştırmada Kullanılan Örneklemin Demografik Özellikleri.....	116
2. ANKET SONUÇLARI ÇERÇEVESİNDE ELDE EDİLEN BULGULAR VE ANALİZLERİ.....	121
2.1. Demografik Özellikler ve Dindarlık Modelleri İlişkisi İle İlgili Elde Edilen Bulgular.....	125
2.1.1. Cinsiyet ve Dindarlık Modelleri İlişkisi.....	125
2.1.2. Yaş ve Dindarlık Modelleri İlişkisi.....	126
2.1.3. Sosyo-Ekonomik Düzey ve Dindarlık Modelleri İlişkisi.....	128
2.1.4. Eğitim Düzeyi ve Dindarlık Modelleri İlişkisi.....	130
2.1.5. Medenî Durum ve Dindarlık Modelleri İlişkisi.....	131
2.1.6. Meslek Grubu ve Dindarlık Modelleri İlişkisi.....	132
2.2. Demografik Özellikler ve Benlik Kavramı Değişkenleri İlişkisi İle İlgili Elde Edilen Bulgular.....	134
2.2.1. Cinsiyet ve Benlik Kavramı Değişkenleri İlişkisi.....	134
2.2.1.1. Cinsiyet ve Benlik Saygısı İlişkisi.....	134
2.2.1.2. Cinsiyet ve Kendini İzleme İlişkisi.....	137
2.2.1.3. Cinsiyet ve Empatik Eğilim İlişkisi.....	138
2.2.2. Yaş ve Benlik Kavramı Değişkenleri İlişkisi.....	138
2.2.2.1. Yaş ve Benlik Saygısı İlişkisi.....	138
2.2.2.2. Yaş ve Kendini İzleme İlişkisi.....	142

2.2.2.3. Yaş ve Empatik Eğilim İlişkisi.....	143
2.2.3. Sosyo-Ekonomik Düzey ve Benlik Kavramı Değişkenleri İlişkisi	144
2.2.3.1. Sosyo-Ekonomik Düzey ve Benlik Saygısı İlişkisi.....	144
2.2.3.2. Sosyo-Ekonomik Düzey ve Kendini İzleme İlişkisi.....	149
2.2.3.3. Sosyo-Ekonomik Düzey ve Empatik Eğilim İlişkisi.....	150
2.2.4. Eğitim Düzeyi ve Benlik Kavramı Değişkenleri İlişkisi	151
2.2.4.1. Eğitim Düzeyi ve Benlik Saygısı İlişkisi.....	151
2.2.4.2. Eğitim Düzeyi ve Kendini İzleme İlişkisi.....	156
2.2.4.3. Eğitim Düzeyi ve Empatik Eğilim İlişkisi.....	156
2.2.5. Medenî Durum ve Benlik Kavramı Değişkenleri İlişkisi	157
2.2.5.1. Medenî Durum ve Benlik Saygısı İlişkisi.....	157
2.2.5.2. Medenî Durum ve Kendini İzleme İlişkisi.....	161
2.2.5.3. Medenî Durum ve Empatik Eğilim İlişkisi.....	162
2.2.6. Meslek Grubu ve Benlik Kavramı Değişkenleri İlişkisi	162
2.2.6.1. Meslek Grubu ve Benlik Saygısı İlişkisi.....	162
2.2.6.2. Meslek Grubu ve Kendini İzleme İlişkisi.....	167
2.2.6.3. Meslek Grubu ve Empatik Eğilim İlişkisi.....	168
2.3. Dindarlık Modelleri ve Benlik Kavramı Değişkenleri İlişkisi İle İlgili Elde Edilen Bulgular.....	168
2.3.1. Dindarlık Modelleri ve Benlik Saygısı İlişkisi İle İlgili Elde Edilen Bulgular.....	169
2.3.1.1. İçgüdümlü Dindarlık ve Benlik Saygısı İlişkisi.....	172
2.3.1.2. Dışgüdümlü Dindarlık ve Benlik Saygısı İlişkisi.....	179
2.3.2. Dindarlık Modelleri ve Kendini İzleme İlişkisi İle İlgili Elde Edilen Bulgular.....	184
2.3.2.1. İçgüdümlü Dindarlık ve Kendini İzleme İlişkisi.....	185
2.3.2.2. Dışgüdümlü Dindarlık ve Kendini İzleme İlişkisi.....	186
2.3.3. Dindarlık Modelleri ve Empatik Eğilim İlişkisi İle İlgili Elde Edilen Bulgular....	187
2.3.3.1. İçgüdümlü Dindarlık ve Empatik Eğilim İlişkisi.....	188
2.3.3.2. Dışgüdümlü Dindarlık ve Empatik Eğilim İlişkisi.....	189
3. YORUM VE TARTIŞMA.....	190
3.1. Demografik Özellikler ve Dindarlık Modelleri İlişkisi İle İlgili Yorumlar.....	191
3.2. Demografik Özellikler ve Benlik Kavramı Değişkenleri İlişkisi İle İlgili Yorumlar...	208
3.3. Dindarlık Modelleri ve Benlik Kavramı Değişkenleri İlişkisi İle İlgili Yorumlar.....	234
3.3.1. Dindarlık Modelleri ve Benlik Saygısı İle İlgili Yorumlar.....	235
3.3.2. Dindarlık Modelleri ve Kendini İzleme İle İlgili Yorumlar.....	247

3.3.3. Dindarlık Modelleri ve Empatik Eğilim İle İlgili Yorumlar.....	256
• SONUÇ.....	268
• KAYNAKLAR.....	279
• EKLER.....	294
• Ek-1: Anket Formu.....	295
• Ek-2: Araştırma Modeli.....	302
• Ek-3: Araştırmada Yer Alan “Self-Monitoring” Kavramıyla İlgili Prof. Dr. Mark Snyder’e Yazılan ve Onun Verdiği Cevabı Belirten Elektronik Posta Metni.....	305
• ÖZGEÇMİŞ.....	307

TABLolar & ŐEKİLLER & GRAFİKLER LİSTESİ

[TEORİK ÇERÇEVE]

Tablolar

- Tablo-1: Benlik Saygısının Günlük Yaşamdaki Görünümleri.....46
- Tablo-2: Kendini İzleme Düzeyi Yüksek ve Düşük Bireylerin Karşılaştırılması.....63
- Tablo-3 Empati Düzeyi Yüksek ve Düşük Bireylerin Karşılaştırılması.....78

Őekiller

- Őekil-1: Araştırma Probleminin Őematik Gösterimi5
- Őekil-2: Din Psikolojisi Perspektifinden Hareketle Araştırmanın Genel Amacı.....8
- Őekil-3: Metodolojik Bağlamda Araştırmanın Yöntemsel Örüntüsü.....12
- Őekil-4: Gelişimsel Açıdan Bireyin Yaşam Çizgisi.....23
- Őekil-5: Yetişkin Bireyin Dinî Gelişimini Etkileyen Psiko-Sosyal Faktörler.....28
- Őekil-6: Jung'un Kuramına Göre Bireyleşme Sürecindeki Benlik Gelişimi.....37
- Őekil-7: Benlik Saygısı ve Dindarlık Arasındaki Psiko-Sosyal İlişki.....59
- Őekil-8: Kendini İzleme ve Kendini Aldatma ile Dindarlık Arasındaki Psiko-Sosyal İlişki.....74
- Őekil-9: Empati ve Dindarlık Arasındaki Psiko-Sosyal İlişki.....89

[ANKET UYGULAMASI]

Tablolar

- Tablo-1: Dindarlık Ölçeğinin Ortak Faktör Varyansı Değerleri.....104
- Tablo-2: Benlik Saygısı Ölçeğinin Ortak Faktör Varyansı Değerleri.....105
- Tablo-3: Kendini İzleme Ölçeğinin Ortak Faktör Varyansı Değerleri.....106
- Tablo-4: Empatik Eğilim Ölçeğinin Ortak Faktör Varyansı Değerleri.....107
- Tablo-5: Anket Uygulamasında Kullanılan Ölçeklerin Güvenirlik Testi Sonuçları.....108
- Tablo-6: Demografik Değişkenlerin Betimsel İstatistik Değerleri.....122
- Tablo-7: Dindarlık Modeli Değişkenlerinin Betimsel İstatistik Değerleri.....123
- Tablo-8: Benlik Kavramı Değişkenlerinin Betimsel İstatistik Değerleri.....123
- Tablo-9 – Tablo-21: Demografik Özellikler ve Dindarlık Modelleri Değişkenlerine Göre Oluşturulan Tablolar.....125-133
- Tablo-22 – Tablo-82: Demografik Özellikler ve Benlik Kavramı Değişkenlerine Göre Oluşturulan Tablolar.....134-168
- Tablo-83 – Tablo-122: Dindarlık Modelleri ve Benlik Kavramı Değişkenlerine Göre Oluşturulan Tablolar.....169-190
- Tablo-123: Demografik Özellikler ve Dindarlık Modelleri İlişkinine Yönelik Özet İstatistik Sonuçları.....208
- Tablo-124: Demografik Özellikler ve Benlik Kavramı Değişkenleri İlişkinine Yönelik Özet İstatistik Sonuçları.....233
- Tablo-125: Demografik Özellikler ve Benlik Saygısı Alt Boyutları İlişkinine Yönelik Özet İstatistik Sonuçları.....233
- Tablo-126: Dindarlık Modelleri ve Benlik Kavramı Değişkenleri İlişkinine Yönelik Özet İstatistik Sonuçları.....267
- Tablo-127: Dindarlık Modelleri ve Benlik Saygısı Alt Boyutları İlişkinine Yönelik Özet İstatistik Sonuçları.....267

Ş e k i l l e r

- Ş ekil-1: Araştırma Deseninde Kurgulanan Değişken Türleri.....92
- Ş ekil-2: Araştırma Hipotezlerinin Ş ematik Kurgusu.....95
- Ş ekil-3: Araştırmada Kullanılan Örneklem Grubunun Öngörülen Küme ve Kota Örnekleme Dağılımları.....115

G r a f i k l e r

- Grafik-1: Araştırma Evrenini Oluşturan Bursa Kent Nüfusunun Yaşlara Göre Yoğunluğu..114
- Grafik-2: Örneklem Grubunun Cinsiyetlerine Göre Dağılımları.....116
- Grafik-3: Örneklem Grubunun Yaşlarına Göre Dağılımları.....117
- Grafik-4: Örneklem Grubunun Sosyo-Ekonomik Düzeylerine Göre Dağılımları.....117
- Grafik-5: Örneklem Grubunun Eğitim Düzeylerine Göre Dağılımları.....118
- Grafik-6: Örneklem Grubunun Medenî Durumlarına Göre Dağılımları.....119
- Grafik-7: Örneklem Grubunun Meslek Gruplarına Göre Dağılımları.....119
- Grafik-8: Örneklem Grubunun Dindarlık Modellerine Göre Dağılımları.....120

K I S A L T M A L A R

• Genel Kısaltmalar

a.g.e.	: Adı geçen eser
a.g.m.	: Adı geçen makale
a.g.md.	: Adı geçen madde
a.g.tb.	: Adı geçen tebliğ/bildiri
a.g.tez	: Adı geçen tez
Ansk.	: Ansiklopedi
akt.	: Aktaran
ark.	: Arkadaşları
arşt.	: Araştırma
Bkz.	: Bakınız
C.	: Cilt
Çev.	: Çeviren
Der.	: Derleyen
df	: Degree of freedom/serbestlik derecesi
Düz.	: Düzenleyen
Ed.	: Editör/ler
et. al.	: Ve diğerleri/arkadaşları
Haz.	: Hazırlayan
Hz.	: Hazreti
Inc.	: Incorporated/anonim şirket
ibid	: Adı geçen eser/makale/tez
Krş.	: Karşılaştırınız
md.	: Maddesi
N.	: Number/sayı
p.	: Page/sayfa
pp.	: From page to page/sayfadan sayfaya
S.	: Sayı
s.a.v.	: Sallallahü aleyhi vesellem
s.	: Sayfa
V.	: Volume/cilt
vb.	: Ve benzeri
vd.	: Ve diğerleri
y.y.	: Yüzyıl
x ²	: Ki-kare/chi-square
%	: Yüzde

• Literatür İle İlgili Kısaltmalar

A.B.D.	: Amerika Birleşik Devletleri
A.P.A.	: American Psychological Association
A.Ü.E.B.F.	: Ankara Üniversitesi Eğitim Bilimleri Fakültesi
A.Ü.E.B.F.D.	: Ankara Üniversitesi Eğitim Bilimleri Fakültesi Dergisi
A.Ü.F.E.F.D.	: Atatürk Üniversitesi Fen-Edebiyat Fakültesi Dergisi
A.Ü.F.E.F.S.B.D.	: Atatürk Üniversitesi Fen-Edebiyat Fak. Sosyal Bilimler Dergisi
A.Ü.İ.F.D.	: Ankara Üniversitesi İlahiyat Fakültesi Dergisi
C.Ü.H.Y.O.D.	: Cumhuriyet Üniversitesi Hemşirelik Yüksek Okulu Dergisi
C.Ü.İ.B.F.D.	: Cumhuriyet Üniversitesi İktisadî ve İdarî Bilimler Fakültesi Dergisi
C.Ü.İ.F.D.	: Cumhuriyet Üniversitesi, İlahiyat Fakültesi Dergisi
C.Ü.S.B.D.	: Cumhuriyet Üniversitesi Sosyal Bilimler Dergisi
C.Ü.T.F.D.	: Cumhuriyet Üniversitesi Tıp Fakültesi Dergisi
Ç.Ü.İ.F.D.	: Çukurova Üniversitesi İlahiyat Fakültesi Dergisi
D.E.Ü.İ.F.D.	: Dokuz Eylül Üniversitesi İlahiyat Fakültesi Dergisi
D.E.M.	: Değerler Eğitimi Merkezi
D.İ.B.	: Diyanet İşleri Başkanlığı
E.Ü.E.E.D.	: Ege Üniversitesi Ege Eğitim Dergisi
E.Ü.E.F.	: Ege Üniversitesi Edebiyat Fakültesi
E.Ü.İ.F.D.	: Erciyes Üniversitesi İlahiyat Fakültesi Dergisi
E.Ü.S.B.E.D.	: Erciyes Üniversitesi Sosyal Bilimler Enstitüsü Dergisi
E.K.E.V.	: Erzurum Kültür ve Eğitim Vakfı
E.A.Ü.İ.F.D.	: Atatürk Üniversitesi İlahiyat Fakültesi Dergisi
H.Y.B.	: Hekim Yazarlar Birliği
İ.F.A.V.	: Marmara Üniversitesi İlahiyat Fakültesi Vakfı
İ.L.A.M.	: İlmî Araştırmalar Merkezi
İ.S.A.M.	: İslâm Araştırmaları Merkezi
İ.Ü.H.A.Y.E.F.D.	: İstanbul Üniversitesi Hasan Ali Yücel Eğitim Fakültesi Dergisi
K.U.R.A.V.	: Kur'an Araştırmaları Vakfı
M.E.B.	: Milli Eğitim Bakanlığı
M.Ü.A.E.F.D.	: Marmara Üniversitesi Atatürk Eğitim Fakültesi Dergisi
M.Ü.İ.F.D.	: Marmara Üniversitesi İlahiyat Fakültesi Dergisi
M.Ü.T.F.D.	: Mersin Üniversitesi Tıp Fakültesi Dergisi
O.M.Ü.İ.F.D.	: Ondokuz Mayıs Üniversitesi İlahiyat Fakültesi Dergisi
Ö.S.Y.M.	: Öğrenci Seçme ve Yerleştirme Merkezi
P.D.R.D.	: Psikolojik Danışma ve Rehberlik Derneği
P.D.R.E.M.	: Psikolojik Danışma, Rehberlik ve Eğitim Merkezi
R.E.P.	: Religious Education Press
S.Ü.İ.F.D.	: Sakarya Üniversitesi İlahiyat Fakültesi Dergisi
T.C.	: Türkiye Cumhuriyeti
T.D.K.	: Türk Dil Kurumu
T.D.V.	: Türkiye Diyanet Vakfı
T.İ.B.	: Türkiye İş Bankası
T.P.D.	: Türk Psikologlar Derneği
U.S.A.	: United States of America
U.Ü.İ.F.D.	: Uludağ Üniversitesi İlahiyat Fakültesi Dergisi
U.Ü.E.F.D.	: Uludağ Üniversitesi Eğitim Fakültesi Dergisi
U.Ü.T.F.D.	: Uludağ Üniversitesi Tıp Fakültesi Dergisi
U.Ü.T.F.K.	: Uludağ Üniversitesi Tıp Fakültesi Kütüphanesi
Y.Ö.K.	: Yüksek Öğretim Kurulu
Y.Ü.T.F.D.	: Yüzüncü Yıl Üniversitesi Tıp Fakültesi Dergisi

GİRİŞ

Son yıllarda din psikolojisi bilim dalıyla ilgili yapılan yeni dönem çalışmaları göz önünde bulundurulduğunda, dikkate değer bazı olumlu gelişmeler olduğu görülür. Buna paralel olarak psikoloji alanında da, din psikolojisini ilgilendiren bazı değişme ve gelişmeler olmuştur. Ne yazık ki şimdiye kadar bazı çevreler tarafından din psikolojisinin, genel psikolojinin sırtından geçinen ‘parazit/üretmeden tüketen’ bir bilim dalı olduğu görünümü verilmiş istenmiştir. Ancak din psikolojisi bilim dalında, her geçen gün yaşanan yeni bilimsel gelişmeler, konunun böyle olmadığını açıkça ortaya koymuştur. Bu gelişmelerin başında ise, adı geçen bilim dalının araştırma alanlarının giderek genişlemesi gelmektedir. Bu bağlamda genel olarak sosyal psikolojik içeriğe sahip olan ‘sözlü ve sözsüz iletişim, dinsel iletişimin kapsamı, sosyal beceriler ve toplumsal destek’ gibi konuların yanı sıra ‘bilişsel gelişim, benlik gelişimi ve kimlik kazanma, ölüm psikolojisi ve cinsel davranışların psikolojisi ile yeni kült hareketleri’ gibi çeşitli konularda yeni araştırmalar yapılmaktadır.¹ İşte bir din psikolojisi araştırması olan bu çalışmanın, benlik kavramı kapsamında ele aldığı “benlik saygısı”nın yanı sıra, özellikle “kendini izleme ve empati” kavramları da, yukarıda ifade edilen sosyolojik içerikli araştırma konuları kapsamında geniş veri tayfı meydana getirebilecek potansiyel taşıyan yeni çalışma alanları olarak değerlendirilebilir.

Öte yandan yukarıda adı geçen bu özel çalışma alanlarına ek olarak din psikolojisi araştırmalarında, ‘dinin doğası, dinî tecrübe ve mistisizm, fiziksel ve ruhsal sağlık’ gibi konularda da çeşitli araştırmalar yapılmıştır.² Ayrıca yine son dönem çalışmalarına bakıldığında, ‘sosyal tutum ve davranışlar’ bağlamında aynı zamanda empatik eğilimi de gerekli kılan ‘özgecil tutumlara dayalı yardım davranışları’ üzerinde de çeşitli ampirik araştırmaların yapılmış olması dikkati çeker.³ Özellikle batı din psikolojisi literatüründe, -bu araştırmanın ilk benlik kavramı olan- “benlik saygısı”nın, ‘kendini izleme ve empati’ kavramlarına göre nicelik

1 Argyle, Michael, “Din Psikolojisi Alanındaki Yeni Gelişmeler”, (Çev. Talip Küçükcan), Dinî Araştırmalar Dergisi, Ankara-1999, C. 2, S. 4, s. 195-208

2 Gorsuch, Richard L., “Din Psikolojisi”, (Çev. Ali Kuşat), E.Ü.İ.F.D., Kayseri-1998, S. 10, s. 230-241

3 Bkz. Batson, C. D. et. al., “Brotherly Love or Self-Concern? Behavioural Consequences of Religion”, Advances in the Psychology of Religion (in), [Ed. L. B. Brown], Pergamon Press, Oxford-1985, pp. 185-208; Darley, J. & Batson, C. D., “From Jerusalem to Jericho: A Study of Situational and Dispositional Variables in Helping Behaviour”, Journal of Personality and Social Psychology, 1973, V. 27, pp. 100-108

olarak biraz daha fazla çalışıldığı görülür. Bu noktada literatürde, benlik saygısı ile dindarlık olgusu arasındaki ilişkiye yönelik çalışmalar, daha çok ‘din ve ruh sağlığı’ kapsamındaki suçluluk ve günahkârlık duyguları ekseninde yapılmıştır.⁴ Öte yandan yine bu araştırmanın benlik kavramı kapsamında ele alınan “empati” ise, doğal olarak daha çok sosyal psikoloji literatüründe yer almıştır.⁵ Dolayısıyla bu kavramın dindarlık olgusuyla ilişkisinin araştırıldığı sınırlı sayıdaki alan araştırmalarına bakıldığında, daha çok ‘özgeci davranış/altruistic behavior’ bağlamında, ‘empatik eğilim kökenli yardım davranışı/helping behavior ve olumlu sosyal davranış/prosocial behavior’ kavramları üzerinden analizinin yapıldığı tespit edilmiştir.⁶

Bireyin son derece soyut bir ruhsal boyutunu oluşturan benliğe yönelik, özellikle Amerika’da, geçen yüzyılın sonlarından itibaren başlayan çeşitli bilimsel tartışmalar, bugüne kadar devam etmiştir. Konuyla ilgili gelinen bu son dönemde ise, ‘benlik psikolojisi/self psychology’ adı altında formel bir disiplin kapsamında özellikle alan araştırmasına dayalı çalışmalar yoğun bir şekilde devam etmektedir.⁷ Dolayısıyla batı psikoloji literatürü içerisinde, gelişim psikolojisi bağlamında diğer gelişim dönemlerinin yanı sıra özellikle yetişkinlik döneminde de benlik değeri, benlik algısı ve benlik saygısı gibi birçok benlik kavramına ilişkin konular, son yıllarda yoğunlaşarak çalışılmaya başlanmıştır.⁸ Bunun yanı sıra Türk psikoloji literatüründe de, benlik psikolojisi merkezli çeşitli benlik kavramlarına ilişkin konulara yönelik ilginin giderek arttığı görülmektedir.⁹

4 Konuyla ilgili örnek çalışmalar için bkz. Hackney, Charles H. & Sanders, Glenn S., “Religiosity and Mental Health: A Meta-Analysis of Recent Studies”, Journal for the Scientific Study of Religion, 2003, V. 42, N. 1, pp. 43-55; Yapıcı, Asım & Kayıklık, Hasan, “Ruh Sağlığı Bağlamında Dindarlığın Öz Saygı ve Kaygı İle İlişkisi: Çukurova Üniversitesi Örneği”, Değerler Eğitimi Dergisi, İstanbul-2005, C. 3, S. 9, s. 177-206; Belgum, David, “Guilt and/or Self-Esteem as Consequences of Religion”, Journal of Religion and Health, 1992, V. 31, N. 1, pp. 73-85

5 Özellikle Türk din psikolojisi literatüründe, empati ve dindarlık ilişkisi üzerine yapılan kaynak taraması sürecinde –ulaşılabilirdiği kadarıyla- konuyla ilgili sadece bir adet teorik çalışma olduğu tespit edilmiştir. (Ocak-2006); Bkz. Şentürk, Habil, “Psikolojide Empati Kavramı ve Hz. Peygamber’in Bazı Hadisleri”, (Yayımlanmış Bildiri), V. Kutlu Doğum Sempozyumu, S.D.Ü.İ.F. Yayınları, Isparta-2003, s. 157-160

6 Konuyla ilgili örnek teorik ve ampirik çalışmalar için bkz. Batson, C. Daniel & Gray, Rebecca A., “Religious Orientation and Helping Behavior: Responding to One’s Own or to the Victim’s Needs?”, Journal of Personality and Social Psychology, 1981, V. 40, N. 3, pp. 511-520; Saroglou, Vassilis et. al., “Prosocial Behavior and Religion: New Evidence Based on Projective Measures and Peer Ratings”, Journal for the Scientific Study of Religion, 2005, V. 44, N. 3, pp. 323-348; Batson, C. Daniel, “Sociobiology and the Role of Religion in Promoting Prosocial Behavior: An Alternative View”, Journal of Personality and Social Psychology, 1983, V. 45, N. 6, pp. 1380-1385

7 Güleç, Cengiz, “Özbenlik Kavramına Transkültürel ve Felsefi Bakış”, Kültür ve Psikiyatri Yazıları (içinde), H.Y.B. Yayıncılık, Ankara-2002, s. 69

8 Kozcu, Şeyda & Gabay, Rina, “Gelişim Psikolojisinde Yeni Çalışmalar”, Türk Psikoloji Dergisi, Ankara-1995, C. 10, S. 34, s. 83-84

9 Konuya ilişkin örnek çalışmalar için ayrıca bkz. Durak, Ayşegül, “Türk Psikoloji Dergisi Atf Dizini”, Türk Psikoloji Dergisi, Ankara-1994, C. 9, S. 32, s. 60-84; Er, Nurhan ve ark., “1978’den 2002’ye (50. Sayıya) Türk Psikoloji Dergisi Serüveni”, Türk Psikoloji Dergisi, Ankara-2002, C. 17, S. 50, s. 103-127

Konuya uluslararası perspektiften bakıldığında ise, gerek batı gerekse Türk psikoloji literatüründe, genel olarak yetişkinlik dönemi, çocukluk ve ergenlik gibi diğer gelişim dönemlerine göre daha az çalışılmış bir gelişim periyodudur. Söz konusu bu bilim tarihi tablosu içerisinde bir hayli gerilerde olmasına rağmen Türkiye’deki psikoloji araştırmalarının nitelik ve nicelik yönünden her geçen gün biraz daha artması ise, ümit verici bir profil çizmektedir. Bu yerli psikolojinin araştırma konularına bakıldığında, ilk olarak genellikle halkın kullanımına yönelik popülaritesi olmayan, daha çok direkt akademik alanlar üzerinde çalışıldığı söylenebilir.¹⁰ Ancak tüm bunlara rağmen Türkiye’deki psikoloji alanında görülen sağlıklı gelişmelere paralel olarak Türk din psikolojisi araştırmalarında da, iyiye doğru bir gelişmeden söz edilebilir.

Psikolojik karakterli bilimsel bir araştırma, farklı türden bir takım sistemli etkinliklerden meydana gelir. Bunlardan ilki, araştırma için problemlerin seçilip formüle edilmesidir. İkincisi ise, tespit edilen probleme ilişkin gözlemler yapma ve olgular toplamadır. Yine konuyla ilgili bir diğer etkinlik de, saptanan bu olguları, bilimsel metodoloji bağlamında işlemleyip analiz etmektir.¹¹ İşte bu kapsamda çalışmanın ‘giriş’ bölümünde, bu aşamadan sonra sırasıyla araştırmanın problemi bağlamında ‘konusu, amacı, önemi, metodolojik yöntemi ve temel kavramlarının tanımlanması’na ilişkin betimsel bilgilere yer verilmiştir.

1. Konu

Din ve benlik ilişkisine nedensellik bağlamında “dindarlık” bağımsız değişken yapılarak bakıldığında, dindarlık düzeyine ve/veya modellerine bağlı olarak benlik özelliklerinin bazı yönlerinde de, yüksek veya düşük seviyelerde değişimin olması beklenir. Elbetteki ilişkisel bağlamda ele alınacak konu/problem, din psikoloğunun cevabını aradığı soru çerçevesinde metodolojik olarak farklı şekillerde kurgulanabilir. Dolayısıyla din ve benlik ilişkisi, kurulan araştırma desenine bağlı olarak olası nedensellik örüntüleri çerçevesinde farklı açılardan analiz edilebilir.¹²

Din psikolojisi merkezli yapılan çalışmalarda, genellikle ‘din’ fenomeninin, araştırılmak istenen olguya/fenomene yaptığı psikolojik etkiye bakılır. Bir din psikolojisi çalışması olan bu

10 LeCompte, William A., “Türk Psikolojisinde Yeni Gelişimler”, (Çev. Perin Uçman), Türk Psikoloji Dergisi, Ankara-1980, C. 1, S. 11-12, s. 9

11 Hyman, Ray, Psikolojik Araştırmanın Niteliği, (Çev. Yılmaz Özakpınar), Selçuk Üniversitesi Yayınları, Konya-1990, s. 1-2; Psikolojik bir araştırmanın bilimsel etkinlik aşamalarının teorik anlatımı ve şematik gösterimi için ayrıca bkz. Arık, İ. Alev, Psikolojide Bilimsel Yöntem, Çantay Kitabevi, 2. Baskı, İstanbul-1998, s. 36-142

12 Ayrıca bu perspektiften hareketle ‘din-kişilik’ ilişkisi hakkında yapılan kurgusal değerlendirmeler için bkz. Saroglou, Vassilis, “Gençlerin Dinleri ve Kişilikleri: Belçika’da Yapılan Yeni İncelemeler”, (Çev. Veysel Uysal), M.Ü.İ.F.D., İstanbul-2000, S. 19, s. 123-124

araştırmada da, dindarlığın, benlik boyutları üzerindeki psikolojik etkilerinin araştırılması hedeflenmiştir. Sözü edilen bu hedefe ulaşabilmek için araştırmanın anket uygulamasında bağımsız değişken olarak kurgulanan “dindarlık” olgusunun psikometrik ölçümünde ise, “içgüdümlü dindarlık ve dışgüdümlü dindarlık”¹³ şeklinde tanımlanan dikotomik bir dindarlık modeli kullanılmıştır. Öte yandan yine çalışmanın anket uygulamasında bağımlı değişken olarak kurgulanan “benlik” olgusu ise, benlik kavramı değişkenleri üst çatısı altında belirlenen “benlik saygısı, kendini izleme ve empati” kavramlarıyla sınırlandırılmıştır. Dolayısıyla kurgulanan çalışma deseni bağlamında araştırma problemi kısaca; ‘iç ve dışgüdümlü dindarlık modellerinin, benlik kavramı değişkenleri olarak belirlenen benlik saygısı, kendini izleme ve empati olguları üzerindeki psikolojik etkilerinin incelenmesi’ şeklinde özetlenebilir.

Gelişim psikolojisi bağlamında yetişkinlik dönemiyle ilgili yapılan araştırmalar, bu dönemde bireyin, psiko-sosyal uyumunu sağlayabilmesi için sahip olduğu yaşam yapısında/life structure önemli değişimler yaşadığını ortaya koymuştur. Dolayısıyla söz konusu bu değişimler kapsamında, bilincin genişlemesine bağlı olarak benliğin gelişimi ve değişimine imkan sağlayan krizlerin ve/veya problemlerin yaşandığı görülmüştür.¹⁴ İşte bu benlik krizleriyle karşı karşıya kalan yetişkin birey, bu süreçte kendi benliğine ilişkin içselleştirilmiş bilgiler de edinebilir. Çünkü yaşanan bu benlik krizleri, yetişkini çocukluk, ergenlik ve gençlik dönemlerinde gizli/örtülü kalan yönlerinin bütünleştirilmesini isteyen bir içsel soruşturma mekanizmalarıyla karşı karşıya getirir.¹⁵

Gerek benlik psikolojisi gerekse gelişim psikolojisi literatüründe, yetişkinlik döneminde ‘orta yaş krizi’ olarak kavramlaştırılan bu fenomen, -daha önce de ifade edildiği gibi- temelde kendini gerçekleştirememe merkezli bir benlik krizidir. Benlik krizi ise, benliğin çeşitli boyutlarının geliştirilmesiyle çözülebilecek olan psikolojik bir süreci kapsar. İşte bu noktada, özellikle yetişkinlik döneminde benlik bilinci¹⁶ düzeyinin yükselmesi sonucu ortaya çıkan anlam arayışı bağlamında, bireyin benliğini güçlendirecek psiko-sosyolojik faktörlerin başında “din” fenomeni gelir. Dolayısıyla bu fenomenolojik gerçekliği hareket noktası olarak bu

13 Donahue, M. J., “Intrinsic and Extrinsic Religiousness: The Empirical Research”, Journal for the Scientific Study of Religion, 1985, V. 24, N. 4, pp. 418-423

14 Yaparel, Recep, Yirmi-Kırk Yaşlar Arası Kişilerde Dinî Hayat İle Psiko-Sosyal Uyum Arasındaki İlişki Üzerine Bir Araştırma, (Yayımlanmamış Doktora Tezi), Ankara Üniversitesi, Sosyal Bilimler Enstitüsü, Ankara-1987, s. 2; Stevens-Long, Judith, Adult Life: Developmental Processes, Mayfield Publishing Company, 2. Edition, California-1984, s. 297-312

15 Yaparel, Yirmi-Kırk Yaşlar Arası Kişilerde Dinî Hayat, s. 3

16 Benlik Bilinci / Self Consciousness: Genel anlamıyla, bireyin ötekilerden ayrı bir kişi olarak kendi sosyal kimliğinin farkında olması durumunu ifade eder. Bu bağlamda birey, toplum içerisindeyken kendi güdülerinin, davranışlarının vb. farkında olarak görünümü, davranışları ve öteki/ler üzerinde bırakacağı izlenim konusunda dikkatli davranmaya özen gösterir. (Budak, Selçuk, Psikoloji Sözlüğü, Bilim ve Sanat Yayınları, Ankara-2000, s. 576)

araştırmanın konusu, “yetişkinlik döneminde dindarlık ile benlik kavramı değişkenleri arasındaki psikolojik ilişki” olarak belirlenmiştir.

Din psikolojisi bilim dalında bir alan araştırması olarak yapılan bu çalışmanın konusu, iç ve dışgüdümlü dindarlık modelleri ile benlik kavramı değişkenleri olarak belirlenen ve sınırlanan benlik saygısı, kendini izleme ve empati kavramları arasındaki psikolojik ilişkiyi incelemektir. Dolayısıyla kurgulanan araştırma deseni bağlamında bu çalışmada; benlik kavramı değişkenleri üst başlığında her biri birer bağımlı değişken olarak tanımlanan “benlik saygısı, kendini izleme ve empati” kavramlarının üzerinde, “dindarlık” bağımsız değişkeninin olumlu yada olumsuz yaptığı psikolojik etki düzeyi analiz edilmiştir. Bu kurgusal desenden hareketle teknik olarak bu araştırmanın konusunu; “Bursa örnekleme kapsamında İslâm dinine mensup olan/müslüman yetişkin bireylerin, sahip oldukları -dikotomik karakter arz ettiği düşünülen- dindarlık modelleri ile benlik kavramı değişkenleri olarak belirlenen benlik saygısı, kendini izleme ve empati düzeyleri arasındaki psikolojik ilişkiyi tespit etmek” şeklinde ifadeledirilebilecek problem cümlesi oluşturur (ayrıca araştırma probleminin şematik gösterimi için bkz. Şekil-1).

Şekil-1: Araştırma Probleminin Şematik Gösterimi ¹⁷

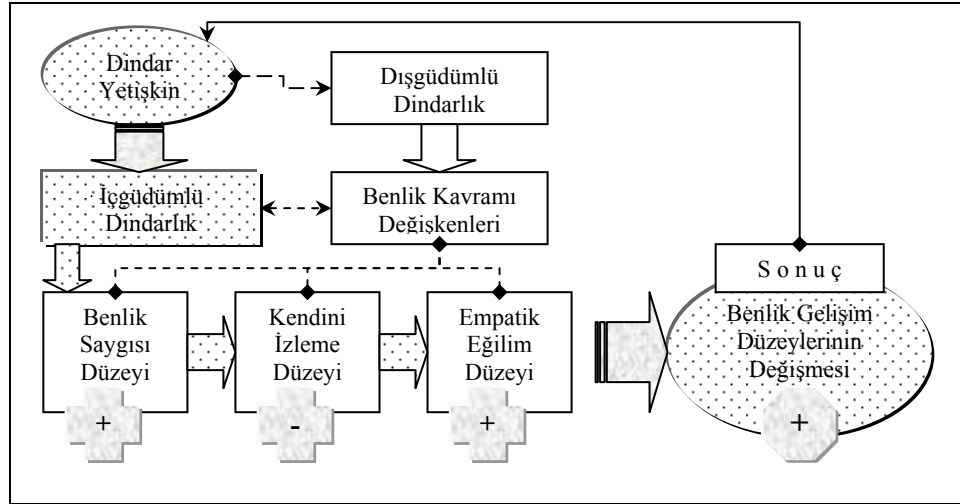

Bireylerin dinsel inanç ve davranışlarıyla benlik gelişimleri arasında psikolojik bir ilişki söz konusudur. Bu bağlamda güçlü bir benlik yapısına sahip olan dinsel inanç düzeyi yüksek bireylerin, kişilik ve benliklerinin güçlü ve zayıf taraflarını bilinçli bir şekilde görüp benlik yapılarına ilişkin olumlu ve olumsuz yönlerini daha kolay kabullendiklerine yönelik bazı

17 Araştırmanın ‘Giriş & Teorik Çerçeve & Anket Uygulaması’ bölümlerinde yer alan bu ve bundan sonraki kaynak belirtilmeyen tablolar & şekiller & grafikler araştırmacı/yazar tarafından çizilmiştir. [M.K.]

psikolojik tespitler vardır.¹⁸ Din ve benlik ilişkisi bağlamında -özellikle batıda, çoğunluğunu Hıristiyan örneklemin oluşturduğu- dinin, çeşitli benlik kavramları üzerinde olumlu yada olumsuz psikolojik etkilerini araştıran çeşitli çalışmalar yapılmıştır. Söz konusu bu araştırmalar, birbirinden farklı sonuçlar ortaya çıkarmıştır. Buna göre, dindarlık ile benlik ilişkisini konu edinen araştırmaların bir kısmı olumlu, diğer bir kısmı olumsuz etkilerin varlığını ortaya koyarken; bir bölümü de olumlu veya olumsuz hiçbir anlamlı ilişkinin olmadığını, yani nötr bir korelasyonun olduğunu belirlemiş durumdadır.¹⁹ Ayrıca, çalışmanın konuyla ilgili literatür tarama aşamasında, -tespit edilebildiği kadarıyla- bu araştırma için belirlenen ‘benlik saygısı, kendini izleme ve empati’ kavramlarından özellikle “kendini izleme” kavramının, adı geçen diğer iki benlik kavramına göre, dindarlıkla ilişkisini konu alan araştırmaların oldukça sınırlı olduğu gözlenmiştir.²⁰

Kısaca, -daha önce de ifade edildiği gibi- bu kapsamda elen alınan temel problem; “din psikolojisi bağlamında Bursa ilindeki çeşitli meslek gruplarına ait Müslüman yetişkin bireylerin, geliştirdikleri dindarlık modelleri çerçevesinde belirlenen benlik kavramı değişkenleriyle sınırlı olarak ‘benlik tablolarını’ çıkarmaya çalışmaktır. Diğer bir ifadeyle, gelişim dönemlerinden yetişkinlik dönemini temsilen alınan Müslüman örneklem grubun, benlik gelişimi ve değişimi

18 Hökelekli, Hayati, Din Psikolojisi, T.D.V. Yayınları, 3. Baskı, Ankara-1998, s. 188-189

19 Bu araştırma için belirlenen benlik saygısı, kendini izleme ve empati kavramlarına ilişkin yapılan çeşitli ampirik çalışmalar için bkz. Watson, P. J. et. al., “Religiosity, Sin and Self-Esteem”, Journal of Psychology and Theology, 1985, V. 13, N. 2, pp. 116-128; Gartner, J., “Self-Esteem Tests: Assumptions and Values”, Your Better Self: Psychology, Christianity and Self-Esteem (in), [Ed. C. W. Ellison], Harper & Row, New York-1983, pp. 98-110; Hood, R. W. Jr., “Sin and Guilt in Faith Traditions: Issues for Self-Esteem”, Religion and Mental Health (in), [Ed. John F. Schumaker], Oxford University Press, New York & Oxford-1992, pp. 110-121; Ragsdale, J. D., “Relational Communication Competence in High and Low Christian Religious Commitment: A Research Note”, Review of Religious Research, 1994, V. 35, N. 3, pp. 268-274; Gartner, J., “Religious Commitment, Mental Health and Prosocial Behavior: A Review of the Empirical Literature”, Religion and the Clinical Practice of Psychology (in), [Ed. Edward P. Shafranske], Published by American Psychological Association, Washington-1996, pp. 187-214; Watson, P. J. et. al., “Empathy, Religious Orientation and Social Desirability”, Journal of Psychology, 1984, V. 117, pp. 211-216; Jacobs, Janet L., “The Spiritual Self-in-Relation: Empathy and the Construction of Spirituality Among Modern Descendants of the Spanish Crypto-Jews”, Journal for the Scientific Study of Religion, 2000, V. 39, N. 1, pp. 53-63

20 Araştırmacı/yazar tarafından 2006 yılında İngiltere’ye bizzat gidilerek buradaki çeşitli üniversite kütüphanelerinde (School of Oriental and African Studies / S.O.A.S. Library; Senate House Library University of London; The British Library; Newcastle University Library vd.) konuyla ilgili literatür taraması yapılmıştır. Ancak gerek İngiltere’deki kütüphanelerde, gerekse internet ortamındaki tam metin/full text bilimsel ürün veren bilgi kaynakları/data base’lerde, adı geçen kavrama ilişkin yayımlanmış müstakil bir çalışma olmadığı saptanmıştır. Fakat çalışma sürecinde, dindarlıkla ilişkisi araştırılan benlik kavramlarından birisi olan bu ‘kendini izleme’ kavramının sahibi Prof. Dr. Mark Snyder ile bağlantı kurulmuştur. Kendisinin konuyla ilgili gönderdiği elektronik posta metninden de anlaşıldığı gibi (ayrıca bkz. Ek-3) bu konuda iki yayımlanmamış kaynak olduğu tespit edilmiştir. Bu kaynaklardan da sadece birine ulaşılabilmektedir. [Bkz. Kojetin, Brian & Snyder, Mark, “Self-Monitoring and Religiosity”, Amerikan Psikologlar Derneği’nin Yıllık Toplantısında Sunulmuş ve Yayımlanmamış Bildiri, (23 Ağustos-1986), Washington-1986, 17 p.]; Diğerine ise, yazar/larından istenmesine rağmen, -yayımlanmadığı için gönderilmek istenmemiş olsa gerek- ulaşılamamıştır. [Bkz. Paloutzian, Raymond F. et. al., “Religious Orientations Predict Behavior? Self-Monitoring and Social Interest Effects”, Amerikan Psikologlar Derneği’nin Yıllık Toplantısında Sunulmuş ve Yayımlanmamış Bildiri, (23 Ağustos-1986), Washington-1986, 15 p.], (Aralık-2006)

açısından bir betimlemesini yapmaya çalışmaktadır” (araştırma problematiğinin şematik kurgusu için ayrıca bkz. Ek-2).

2. Amaç

Dindarlık ve benlik gelişimi ilişkisini ele alan bu alan araştırmasında, Türk-İslâm kültürü arka planından hareketle, Türkiye’de yaşayan Müslüman yetişkin bireylerin, geçmişte aldıkları din eğitiminin yanı sıra sosyalleşme ve kültürlenme süreçlerinin de etkisiyle yapılandırılan dinsel yönelimleri ön plana çıkarılmıştır. Bu bağlamda çalışmada; Müslüman yetişkinlerin, benlik saygısı, kendini izleme ve empati düzeylerinin tespit edilmesi ve adı geçen bu benlik kavramlarının, geliştirdikleri iç ve dışgüdümlü dindarlık modelleri ile sosyal psikolojik ilişkisinin neler olduğunun açıklanması/betimlenmesi amaçlanmıştır.

Din psikolojisi araştırmaları kapsamında dindarlık ve benlik ilişkisi üzerinde yapılan çalışmalar sonucunda, elde edilen bilgilere dayanılarak psikolojik ve sosyolojik içerikli çok çeşitli analizler yapılabilir. Konuyla ilgili yapılan çalışmaların genel amacı, bireyin sahip olduğu dindarlık düzeyinin ve/veya formunun, gelişim ve değişim bağlamında onun benlik yapısında meydana getirdiği olumlu yada olumsuz psikolojik etkilerini saptamaktır.²¹ Bu anlamda betimsel/descriptive ve ortaya çıkarıcı/exploratory nitelik taşıyan bu çalışma, tarama modellerinden ilişkisel tarama türünde²² yapılmış bir alan araştırmasıdır. Söz konusu bu metodolojik özelliğinden hareketle, -tespit edilebildiği kadarıyla- Türk din psikolojisi

-
- 21 Genel olarak din ve benlik ilişkisini konu alan Türk din psikolojisi araştırmalarından bazıları için bkz. Erman, Esra, Mistik Dindarlarda Benlik Kontrolü ve Ahlâkî Güç, (Yayımlanmamış Yüksek Lisans Tezi), Uludağ Üniversitesi, Sosyal Bilimler Enstitüsü, Bursa-2005; Göcen, Gülüşan, Dinî İnanç ve İbadetin Kendini Gerçekleştirme İle İlişkisi, (Yayımlanmamış Yüksek Lisans Tezi), Uludağ Üniversitesi, Sosyal Bilimler Enstitüsü, Bursa-2005 / Göcen, Gülüşan, “Dinî İnanç ve İbadetin Kendini Gerçekleştirme İle İlişkisi: Üniversite Öğrencileri Üzerinde Bir Araştırma”, Gençlik, Din ve Değerler Psikolojisi (içinde), [Ed. Hayati Hökelekli], D.E.M. Yayınları, 2. Baskı, İstanbul-2006, s. 559-611; Özdoğan, Öznur, Dindarlıkla İlgili Bazı Faktörlerin Kendini Gerçekleştirme Düzeyine Etkisi, (Yayımlanmamış Doktora Tezi), Ankara Üniversitesi, Sosyal Bilimler Enstitüsü, Ankara-1995; Ayten, Ali, Kendini Gerçekleştirme ve Dindarlık İlişkisi, (Yayımlanmamış Yüksek Lisans Tezi), Marmara Üniversitesi, Sosyal Bilimler Enstitüsü, İstanbul-2004; Eşer, Hatice, Üniversite Öğrencilerinde Dinî İnanç ve Benlik Saygısı İlişkisi, (Yayımlanmamış Yüksek Lisans Tezi), Uludağ Üniversitesi, Sosyal Bilimler Enstitüsü, Bursa-2005 / Eşer, Hatice, “Üniversite Öğrencilerinde Dinî İnanç ve Benlik Saygısı İlişkisi”, Gençlik, Din ve Değerler Psikolojisi (içinde), [Ed. Hayati Hökelekli], D.E.M. Yayınları, 2. Baskı, İstanbul-2006, s. 491-528; Sümertaş, Aytül, İçedönük Dindarlık ve Benlik Tasarımı Arasındaki İlişki Üzerine Bir Araştırma, (Yayımlanmamış Yüksek Lisans Tezi), Dokuz Eylül Üniversitesi, Sosyal Bilimler Enstitüsü, İzmir-2003; Koç, Bozkurt, Ergenlikte Benlik Gelişimi ve Din İlişkisi, (Yayımlanmamış Doktora Tezi), Atatürk Üniversitesi, Sosyal Bilimler Enstitüsü, Erzurum-2003; Krş. Aygün, Adem, Kişilik Psikolojisi ve Dindarlık, (Yayımlanmamış Yüksek Lisans Tezi), Sakarya Üniversitesi, Sosyal Bilimler Enstitüsü, Adapazarı-2000; Küçükcalp, Emine, Ahlâkî Yargı Gelişimi ve Dindarlık Arasındaki İlişki, (Yayımlanmamış Yüksek Lisans Tezi), Uludağ Üniversitesi, Sosyal Bilimler Enstitüsü, Bursa-2004 / Küçükcalp, Emine, “Ahlâkî Yargı Gelişimi ve Dindarlık Arasındaki İlişki: Üniversite Öğrencileri Üzerinde Bir Araştırma”, Gençlik, Din ve Değerler Psikolojisi (içinde), [Ed. Hayati Hökelekli], D.E.M. Yayınları, 2. Baskı, İstanbul-2006, s. 447-489
- 22 Karasar, Niyazi, Bilimsel Araştırma Yöntemi, 3A Araştırma, Eğitim, Danışmanlık Ltd., 7. Baskı, Ankara-1995, s. 218-222

literatüründe daha önce araştırılmamış bir konu olarak; “yetişkinlik dönemindeki bireylerin, tarihsel/kronolojik yaşam bagajlarından hareketle dinsel yönelimlerin oluşturduğu dindarlık modellerinin, ilişkisel bağlamda benlik kavramı değişkenleri olarak tespit edilen ve sınırlanan benlik saygısı, kendini izleme ve empati üzerindeki psikolojik etkilerini tespit etmek” amacıyla yapılmıştır.

Araştırmanın bu genel amacına ulaşmak için yetişkin bireyin, tespit edilen dindarlık modellerinin yanı sıra cinsiyet, yaş, sosyo-ekonomik düzey, eğitim düzeyi ve meslek grubu gibi demografik değişkenler arasındaki ilişkiler de test edilmiştir (ayrıca araştırmanın genel amacına ilişkin şematik gösterim için bkz. Şekil-2). Öncelikle, uygun ölçme araçları kullanarak konuya ilişkin birçok değişkeni dikkate alıp dindarlık ve benlik kavramları arasındaki ilişkiyi incelemeyi amaçlayan bu çalışmada, aynı zamanda cinsiyet ve yaş gibi demografik faktörler ile dindarlık ve belirlenen benlik kavramları değişkenleri arasındaki psiko-sosyal örüntülere de bakılmıştır. Bu amaçla, desene uygun bazı psikometrik ölçme ve veri analiz teknikleri kullanılmıştır. Araştırmanın anket uygulamasını değerlendirme sürecinde, kullanılan veri toplama ve analiz yöntemlerinin başka araştırmacılar tarafından da tekrar edilebilir olmasına özellikle dikkat edilmiştir.

Şekil-2: Din Psikolojisi Perspektifinden Hareketle Araştırmanın Genel Amacı

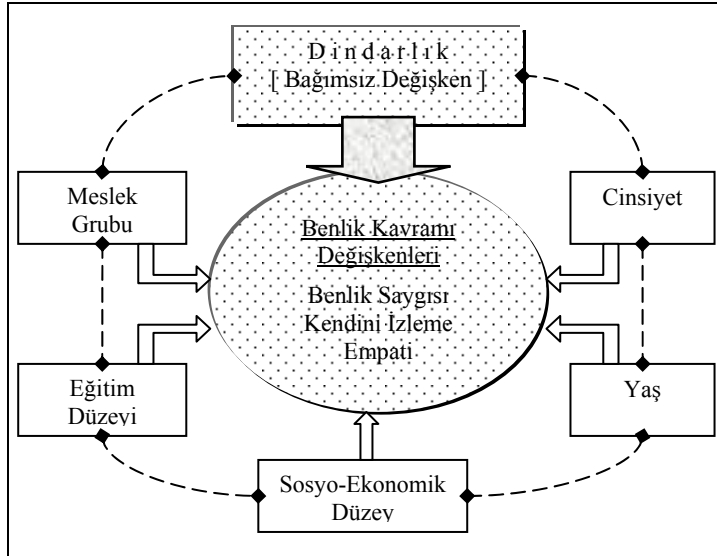

Öte yandan son olarak, Bursa ili örnekleminde hareketle yetişkinlik döneminde geliştirilen iç ve dışgüdümlü dindarlık modellerini ve benlik gelişim düzeylerini, belirlenen benlik kavramı değişkenleri bağlamında incelemek suretiyle konuyla ilgili diğer sosyal ve

davranış bilimlerinin yanı sıra, özellikle Türk din psikolojisi literatürüne katkıda bulunmak da, bu araştırmanın amaçları arasındadır.

3. Önem

Gelişim psikolojisi literatüründe yer alan yetişkin psikolojisinin temel araştırma problemlerinden birisi de, döneme ilişkin benlik ve kişilik sorunlarıdır. Dolayısıyla gelişimsel açıdan ‘benlik kavramı’ değişimleri, yetişkin bireyin psikolojisinde önemli bir yer tutar.²³ Bu çerçevede yetişkinlik döneminde, ‘ben ne tür bir kişiyim?’ veya ‘nasıl bir benlik ve kişilik yapısına sahibim?’ gibi sorular, anlam arayışı bağlamında yetişkin tarafından öncelikli olarak cevaplanması gereken sorulardır.²⁴ Özellikle sosyalleşme bilincinin yüksek olması sebebiyle sosyal ilişkilerin geliştirilmesi adına yetişkinin benlik gelişimi ve değişimi, söz konusu bu dönemde ayrı bir önem arz eder. Öte yandan Jung’a göre benlik/kendilik, yaşamları boyunca bireylerin ulaşmaya çalıştıkları hayatın amacını oluşturur. Bireyin benlik ve kişilik yapısına birlik, denge ve kararlılık kazandırması bakımından da önemlidir. Ancak benliğin oluşumundan önce bireyin kişiliğinin çeşitli yönleriyle tamamen gelişerek ‘bireyleşme süreci’ni tamamlaması gerekir. Bu sebeple analitik psikolojide yer alan “benlik”, özellikle yetişkinlik/orta yaş döneminde kendini gösteren önemli bir fenomendir.²⁵

Gelişim ve kişilik psikologları açısından her ne kadar tartışmalı bir kavram olsa da, yetişkinlik dönemine ilişkin “orta yaş krizi” ya da diğer bir ifadeyle “benlik krizi” çerçevesinde benlikte yaşanan gerilemeler, gel-gitler, dalgalanmalar ve coşkunluk gibi değişimler, bu dönemde ayrı bir önem kazanır. Dolayısıyla hayatın sorgulayıcılığı bağlamında yetişkin, kendisi tarafından yaşamının algılanması ve değerlendirilmesi sonucunda zaman zaman benlik çatışmaları yaşayabilir.²⁶ İşte bu gerçeklikten hareketle bu araştırma için benlik kavramları olarak belirlenen ‘benlik saygısı, kendini izleme ve empati’ çerçevesinde yapılacak sosyal psikolojik analizler, yetişkin bireyin olası yaşayabileceği benlik çatışmalarını çözmede ve dolayısıyla benlik gelişimine katkılar sağlamada önemli bir girişim olarak görülebilir.

23 Onur, Bekir, Gelişim Psikolojisi, İmge Kitabevi, 6. Baskı, Ankara-2004, s. 93; Ayrıca bir yönüyle yetişkinlik döneminde benlik gelişimi temeline oturan bu çalışmada, ileride açıklanan Levinson’un adı geçen teorisinin kullanılmasının bir nedeni de, bu teorisinin yetişkin bireyin benlik kavramı gelişimine yaptığı vurgudur.

24 Onur, Gelişim Psikolojisi, s. 77-78

25 Jacobi, Jolande, C. G. Jung Psikolojisi / The Psychology of C. G. Jung, (Çev. Mehmet Arap), İlhan Yayınevi, İstanbul-2002, s. 143-147, 169-179; Stevens, Anthony, Jung, (Çev. Ayda Çayır), Kaknüs Yayınları, İstanbul-1999, s. 61-86

26 Cüceloğlu, Doğan, İnsan ve Davranışı: Psikolojinin Temel Kavramları, Remzi Kitabevi, 7. Baskı, İstanbul-1997, s. 395-400

Birey, neye, nasıl ve niçin inanır? Dinsel inanç, onu nasıl etkiler ve şekillendirir? Din fenomeni, inanç olarak bireyin içinde ne tür bir olgusal değişime uğrar? Bütün bunların, inanan bireyin benliğinde ve kişiliğinde oluşması, gelişmesi ve olgunlaşmasında önemli bir fonksiyon olarak ortaya çıkışının psiko-sosyolojik motifleri nelerdir? İşte din psikolojisinin, sadece bu ve benzeri soruların cevaplarını açıklamaya ve analiz etmeye çalışması bile, onun akademik yapı içerisindeki önemini açıkça ortaya koyar. Çünkü din, bireyin duygularına, düşüncelerine, imajlarına ve davranışlarına etki ederek bütün benliğini ve kişiliğini kaplar. Bu özelliği nedeniyle de günlük hayatındaki tüm tutum ve davranışlarına az yada çok yön verir.²⁷ Bu bağlamda dindarlık ve benlik ilişkisini konu alan çalışmalar, bireyin dinsel yönelim merkezli yapılandığı dindarlık formlarının, fonksiyonel anlamda kendini tanıması ve geliştirmesinde yardımcı olan enstrümanlardan biri olduğuna vurgu yapması yönüyle önemlidir. Dolayısıyla bu çalışmanın temel amacı da, sözü edilen bu dinsel içerikli psikolojik gerçekliğe vurgu yapmaktır.

Psikoloji araştırmalarında ‘sosyal psikolojik yaklaşım’, bir bakıma çok yönlü ve disiplinlerarası bir yaklaşımı vurgular. Dolayısıyla Türk psikolojisinin, Türk toplumunun temel doku haritasını çıkarıcı bir yaklaşım içerisinde olmasına pratikte ihtiyaç vardır. Bu bağlamda çok yönlü ve disiplinlerarası yapılacak araştırmalarla, değişen birey ve toplum yapısının problemlerine eğilmek gerektiği noktasında bir zorunluluktan söz edilebilir. Bu sebeple psikologlar, yaptıkları araştırmalarda hem kendi özel alanlarının bilgi, kuram ve yöntemlerinden, hem de sosyoloji ve antropoloji gibi diğer sosyal bilimlerden yararlanmaları gerekir.²⁸ İşte bu araştırma, sözü edilen sorumluluk ve bilinçle sosyal psikoloji, benlik psikolojisi ve gelişim psikolojisi kavşağında bir din psikolojisi araştırması olarak disiplinlerarası bir yaklaşımla yapılmaya çalışılmış olması bakımından önemlidir.

Genel anlamda dindarlık ve benlik ilişkisini konu alan bu çalışmadan elde edilen sonuçlar, -sınırlı düzeyde de olsa- yetişkinlik döneminin yanı sıra diğer gelişim dönemleri içerisindeki din ve benlik gelişimi ilişkilerine yönelik yapılacak olan araştırmalar için karşılaştırmalar ve genellemeler yapabilme imkanı sağlaması yönüyle de ilgi çekicidir.

Kısacası, psikometrik açıdan geçerliği ve güvenilirliği test edilmiş ölçme araçları kullanılarak dindarlığın, ‘benlik saygısı, kendini izleme ve empati’ kavramlarıyla olan çok yönlü ilişkisinin araştırıldığı bu çalışma, bilimsel araştırma tekniklerinden de yararlanarak söz

27 Yavuz, Kerim, “Günümüzde Din Psikolojisi”, E.A.Ü.İ.F.D., Erzurum-1988, S. 8, s. 254

28 Kağıtçıbaşı, Çiğdem, “Sosyal Değişme Bağlamında Psikolojik Araştırmaların Yeri”, Türk Psikoloji Dergisi, Ankara-1980, C. 1, S. 11-12, s. 2-5

konusu sosyal psikolojik ilişkiyi, tecrübî bir çerçevede ortaya koymaya çalışmış olması yönüyle önemlidir.

4. Yöntem

Din psikolojisinde, ispatlanabilir veriler veya sonuçlar elde ederek belirlenen hedeflere başarılı bir şekilde ulaşabilmek için her şeyden önce takip edilecek güvenilir bir metodolojiye ihtiyaç vardır. Bu bağlamda bilimsel bir çalışmada, genellikle iki temel problemle karşılaşılır. Bunlardan birisi, bilimsel güvenilirlik ve geçerlik ölçütlerine uygun olarak gerekli bilgilerin toplanması; diğeri ise, yeterli ölçüde olması şartıyla toplanan verilerin yine aynı bilimsel kriterlere uygun olarak sistemli bir şekilde işlenip analiz edilerek sonuçlandırılmasıdır. Din psikolojisinde bilimsel materyal, çeşitli yollardan elde edildiği gibi, araştırma konusuna ilişkin elde edilen bu materyalin işlenmesi ve yorumlanması da, aynı şekilde çeşitli metot ve teknikler gerektirir.²⁹

Temelde ‘teorik çerçeve ve anket uygulaması’ olmak üzere iki ana bölümden oluşan bu çalışmada; bilimsel araştırma metodolojisi bağlamında ‘genel bilimsel araştırma metot ve teknikleri’ kullanılmıştır. Ayrıca eş zamanlı olarak, din psikolojisi bilim dalında yapılan bir alan araştırması olması nedeniyle de, ‘özel alan metot ve teknikleri’ kullanılmıştır.

Öncelikle ‘genel bilimsel araştırma metodolojisi’ kapsamında, daha önce ifade edilen araştırma konusuyla sınırlandırılan bu çalışmanın teorik çerçevesi, “dokümantasyon metot ve teknikleri”³⁰ kullanılarak hazırlanmıştır. Bu bağlamda gelişim ve din psikolojisi açısından yetişkinlik dönemi, dindarlık ve benlik ilişkisi ile benlik kavramı değişkenleri kapsamında değerlendirilen benlik saygısı, kendini izleme ve empati konularıyla ilgili yerli ve yabancı literatüre, imkanlar ölçüsünde ulaşılmaya çalışılmıştır. Bunun yanı sıra internet gibi bilgi erişim teknolojilerinden de yararlanılarak, araştırma konusuyla ilgili veriler toplanıp değerlendirildikten sonra kuramsal düzeyde organize bir veri tayfı oluşturulmaya çalışılmıştır. Böyle bir metodolojik hiyerarşi takip edilerek, teorik çerçevenin öncelikli olarak ele alınmasıyla, anket uygulaması sonucunda kullanılmak üzere araştırma konusuna ilişkin ‘kişisel bilgi birikimi’ hedeflenmiştir. Daha sonra ikinci ana bölüm olan anket uygulaması bölümü ise,

29 Yavuz, Kerim, “Din Psikolojisinde Metot Meselesi ve Yeni Gelişmeler”, E.A.Ü.İ.F.D., Erzurum-1986, S. 7, s. 153-154; Ayrıca krş. Fırat, Erdoğan, “Din Psikolojisinde Konu ve Metot Problemi”, D.E.Ü.İ.F.D., İzmir-1989, S. 5, s. 33-43; Kayıklık, Hasan, “İçerik ve Kazanım Açısından Din Psikolojisi”, C.Ü.İ.F.D., Adana-2003, C. 3, S. 1, s. 83-102

30 Arslantürk, Zeki, Sosyal Bilimciler İçin Araştırma Metot ve Teknikleri, İ.F.A.V. Yayınları, 2. Baskı, İstanbul-1995, s. 64-75; Serper, Özer & Gürsakal, Necmi, Araştırma Yöntemleri, Filiz Kitabevi, İstanbul-1989, s. 106-107

“tarama modelleri” içerisinde değerlendirilen “ilişkisel tarama modeli”³¹ ve “örneklem/kesit alma metodu”³² ile araştırılmıştır. Ayrıca ikinci bölümde yer alan anket uygulamasından elde edilen verileri değerlendirmek için de, ileri düzeyde çeşitli istatistiksel teknikler ve analiz metotları kullanılmıştır.³³

Öte yandan bu araştırmada, ‘din psikolojisi özel alan metodolojisi’ bağlamında ‘bilgi toplama aracı ve teknikleri’ olarak “anket tekniği”³⁴ kullanılmıştır. Bu anlamda araştırmanın anket uygulaması aşamasında ise, deneklerin hem dindarlık modellerini, hem de belirlenen benlik kavramları düzeylerini psikometrik açıdan en iyi şekilde tespit edebileceği düşünülen geçerliği ve güvenilirlik testleri yapılmış ölçme araçları³⁵ kullanılarak bir anket formu oluşturulmuş ve anket uygulaması aşaması gerçekleştirilmiştir. Öte yandan anket uygulaması sonucu ‘elde edilen bilgiyi düzenleme ve yorumlama metodu’ olarak ise, “fenomenolojik yorumlama / dinamik metot”³⁶ kullanılmıştır (araştırmanın metodolojik kurgusu için bkz. Şekil-3).

Şekil-3: Metodolojik Bağlamda Araştırmanın Yöntemsel Örüntüsü

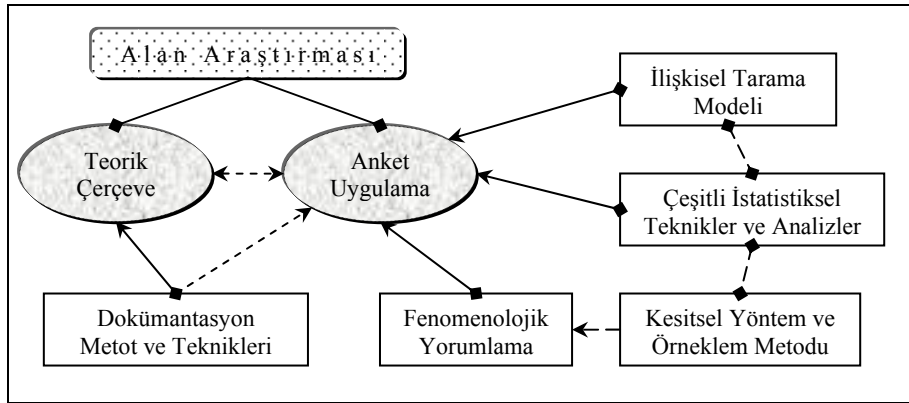

Din psikolojisinin özel alan araştırma yöntemleri genelinde, çalışmanın yöntemine ilişkin son olarak vurgulanması gereken en önemli nokta, din psikoloğunun araştırma sürecindeki tarafsızlığı konusudur. Bu bağlamda bir din psikoloğu, psikolojik bakış açısı yerine felsefî veya teolojik olana itibar etmemelidir. Dolayısıyla bireylerin inandıkları ‘kutsal alana’

31 İlişkisel Tarama Modeli: İki veya daha çok sayıdaki değişkenler arasındaki değişimin/ilişkinin varlığını veya düzeyini belirlemeyi amaçlayan ampirik bir araştırma modelidir. (Karasar, a.g.e., s. 81-82)

32 Arslantürk, Araştırma Metot ve Teknikleri, s. 86-87; Karasar, a.g.e., s. 80-81; Köklü, Nilgün, Sosyal Bilimler İçin Açıklamalı İstatistik Terimleri Sözlüğü, Nobel Yayınları, Ankara-2002, s. 107

33 Araştırmada kullanılan istatistiksel teknikler hakkında ayrıntılı bilgi için bkz. Anket Uygulaması: 1.8. Verilerin Çözümü ve Yorumlanması

34 Hökekleli, Din Psikolojisi, s. 12-13

35 Araştırmada kullanılan ölçekler hakkında ayrıntılı psikometrik değerlendirmeler için bkz. Anket Uygulaması: 1.5. Ölçme Araçları

36 Hökekleli, Din Psikolojisi, s. 17-18; Bilgin, Nuri, Sosyal Psikoloji Sözlüğü, Bağlam Yayınları, İstanbul-2003, s. 121-122; Krş. Yavuz, Din Psikolojisinde Metot Meselesi, s. 160-162

ilişkin kısıtlayıcı ve yönlendirici olarak sorgulayıcı bir yaklaşım sergilememelidir. Aksine, araştırdığı konuya ilişkin analizler yaparken tarafsız/objektif olarak bireyleri, kendi doğal kültürel ortamlarında değerlendirmeye çalışmalıdır. Dine/kutsala ilişkin olumlu veya olumsuz ayrımı yapmadan tümünün duygu, düşünce, tutum ve davranışlarını dikkate almaya özen göstermelidir.³⁷ Bu bağlamda bu araştırmanın proje aşamasından bitişine kadar geçen süre içerisinde, konuyla ilgili ulaşılan sonuçların bilimsel kalitesini etkileyecek her türlü olumsuz tutum ve davranıştan “bilinçli” olarak mümkün olduğu ölçüde uzak durmaya çalışılmıştır.

5. Temel Kavramların Tanımlanması

Araştırmanın bu bölümde, din psikolojisi bilim dalında konuyla ilgili yapılan bu araştırmanın daha kolay anlaşılmasını sağlamak amacıyla –bir bakıma kısa bir sözlük çalışması yapılarak- araştırmaya konu olan teknik kavramlar kısaca tanımlanmıştır. Ayrıca buna ek olarak, tanımlanan teknik kavramlara ilişkin fenomenolojik sınırlılık çerçevesinde çalışmaya özgü yüklenen özel anlamları da verilmiştir.³⁸ Bu bağlamda araştırmanın temel kavramları şöyle tanımlanabilir:

- Yetişkinlik Dönemi / Adulthood Period: Bireyin doğumundan ölümüne kadar geçen yaşam süreci içerisinde birbirini ardışık olarak takip eden gelişim dönemlerinden, ergenlikten sonra başlayan ve başından gençlik sonundan da yaşlılık döneminin bir kısmını içine alan gelişim dönemidir. Konuyla ilgili ortaya atılan gelişim teorilerine göre, oldukça değişkenlik gösteren yetişkinlik döneminin yaş sınırlaması, diğer gelişim dönemlerine göre daha zordur. Öte yandan diğer dönemlerin gelişimsel özellikleriyle karşılaştırıldığında, yetişkinlik dönemindeki gelişimin daha çok içinde yaşanan psiko-sosyal şartlardan etkilenmesi sonucu şekillendiği görülür. Bu bağlamda çocukluk ve ergenlik döneminden farklı olarak bu dönemde, bireyin yaşamında belli bazı yaşantısal deneyimler, değişimler ve gereksinimler ortaya çıkmasına rağmen, yaşa bağlı olarak önemli fizyolojik gelişmeler görülmez. Yine bu dönemde, bireyin yaşamına yön verecek önemli benlik değişimleri de yaşanabilir. Konuyla ilgili oluşturulan literatürde tartışmalı bir kavram olsa da ‘orta yaş krizi’, yetişkinlik döneminde ayrı bir öneme sahiptir. Buradan hareketle, yetişkin bireyin çeşitli yaşam alanlarına ilişkin başarı grafiğinde

37 Vergote, Antoine, “Din Psikolojisi Nedir, Ne Değildir?”, (Çev. Ali Köse), *İ.L.A.M. Araştırma Dergisi*, İstanbul-1997, C. 2, S. 2, s. 162

38 Araştırma konusuna ilişkin kavram tanımlama çalışmasının yapıldığı bu bölümde ve araştırmanın bundan sonraki gerek teorik çerçeve gerekse anket uygulaması bölümlerinde, teknik açıdan kavram kargaşalığına yol açmamak ve ilgili kavramların içeriklerindeki birlikteliği sağlamak amacıyla, kullanılan psikoloji kökenli kavramların İngilizce orijinaleri ile Türkçe karşılıkları/çevirileri için Türk Psikologlar Derneği’nin yayımladığı ‘Psikoloji Terimleri Sözlüğü’ referans alınmıştır. {Kaynak: Ayvaşık, H. Belgin ve ark., *Psikoloji Terimleri Sözlüğü*, T.P.D. Yayınları, Ankara-2000}

görülen düşüşler ve/veya değişimler, onu zamanla kendine yabancılaştırabilir. İşte bu noktada, yaşam biçimindeki kararlı bir değişime yönelik süreci olarak orta yaş krizinden söz edilebilir. Dolayısıyla yetişkinlik döneminde ortaya çıkabilecek böyle bir süreçte, genellikle evlilik, aile ve meslekî kariyerle ilgili ilişkiler/bağlanmalar yeniden gözden geçirilerek düzenlenmeye çalışılır. Gelişim süreci itibariyle en uzun periyoda sahip olan yetişkinlik dönemi, diğer gelişim dönemlerine göre -gelişim teorilerine bağlı olarak- özellikle başlangıç ve bitiş sınırlarında daha fazla farklılıklar gösterir.³⁹ Bu araştırmada yer alan “yetişkinlik dönemi” kavramı, çalışma konusunun sınırlandırıldığı gelişim dönemini ifade etmek amacıyla fonksiyonelleştirilmiştir. Bu bağlamda çalışmada gelişim dönemi olarak ele alınan yetişkinlik döneminin teorik incelemesi, diğer gelişim teorilerinin yanı sıra, özellikle bu dönem içerisinde yaşam yapısı kavramı kapsamında benlik gelişimine yaptığı vurgu sebebiyle, daha çok gelişim psikoloğu Levinson (1978) tarafından ortaya atılan ‘Yaşam Yapısı Kuramı/Theory of Life Structure’⁴⁰ çerçevesinde ele alınmıştır. Ancak, Levinson’un adı geçen bu teorisinde yer alan ‘orta yaş dönemi’ne denk düşen bu gelişim evresi, Türk kültüründeki yaşam biçimleri göz önünde bulundurularak, kendi içerisinde yaş sınırlılığı bağlamında herhangi bir alt bölüme ayrılmadan ‘25-45 yaş aralığı’ ile sınırlandırılmıştır. Bu sebeple anket uygulamasına ilişkin örneklem seçiminde ve yaş sınırlamasında, -çalışmayı yöneten akademik danışmanın görüşleri de alınarak- yukarıda sadece bu araştırmaya özgü çerçevesi çizilen yaş aralığı esas alınmıştır.

• Dindarlık / Religiosity: Birey için günlük yaşamdaki dinin önemini ifade eden, onun dine inanma ve bağlanma form ve düzeyini gösteren oldukça kompleks sosyal psikolojik içerikli bir kavramdır. Dindarlık olgusu, yönelim objesi olan dine, bireyin din algısı sonucu, benlik ve kişilik özelliklerini de işin içine katarak verdiği gözlemlenebilir tepkiler yada cevaplar olarak tanımlanabilir. Buradan hareketle bireyin dine yönelik verdiği tepkiler, ifade ettiği duygu, düşünce ve davranışları gözlemlenerek de anlaşılabilir. Dolayısıyla her dinsel yaşantı, belirli bir kültürel ve sosyo-ekonomik çevrede olduğu için bireysel farklılıkların da etkisiyle birbirinden ayrı yapısal bazı özellikler gösterebilir. Örneğin; cami ve kilise gibi mabetlere devam etme, bu mekanlar için gönüllü olarak çalışma/hizmet etme veya bağış yapma, dinî içerikli kitaplar okuma, dinî inançlara ve değerlere inanma, ahlâkî ilkelere bağlı kalma veya ihtiyaç sahibine yardım etme gibi davranışlar, sosyal-psikolojik içerikli birer ‘dindarlık’ parametreleri olarak

39 Morris, Charles G., Psikolojiyi Anlamak: Psikolojiye Giriş / Understanding Psychology, (Çev. Ed. H. B. Ayvaşık & M. Sayıl), T.P.D. Yayınları, Ankara-2002, s. 388-390; Budak, Psikoloji Sözlüğü, s. 272; Morris, Charles G. & Maisto, Albert A., Psychology: An Introduction, Prentice Hall, 11. Edition, New Jersey-2002, pp. 426-432; Adı geçen gelişim dönemine ilişkin ayrıntılı psikolojik çözümlenmeler için bkz. Teorik Çerçeve: 1. Yetişkinlik Dönemi Nedir?

40 Levinson, Daniel J., “A Conception of Adult Development”, American Psychologist, 1986, V. 41, N. 1, pp. 6-8; Levinson, Daniel J., The Seasons of a Man’s Life, Alfred A. Knopf, New York-1988, pp. 15-60

değerlendirilebilir. Çok yönlü ve kapsamlı bir kavram olduğu için ‘bireysel dindarlık’ hakkında psikometrik analizler yapmak oldukça zordur. Bu sebeple adı geçen olguyu analize yönelik ‘nasıl dindar?’ veya ‘ne yönden dindar?’ şeklinde geliştirilen bir yaklaşım daha yararlı olabilir. Nitekim bu bağlamda çok farklı dindarlık tiyolojileri/modelleri yapılmıştır. Söz konusu dindarlık tiyolojileri, din psikolojisi ve din sosyolojisi özel alan literatüründe ‘dindarlık boyutları ve/veya modelleri’ yada ‘dinsel tecrübenin ifade şekilleri’ gibi farklı başlıklar altında betimlenmiştir.⁴¹ Öte yandan dindarlık, birey açısından olduğu kadar toplum hayatı açısından da önemlidir. Ancak bir din psikolojisi araştırması olan bu çalışmada, ampirik çerçevede temel bağımsız değişken olarak kurgulanan bu kavramın, salt anlamda sosyolojik içeriğinden daha çok psikolojik içeriğe sahip sosyal psikolojik yönüne vurgu yapılmıştır. Bu noktada araştırmada yer alan “dindarlık” kavramı, sosyal psikolojik bağlamda dinsel tutum ve yönelim sonucunda yapılan ve bireyin, din algısı çerçevesinde olumlu veya olumsuz tutum ve davranışlarıyla ortaya çıkardığı/ürettiği dinsel yaşam formlarını ifade etmek amacıyla fonksiyonelleştirilmiştir. Dolayısıyla bu araştırmanın özellikle anket uygulaması bölümünde kullanılan ‘dindarlık’ kavramı, dinsel yönelim/lerin sonucunda üretilen ‘dindarlık modelleri’ni merkeze alan bir yaklaşımla ele alınmıştır. Bu bağlamda ayrıca çalışmada, ‘dindarlık modelleri’ kavramıyla da, yukarıda betimlenen içerik çerçevesinde geliştirilen ve din psikolojisi literatüründe de kavramsal düzeyde yer alan “içgüdümlü dindarlık ve dışgüdümlü dindarlık” tiyolojileri esas alınmış ve adı geçen modelleme ile sınırlandırılarak kullanılmıştır.

• Benlik Kavramı / Self-Concept: Bireyin kendi kimliği, değeri, yetenekleri, sınırları, değer yargıları ve amaçları gibi kendisi hakkındaki görüşlerinin, duygularının ve tutumlarının tamamını/toplamını ifade eden teknik bir terimdir. Dolayısıyla bireyin kendi benliğine ilişkin toplam betimlemesini ve yine kendine ilişkin kendisinin oluşturduğu bilişsel bağlamdaki kurgusal tablosunu ve görüşünü vurgular. Semantik açıdan bakıldığında anlam olarak bireyin kendi kendisini değerlendirmesine yönelik olan benlik kavramı, kısaca bireyin kim olduğuna yönelik psikolojik bir içeriğe sahiptir. Burada merkezî bir önemi haiz olan ‘benlik’ kavramının ortaya çıkışı ve gelişimine ilişkin psikoloji biliminde, çeşitli benlik kuramları geliştirilmiştir. Bireyin, kendini öteki/lerden ayrı biri olarak tanımasını sağlayan tüm özellikler ve yaşantılar dizgesi olan benlik, onun kendine ilişkin ‘kim ve nasıl olduğu’ hakkındaki algılamalarının dinamik bir organizasyonudur. Öte yandan aynı zamanda sosyal bir varlık olan bireyin benliği, zaman içerisinde sosyalleşme/toplumsallaşma süreciyle birlikte gelişir. Bu yönüyle toplumsal bir ürün olarak ortaya çıkan benlik, öteki/lerle etkileşim sürecinden aktif olarak etkilenir.

41 Onay, Ahmet, Dindarlık, Etkileşim ve Değişim, D.E.M. Yayınları, İstanbul-2004, s. 74-75; Kirman, M. Ali, Din Sosyolojisi Terimleri Sözlüğü, Rağbet Yayınları, İstanbul-2004, s. 63

Bireyin benlik yapısının, “benlik kavramı” içerisinde değerlendirilebilecek ‘benlik bilinci, benlik imgesi ve benlik şeması’ gibi semantik açıdan birbirine yakın çok sayıda genişlemesine ve derinlemesine boyutlarından/özelliklerinden söz etmek mümkündür.⁴² Bu çalışmada yer alan “benlik kavramı” terimi, araştırma konusu içerisinde bağımlı değişken kümesi kapsamında ‘benlik saygısı, kendini izleme ve empati’ olarak belirlenen üç ayrı benlik kavramını, bir üst çatı/oluşum altında toplamak amacıyla ‘genel’ bir kavram olarak fonksiyonelleştirilmiştir. Dolayısıyla araştırmada adı geçen bu kavram, salt anlamda benlik konusuna ilişkin teknik bir psikolojik terim olarak ele alınıp, kavramsal açıdan içerik çözümlemesi ile psikometrik bağlamda herhangi bir ölçme aracı kullanılarak ölçümü ve analizi yapılmamıştır. Öte yandan bu problematik kurgulama için adı geçen kavramın seçilmesinin nedeni ise, -tanımından da anlaşıldığı gibi- oldukça geniş bir içerik yelpazesine sahip olan bireyin kendi benliğine ilişkin özelliklerinin tamamını kapsamasıdır. Bunun yanı sıra çalışmadaki bu kuşatıcı benlik tablosu, adı geçen üç benlik kavramıyla sınırlandırılmıştır.

• Benlik Saygısı / Self-Esteem: Bireyin kendini benimsemesi, onaylaması, kendine değer vermesi ve saygı duyması durumunu ifade eden bir benlik kavramıdır. Kısaca kendi benlik değerine ilişkin olarak yine kendisinin yaptığı öznel/kişisel değerlendirmeleri içeren benlik saygısı, benlik çalışmalarının yanı sıra ruh sağlığı araştırmalarında da önemli bir yere sahiptir. Örneğin; bireyin benlik saygısını kaybetmesi sonucu benliğinde meydana gelen değersizlik duyguları, depresyonun yaygın semptomlarından biridir. Diğer bir ifadeyle benlik saygısı, bireyin kendi benlik kavramını ve benlik imgelerini beğenmesi, benimsemesi ve onaylamasıdır. Öte yandan bireyin kendinden hoşnut olması, kendini olumlu, değerli ve sevmeye değer bulması anlamlarına gelen bu kavram, modern batı toplumlarının tipik bir özelliği olan bireyselci insan ideolojisi kapsamında gelişen bir kimlik boyutunu da ifade eder.⁴³ Bu araştırmada, anket uygulaması için belirlenen benlik kavramı değişkenlerinden biri olarak ele alınan “benlik saygısı” kavramı, bağımsız değişken olarak kurgulanan ‘dindarlık’ değişkeninden etkilendiği kabul edilen bir bağımlı değişken konumunda fonksiyonelleştirilmiştir. Dolayısıyla benlik tablosuna ilişkin teknik bir psikolojik kavram olarak ele alınan bu terimin, kavramsal açıdan içerik çözümlemesi ile psikometrik açıdan - belirlenen bir ölçme aracı kullanılarak- ölçüm ve analizleri yapılmıştır.

42 Budak, Psikoloji Sözlüğü, s. 583; Güney, Salih, Davranış Bilimleri ve Yönetim Psikolojisi Terimler Sözlüğü, Ocak Yayınları, Ankara-1998, s. 34; Hançerlioğlu, Orhan, Ruhbilim Sözlüğü, Remzi Kitabevi, 4. Baskı, İstanbul-2003, s. 235; Arda, Erhan ve ark., Sosyal Bilimler El Sözlüğü, Alfa Yayınları, İstanbul-2003, s. 73-75; Krş. Mutlu, Erol, İletişim Sözlüğü, Ark Yayınları, 3. Baskı, Ankara-1998, s. 60

43 Budak, a.g.e, s. 585; Arda ve ark., Sosyal Bilimler Sözlüğü, s. 75; Bilgin, Sosyal Psikoloji Sözlüğü, s. 282; Krş. Güney, Davranış Bilimleri Sözlüğü, s. 215

• Kendini İzleme / Self-Monitoring: Bireyin kendi davranışlarını gözlemleyerek değerlendirmesi ve durumun gereklerine uygun olarak düzenlemesini ve ayarlanmasını ifade eden sosyal psikolojik içerikli bir kavramdır. Bir başka ifadeyle, benlik imajının kontrolü olarak da bilinen bu kavram, kişilerarası ilişkilerde, öteki/ler sunulan imajın manipülasyonunu vurgular. Dolayısıyla birey, sosyal ilişkilerde öteki/lerin tepkilerine ve geri bildirimlerine göre, psiko-sosyal bir etki yaratarak kendi yararına uygun bir ortam/durum oluşturmak amacıyla kendi kendisini izleyerek benlik sunumunda çeşitli düzenlemeler yapar. Bu yönüyle kendini izleme, aslında bireylerin çeşitli sosyal ortamlarda bilinçli olarak kendilerini sunmalarının belirli bir sosyal formudur. Söz konusu bu kendini ifade biçimi, ötekileri ve durumun/ortamın özelliklerini dikkate alarak kendini diğerlerine, kontrollü ve bilinçli bir şekilde göstermeyi/sunmayı içerir. Bu bağlamda bireyin, kişilere ve ortama yönelik bilinçli bir çabayla sağlamaya çalıştığı kontrol, konuşmasının tarz ve içeriği kadar, dış görünüşü ve sözel olmayan davranışlarını da kapsar. İlk olarak Snyder (1974) tarafından ortaya atılan bu kavramın, daha sonra çeşitli ölçme araçlarıyla psikometrik ölçümleri yapılmıştır. Öte yandan konuyla ilgili oluşan literatürde, kendini izleme düzeyi yüksek olan bireyler, bir tür ‘sosyal bukalemun’ olarak nitelendirilir. Ancak bireyin kendini bu şekilde denetleyerek ve ayarlayarak sunması, çeşitli dönem ve ortamlardaki kültürel normlar tarafından ‘olduğun gibi görün’ özdeyişiyle psikolojik bağlamda bazen aşağılanmış; ‘kendine dikkat et, dikkatli davran’ ifadeleriyle de zaman zaman yüceltilmiştir.⁴⁴ Araştırmada, belirlenen benlik kavramı değişkenlerinden biri olarak ele alınan “kendini izleme” kavramı, bağımsız değişken olarak kurgulanan ‘dindarlık’ değişkeninden etkilendiği kabul edilen bir bağımlı değişken konumunda fonksiyonelleştirilmiştir. Dolayısıyla benlik tablosuna ilişkin teknik bir sosyal psikolojik kavram olarak ele alınan bu terimin, kavramsal açıdan içerik çözümlemesi ile psikometrik açıdan -belirlenen bir ölçme aracı kullanılarak- ölçüm ve analizleri yapılmıştır.

• Empati / Empathy: Bireyin, kendini karşısındaki kişinin yerine koyarak onun, duygu ve düşüncelerini ‘kendisininmiş’ gibi algılamaya çalışması durumunu ifade eden sosyal psikolojik bir kavramdır. Sosyal psikolojinin yanı sıra psikiyatrideki psikoterapi çalışmalarında da kullanılan bu kavrama ilişkin tanımlama ve betimlemeler, daha çok Rogers (1957) tarafından ortaya atılan görüşlere dayanır. Buna göre empati; psikoterapi sürecinde danışmanın, kendini danışanın yerine koyup, onun duygu ve düşüncelerini tam olarak anlamaya ve hissetmeye çalışarak; söz konusu bu duygu durum tablosunun ona tekrar geri bildirimini yapılması sürecini kapsar. Bu noktada empati, ötekine ilgi duyma ve onun duygularını paylaşma anlamına

44 Budak, a.g.e, s. 583; Bilgin, a.g.e., s. 198

gelen sempatiden farklı bir duygusal içeriğe sahiptir. Bu yönüyle bireye ilişkin bir benlik boyutu olarak da değerlendirilebilecek olan bu kavram, burada ifade edildiği şekliyle aynı zamanda psikometrik açıdan ölçülebilen ve uygun bir eğitim süreci sonunda geliştirilebilen bir iletişim becerisidir. Ancak empatik iletişim sürecinde önemli olan nokta, bireyin kendini, karşısındaki kişinin duygusal ve bilişsel girdabına tamamen kaptırmamasıdır. Bu nedenle, sosyal psikoloji ve benlik psikolojisi bağlamında bireyin, empatik eğilim sürecinde ötekini gerçekliğini nasıl algıladığı ve yorumladığı ile bu gerçekliğe ilişkin kendi bireysel görüşünden vazgeçmeksizin ötekine nasıl anlama çabası gösterdiği, problematik önemini hâlâ korumaktadır. Dolayısıyla sözel iletişim çerçevesinde pratik olarak ‘ne hissettiğini biliyorum ve seni anlıyorum’ ifadesiyle formüle edilebilen empatik yaklaşımın yapılaştırıcı kategorileri, bilgi ve algıdır. Şayet birey, kurduğu kişilerarası ilişkilerde empatik eğilime dayalı bir ilişki biçimi geliştirebilirse, iletişime girdiği kişilerin güdülenimlerini ve geçmiş deneyimlerini, iletişim sürecindeki duygularını ve tutumlarını, gelecek için umutlarını ve beklentilerini daha iyi anlayabilir. İşte bu noktada empatik eğilim becerisi, bireyin sosyal ilişkilerini daha iyi düzenlemesine yardımcı olan önemli bir sosyal faktör olarak değerlendirilebilir.⁴⁵ Bu araştırmada, benlik psikolojisi kapsamında egoist ve/veya özgecil kökene sahip olması nedeniyle benlik kavramı değişkenlerinden biri olarak ele alınan “empati” kavramı, bağımsız değişken olarak kurgulanan ‘dindarlık’ değişkeninden etkilendiği kabul edilen bir bağımlı değişken konumunda fonksiyonelleştirilmiştir. Dolayısıyla benlik tablosuna ilişkin teknik bir sosyal psikolojik kavram olarak ele alınan bu terimin, kavramsal açıdan içerik çözümlemesi ile psikometrik açıdan -belirlenen bir ölçme aracı kullanılarak- ölçüm ve analizleri yapılmıştır. Ayrıca araştırmanın teorik bölümünde kuramsal düzeyde çeşitli boyutlarıyla tanımlanan empati kavramı, özellikle anket uygulaması aşamasında, adı geçen kavramı ölçen ölçme aracı ekseninde özel olarak ‘empatik eğilim’⁴⁶ bağlamında kullanılmıştır.

45 Erkuş, Adnan, Psikoloji Terimleri Sözlüğü, Doruk Yayınları, Ankara-1994, s. 64; Mutlu, İletişim Sözlüğü, s. 102-103; Krş. Marshall, Gordon, Sosyoloji Sözlüğü / A Dictionary of Sociology, (Çev. O. Akınhay & D. Kömürcü), Bilim ve Sanat Yayınları, Ankara-1999, s. 193; Arda ve ark., Sosyal Bilimler Sözlüğü, s. 173; Erkal, Seyit N. ve ark., Alternatif Düşünceler Sözlüğü, İnsan Yayınları, 2. Baskı, İstanbul-2004, s. 101; Bilgin, a.g.e., s. 101-102

46 Empatik Eğilim: Sosyal psikoloji literatüründe kısaca, bireylerin günlük yaşamlarında empati kurabilme potansiyeli olarak tanımlanır. Daha çok empatinin duygusal boyutunda yer alan empatik eğilim, kapsam olarak ise, bireylerin duygusal sorunlarını anlayabilme yeteneği ve bu tip sorunları olan bireylere yardım etme isteğini içerir. Bireysel farklılıklar gösterebilen empatik eğilim, bireylerin duygusal duyarlılıkları ile değerlendirilir. Bireyin karşısındaki kişiyi anlayabilmesi, yani empati kurabilmesi için, empatik duyarlılığın istenilen düzeyde olması önem arz eder. [Taşdemir, Gülay, Ege Üniversitesi Uygulama ve Araştırma Hastanesinde Çalışan Hemşirelerin Empatik Eğilim ve İş Doyumu Düzeyleri Arasındaki İlişkinin İncelenmesi, (Yayımlanmamış Yüksek Lisans Tezi), Ege Üniversitesi, Sağlık Bilimleri Enstitüsü, İzmir-1999, s. 12-15]

BİRİNCİ BÖLÜM [TEORİK ÇERÇEVE]

Bir din psikolojisi araştırması olan bu çalışmanın konusu, gelişim psikolojisi bağlamında -araştırmanın girişinde de belirtildiği gibi- gelişim dönemlerinden yetişkinlik dönemiyle sınırlandırılmıştır. Bu sebeple çalışmanın teorik çerçevesinin bu ilk konusunda, öncelikle adı geçen gelişim döneminin betimsel anlamda genel bir profilinin çıkarılması hedeflenmiştir. Bu amaçla, yetişkinlik döneminin tanımından hareketle döneme ilişkin temel gelişimsel özellikler verilmeye çalışılmıştır. Zira, hangi gelişim dönemi olursa olsun, bireyin dinî yaşamına yönelik gelişim profili, diğer gelişim alanlarından ve özelliklerinden ayrı ve bağımsız olarak düşünülemez ve değerlendirilemez.

Yetişkinlik dönemine geçmeden önce, bireyin gelişimsel sürecinin bir bütünlük sağlaması açısından yetişkinlik öncesi gelişim dönemlerine kısaca değinilmesi yararlı olacaktır. Bireyin yaşamında ilk temel gelişim evresi, çocukluk dönemidir. Bu bağlamda bebeklikten çocukluğa geçiş döneminde birey, ayrı bir kişilik olarak gelişimini devam ettirir. Bu dönemde kendi benliğini, öteki/lerden ayırarak belirli bir benlik duygusu geliştirmeye başlayan birey, yavaş yavaş diğerlerinin de kendilerine ait bir kişilik yapılarının olduğu bilincine varır. Öte yandan ilk çocukluk döneminden orta çocukluğa geçen birey, bu dönemde kendi sosyal dünyasını sadece kendi ailesinde değil, arkadaş grubu ve okulda da geliştirmeye çalışır. Dolayısıyla bu sosyalleşme süreciyle birlikte daha disiplinli ve bilinçli hareket etmeye başlayan birey, orta çocukluktan çıkarak ergenlik dönemine girer. Söz konusu bu dönemde, her ne kadar değişikliklerin önemli bir kısmı fiziksel ve cinsel gelişim alanında olsa da, özellikle kimlik ve kişilik gelişimi bağlamında ergeni tam bir yetişkinliğe doğru götürecek bazı önemli psiko-sosyal değişimler de meydana gelir.

Diğer tüm geçiş dönemlerinde olduğu gibi, birey hayatında bir dönüm noktası olan ergenlik döneminin sonlarına doğru delikanlı/genç olan birey, artık zamanla yetişkinlik öncesi kişiliğini bitirip yavaş yavaş yetişkin dünyasına katılım sürecine girer. Gelişim evreleri içerisinde çocukluk ve ergenlik dönemleri, toplam birey yaşam çizgisinin yaklaşık ilk çeyreğini oluşturur. Bu bağlamda çocukluk, ergenlik ve gençlik dönemlerini kapsayan yetişkinlik öncesi

dönemde birey, normal olarak aile içinde veya aile yaşantısına eşit olan sosyal bir ortamda yaşamını sürdürür. Bu dönemlerde bireyin büyümesi, korunması ve sosyalleşmesinde hâlâ kendi ailesi büyük ölçüde etkilidir. Yine söz konusu bu gelişim sürecinde birey, artık kısmen de olsa toplumun kendi kendine yetebilen bir üyesi haline gelir. Kısaca, yetişkinlik öncesi gelişim dönemleri, her bakımdan büyümenin meydana geldiği gelişimsel bir süreç olup aynı zamanda yetişkin hayatına da girişi ifade eder.¹

Yukarıda da kısaca görüldüğü gibi birbiri ardına ardışık bir düzenle devam eden ve zaman zaman da iç içe geçebilen bu gelişim dönemlerini, kesin sınırlarla ayırmak oldukça zordur. Ayrıca belli bir gelişim döneminde olması beklenen bir durum, her bireyde eş zamanlı ve aynı biçimde de olmayabilir. Örneğin; orta yaş krizinden etkilenen her yetişkin birey, kişisel farklılıklarına göre bazı psiko-sosyal değişiklikler gösterebilir. Öte yandan birey gelişiminin en belirgin olduğu alan fiziksel gelişimdir. Ancak çaresiz bir bebeklikten, az çok kendine yetebilen bir yetişkinliğe dönüşümün olduğu gelişimsel süreç içerisinde özellikle bireyin yaşadığı psikolojik gelişim, fiziksel gelişimin tamamlanmasıyla bitmeyerek yetişkinlik dönemi boyunca da dinamik bir süreç olarak devam eder.²

1. Yetişkinlik Dönemi Nedir?

Gelişim olgusu, temelde genetik faktörler ve çevre faktörleri ile içgüdüsel eğilimler tarafından yönlendirilerek, zaman içerisinde dinamik olarak ortaya çıkan bir değişimi ifade eder. Bu bağlamda bireyin gelişimi, yaşam süresinin belli dönemlerinde oluşan ve birbirini takip eden ardışık bir düzen/sıra içerisindeki bir dizi çok boyutlu değişimlerden meydana gelir. Ancak gelişim basamaklarının bireyin hayatında belli zaman dilimlerinde yaşanmasına rağmen yine de söz konusu bu gelişim dönemlerini birbirinden net bir biçimde ayırıp sınırlamak neredeyse imkansızdır. Zira belli yaş grupları arasında yapısal farklar büyük olmayabildiği gibi aynı yaş grubu içerisinde meydana gelen bireysel farklılıklar bile yaş arttıkça daha da çoğalabilir.³

Bu ve benzeri problemlerden dolayı gelişim psikolojisi çalışmalarında, teknik bir terim olarak “yetişkinlik” kavramı, genel çerçevede ‘çocukluk ve ergenlik’ terimleri kadar açık ve

1 Levinson, The Seasons of a Man's Life, pp. 21-22'den akt. Köylü, Mustafa, Yetişkinlik Dönemi Din Eğitimi, D.E.M. Yayınları, İstanbul-2004, s. 42-43; Genel olarak bireyin tüm gelişim dönemlerine ilişkin çeşitli kategorik ayırım/sınıflandırma ve psikolojik değerlendirmeler için ayrıca bkz. Morris & Maisto, Psychology, pp. 426-441; Arkonaç, Sibel, Psikoloji: Zihin Süreçleri Bilimi, Alfa Yayınları, İstanbul-1993, s. 318-338; Morris, Psikolojiyi Anlamak, s. 342-403; Yaparel, Yirmi-Kırk Yaşlar Arası Kişilerde Dinî Hayat, s. 5-22

2 Butler, Gillian & Mcmanus, Freda, Psikolojinin ABC'si / Psychology: A Very Short Introduction, (Çev. Zeliha İ. Babayiğit), Kabcacı Yayınevi, İstanbul-1998, s. 97

3 Ataç, Fusun, İnsan Yaşamında Psikolojik Gelişim, Beta Yayınları, İstanbul-1991, s. 4-6

somut olarak tanımlanamamıştır. Psikoloji literatürü içerisinde yer alan klasik gelişim teorilerine bakıldığında örneğin; Freud, yetişkinlik yaşamını, daha önce oluşan benlik ve kişilik yapısının yüzeyinde sadece bir dalgalanma olarak değerlendirir. Öte yandan Piaget, ergenlik döneminden sonra bireylerde önemli ölçüde bilişsel değişimler olmadığını kabul eder. Ancak diğer Erikson, Buhler ve Jung gibi önemli teorisyenlerin çalışmalarından hareketle son dönem gelişim psikologları ise, konuyla ilgili yaptıkları araştırmalarda, yetişkinlik döneminin statik bir biçimde ergenlikle yaşlılık arasında ayrılaşmamış bir gelişim dönemi olmadığı sonucuna varmışlardır. Bu noktadan hareketle, fenomenolojik bir yaklaşımla yetişkinlik döneminin ‘varlık durumu’ olduğu anlayışı, yerini giderek adı geçen dönemin bir ‘oluşum süreci’ olduğu yaklaşımına bırakmıştır.⁴

Öte yandan bireyin gelişimsel yaşam sürecinde, içinde bulunulan gelişim dönemini şekillendiren sosyo-kültürel açıdan yaşa bağlı bazı sınırlamalar da söz konusudur. Bu bağlamda hemen hemen bütün kültürlerde, önemli yaşam olayları ve geçişler için bir takım yaş normları tanımlanmıştır. Her yaş dönemine ilişkin beklentiler ve yerine getirilmesi gereken sorumluluklara yönelik geliştirilen bu tutumlar, bir kültür yada alt kültür için yaş normlarını oluşturur. Örneğin; yetişkin bir çiftin ilk çocuklarının dünyaya gelmesi, doğal olarak bundan sonraki süreç itibarıyla çocuğun gelişimsel dönemleriyle çok yakından bağlantılı olan -bebeklik, küçük çocukluk, okul çağı, ergenlik, gençlik, evlenme ve evden ayrılma gibi- bir dizi yaşamsal olguyu ve bu dönemlere ilişkin olayı da gelişimsel olarak harekete geçirmiş/tetiklemiş olur. Dolayısıyla yetişkin anne-babanın, çocuğun yaşadığı bu dönemlerden her birinde ortaya çıkan çok farklı ihtiyaçları karşılama zorunluluğu söz konusu olur. Bu ihtiyaçların karşılanması da, birçok yetişkin birey için yirmi yada otuz yıl gibi bir süreyi içeren yetişkinlik dönemini şekillendirerek, bu döneme ilişkin belirleyici bir durum arz eder.⁵

Psiko-sosyal ve kültürel bağlamda tüm bu kompleks gelişimsel örüntü içerisinde gelişim psikologlarına göre, “yetişkin/adult” kavramını tanımlamada, ortaya çıkan problemlerle birlikte üç temel kriterden hareket edilebilir. Bunlardan birincisi, ‘olgunluk’ kriteridir. Söz konusu bu ölçüt, bireyin tüm yeteneklerini kullanabilmesinin yanı sıra benlik ve kişiliğinin oluşumu ve gelişimini de kapsar.⁶ Ancak bu noktada yetişkin kavramının, kapsamı açısından sorunlu bir teknik kavram olduğu söylenebilir. Söz konusu bu kriterden hareketle yetişkini

4 Onur, Gelişim Psikolojisi, s. 55

5 Uçanok, Zehra, Gelişimsel Düzenleme Modeli Çerçevesinde Genç Yetişkin, Orta Yaş ve Yaşlılıkta Kontrol Stratejilerinin İncelenmesi, (Yayımlanmamış Doktora Tezi), Hacettepe Üniversitesi, Sosyal Bilimler Enstitüsü, Ankara-2001, s. 11

6 Güneş, Firdevs, Yetişkin Eğitimi: Halk Eğitimi, Ocak Yayınları, Ankara-1996, s. 39

tanımlama sorunu, bireyin sadece fizyolojik özellikleri bakımından değil, psikolojik özellikleri bakımından da dikkate alınması gerekliliğinden kaynaklanır. Bu bağlamda döneme ilişkin yapılan kavramsallaştırmalarda yetişkin bireyin, fizyolojik ve psikolojik açıdan olgunlaştığı kabul edilir. Fakat bu betimlemelerde yer alan fizyolojik olgunlaşmayı ölçmek oldukça zordur. Kaldı ki, psikolojik olgunluğu betimlemek bile kolay bir iş değildir. Çünkü bireyin yaşamındaki bazı psikolojik süreçler, yaşlılık dönemine kadar gelişmeye devam eder. Bu anlamda psiko-fizyolojik olgunluğu ölçmenin zorluğu sebebiyle birçok gelişim psikoloğu, bu problemi atlamış ve sadece betimsel olarak yaş aralıklarına/sınırlılıklarına dayalı bir “yetişkinlik/adulthood” tanımı yapmayı tercih etmiştir. Kaldı ki burada da literatürde yer alan yaş ve yaş aralıkları konusunda tam anlamıyla bir anlaşmanın olduğunu söylemek oldukça güçtür.⁷

Bunun yanı sıra yetişkin kavramını tanımlamaya ilişkin geliştirilen ikinci temel kriter, ‘uygun davranma’ ölçütüdür. Adı geçen bu kritere göre ise; yetişkin bireyin öteki/ler ve bizzat kendisiyle ilgili daha sağlıklı karar alabilme ve bu kararlar çerçevesinde, uygun davranışlar gösterebilme yetisinin gelişmiş olması vurgulanır. Ayrıca gelişim psikolojisi literatüründe ‘bağımsız olma’ olarak adlandırılan üçüncü kriter de; gönüllü olarak iş yapma, çalışma ve sorumluluk üstlenebilme durumunu ifade eder. Dolayısıyla gelişim psikologlarına göre, bu gelişimsel ölçütlere/kriterlere uyan bireyler, ‘ortalama’ yapılan bir betimlemeden hareketle “yetişkin” olarak tanımlanabilir.⁸

Gelişim dönemlerinin yaş sınırlamaları bağlamında, biyo-psikolojik olgunlukla sosyolojik belirtiler açısından yetişkinliğin başladığına ilişkin genel ve yerel ölçekli birçok gösterge vardır. Bu sebeple -daha öncede ifade edildiği gibi- toplumlarda yetişkinlik döneminin nerede ve ne zaman başlayacağı konusunda çoğu zaman kesin bir sınır yada açık bir tanımlama yoktur⁹ (adı geçen gelişim dönemine yönelik örnek bir modelin şematik gösterimi için ayrıca bkz. Şekil-4). Dolayısıyla yetişkinlik dönemi ne zaman başlar? sorusunun cevabı, değişik açılardan bakıldığında farklı olarak verilebilir. Bu bağlamda hukukçular, adı geçen döneme ilişkin bir yaş sınırlaması getirirken biyologlar, bu dönemi bedensel gelişimin tamamlandığı süreç olarak belirtirler. Sosyologlar ise, yetişkinlik dönemini, bireyin bir meslek sahibi olup aile kurarak bunun sorumluluğunu alacağı yaş olarak ifade ederler. Ancak söz konusu bu parametrelerden hareketle literatürde, temelde kronolojik yaş itibarıyla yetişkinlik dönemine 18 ile 24 yaşları arasında başladığı -genel olarak- kabul edilir.

7 Onur, Gelişim Psikolojisi, s. 56

8 Güneş, Yetişkin Eğitimi, s. 39

9 Köylü, Yetişkinlik Dönemi, s. 46-47

Şekil-4: Gelişimsel Açıdan Bireyin Yaşam Çizgisi ¹⁰

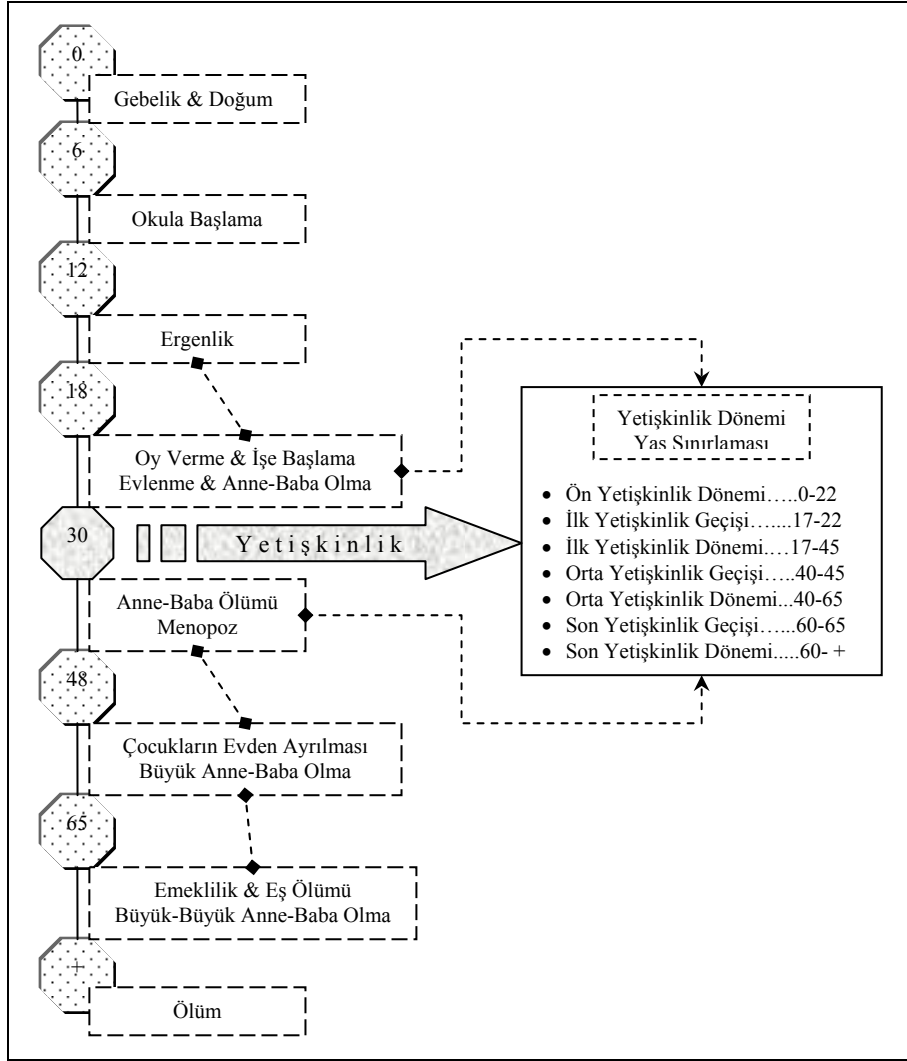

Gelişim psikolojisi verilerinden hareketle kuramsal olarak birey, yetişkinlik döneminin temel özellikleri bağlamında, 18 ile 24 yaşları arasında yani ilk yetişkinlik döneminin başlarında bir meslek sahibi olur. Anne-babasının evinden ayrılır ve büyük bir olasılıkla da kendi ailesini kurar veya buna yönelik bir takım yaşamsal planlar yapar.¹¹ Hukuksal açıdan ise yetişkin birey, anne-babasına bağımlı olmadan mal satma ve satın alma, anlaşma yapma, evlenme, boşanma ve oy kullanma gibi bazı bireysel ve vatandaşlık görevlerini kendi iradesiyle yapan ve bu

10 Levinson, A Conception of Adult Development, p. 8; Onur, Gelişim Psikolojisi, s. 24'den uyarlanmıştır. [Not: Şekilde bireyin gelişim sürecine ilişkin önemli olayların sadece ortalama dönemleri ve yaşları verilmiştir. Dolayısıyla bu dönem ve yaşlar, önemli bireysel ve cinsiyet farklılıkları taşıyabilir. Bu bağlamda söz konusu şekildeki araştırmaya konu olan yetişkinlik dönemi yaş aralıklarına ilişkin yapılan uyarlamada/düzenlemede ise, Levinson'un gelişim kuramı esas alınmıştır.

11 Ataç, İnsan Yaşamında Psikolojik Gelişim, s. 370

yaptıklarından da yasal olarak sorumlu olan bireydir.¹² O halde genel olarak “yetişkin”i; temel zorunlu öğrenim sürecinin dışına çıkmış, olgunlaşarak içinde bulunduğu psiko-sosyal şartlara ve ortama uygun davranabilen ve bireyleşme süreci bağlamında öteki/lerden bağımsız olarak yaşamını düzenleyebilen birey olarak tanımlamak mümkündür.¹³

Antropolojik bağlamda birçok kültürde belirgin olarak yetişkinlik döneminin başlangıcı, bireyin öğrenim hayatını tamamlayarak tam zamanlı bir işe girmiş ve evlenmiş olmasıyla tanımlanır.¹⁴ Dolayısıyla yetişkinlik dönemini, diğer gelişim dönemlerinden ayıran temel özelliklerin başında; bireyin, meslek sahibi olup iş hayatına atılması ve evlenip bir aileyi geçindirme becerisini kazanması gibi yetişkin temel rol ve sorumluluklarına sahip olması gelir.¹⁵

Yetişkinlik dönemindeki kontrol stratejileri bağlamında Uçanok (2001) tarafından, konuyla ilgili bir alan araştırması yapılmıştır. Söz konusu bu çalışmada, gelişimsel hedefler açısından bireylerin, içinde buldukları gelişim dönemlerine paralel olarak yaşamsal hedeflerini belirledikleri saptanmıştır. Buna göre ilk yetişkinlik dönemini yaşayan genç yetişkinlerin, hayatlarında iş, aile ve ekonomik hedefleri daha sıklıkla düşündükleri; orta yaşlı ve yaşlı bireylerin de yaşamlarında sağlık, toplumsal sorunlar ve sosyal faaliyetler ile kişisel ilgilere yönelik hedeflere daha fazla yer verdikleri görülmüştür. Bunun yanı sıra araştırmada, yetişkin bireylerin belirttikleri bu yaşamsal hedeflerinde, genç yetişkinlikten yaşlılığa doğru gidilen süreçte gelişimsel kazançlar yönünden bir gerileme gözlenirken; kayıplardan kaçınmaya ilişkin olarak da bir artış olduğu tespit edilmiştir.¹⁶

Bireyin kronolojik yaşı, bireysel gelişim açısından her zaman anlamlı bir kriter olmayabilir. Bu bağlamda Kimmel'e (1974) göre, yetişkinlik döneminin en anlamlı göstergesi/indeksi, ‘siz kendinizi kaç yaşında hissediyorsunuz?’ sorusuna, bireyin kendini kaç yaşında hissettiğine ilişkin verdiği cevaptır. Bu noktada söz konusu bu kriter, tipik olarak onun sosyo-biyolojik yaşını olduğu kadar kronolojik yaşını da yansıtabilir. Dolayısıyla örneğin; 16 yaşındaki birey, kendini olgun hissederek bir yetişkin gibi görünüp ona göre hareket edebileceği

12 Wilson, R. Fred, “Basic Principles of Religious Education for Young Adults”, Handbook of Young Adult Religious Education (in), [Ed. Harley Atkinson], R.E.P., Birmingham & Alabama-1995, p. 30

13 Güneş, Yetişkin Eğitimi, s. 40

14 Onur, Gelişim Psikolojisi, s. 56

15 Clark, M. Carolyn, “Socio-Cultural Characteristics and Tasks of Young Adults”, Handbook of Young Adult Religious Education (in), [Ed. Harley Atkinson], R.E.P., Birmingham & Alabama-1995, pp. 118-121

16 Uçanok, Genç Yetişkin, Orta Yaş ve Yaşlılıkta Kontrol Stratejileri, s. II, 12-21, 116-124

gibi; 30 yaşındaki bir başkası da, üniversiteyi bitirinceye kadar kendini tam bir yetişkin olarak hissetmeyebilir.¹⁷

Öte yandan yetişkinlik, yirmili yaşlardan başlayarak duyularda güçte ve hızda düşüşe yönelik yavaş yavaş çeşitli fiziksel değişimlerin görüldüğü, kronolojik olarak çocukluk ve ergenliğe göre daha uzun bir gelişim sürecidir. Ancak yetişkinlik dönemindeki söz konusu bu düşüşlerin birçoğu, ağır olduğundan ve günlük yaşam kalitesini ciddi şekilde azaltmadığından dolayı özellikle ilk ve orta yetişkinlikteki yetişkin birey, kendisinin yaşlandığının çoğu zaman farkına varmaz.¹⁸

Yetişkinlik dönemi de dahil olmak üzere birey yaşamının her aşamasında, çeşitli psikik değişimler gözlenebilir.¹⁹ Bu kapsamda öncelikle çocukluk ve ergenlik dönemi boyunca bilişsel ve fiziksel becerilerde, niceliksel ve niteliksel gelişim ve değişimler görülür. Söz konusu bu gelişimsel tablo, daha sonraki dönemlerde de gelişimi devam edecek olan karmaşık motor ve bilişsel beceriler için bir zemin oluşturur. Bu noktada ilk/genç yetişkinlik döneminin başında en üst noktaya ulaşan fiziksel gelişim, orta yetişkinlik döneminden itibaren yavaş yavaş gerilemeye başlar. Son yetişkinlik dönemi olan yaşlılıkta ise, hem fiziksel, hem de bilişsel işleyişteki gerilemeler oldukça belirgin bir şekilde açığa çıkar.²⁰

Bireyin, ergenlikten yetişkinlik dönemine geçiş süreci, bireyleşme çabalarıyla toplumsal normlar arasında bir uzlaşma eğilimini gerektirir. Bu sebeple söz konusu bu yaşamsal süreç, gerçekleştirilmesi son derece güç bir duyarlı dengeyi de içerir. Dolayısıyla yetişkin birey, eşiyle, çocuklarıyla, işiyle, kurumlarla hatta eşya ve parayla olan ilişkilerinde son derece zor olan bu dengeyi bilinçli olarak korumaya çalışır.²¹ Yetişkinlik dönemindeki bu gelişimsel süreç içerisinde bireyin, kendi anne-babası, eşi, çocukları ve akrabalarıyla, iş ve meslek gibi konuların yanı sıra politik ve dinî bazı noktalarda da, zaman zaman iletişim çatışmaları görülebilir.²²

Yetişkinlik döneminde, söz konusu –yukarıdaki- bu çatışmalarla birlikte birey, seçtiği yolda ilerledikçe aksi tarafa doğru yön değiştirmesi de o oranda güçleşir. Tüm bu güçlüğe rağmen yapılacak bir yön değiştirme, özellikle meslekî kariyer ve aile kurma gibi yetişkin

17 Kimmel, C. Douglas, Adulthood and Aging: An Interdisciplinary, Developmental View, John Wiley & Sons Inc., New York-1974, p. 9; Ayrıca krş. Kimmel, Adulthood and Aging, pp. 10-32

18 Lindzey, G. ve ark., “Gelişim Psikolojisi: Ergenlik ve Yetişkinlik”, (Çev. Figen Çök), A.Ü.E.B.F.D., Ankara-1994, C. 27, S. 2, s. 928-929

19 Lehr, Ursula, Yaşlanmanın Psikolojisi / Psychologie des Alterns, (Çev. Neylan Eryar), Bilimsel ve Teknik Yayınları Çeviri Vakfı, İstanbul-1994, s. 62

20 Uçanok, Genç Yetişkin, Orta Yaş ve Yaşlılıkta Kontrol Stratejileri, s. 10

21 Geçtan, Engin, İnsan Olmak, Remzi Kitabevi, 17. Baskı, İstanbul-1996, s. 160-162

22 Ataç, İnsan Yaşamında Psikolojik Gelişim, s. 370-371

bireyin tüm yaşam alanlarını kapsayan uzun vadeli hedeflerde ciddi kayıplar meydana getirir. Dolayısıyla hem yapılan yatırımların boşa gitmesine, hem de oldukça sınırlı olan yaşam süresinin israf edilmesine neden olabilir. Bu sebeple, yetişkinlik dönemindeki ilk yıllarda belirli bir yaşam tarzının tercih edilmesi, aynı zamanda gelecekte hangi yaşamsal seçeneklerin dışarıda kalacağını da belirlenmesi anlamına gelmesi yönüyle önemli bir seçimdir.²³

Yetişkinlik dönemi, çocukluk ve ergenlik gibi diğer gelişim dönemlerinden gelişim süreci itibariyle daha uzun bir periyodu kapsadığı için farklı ve önemli bir takım gelişimsel özellikleri söz konusudur. Dolayısıyla adı geçen gelişim dönemine ilişkin yapılan bilimsel çalışmalarda da,²⁴ dönemin kronolojik yaş itibariyle bu boylamsal uzunluğuna bağlı olarak kendi içinde yaş sınıflandırmanın yanı sıra alt gelişim dönemlerinin isimlendirilmesi gibi bir takım metodolojik zorlukları/problemleri de beraberinde getirdiği görülmüştür.²⁵ Bu noktadan hareketle, yetişkinlik dönemiyle ilgili yapılan gerek teorik gerekse anket uygulamasına dayalı bilimsel araştırmalardaki örneklem seçiminde, yaş aralığı sınırlaması, elde edilen verilerin sağlıklı yorumlanabilmesi için zorunluluk arz eder. Dolayısıyla antropolojik perspektiften hareketle kültür ve gelişim dönemleri ilişkisi bağlamında, Türk kültürünün özellikleri de dikkate alınarak, -çalışmanın 'giriş' bölümünde daha önce ifade edildiği gibi- bu araştırmanın konusunu oluşturan gelişim dönemi, Levinson'un Yaşam Yapısı Kuramı temelinde, 25-45 yaş aralığı ile sınırlandırılmıştır.²⁶

2. Yetişkinlik Döneminde Dinî Gelişim

Bireyin, fizyolojik, psikolojik ve sosyal gelişiminin yanı sıra bir de dinî gelişim boyutu vardır. Yaşam alanlarındaki bu gelişim boyutları, birbirinden ayrı ve bağımsız düşünülemeyeceği için bireyi bir bütün olarak anlama noktasında adı geçen tüm bu gelişim boyutlarını göz önünde bulundurmak gerekir.

Ergenlik dönemindeki çalkantılı bir dinî gelişim sürecinin ardından ilk gençlik yıllarından itibaren bireyin, din konusunda yavaş yavaş olumlu veya olumsuz belirli bir karara varmış olması öngörülmür. Dolayısıyla genç yetişkin birey, bu yaşlardan itibaren artık genel

23 Uçanok, Genç Yetişkin, Orta Yaş ve Yaşlılıkta Kontrol Stratejileri, s. 8

24 Ayrıca bkz. Douglas, H. Heath, "The Study of Adult Development", Harvard University, The Radcliffe Institute for Advanced Study, Murray Research Center, 1997, 15 p., [www.radcliffe.edu/murray], (Kasım-2004)

25 Tennant, Mark, "Adult Development", Culture and Processes of Adult Learning (in), [Ed. Mary Thorpe ve ark.], Roudledge, London & New York-1995, pp. 122-127

26 Türkiye'deki 25-45 yaş aralığında olan yetişkin nüfus sayısı 22.264.879'dur. Türk yetişkin nüfusuna ilişkin bu rakam, ülke toplam nüfusunun % 16.11'ini oluşturmaktadır. [Not: Yetişkinlik dönemine ilişkin bu istatistiksel bilgi, Nüfus ve Vatandaşlık İşleri Genel Müdürlüğü'nün 2004 yılı resmî istatistikleri esas alınarak verilmiştir.], [www.nvi.gov.tr], (Haziran-2006); Krş. Devlet İstatistik Enstitüsü verileri, [www.die.gov.tr & www.tuik.gov.tr], (Haziran-2006)

anlamda hayatının sonuna kadar ufak tefek değişikliklerle yetinecek bir inanç ve yaşam felsefesine sahip olur. Bu noktada yetişkinin dine yönelik olumlu veya olumsuz bir tutum geliştirmesinde, özellikle çocukluk ve ergenlik dönemlerinde sahip olduğu dinî bilgilenme ve bilinçlenme düzeyi ile sosyal gelişim sürecinde özdeşim kurduğu kişilerin sosyal psikolojik etkileri oldukça belirleyicidir. Bu bağlamda yetişkin bireyin dinî inanç, duygu, düşünce, tutum ve davranışlarının gelişiminde, önceki dönemlerdeki gerek mahallesinde gerekse okulda oluşturduğu akran gruplarından aktarılan dinî öğelerin içselleştirilmesi de önemli bir yer tutar. Kısaca, yetişkinlik dönemi dinî gelişim profili, kendisine verilen din eğitimi gibi daha birçok psiko-sosyolojik faktörlerle de ilişkili olarak kompleks bir tablo oluşturur²⁷ (bkz. Şekil-5).

Yetişkinlik dönemindeki birey, benlik ve kişiliğine ilişkin farkındalık ve bilinç düzeyinin artması nedeniyle psikolojik anlamda bütünleşmek ve olgunlaşmak için içten içe bir zorlama hissedebilir. Bu kapsamda benliğiyle yüz yüze gelen ve o ana kadar farkına varmadığı yeni yaşamsal gerçekleri kavrayan yetişkin, bunları yaşamın bütünüyle ilişkilendirme ve içselleştirme noktasında zaman zaman büyük sorunlar yaşayabilir. Söz konusu bu bunalım ve sıkıntılar da, onun dinî inanç, tutum ve davranış düzeylerini ve formlarını olumlu veya olumsuz yönde önemli ölçüde etkileyebilir.²⁸ Öte yandan yetişkinin, -az öncede ifade edildiği gibi- daha önceki gelişim dönemlerinde benimsediği dinî inanç ve değerler, bireysel yaşam yapısındaki bu olgunlaşmada belirleyici rol oynayan diğer faktörler olarak değerlendirilebilir²⁹ (krş. Şekil-5).

Ayrıca dinî gelişimde en etkili faktörlerden biri de, özellikle çocukluk döneminde, anne-babanın birey üzerinde yaptığı olumlu veya olumsuz sosyal psikolojik etkilerdir. Bu noktada yetişkin dindarlığı, çocukluk döneminde ailesinin/evin dinî atmosferi, yani anne-babasının dine olan ilgisi ve/veya dindarlığı ile de çok yakından ilişkili bir durum arz eder.³⁰ Yani çocukluk döneminden itibaren bireyin dinî gelişiminde, aile ortamında anne-babanın çok önemli fonksiyonel bir işlevi vardır (bkz. Şekil-5). Genellikle çocuğun dinî gelişimi üzerinde, babadan

-
- 27 Hood, Ralph, W. Jr. et. al., The Psychology of Religion: An Empirical Approach, The Guildford Press, 2. Edition, New York-1996, pp. 82-87; Peker, Hüseyin, Din Psikolojisi, Çamlıca Yayınları, İstanbul-2003, s. 175
- 28 Bkz. McCullough, Michael E. et. al., "The Varieties of Religious Development in Adulthood: A Longitudinal Investigation of Religion and Rational Choice", Journal of Personality and Social Psychology, 2005, V. 89, N. 1, pp. 78-89; Wink, P. & Dillon, M., "Spiritual Development Across the Adult Life Course: Findings from a Longitudinal Study", Journal of Adult Development, 2002, V. 9, pp. 79-94
- 29 Hökekleli, Din Psikolojisi, s. 281-282
- 30 Tamminen, Kalevi & Nurmi, Kari E., "Developmental Theories and Religious Experience", Handbook of Religious Experience (in), [Ed. Ralph W. Hood Jr.], R.E.P., Birmingham & Alabama-1995, pp. 294-295; Achoui, Mustapha, "Human Nature from a Comparative Psychological Perspective", The American Journal of Islamic Social Sciences, 1998, V. 15, N. 4, pp. 86-87; Bierman, Alex, "The Effects of Childhood Maltreatment on Adult Religiosity and Spirituality: Rejecting God the Father Because of Abusive Fathers?", Journal for the Scientific Study of Religion, 2005, V. 44, N. 3, pp. 349-359

çok annenin daha fazla belirleyici rolünün olduğu söylenebilir.³¹ Bu ve benzeri nedenlerle sosyolojik bağlamda bireyin dinî gelişim süreci, öncelikle ailede başlar. Dinî amaçlı ibadet mekanları olan cami, mescit ve kilise ile eğitim amaçlı mekanlar olan okul ve çeşitli aktivite merkezleri gibi yakın ve uzak sosyal çevreden etkilenerek devam eder.³² Dolayısıyla çeşitli psiko-sosyal faktörlerin de etkisiyle, bireyin çocukluk döneminde yaşadığı olumsuz bir takım tecrübelerin, daha sonraki dinî gelişim dönemlerine negatif yönde; olumlu tecrübelerin ise pozitif yönde etki ettiği söylenebilir.³³

Şekil-5: Yetişkin Bireyin Dinî Gelişimini Etkileyen Psiko-Sosyal Faktörler

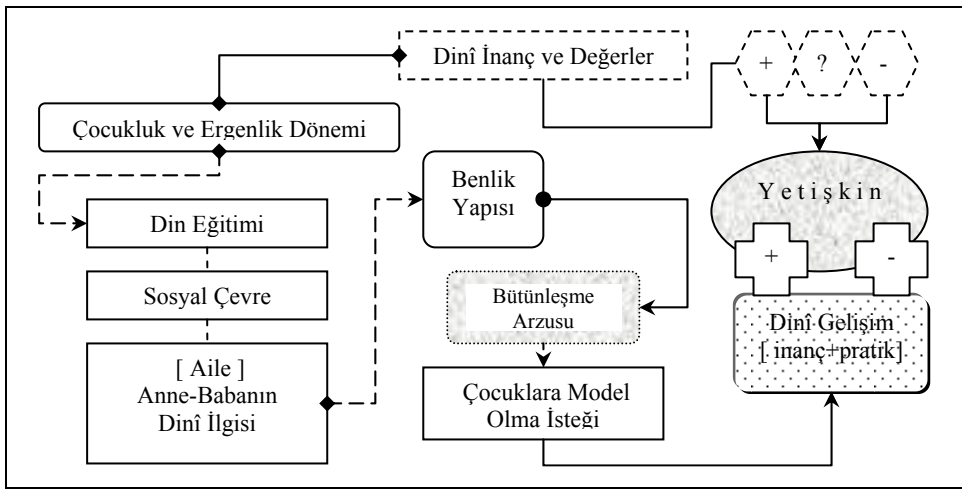

Öte yandan yetişkin birey, bu dönemdeki dinî hayatına ilişkin bazı yaşam alanlarını kabul, bazılarını ise reddetme eğiliminde olabilir. Örneğin; bu dönemde birey, dinin sadece inanç yönünü alıp, pratik/ibadet yönünü terk edebilir veya bazı sebeplerden dolayı agnostik tavırlar sergileyebilir. Özellikle bu ilk yetişkinlik döneminin başlarında, dinî pratiklere yönelik gösterilen bu ilgisizlik, evlenip aile kurma sürecinin ardından orta yetişkinliğe doğru anne-baba olunca zamanla kaybolabilir. Bu aşamada suçluluk ve günahkârlık duygusunun da etkisiyle yeniden dine dönüş durumları görülebilir. Ancak yeniden dine dönüş bağlamında, daha çok çocuklarını iyi yetiştirme ve onlara iyi örnek/model olmak arzusu gibi nedenlerden dolayı dinî sorumluluklarını yerine getirme motivasyonunda bir artış olabilir³⁴ (krş. Şekil-5).

Yetişkinlikteki orta yaş dönemi, birey yaşamının kritik bir dönüm noktasını ifade eder. İşte bu noktada birey, gençliğin idealist, erişilmesi güç isteklerine, ilk yetişkinlik yıllarında ne

31 Fortosis, Steve, "The Religious Education of College Students", *Handbook of Young Adult Religious Education* (in), [Ed. Harley Atkinson], R.E.P., Birmingham & Alabama-1995, pp. 238-240

32 Hood et. al., *Psychology of Religion*, pp. 72-76

33 Elias, John, "Introduction", *Religious Education in Adulthood* (in), [Ed. John L. Elias], Religious Education Association of U.S.A. & Canada, New Haven-1988, pp. 4-7

34 Armaner, Neda, *Din Psikolojisine Giriş-I*, Ayyıldız Matbaası, Ankara-1980, s. 129-130

derecede ulaşabildiğini, hayattan bekledikleriyle elde ettikleri arasındaki farkın ne olduğunu araştırır. Ancak yetişkin, çoğu zaman kendi kendisiyle yaptığı bu hesaplaşmada tatmin edici bir sonuç elde edemeyebilir. Elbetteki orta yaş/benlik krizi bağlamında yapılan bu oto-kritik sürecinden, bireyin dinî yaşamı da olumlu veya olumsuz etkilenir. Böylece endişe, huzursuzluk ve çatışmaların yoğun olarak yaşanabildiği bir evre olan orta yaş döneminde, bu çatışma ve huzursuzluklardan kurtulmak için dine yönelik daha fazla bir ilgi uyanabilir. Dolayısıyla yetişkin bireyin diğer ilgi alanlarında bir daralma yaşanırken, dine karşı duyulan ilgi ve yönelimde bir genişleme de görülebilir.

Öte yandan yetişkin, yıllardan beri benimsemiş olduğu dinî inanç ve tutumlarının, kendisini psikolojik olarak rahatlatma noktasında bir rolünün olmadığı kanısına varırsa, zaman zaman dini reddetme eğilimleri de gösterebilir. İşte bu noktada bu döneme kadar benimsemiş olduğu dinî inançlarıyla hayata ilişkin deneyimleri arasında sonuç olarak pratikte bir tutarsızlık olduğunu gördüğü zaman dinî inançlara ilişkin agnostik tutum ve davranışlara yönelebilir. Ayrıca içinde bulunduğu dönem itibarıyla, yaklaşmakta olan son ve buna bağlı olarak ölüm düşüncesinin ortaya çıkarabileceği korku ve kaygı da zaman zaman dine yönelik geliştirdiği bu olumsuz tutumları besleyebilir.³⁵

Araştırmanın ilgili bu bölümünde, buraya kadar yetişkin bireyin dinî gelişimine ilişkin genel olarak kısaca teorik bilgiler verilmiştir. Bundan sonra ise, din psikolojisi literatüründe inanç gelişimi ekseninde çok kullanılan dinî gelişim teorilerinden, özellikle Fowler'ın (1981) teorisindeki beşinci ve altıncı dönemlerine yer verilmiştir. Adı geçen bu teorideki söz konusu dinî gelişim aşamalarını içeren genç ve orta yetişkinlik dönemlerine ilişkin evreleri,³⁶ gelişim dönemi itibarıyla bu araştırmanın sınırlılığını ifade ettiği için burada detaylandırılarak analiz edilmeye çalışılmıştır.

Fowler'ın teorisinde, genç yetişkinlik dönemindeki inanç gelişimini açıklayan aşama, 'bireyleştirici-yansıtıcı iman/individuate-reflective faith' evresidir. Bireysel düşünmeye dayalı inanç gelişimini içeren bu beşinci aşamaya ulaşmak için yetişkin bireyin benliğinde bazı değişimsel olguların gerçekleşmesi gerekir. Bunlardan birincisi, bireyin, kendi yaşamında konuya ilişkin şekillendirdiği inanç ve değerleri sorgulama, inceleme ve yeniden kurma zorunluluğuyla karşı karşıya gelmesidir. Buradaki söz konusu değer ve inançlar, örtülü/içsel bir takım bağlılıklardan daha çok dışsal/açık bağlılıkları ifade eder. Teorideki döneme özgü değer

35 Bkz. Hökelekli, Hayati, "Ölüm ve Ölüm Ötesi Psikolojisi", U.Ü.İ.F.D., Bursa-1991, C.3, S.3, s. 154-159; Armaner, Din Psikolojisine Giriş, s. 131-132; Peker, Din Psikolojisi, s. 175-176

36 Bkz. Fowler, James, W., "Stages in Faith Consciousness", Religious Development in Childhood and Adolescence (in), [Ed. Fritz K. Oser & W. George Scarlett], Jossey-Bass, San Francisco-1991, pp. 27-45

ve inançlara ilişkin yer alan ‘örtülü’ kavramı, düşünülmemiş, incelenmemiş ve eleştirilmeden kabul edilmiş anlamına gelir. ‘Dışsal’ kavramı da, bilinçli olarak seçilmiş ve eleştirel olarak desteklenmiş bağlılıklar anlamını taşır.³⁷

Bu noktada yetişkin, bağlılık sürecini, o döneme kadar geliştirdiği dinî inançlarını mitolojiden arındırarak netleştirebilir. Söz konusu bu gelişim sürecinde yetişkin birey, semboller, ibâdetler, mitler ve bu çerçevede iman geleneğini oluşturan inançların eleştirel analizi ve yansımalarıyla meşgul olur. Konuyla ilgili yaptığı bu kişisel analizler sonucunda, dinî geleneğin anlamlarını sorgulayarak bunları, bilişsel bağlamda kendi zihin dünyasında kavramsal formüller haline dönüştürmeye çalışır. Böylece inancı hakkında bir açıklık elde eden yetişkin, onun sözle anlatımında daha da netlik kazanmayı hedefler. Öte yandan söz konusu bu aşamada, bireyin kutsalla ilişkisinin aracı olan sembol, mit ve ritüellerin bazı psikolojik güçlerine olan inancını da yitirebilir. Yetişkin bireyin sahip olduğu iman mirasına yönelik yaptığı bu eleştirel ve yansıtıcı analiz, onun Ortodoks bir Yahudi veya Sünnî bir Müslüman oluşundan vazgeçmesi anlamına da gelmez. Aksine böylesine yoğun olarak yaşanan psikolojik süreç, yetişkinin artık kadenci ve örtük bağlılıktan daha çok tercihli ve belirgin kabullerle bağlılığını ve kimliğini koruduğu anlamına da gelir.³⁸

Fowler’in adı geçen bu kuramında, bireyin söz konusu bu beşinci evreye ulaşabilmesi için ayrıca ‘yönetici benlik/executive ego’ olarak adlandırılan benlik gelişimi sürecini de yaşaması gerekir. Teorinin bir önceki geleneksel iman evresinde, bireyin kimliğinin büyük oranda onun cinsiyet rolleri ve ilişkileriyle şekillendiği görülür. Bu geleneksel evrede birey, kendini, oynadığı rollerin bir bileşimi olarak tanımlar. Dolayısıyla bu evreden bireyleştirici-yansıtıcı aşamaya doğru ilerlerken genç yetişkin, tam olarak hiçbirinin kendini bütünüyle tanımlamadığı roller ve ilişkilere sahip olan benliğine yönelik oluşturduğu sorularla yüzleşmek ve onları cevaplamak zorunda kalır.

Fowler’in iman gelişiminde yer alan bireyleştirici-yansıtıcı evrenin görevi, bütün bu yetişkinlik rol ve ilişkilerini yönlendiren ve onlara ‘sahip olan’, ama yine de hiçbirisiyle tek başına tanımlanamayan yönetici benliği aktive etmektir. Söz konusu bu görev, bireyin kendi hayatını üstlenmesini ifade eder. Aynı zamanda yeni bir özerklik ve sorumluluk arzusu anlamını

37 Ayrıca bkz. Parks, Sharon, “Young Adult Faith Development: Teaching in the Context of Theological Education”, Religious Education in Adulthood (in), [Ed. John L. Elias], Religious Education Association of U.S.A. and Canada, New Haven-1988, pp. 53-55; Argyle, Michael, Psychology and Religion: An Introduction, Routledge, London & New York-2000, p. 179

38 Krş. Leean, Constance, “Faith Development, Adult Life Cycle and Habits of the Heart”, Religious Education in Adulthood (in), [Ed. John L. Elias], Religious Education Association of U.S.A. and Canada, New Haven-1988, pp. 71-76

taşıyan bu dinî gelişim süreci, genellikle bireysel tarzlarda yorumlansa da, salt 'bireycilik' anlamına gelmez. Tam tersine bireyin ait olduğu toplumlara göre sorumluluk ve tercih hakkını kullanmasını vurgular.

Öte yandan yetişkinlik dönemi dinî gelişimi bağlamında Fowler'ın teorisinde, özellikle orta yaştaki inanç gelişimini ifade eden altıncı aşama ise, 'birleştirici iman/conjunctive faith' evresidir. Ona göre, bireyin gelişim çizgisinde orta yaşlarda veya ileri yaşlara doğru birleştirici iman olarak isimlendirilen evre ortaya çıkar.³⁹ Söz konusu bu evre, yetişkin bireyin yaşamındaki zıtlık ve kutuplaşmaların bütünleşmesi ve benimsenmesiyle ilgili olan bir süreci kapsar. Bu gelişim sürecinde birey, 30'lu yaşların sonunda ve/veya 40'lı yaşlar ile daha sonrasında, herkesin hem genç ve hem de yaşlı olduğunu; gençlik ve yaşlılığın aynı yaşam çizgisi üzerinde birleştiğini anlar. Aynı zamanda yine bu dönemde yetişkin, içinde yaşadığı belirli bir kültürde kazandığı özelliklerin tüm anlamlarıyla birlikte hem erkek ve hem de kadın olduğunun farkına varır. Erkeğe ve kadına özgü modalitelerin yeniden bütünleşmesi anlamını taşıyan bu gelişim döneminde birey, hem yapıcı ve hem de isteyerek veya istemeyerek yıkıcı yönünün olduğunu kabullenir.

Fowler'e göre, yetişkinlik dönemi dinîliği çerçevesinde ortaya çıkan bu birleştirici iman evresinde, yetişkin bireyin yaşamındaki zıt kutupların yeniden bütünleşmesine yönelik dinî boyutlar yer alır. Söz konusu bu dönemde birey, hem kendine ait ve hem de öteki geleneklerden gelen sembol, hikâye, metafor ve mitsel öğeleri yeniden değerlendirir. Dolayısıyla bu dinî değişim sürecinde yetişkin, geleneklere eleştirel bir gözle bakar. Onların anlamlarını kavramsal anlayışlara dönüştürerek, sembollerin aracı olduğu gerçeklikle daha derin bir ilişkiye özlem duyar. Söz konusu bu derin bir ilişki biçiminde yetişkin birey, yine sembollerin kendini yönlendirdiğini anlar.⁴⁰

Konuyla ilgili sonuç olarak –yukarıdaki dinî gelişim teorisinde görüldüğü gibi- din psikologları, bireyin dinî yaşamını, gelişim özellikleri ile ilişkilendirerek açıklamaya çalışırlar. Söz konusu bu durum göz önünde bulundurularak Uysal (2006) tarafından yetişkinlik dönemindeki dinî yaşamın kültürel arka planının ortaya çıkarılabilmesi amacıyla konuyla ilgili

39 Bkz. Joy, Donald, "Religious, Moral and Faith Development of Young Adults", Handbook of Young Adult Religious Education (in), [Ed. Harley Atkinson], R.E.P., Birmingham & Alabama-1995, pp. 152-155; McFadden, Susan H., "Religion, Personality and Aging: A Life Span Perspective", Journal of Personality, 1999, V. 67, N. 6, pp. 1090-1093

40 Fowler, James W., "İman Bilincinin Evreleri", (Çev. A. Ulvi Mehmedoğlu), M.Ü.İ.F.D., İstanbul-2000, S. 19, s. 98-100; Ayrıca bkz. Meadow, Mary J. & Kahoe, Richard D., Psychology of Religion: Religion in Individual Lives, Harper & Row Publishers, New York-1984, p. 61; Holm, Nils G., Din Psikolojisine Giriş / Einführung in Die Religionspsychologie, (Çev. Abdülkerim Bahadır), İnsan Yayınları, İstanbul-2004, s. 96-98

yerli ve yabancı teorik ve alan arařtırmaları dikkate alınarak bir meta-analiz çalıřması yapılmıřtır.⁴¹ Adı geen bu çalıřmadan hareketle yetiřkinlik dnemindeki dinî geliřime iliřkin genel bir deęerlendirme yapılması gerekirse řu sonulara ulařılabilir:

- Orta yař dneminde gelen birey, kendi durumunu psikolojik olarak deęerlendirmeye alır. Karşı karřıya kaldığı bazı beklenmedik olay ve/veya durumlar, onun yeni bir hayat felsefesi geliřtirmesine veya varolan yařam felsefesinde bazı dzenlemeler yapmasına neden olabilir. Bu baęlamda orta yař dneminin en nemli problemi, uygun kararlar alarak uyumlu bir yařam tarzını ifade eden olgunlařma dzeyini yakalayabilmektir. Bundan sonra ilgi ve faaliyetlerde çeřitlilik giderek azalır. Dolayısıyla yař ilerledike nemsiz veya az nemli grlenlerden vazgeilerek daha nemli grlenler zerinde durulur. Adı geen bu dnemde daha sade bir yařam profili izmeye bařlayan yetiřkin birey, anlam arayıřı baęlamında yařam amacına ynelik nemli řeyler etrafında odaklařır. İřte bu noktada yetiřkinin hayatında nemli deęerler arasına giren faktrlerden birisi de ‘din’dir.

- Daha nceki dnemlerinde çeřitli sebeplerle az da olsa dinî tecrbe sahibi olan yetiřkinler, iine dřtkleri bunalım, kararsızlık ve gerilimlerden kurtularak izleyeceęi yeni bir yol zlemek iin yetiřkinlik dneminde tekrardan dine ilgi duyarak yeniden dine dnř tecrbesi yařayabilirler.

- Yetiřkinlik dneminin alt geliřim evreleri baęlamında ilk yetiřkinlik dneminin bařlarında, bireylerin dine ynelik geliřtirdikleri ilgileri ile dinî pratik ve etkinliklere ynelme eęilimleri daha dřk dzeydedir.

- Daha nceki geliřim dnemlerinden ocukluk, ergenlik ve ilk yetiřkinlik dnemlerini dinî kltrn yaygın olduęu bir sosyal evre iinde yařayan bireyler, orta yař dneminde dine daha ok ilgi duyabilir ve daha yoęun bir dinî yařam sahip olabilir.

- Yetiřkinlik dneminde geliřtirilen dindarlık olgusunun inan ve bilgi boyutlarında btnleřme ve/veya benzerlik grlrken; dinî pratik boyutunda deęerlendirilen tutum ve davranıřlar bakımından ilk yetiřkinlik dnemi ile orta yetiřkinlik dnemi arasında daha belirgin bir farklılařma olduęu saptanmıřtır.

- te yandan literatrde son yetiřkinlik dnemi olarak da betimlenen yařlılık dneminde grlen en belirgin psikolojik zellik, yařam memnuniyetini yakalama abasıdır. Bu nedenle yetiřkin bireyin yařı ilerledike sorgulama erevesindeki dinî arayıř sreci gerilerken, dinî yařamın isel kaynaklarının giderek glendięi grlr.⁴²

41 Uysal, Veysel, “Yetiřkinlikte Dindarlık ve Kltrel Arka Planı”, Yetiřkinlik Dnemi Eęitimi ve Problemleri (iinde), [Yayımlanmıř Sempozyum Bildirileri], Ensar Neřriyat, İstanbul-2006, s. 207-245

42 Uysal, Yetiřkinlikte Dindarlık ve Kltrel Arka Planı, s. 240-242

3. Yetişkinlik Döneminde Dindarlık ve Benlik Gelişimi

Yetişkin bireyin sahip olduğu dinî tutum ve davranışlarındaki tutarlılığın, onun benlik değerlerini yada kişilik özelliklerini olumlu yönde etkilemesi beklenir. Bunun tersi olarak, yetişkinin benlik ve kişilik özelliklerinin, onun dinî tutum ve davranışlarını etkilemesi de mümkündür. Çünkü yetişkin birey, ancak benlik ve kişilik yapısının elverdiği ölçüde dindar olabilir. Bunun yanında yetişkinlerin benlik ve kişilik yapılarındaki bireysel farklılıklar, dinî duygu ve düşünceleri ile tecrübelerinden oluşan dindarlık formları üzerinde bir takım farklılıklar meydana getirebilir.⁴³ Bu açıdan bakıldığında dindarlık olgusu ile benlik gelişimi arasında karşılıklı olarak etkileşimsel bir psikolojik ilişkiden söz etmek mümkündür. Dolayısıyla din, yetişkin bireyin benliğinin yapısal oluşumunu, bu yapının tek bir merkez etrafında toplanmasını sağlar. Buna karşın benlik de, kendi oluşum kapasitesi ölçüsünde dinin, çeşitli dindarlık formlarına dönüşerek yetişkin bireylerde yaşanmasına olanak sağlar.

Yetişkin bireyin sahip olduğu tutumlarının, benlik koruyucu fonksiyonları söz konusudur. Bu bağlamda kişilik içinde tutarlı olarak gelişen tutumlar, benliğin korunmasında savunma mekanizmaları gibi bazı işlevselliğe sahiptirler. Dolayısıyla yetişkinin çeşitli konulara yönelik geliştirdiği tutumlar, potansiyel olarak benlik ve kişiliğine yönelik gelebilecek her türlü tehditleri önleme kapasitesine sahiptir. Öte yandan yetişkin bireyin dinî tutumları da, diğer tutumlarla birleşerek benlik ve kişiliğinin bütünlüğünü sağlamada yardımcı olurlar. Bu noktada doğal olarak benliğini koruyarak kişiliğiyle uyum sağlayan tutumlar geliştirme eğilimine giren yetişkin, benlik saygısını düşürücü duygulardan kurtulmaya yönelik bir çaba içerisine girer. Yetişkinin, kendini görmek istediği yönde geliştirdiği bu tutumları, onun benlik yapısını tamamlayarak güçlendirir.

Yetişkin bireyin sahip olduğu benlik yapısı, sosyolojik açıdan tüm belirleyici çevresel faktörler ile gerçekleştirmek istediği özlemleri arasındaki psikolojik bağı oluşturur. Onun, kendisini kendi görüşlerine göre tanımlamasından hareketle kendine ilişkin geliştirdiği tutumları da, benlik kavramı içinde değerlendirilir. Bu noktada yetişkinin ‘ben kimim?’ sorusuna ilişkin verdiği bütün cevapları, kendi anlam dünyasında onun tutumlarının süzgecinden geçerek oluşur. Bu yönüyle tutum, yetişkinin benlik kavramının davranışlarına yansıyan bölümü olarak değerlendirilebilir. Dolayısıyla sahip olduğu dindarlık formunun temelini oluşturan dinî tutumlar, yetişkinin kimliğini tamamlayan ve bütünleyen tutumların önemli bir bölümünü içerir. İşte bu sosyal psikolojik arka plandan hareketle yetişkin bireyin dinî benlik kavramı, büyük

43 Uysal, Veysel, Din Psikolojisi Açısından Dinî Tutum, Davranış ve Şahsiyet Özellikleri, İ.F.A.V. Yayınları, İstanbul-1996, s. 85

ölçüde kabul ettiği ve inandığı dinî algılar toplamına göre şekillenir. Yetişkinin dindarlığını belirleyen dinî tutum kümesi de, dinî benlik kavramı ve bilincini ortaya çıkarması yönüyle önemlidir.⁴⁴

Ruhsal olayların birey tarafından farkında olunarak bilinmesi anlamına gelen bilinç, geniş çerçevede yetişkin bireyin benliğinde meydana gelen psikolojik bir süreç olarak görülebilir. Yetişkinin geçmiş yaşantılarının da etkisiyle oluşan dinî bilincinde, Tanrı imajı önemli bir yer tutar. Dolayısıyla burada önemli olan oluşan Tanrı imajının ne olması gerektiği değil, onun yetişkinde nasıl tasarlandığıdır.⁴⁵ Öte yandan yetişkin bireyin dinî bilinç gelişim düzeyi ile benlik gelişimine olumlu katkı sağlayan “dinî olgunluk düzeyi” arasında da psikolojik bir ilişkiden söz edilebilir. Yetişkinin benlik gelişimini etkileyen dinî olgunluğu, inanmış olduğu dininin gereklerini, ‘alışkanlık ve korku’ eksenli değil de; bilinçli bir ‘istek ve seçim’ sonucunda yerine getirmeyi gerektirir. Bu noktada benlik gelişimini etkileyecek düzeyde dinî olgunluğa erişen dindar yetişkin birey, öncelikle çevresine karşı alçak gönüllü bir yaklaşım sergiler. Psikolojik açıdan buradaki alçak gönüllülük, boyun eğme veya benliği alçaltıcı bir nitelik taşımadığı için kibir ve gururun karşıtı da değildir. Çünkü yetişkin birey, alçak gönüllü tutumuyla kendi benliğini ve kişiliğini, öteki/lerle daha iyi kabul ettirebileceğinin ve karşılığında da saygı göreceğinin bilincindedir. Kısacası, dinî olgunluğa erişmiş yetişkin, düşünce ve inanç bakımından öteki/lerle ayrı düşünce dünyalarına sahip olmasalar bile, onlara karşı belirli çerçevede saygılı ve hoşgörülü davranabilir.

Sağlıklı düşünce temeline oturtularak içselleştirilen din ve bunun dışı vurumu olan çeşitli dindarlık modelleri, yetişkin bireyin benlik gelişimine pozitif katkılarda bulunurlar. Buna karşın yüzeysel dinî algıların oluşumu sonucunda yanlış yapılandırılan dindarlık formları ise, yetişkinin benliğini olumsuz yönde etkileyerek benlik ve kişilik gelişimini engelleyebilirler. Bu noktada konuyla ilgili Wiebe & Fleck (1980) tarafından yapılan bir saha çalışmasında, içgüdümlü dindar bireylerin, dışgüdümlü dindarlara ve dindar olmayanlara göre benlik ve kişilik gelişim düzeylerinin daha yüksek olduğu saptanmıştır.⁴⁶ Dolayısıyla yetişkin bireyin öznel din algılarının dışı vurumu olan dindarlık formu, onun iyi olma durumunu, fiziksel ve ruhsal sağlığı bağlamında intihar eğilimini, özgeci tutumlara dayanan yardım davranışlarını ve seks aktivitelerini olumlu yada olumsuz biçimde etkiyici bir fonksiyonelliğe sahiptir. Bazı

44 Kaya, Mevlüt, Din Eğitiminde İletişim ve Dinî Tutum: Bazı Çevre Faktörlerinin Dinî Tutum Üzerindeki Etkisi, Etüt Yayınları, Samsun-1998, s. 67-68

45 Armaner, Din Psikolojisine Giriş, s. 117-118; Krş. Hökelekli, Hayati, “Dinî Kişiliğin Kuruluşunda İradenin Rolü”, Diyanet İlmî Dergi, Ankara-1985, C. 21, S. 2, s. 16-17

46 Wiebe, Ken F. & Fleck, J. Roland, “Personality Correlates of Intrinsic, Extrinsic and Nonreligious Orientations”, Journal of Psychology, 1980, V. 105, pp. 181-187

durumlarda güçlü bir etki yapan dindarlık boyutlarından içgüdümlü dindarlığın, özellikle bireyin ruh sağlığını önemli ölçüde pozitif yönde etkilediği görülmüştür.⁴⁷ Bu çerçevede din psikolojisi literatüründeki konuyla ilgili yapılan çalışmalarda, daha içten güdülenmiş dinî yönelimli yetişkin bireylerin, dindar olmayanlara göre daha iyi bir benlik anlayışı geliştirdikleri tespit edilmiştir.⁴⁸

Öte yandan dinî olgunluk, bir yönüyle kişisel bir durum olmakla beraber sosyal bir özellik de taşır. Dinî yaşamın birçok ifade formları, aynı zamanda dışavurumsal bağlamda toplumsal bir karakter gösterir. Bu çerçevede olgunlaşmış düzeye gelen dindar yetişkinin benlik yapısına ilişkin birçok psikolojik belirtiler, onun sosyal ilişkilerinde de görülebilir. Bu nedenle inanca ilişkin olgunluk formu, yetişkinin bilincinden daha çok davranışlarında/aktivitelerinde dışa vurur. Bu nedenle bazen inançlı olduklarını söyleyen fakat o inanca göre hareket etmeyen yetişkin bireyler, söylemlerinin ötesine geçemezler. Buna karşılık kendilerini imansız zanneden bazı yetişkinler de, farkında olmadan içten ve gizli olarak imanlarını zaman zaman dış dünyaya yansıtabilirler. Yetişkinlik dönemindeki dinî inanç ve pratikler, bilinçli ve iradeli olarak yapıldığı ölçüde, benlik gelişiminin olumlu bir yükseliş profili yakalayabileceğini söylemek mümkündür. İşte tüm bu dinî içerikli psiko-sosyal faktörler, yetişkin bireyin kendi benliğiyle uyum içerisinde yaşayıp kendine güven duymasına ve mutlu olmasına zemin hazırlar.⁴⁹

Yetişkinin benlik ve kişilik yapılarının önemli bir bölümünü oluşturan dinî tutumları, kompleks bir organizasyon içerisinde benliğine yansır. Bu yönüyle benlik ve kişiliğe ilişkin geliştirilen tutumlar arasında karşılıklı bir etkileşim ve belirleyicilikten söz etmek mümkündür. Spesifik açıdan tutumlarla ilişkileri bağlamında kişilik, özel durumlardaki tutumların, duyguların ve biyolojik yapının oluşturduğu tepkiler bileşkesi; benlik de sözü edilen bu bileşkenin öznel olarak algılanması şeklinde tanımlanabilir. Böyle bir tanımlamadan hareketle yetişkinin tutumlarının, bir anlamda onun benliğini ve kişiliğini yansıttığı söylenebilir. Yetişkin bireyin tutumlarının tutarlılık düzeyleri yükseldikçe, benlik ve kişilik yapılarının gelişim düzeyleri de yükselir.⁵⁰ Öte yandan yetişkinin, özel, sosyal ve/veya iş gibi tüm yaşam alanlarında duygu, düşünce ve davranışları arasında bir uyum ve denge olması gerekir. Söz konusu bu tablo, her şeyden önce olumlu bir benlik tasarımı açısından son derece gerekli ve

47 Hallahmi, Benjamin B. & Argyle, Michael, “Dindarlığın Etkileri: Bireysel Düzey-II”, (Çev. Adem Şahin), S.Ü.İ.F.D., Konya-2001, S. 11, s. 187

48 Mehmedoğlu, A. Ulvi, Kişilik ve Din, D.E.M. Yayınları, İstanbul-2004, s. 95

49 Armaner, Din Psikolojisine Giriş, s. 125-128; Krş. Allport, Gordon W., Birey ve Dini / The Individual and His Religion, (Çev. Bilal Sambur), Elis Yayınları, Ankara-2004, s. 71-92

50 Kaya, Dinî Tutum, s. 68; Dinî kişilik betimlemesine yönelik bazı psikolojik çözümler için bkz. Hökelekli, Dinî Kişilik, s. 20-21

önemlidir. Bu noktada kendi iç dünyasında çatışmalar yaşayan, kendini değersiz, aşağı ve güvensiz hisseden yetişkin bireyin, uyumlu bir bireysel ve toplumsal yaşam sürmesinden söz etmek oldukça güçtür.

İnanan yetişkin açısından, tüm bireysel aktivitelerinde dinin, aynı oranda ve uyumlu bir şekilde yaşanması son derece önemli bir psikolojik gerçekliktir. Bu noktada inançlarıyla çelişen bir takım davranışlar, dindar yetişkinlerin iç dünyalarında çatışma ve problemler ortaya çıkarabilir. Çünkü bir dine inanmakla, aynı zamanda o dinin ön gördüğü tutum ve davranışların yapılması da hükmen kabul edilmiş olur. Aksi halde inanç, yetişkin bireyin sadece hülyalarıyla karışık duygu ve bilgi boyutundan öteye geçemez. Öte yandan dinî yaşamın objektif yönü olan dinî pratikler/ameller, eğer tüm benliğin içten katılımıyla bir bilinç çerçevesinde gerçekleşemiyorsa, yüzeysel olarak gösteriden/şekilden ibaret kalır. Her iki durumda da yetişkin benliğinin olumsuz yönde etkilenmesi söz konusudur.⁵¹

Yetişkin bireyin benliğinde yaşanan değişim süreçlerinin sonucunda tam bir tutum halini alabilen dinî inançlar, benliği meydana getiren tüm psiko-sosyal faktörleri olumlu yönde etkileyebilir. Bu nedenle, yetişkinin dinî inanç ve dinî davranış ilişkisine yönelik görülen uyumsuzlukları, benlik yapısındaki özgüven duygusunu yok edebilir veya zedeleyebilir. Dolayısıyla yetişkin bireyin benlik yapısında meydana gelen özgüven kaybı, yaşamının diğer yönlerini de ketleyerek/inhibition, olumlu tutum ve davranışlar ortaya koymasını güçleştirir. Öte yandan dinî inançlar ile dinî davranışlar arasındaki uyum problemi ve psikolojik çatışmalar, yetişkinin sadece dinî yaşamıyla sınırlı kalmaz. Bilakis hayatının diğer tüm yaşam alanlarını ve aktivitelerini olumsuz etkileyecek derecede önemli bir gerginlik kaynağı ortaya çıkarabilir. Sonuç olarak, olumlu bir benlik gelişimine sahip olma ve kendini gerçekleştirebilme açısından, dinî inanca sahip yetişkin bireyin, dinin subjektif/inanç ve objektif/davranış yönlerini dengeli bir şekilde içselleştirip dış dünyaya aktarabilmesi gerekir.⁵²

Öte yandan benlik gelişimi bağlamında analitik psikolojide önemli bir kavram olan 'bireyleşme süreci', benlik olgunlaşmasıyla ilgili teknik bir terimdir. Analitik psikolojinin kurucusu olan Jung'a göre, her bireyin hayatında din, özellikle yetişkinlik döneminde önemli bir işlevselliğe sahiptir. Bu bağlamda 'Tanrı arketipi', yetişkin bireyin -kendini dindar görüp görmemesinden bağımsız olarak- hayatında, her zaman açık bir şekilde ön plana çıkar. Dolayısıyla yetişkinin olgunlaşma süreci, Tanrı arketipiyle bütünleşmeye yönelik bir eğilim

51 Karacoşkun, M. Doğan, "Dinî İnanç – Dinî Davranış İlişkisine Sosyo-Psikolojik Yaklaşımlar", Dinbilimleri Akademik Araştırma Dergisi, Samsun-2004, C.4, S.2, s. 35, [www.dinbilimleri.com], (Mart-2005)

52 Karacoşkun, Dinî İnanç – Dinî Davranış İlişkisi, s. 36

taşıır. Jung, bu hedefi, gerçek ben ve insan özü olarak tanımladığı “özben” kavramıyla ifade eder. Ona göre bireyleşme sürecinin hedefi, Tanrı arketipinin birlikteliğindeki özbene ulaşmaktır. Özben ise, Jung’un ‘mandala’ kavramıyla tanımladığı ruhtaki sembollerde açığa çıkar⁵³ (ayrıca krş. Şekil-6).

Şekil-6: Jung’un Kuramına Göre Bireyleşme Sürecindeki Benlik Gelişimi⁵⁴

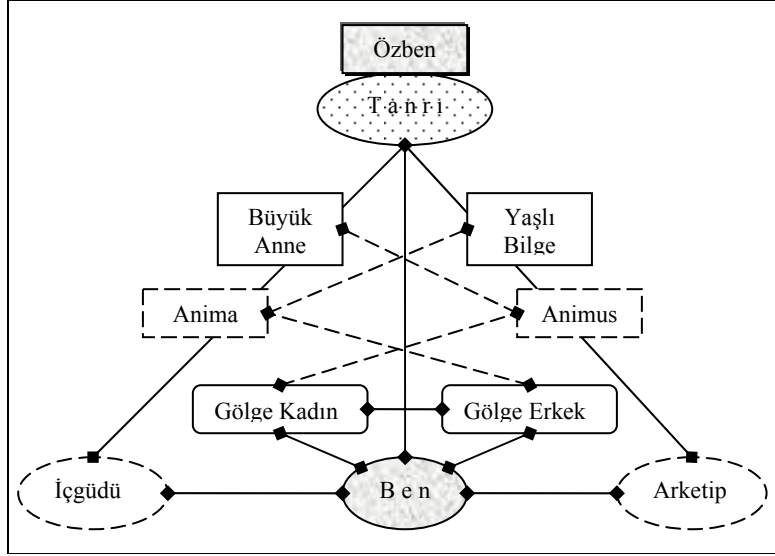

Jung’a göre, yetişkinlik dönemi, bireyin hazırlıklı olmadığı bazı değerlere uyum sağlamayı gerektirir. Sürekli bir gelişim ve değişim içerisinde olan bireyin benliğindeki büyük değişimler, özellikle 35-40 yaşlarında daha da yoğunlaşır. Söz konusu bu değerler, daha çok manevî nitelik taşıır. Bir önceki dönemde edinilmiş yöntemlerin terk edilerek ruhsal enerjinin, bu dönemde yeni yollara kanalize edilmesini sağlamak oldukça zor bir iştir. Jung’un orta yaş sorunlarına eğilme nedenlerinden birisi de, mesleklerinde başarılı, toplumda seçkin bir yeri olan çok sayıda orta yaşlı kadın ve erkeği tedavi etmiş olmasıdır. Ona göre, çoğu zeki ve yaratıcı olan yetişkinlerin yaşam coşkusunu yitirmelerinin nedeni, ulaşmak istedikleri yere/hedefe gelmiş olmalarıdır. Bu tür yetişkinler, istedikleri hedefe ulaştıkları için de, kullandıkları bu enerji bu alandan çekilerek boşluğa neden olur. Jung’a göre, yetişkinlik döneminde yaşama yeniden anlam katabilmek için varılması gereken hedef/amaç, maddeci amaçların ötesinde manevî ve kültürel boyutları içermelidir. İşte bu nedenle orta yaş, benlik gelişimi bağlamında yetişkinin kendini tanıma ve içsel derinliklerini hissedip keşfetme dönemidir.⁵⁵

53 Holm, Din Psikolojisine Giriş, s. 134-137

54 Holm, a.g.e., s. 138’den uyarlanmıştır.

55 Bkz. Jung, Carl G., Psikoloji ve Din / Psychology and Religion, (Çev. Cengiz Şişman), İnsan Yayınları, İstanbul-1993, s. 59-114; Fordham, Frieda, Jung Psikolojisi, (Çev. Aslan Yalçınır), Say Yayınları, 5. Baskı, İstanbul-1999, s. 87-106

Araştırmanın teorik çerçevesinin bu bölümüne kadar konuyla ilgili açıklanan kuramsal bilgilerden hareketle, benlik ve kişilik konuları çerçevesinde değerlendirilen din fenomeninin, yetişkinlik dönemindeki benlik gelişimine önemli katkılar sağladığını söylemek mümkündür. Bu nedenle kişilik ve din psikologları, dinî amacın odaklandığı ilk noktanın, benliğin ve kişiliğin değişimi yada dönüşümü olduğuna vurgu yaparlar. Bu süreç için kullanılan dinî terim olan ‘kutsama’, benlik gelişimi bağlamında bireylerin saf ve kutsal olarak yaşadıkları bir içsel dönüşüm sürecini ifade eder. Kutsamanın psikolojik karşılığı, mükemmele veya kendini güncellemeye doğru çaba harcamak olarak tanımlanabilir. Burada yer alan kutsama kavramı, tamamıyla bireyin manevî dönüşümünü yansıtan içsel bir benlik sürecidir. Gelişimsel sürece öncülük eden manevîyata ilişkin yapılan dinî pratikler, yetişkin benlik ve kişilik gelişimi modellerine çok iyi uyum sağlarlar.⁵⁶

Manevî yaşamın temel fonksiyonlarından birisi, hayatın nasıl yaşanması gerektiğine ilişkin psikolojik kökenli açıklayıcı anlamlar ve amaçlar sağlamasıdır. Dolayısıyla -yukarıda söz konusu olan- kutsama süreci, yetişkin bireyin anlam arayışı bağlamında manevîyatı mükemmelliğe götürecektir, kişisel amaç ve hedeflerden düzenli organizasyonlara doğru bir gelişim süreci izler.⁵⁷

Yetişkinlik dönemindeki anlam arayışı sürecinde ortaya çıkan varoluşsal boşluk ve yokluk kavramlarından hareketle dinî inanç bağlamında inkarcı bir tutum sergileyen yetişkin, kendine yabancılaşma/self-alienation tehlikesiyle karşı karşıya kalabilir. Yetişkin bireydeki böyle bir psikolojik tablo ise, aynı zamanda inkarcı ruh haliyle kaotik bir çıkmazda olduğunu gösterir. İşte bu noktada, kutsal kitap Kur’an-ı Kerim’de yer alan “Allah’ı unutan ve bu yüzden Allah’ın da, onlara kendi benliklerini unutturduğu kimseler gibi olmayın. Onlar yoldan çıkmış kimselerdir”⁵⁸ şeklindeki bir uyarı, söz konusu bu durumu vurgulaması yönüyle dikkat çekicidir. Bu bağlamda Kur’an’daki “Allah’ı unutmak” vurgusu, varlığın esas kaynağının dünyadaki yansıması olan benliğe yabancılaşmayı ifade ettiği söylenebilir.

Öte yandan benlik gelişimi bağlamında logoterapi ekolünün kurucusu olan Frankl (1975) ise, yetişkin bireyin, kendini ve hayatın amacını anlama arzusu içerisinde olduğunu ileri sürer.⁵⁹ Söz konusu bu varoluşsal durum, aşkın bir şekilde verildiğine inanılan ve genellikle

56 Emmons, Robert A., “Kişilik Psikolojisinde Dinin Önemi Üzerine Bir Giriş”, (Çev. Mustafa Koç), *Tabula Rasa: Felsefe & Teoloji Dergisi*, Isparta-2005, S.14, s. 158

57 Emmons, Kişilik Psikolojisinde Dinin Önemi, s. 158-159; Krş. Özdoğan, Öznur, *İsimsiz Hayatlar: Manevî ve Psikolojik Yaklaşımla Arınma ve Öze Dönüş*, Lotus Yayınevi, Ankara-2005, s. 57-60

58 Kur’an-ı Kerim, Haşr / 19

59 Frankl, Victor E., *Duyulmayan Anlam Çağlığı: Psikoterapi ve Hümanizm / The Unheard Cry to For Meaning: Psychotherapy and Humanism*, (Çev. Selçuk Budak), Öteki Yayınevi, 2. Baskı, Ankara-1996, s. 23-24

diğerleri için duyulan endişe sonucunda oluşan bilinç aracılığıyla keşfedilebilir bir psikolojik özelliğe sahiptir. Anlam arayışı sürecinde bunu keşfedemeyen yetişkinler, yaşamın boş ve gereksiz olduğu duygusuna kapılabilirler. Bu psikolojik durum, zaman zaman onları ümitsizliğe düşürerek intihara sürüklenme noktasına kadar gidebilir. İşte böyle bir olgusal gerçeklikten hareketle Frankl, intihar etmeyi deneyen yetişkin bir anneye, kendisini özürli oğluyula ilgilenmeye adamasını önerir; yaptığı yardım davranışlarının yetişkin annenin yaşamına nasıl bir anlam kazandırdığını anlatır. Öte yandan yetişkinlik dönemindeki anlam arayışı sürecinde yetişkin birey, hayatın anlamını dinî değerlere bağlanarak da bulabilir. Bir kilise ilanında yer alan “para, seks ve güçten bıktın mı? Tanrı’ya danış” şeklindeki çarpıcı cümle, bu olgusal gerçekliği vurgulaması yönüyle oldukça ilgi çekicidir.

Öte yandan Frankl’a göre, yetişkin bireyin anlam arayışı, içgüdüsel itkilerin ‘ikincil bir ussallaştırması’ değil, bilakis yaşamının merkezinde yer alan temel bir güdüdür. Bu anlam, sadece yetişkinin kendisi tarafından bulunması gerektiği için de eşsiz ve özel bir yapı arz eder. Dolayısıyla anlam arayışı süreci, ancak bu şekilde olursa yetişkin bireyin kendi anlam istemini doyuran bir önem kazanabilir. Her ne kadar bazı psikologlara göre anlamlar ve değerler, savunma mekanizmalarından öte bir şey değilse de; ona göre, yetişkin birey, sadece savunma mekanizmaları uğruna yaşamak istemeyeceği gibi, sadece tepki oluşumları uğruna ölmeye de hazır değildir. Bu durumda yetişkin, ancak kendi idealleri, değerleri ve inançları için yaşayabilme, hatta ölme yetisine sahiptir.⁶⁰

Anlam arayışı sürecinde bireysel farklılıklar açısından yaş faktörünün, belirleyici bir rolü söz konusudur. Sosyal psikolojik şartlar altında birey, bizzat yaşayarak tecrübe kazandıkça hayata karşı bakış açısı giderek olgunlaşır. Dolayısıyla özellikle yetişkinlik döneminde, olaylara daha sakin ve kapsamlı bir şekilde yaklaşma birikimi ve yetisi kazanır. Bahadır (1999) tarafından, anlam arayışı ve din bağlamında yetişkin örneklem grubu üzerinde bir alan araştırması yapılmıştır. Söz konusu bu çalışmadan elde edilen bulgulara göre; 46-65 yaş aralığında yer alan yetişkin bireylerin, % 88.4 oranla üst anlamlılık düzeylerinde yoğunlaştıkları; bunları ise, % 85.0 oranla 25-45 yaş aralığında bulunan yetişkinler ile % 75.1 oranla da 25 yaşın altında bulun gençlerin izlediği saptanmıştır. Görüldüğü gibi 46-65 yaş aralığında bulunan yetişkinler, diğerlerine göre daha yüksek bir anlam tecrübesine sahiptirler. Bulgulara, alt anlamlılık düzeyi açısından yaklaşıldığında ise, durumun tersine döndüğü

60 Frankl, Viktor E., *İnsanın Anlam Arayışı / Man’s Search for Meaning*, (Çev. Selçuk Budak), Öteki Yayınevi, 5. Baskı, Ankara-1997, s. 97

görülmüştür. Yani diğer bir ifadeyle, yaş durumundaki düşüşe paralel olarak anlamlılık düzeyi de düşmektedir.⁶¹

Anlam arayışı bağlamında kendini bütünleme sürecine giren yetişkin birey, düzenli bir bütünlük sistemiyle bağlarını kurup görevlerinin neler olduğunu bilmek ister. İşte bu yönüyle din, bireye varoluşsal düzen içerisinde kendine bir konum sağlamasına imkân veren referans çerçeveleri hazırlar. Bu açıdan dinin; (a) gerçekliği yorumlamak, (b) kimliğin bir tanımı aracılığıyla bireyi bu gerçeklik/realite içine yerleştirmek ve sonuç itibarıyla de (c) yaşam için kılavuzluk yapmak gibi üç yönlü işlevselliğinden söz etmek mümkündür. Bu perspektiften hareketle din, bireyin hayatta karşılaştığı her türlü duruma hazır ve bütün cevaplar sunan; ona nasıl yaşaması gerektiği konusunda yol gösteren bilişsel içerikler sistemi olarak da yorumlanabilir.⁶² Konuyla ilgili yapılan çalışmalara bakıldığında, ‘dindarlık olgusu ile anlam tecrübesi’ arasında çok güçlü bir psikolojik bağın olduğu görülür. Nitekim yine Bahadır’ın yaptığı söz konusu araştırmanın konuyla ilgili sonuçları, yüksek anlamlılık düzeyinde ortaya çıkan yığılmalar açısından değerlendirilebilir. Bu çerçevede, en başta % 75.5 oranla yüksek dindarlık düzeyinde bulunanların, yüksek anlamlılık düzeyine sahip oldukları saptanmıştır.⁶³

Gelişim dönemi itibarıyla ele alın yetişkinlik dönemi, orta yaş dönemi bağlamında bir benlik krizi sürecini içerebilir. Bu noktada din, yetişkin bireyin güvenlik ve anlam ihtiyacına katkı yaparak bu dönemi daha zararsız, bazen de daha verimli olarak yaşamasını sağlar. Ayrıca din, her gelişim döneminde, bireyin kendisini anlamlı bir biçimde varlığın tamamıyla ilişkiye sokacak psikolojik çaba ve enerji sağlar. Dolayısıyla sosyal bir varlık olarak da tanımlanan birey, toplumsal ilişkiden uzaklaştığında nasıl patolojik bir seyir izlerse; aşkın varlıkla sağlıklı bir psikolojik ilişki kurmadığında da, aynı şekilde varoluşsal sıkıntılarını çözmeye imkan sağlayan sağlam/köklü referanslar bulamayabilir. Jung’un deyişiyle, Tanrı’ya bağlanmayan birey, dünyanın fiziksel ve ahlâkî kısırtıcılığına karşı kendi öz kaynaklarıyla tek başına duramaz. Bunu yapabilmesi için onu, kitlelerin içinde boğulmaktan koruyan içsel ve fizikötesi aşkın bir deneyimin varlığına ihtiyaç vardır.⁶⁴

Öte yandan hümanistik psikolojinin kurucusu olan Maslow (1970), bazı yetişkinlerin, ancak güvenlik ve psikolojik ihtiyaçlar ile sosyal ve saygınlık ihtiyaçları karşılandığı zaman

61 Bahadır, Abdülkerim, *Hayatın Anlam Kazanmasında Psiko-Sosyal Faktörler ve Din*, (Yayımlanmış Doktora Tezi), Uludağ Üniversitesi, Sosyal Bilimler Enstitüsü, Bursa-1999, s. 141; Bahadır, Abdülkerim, *İnsanın Anlam Arayışı ve Din: Logoterapik Bir Araştırma*, İnsan Yayınları, İstanbul-2002, s. 61-63

62 Hökelekli, *Din Psikolojisi*, s. 116

63 Bahadır, *Hayatın Anlam Kazanmasında Psiko-Sosyal Faktörler ve Din*, s. 174-176

64 Jung, Carl G., *Keşfedilmemiş Benlik / The Undiscovered Self*, (Çev. B. İlhan & C. E. Sılay), İlhan Yayınevi, İstanbul-1999, s. 60-61

kendini gerçekleştirme düzeyine yükselebileceklerini vurgular. O, bu yetişkin bireylerin, aynı zamanda dinî tecrübeleri içeren doruk deneyimlere de açık olduğunu belirtir. Bu yaklaşım çerçevesinde Wunthnow (1978) tarafından, San Francisco’da 1000 deneğin katılımıyla bir anket çalışması yürütülmüştür. Ankete katılan deneklerin % 50’sinin kutsal veya dinî içerikli bir objeyle psikolojik bir ilişki duygusuna sahip oldukları; % 39’unun ise, evrenle bir bütünlük/birlik duygusu içerisinde oldukları görülmüştür. Ayrıca yine konuyla ilgili olarak doruk tecrübelerine sahip yetişkinlerin, yaşamın amacı hakkında çok düşündükleri, hayatı anlamlı buldukları ve özgüven noktasında kendilerinden fazlaca emin oldukları saptanmıştır.⁶⁵

Öte yandan yetişkinlik döneminde, bireyin benlik değişimi ve gelişimini etkileyen faktörlerden birisi de din değiştirmedir. Psikolojik bakış açısıyla din değiştirme olgusu, bilişsel bir sentezin parçalanarak, yerine diğerinin konulması bağlamında bir kişilik değişimi ve benlik devrimi olarak değerlendirilebilir. Bu yönüyle benliğin ve kişiliğin yeniden kuruluşu anlamına gelen din değiştirme, din dışı ve/veya başka bir dine ait motiflerle şekillenmiş bir benliğin, kökten yıkılarak yerine tamamen dinî motiflerin hakim olduğu yeni bir benlik modelinin oluşumunu ifade eder.⁶⁶ Din psikolojisi literatüründe din değiştirmeye ilgili ilk kapsamlı araştırmalar Starbuck (1899) tarafından yapılmıştır. O, konuyla ilgili yaptığı bir çalışmada, yetişkin kadınların % 70’inde, erkeklerin ise % 60’ında, din değiştirmeden önce depresif bazı belirtiler saptamıştır. Bununla birlikte yetişkin örneklem grubunun çoğu için din değiştirmenin, “yeni bir yaşam” anlamına geldiğini görmüştür. Dolayısıyla yetişkinlik dönemindeki din değiştirme olgusu sevinç, huzur, zevk ve özgeci dürtülerin farkında olma bağlamında, ‘benliğin sınırlarını aşarak, hayata daha yüksekte ve derinden bakma hissi’ gibi algılamalarla sonuçlanan bir benlik dönüşümünü içerir.⁶⁷

Yetişkinlik döneminde meydana gelen birçok din değiştirme olayında, aynı zamanda bir anlam arayışı söz konusudur. Çoğunlukla orta yaşlarda gerçekleşen din değiştirme olgusu, temelde hayat ve ölümün ne anlama geldiğinin sorgulandığı varoluşla ilgili temel arayışlara dayanır. Söz konusu bu arayış sürecinde yetişkin birey, hayatı yeterince tecrübe ederek bundan bireysel ve sosyal açıdan tatmin olamamasının getirdiği çeşitli sıkıntılar yaşayabilir. Tüm bunların sonucunda benlik gelişimi bağlamında, hayatın belirli bir aşamasında ruhsal tatmin arama ve hayatı anlamlandırma arzusu ortaya çıkar.⁶⁸ Din değiştirmenin merkezî psikolojik

65 Argyle, *Psychology and Religion*, pp. 37-38

66 Hökelekli, *Dinî Kişilik*, s. 26-27

67 Bkz. Paloutzian, Raymond F. et. al., “Religious Conversion and Personality Change”, *Journal of Personality*, 1999, V. 67, N. 6, pp. 1055-1056

68 Köse, Ali, “Sekülerden Kutsala Yolculuk”, *Sekülerizm Sorgulanıyor: 21. Yüzyılda Dinin Geleceği* (içinde), [Ed. Ali Köse], *Ufuk Kitapları*, İstanbul-2002, s. 211

unsurları, yetişkinin kutsal olduğuna inandığı objeye bağlanması nedeniyle benlik sisteminde meydana gelen bir değişiklik olarak kategorize edilebilir. Pargament (1997), bunun çözümünün benlik değişimine dinî bir anlam yükleme olabileceğini belirtir. Nitekim konuyla ilgili oluşturulan literatürde, din değiştirmeden önceki ‘ayrılmış benlik’, din değiştirmeden sonra ‘birleşmiş, kendini teslim etmiş, yenilenen ve dönüşmüş benlik’ olarak tanımlanır.⁶⁹

Ruhsal huzuru sağlayan inançlar ile daha disipline olmuş bir yaşamı öngören emirlerin algılanmasıyla oluşan sağlıklı bir dindarlık olgusu, yetişkin bireyin benlik gelişiminde önemli psikolojik ve manevî açılımlar sağlayabilir. Bu bağlamda din psikolojisinde konuya ilişkin geliştirilen teoriler, dinî inanç ve davranışların, yetişkinin yaşamına anlam katıp düzen kazandırarak varoluşsal ölüm kaygısı ve korkusuyla başa çıkmadaki önemine vurgu yaparlar.⁷⁰ Dolayısıyla çeşitli öznel din algılarının sonucunda sağlıklı olarak yapılandırılan birbirinden farklı dindarlık modellerinin, benlik gelişimi üzerinde yaptığı önemli pozitif katkılar söz konusudur. Bu olgusal gerçeklikten hareketle olgun birey olarak dindar yetişkinin, en önemli özelliklerinden birisi, güçlü arzu ile özgeci duyguyu birbirinden ayırt edebilmesidir. Bu bağlamda modern psikolojinin -neredeyse evrensel önerme şeklindeki- nitelemelerinden hareketle olgun bir yetişkin birey; (a) gerçekleri net bir biçimde algılayabilme, (b) öteki/lerle karşılıklı güven ve samimiyet temeline dayanan sosyal psikolojik ilişkiler kurabilme, (c) kurduğu bu ilişkilerin sorumluluğunu kendisi tek başına üstlenebilme, (d) kendisini olduğu gibi kabul edebilme, (e) ihtiyaç durumunda öteki/lere yardım edebilme, (f) üretebilme ve (g) yeteneklerini sürekli olarak geliştirebilme gibi bazı önemli özelliklere sahiptir.⁷¹

Konuyla ilgili son olarak, dinî tecrübenin özel bir formu olan mistik tecrübe sonucunda da –buraya kadar ifade edilen şekliyle- yetişkin bireyin, benliğini geliştirme noktasında önemli kazanımlar elde edebildiğini söylemek mümkündür.⁷² Bu bağlamda genellikle mistik tabanlı dinî inanç, tutum ve davranışlarla kendini gerçekleştirmiş olgun yetişkin bireyler, bazı ruhsal niteliklere sahiptirler. Öncelikle onlar, hayatla tam bir bütünleşme içerisindedirler. Öte yandan bu olgunluğa sahip yetişkinler, boyun eğdikleri değerler sistemindeki yaşamsal ilkelerle uzlaşırlar. Bu değerleri içselleştirdikleri için derûnî ve insanî bir yön oluşturma konusunda içsel bir çelişki

69 Paloutzian et. al., *Religious Conversion and Personality*, p. 1053

70 Hallahmi & Argyle, *Dindarlığın Etkileri*, s. 187

71 Geçtan, Engin, *Çağdaş Yaşam ve Normal Dışı Davranışlar*, Remzi Kitabevi, İstanbul-1988, s. 27-31; Krş. Maslow, Abraham, *İnsan Olmanın Psikolojisi / Toward A Psychology of Being*, (Çev. Okhan Gündüz), Kuraldışı Yayınları, İstanbul-2001, s. 200-228; Özdoğan, Manevî ve Psikolojik Yaklaşımla Arınma ve Öze Dönüş, s. 121-248

72 Bkz. Erman, *Mistik Dindarlarda Benlik Kontrolü*, s. 55-58

yaşamazlar. Onlar için varlık düzeylerinin bütününe karşı derinden bir sevgi ve merhamet beslemek, kendiliğinden oluşan bir duygusal durumdur.⁷³

İşte özellikle yetişkinlik döneminde benlik gelişimine yönelik bu ve benzeri psiko-sosyolojik kazanımlar, kendini aşarak belirli benlik gelişimi düzeyine erişebilen yetişkin bireylerin, -bir sonuç olarak- kendiliğinden dışı vuran önemli olgusal durumlarıdır.

4. Benlik Kavramı Çatısı Altındaki Temel Kavramlar

Bir din psikolojisi araştırması olan bu çalışmada, -araştırmanın giriş bölümünde de vurgulandığı gibi- benlik kavramı, yapılan kuramsal incelemenin yanı sıra tecrübî olarak, aynı zamanda operasyonelleştirilen “benlik saygısı, kendini izleme ve empati” kavramlarını da kapsayan bir biçimde kurgulanmıştır. İşte bu çerçevede benlik kavramını, ‘bireyin kendisine ilişkin bakış açısı ve/veya kendisini zihninde temsil ediş biçimi’ şeklinde tanımlamak mümkündür. Yani benlik kavramı, bireyin kendisine ilişkin algılamalarının, kişisel atıflarının/yüklemelerinin, geçmiş yaşantılarının, gelecekle ilgili hedeflerinin ve sosyal rollerinin, onun zihninde temsil edilişi ve bilişsel dünyasında kavramsal ben olarak odaklaşmasını ve yapılandırılmasını ifade eder.

Bireyin, kendi kişisel benliğine ilişkin zihninde oluşturduğu kavramlar, yaşantısında edindiği diğer kavramlardan çok farklı olmamakla beraber, daha karmaşık ve çeşitlilik arz eder. Bazı psikologlara göre benlik kavramları, zihinde temsil edilişleri açısından içerik bağımlı kavramlardır. Bu bilişsel özellikleri nedeniyle, bireyin çeşitli durumlarda kendisine ilişkin inançlarını da temsil ederler.⁷⁴

Bireyin, kendisine ilişkin genel kanaati/bakış açısı olarak tanımlanabilen benlik kavramı, benlik ve kişiliğinin çeşitli boyutlarını temsil eder. Benlik ve kişilik dokusu içerisindeki daha özel noktalar/düğümmler ise benlikte var olan şemaları oluşturur. Bu açıdan bireyin kendisi hakkında sahip olduğu kavramlar ile bilgiler ve atıflar, her zaman aynı şekilde açık ve net olmayabilir. Dolayısıyla birey, belirli bir durumda, kendisiyle ilgili atıflar ve bilgiler konusunda açık ve kesin bir tutuma sahip olabilirken; bir başka konudaki kişisel değerlendirmesinde ise, bu kadar açık ve belirgin bilgi ve yüklemeye sahip olamayabilir.⁷⁵

73 Mehmedoğlu, Yurdagül, “Din Eğitimi Açısından Kendini Gerçekleştirmiş İnsan”, *Mehir Aile Dergisi*, Konya-2001, C. 1, s. 116; Allport, Birey ve Dini, s. 80-81

74 Aydın, Betül, “Benlik Kavramı ve Ben Şemaları”, *M.Ü.A.E.F.D.*, İstanbul-1996, S. 8, s. 41

75 Aydın, Benlik Kavramı ve Ben Şemaları, s. 42

Benlik psikolojisi literatüründe, konuyla ilgili elde edilen veriler doğrultusunda olası benliklerin kavramsallaştırılması, bireylerin ileriye dönük bakış açılarını netleştirebilen, amaçlarını geliştirebilen ve söz konusu amaçlara ulaşma gayreti içinde uygun davranış kalıpları üretebilen bir konumdadır. Bu haliyle, olası benliklerin bireylerde önemli motivasyonel fonksiyonlarından söz etmek mümkündür. Dolayısıyla bireylerin yetenekleri ve yeterlilik durumlarıyla etkileşime giren benlik şemaları, onların performansını etkileme gücüne sahiptir.⁷⁶

Benlik psikolojisi kapsamında ‘benlik/self, benlik kavramı/self-concept ve benlik kavramının dokusunu oluşturan benlik şemaları/self-schemas’, bireyin hayatına yön veren, onun anlamasını ve kararlarını da etkileyen benlik ve kişiliğinin temel yapı taşlarıdır. Benlik psikolojisi kompleks bir alan olduğu için toplumda ve bireysel temelde olduğu kadar; bu konularda kültürlerarası araştırmalara da ihtiyaç vardır. Psikolojinin adı geçen bu araştırma alanı, söz konusu özellikleri nedeniyle belki de insanlığın varlığı süresince, üzerinde çalışılmaya değer bir saha olma özelliğini taşıyacak gibi görünmektedir.

Yukarıda kuramsal açıdan kısa bir tanımlaması yapılan benlik kavramı, bireyin benlik yapısına yönelik yapılacak psikolojik değerlendirmelere ilişkin kapsamı en geniş olan teknik terim olma özelliğini taşır. Söz konusu bu özelliği nedeniyle araştırmanın bu üst başlığı altında teorik olarak betimlenen ve tecrübî uygulamasında operasyonelleştirilen ‘benlik saygısı, kendini izleme ve empati’ kavramlarının, adı geçen bu teknik terimin çatısı altında toplanmasının daha uygun olduğu düşünülmüştür. İşte bu olgusal gerçeklikten hareketle ‘benlik kavramı’, kendi başına ampirik bağlamda ayrı bir bağımsız değişken olarak alınmamıştır. Dolayısıyla bu bölüm içerisinde aşağıda kuramsal olarak açıklanmış olan ve aynı zamanda araştırmanın anket uygulaması için birer bağımlı değişken olarak belirlenen ‘benlik saygısı, kendini izleme ve empati’ kavramlarının –teorik açıdan- altında toplandığı bir üst çatı olarak fonksiyonelleştirilmiştir.⁷⁷

Bu kapsamda araştırmanın teorik çerçevesinin bundan sonraki bölümünde, bireyin benlik yapısının psiko-sosyal açıdan değişik yönlerine vurgu yapan, -ve araştırmanın da esas tecrübî karakterini yansıtan- “benlik saygısı/self-esteem, kendini izleme/self-monitoring ve empati/empathy” kavramlarına ve adı geçen bu kavramların dindarlıkla ilişkisine yönelik detaylı olarak teorik ve ampirik bilgiler verilmiştir.

76 Aydın, a.g.m., s. 45

77 Söz konusu teorik çatıya ilişkin oluşturulan ampirik kurgu hakkında şematik gösterim için bkz. Ek-2: Araştırma Modeli

4.1. Benlik Saygısı Kavramı

Benlik psikolojisi literatüründe önemli bir yere sahip olan “benlik saygısı/self-esteem”;⁷⁸ ‘bireyin, kendini benimsemesi, onaylaması, kendine değer vermesi ve saygı duyması’ anlamına gelir. Benlik değerine ilişkin sahip olduğu tutumlar bağlamında ruh sağlığı alanında da önemli bir kavram olan benlik saygısının kaybedilmesi ve bunun sonucu olarak bireyde meydana gelen değersizlik duyguları, klinik açıdan depresyonun yaygın semptomlarından biri olarak ortaya çıkar.⁷⁹

Kendini algılamaya ilişkin bir kavram olan benlik saygısı, -yukarıda da vurgulandığı gibi- bireyin, bir kişi olarak kendisine yüklediği psikolojik değeri ifade eder. Bu yönüyle benlik saygısı, aynı zamanda benliğin duygusal ögesidir. Dolayısıyla adı geçen kavram, her bireyin, bir kişi olarak değeri hakkında sahip olduğu öznel benlik duygusu şeklinde de betimlenebilir. İşte söz konusu bu duygu, benlik saygısı araştırmalarının temelini oluşturur. Zira benlik saygısı araştırmaları, bireylerin kendilerini değerlendirebilecekleri ve bunu tutumları, eylemleri ve sözleri aracılığıyla dışa vurabilecekleri varsayımına dayanır. Bu noktada birey, kendini değerlendirmeye çalıştığında, ya salt kişisel özelliklerini dikkate alır, ya da ait olduğu sosyal gruplara referansla değerlendirme yapar. İşte burada bireyin, kendi kişisel özelliklerinin subjektif değerlendirmesi, kişisel benlik saygısını; özdeşleştiği grupların özelliklerinin subjektif değerlendirmesi ise kolektif benlik saygısını oluşturur. Öte yandan benlik saygısı, bireyin içinde bulunduğu durumlardan da etkilenebilir. Bu bağlamda yaşanan olaylar ve alınan bilgiler/enformasyonlar, zaman zaman bireyin kendine ilişkin imajlarında değişiklik yapmasına neden olabilir.⁸⁰

Benlik saygısının oluşum aşaması, temelde bireyin benlik bilincinin başlangıcıyla ilintilidir. Bu anlamda benlik saygısının oluşum ve gelişim süreci, çocukluk döneminde başlar. Çocukların ölçülebilecek ve bilimsel olarak değerlendirilebilecek benlik tasarımına sahip olmaları, -kültürel farklılıklar bir yana bırakılırsa- genellikle orta çocukluktan son çocukluk dönemine geçiş aşamasında ortaya çıkar.⁸¹ Dolayısıyla bu dönemde değişmeyen özelliklerini

78 Adı geçen bu terim, Türk psikoloji literatüründe “öz-saygı; öz-değer” olarak da isimlendirilmiştir. Ancak bu araştırmanın metin bütünlüğünü korumak amacıyla ‘benlik saygısı’ kavramı tercih edilmiştir.

79 Budak, Psikoloji Sözlüğü, s. 585; Benlik saygısının kuramsal açıklaması ile benlik psikolojisi literatüründeki konumu ve geleceğine ilişkin ayrıntılı bilgi için ayrıca bkz. Owens, Timothy J. & Stryker, Sheldon, “The Future of Self-Esteem: An Introduction”, *Extending Self-Esteem Theory and Research* (in), [Ed. Timothy J. Owens ve ark.], Cambridge University Press, Cambridge & New York-2001, pp. 1-9; Branden, N., *The Psychology of Self-Esteem*, Bantam, New York-1969

80 Bilgin, Sosyal Psikoloji Sözlüğü, s. 281-282; Krş. Mutlu, İletişim Sözlüğü, s. 272-273

81 Bkz. Aldridge, Jerry, *Self-Esteem: Loving Yourself At Every Age*, Doxa Books, Birmingham & Alabama-1993, pp. 52-72

kavrayan çocuk, söz konusu bu özelliklerinin, yaşadığı farklı anlarda değişmediğinin farkına da varır. İşte yavaş yavaş bilincine vardığı bu benlik ve kişilik yapılarına ilişkin öznel bakışları, onun, kendisine ilişkin gelecekteki benlik saygısının temellerini oluşturur.⁸²

Öte yandan benlik psikolojisi literatüründe yer alan benlik saygısı ile benlik kavramı arasında, içerik olarak bazı önemli farklar vardır.⁸³ Bu bağlamda benlik kavramı, bireyin kişisel özelliklerini nasıl 'gördüğüyle' ilgili bir durumdur. Yani birey olarak kendine ilişkin öznel düşüncelerinin toplamını ifade eder. Oysa benlik saygısı ise, daha çok bireyin kendine yönelik oluşturduğu benlik kavramlarını nasıl 'değerlendirdiğiyle' ilgili bir duruma vurgu yapar (ayrıca krş. Tablo-1). Yani benlik saygısı, bireyin, günlük yaşam içerisinde olduğunu düşündüğü insan tipini beğenip beğenmemesiyle ilgili bir fenomenal olgudur.⁸⁴ Bu çerçevede bireyin sahip olduğu benlik saygısı düzeyi, yaşam tercihlerini ve yaşam tarzını olumlu yada olumsuz olarak büyük ölçüde etkileme gücüne sahiptir. Dolayısıyla konuyla ilgili yapılan araştırmalarda, yeterli bir benlik saygısının, kişisel gelişime ve risk alma stratejilerine bağlı olduğu görülmüştür. Bunun yanı sıra benlik saygısı düzeyinin düşük olmasının ise, daha çok korunma ve riskten kaçma stratejilerini ortaya çıkardığı kanıtlanmıştır.⁸⁵

Tablo-1: Benlik Saygısının Günlük Yaşamdaki Görünümleri⁸⁶

Terim	Tanımlama	Kavram İlişkisi
• Kendine güven	Etkili olma, yeteneklere inanma durumu	Davranış ve benlik saygısı arasındaki ilişkilerin önemini vurgular.
• Kendinden hoşnut olma	Davranışlardan tatmin olma durumu	Benlik saygısı, kazanılan başarılarla zevk boyutunu ekler.
• Kendinden emin olma - I	Karar alma, tercihlerde direnme durumu	Benlik saygısı, düzenli kararların alınmasına bağlıdır.
• Kendinden emin olma - II	Yeteneklerden kuşkuya düşmeme durumu	Benlik saygısı, her durum ve koşulda kendine saygılı olduğunu gösterir.
• Kendini sevmeye	İyi niyetli olma, kendinden hoşnut olma durumu	Benlik saygısının duygusal bileşenini oluşturması yönüyle önemlidir.
• Ben-severlik	Kendi saygınlığına yönelik kuşku duymama durumu	Benlik saygısı, her şeyden çok eleştiriden rahatsız olur.
• Kendini tanıma	Kendini çok net olarak tanımlayabilme durumu	Benlik saygısı için kim olduğunu bilmek önemlidir.
• Kendini olumlama	Başkalarına karşı görüşlerini ve çıkarlarını savunma durumu	Benlik saygısı, bazen kendini savunmayı gerekli kılar.

82 Andre, Christophe & Lelord, Francois, Kendine Saygı / L'estime de Soi, (Çev. İsmail Yerguz), İletişim Yayınları, 2. Baskı, İstanbul-2002, s. 86-87

83 Benlik saygısı ile benlik kavramının karşılaştırılmasına yönelik çeşitli psikolojik değerlendirmeler için ayrıca bkz. Başkara, V. Sibel, Öz-Saygının Bazı Değişkenler Açısından İncelenmesi, (Yayımlanmamış Yüksek Lisans Tezi), Ankara Üniversitesi, Sosyal Bilimler Enstitüsü, Ankara-2002, s. 16-18

84 Burger, Jerry M., Kişilik: Psikoloji Biliminin İnsan Doğasına Dair Söyledikleri / Personality, (Çev. İ. Deniz Sarioğlu), Kaknüs Yayınları, İstanbul-2006, s. 486-487

85 Andre & Lelord, Kendine Saygı, s. 53-54

86 Andre & Lelord, a.g.e., s. 15'ten uyarlanmıştır.

• Kendini kabul etme	Kendisiyle ilgili doğru bir imaj için kusurlarını kabul etme	Kusurlu olmak, gerçek benlik saygısı düşüncesine engel değildir.
• Kendine inanma	Kendine olan saygısını besleme amacıyla kendini güçlendirme	Benlik saygısı, bazen başarıyla değil, inançlarla ve kendini görme biçimiyle beslenir.
• İddialı olma	Kendinde yüce amaçlara yönelebilecek gücü görebilme	Hırs ve benlik saygısı, çoğu zaman sıkı biçimde birbirlerine bağlıdır.
• Gururlu olma	Başarıdan sonra kişisel değer duygusunu arttırma durumu	Benlik saygısının başarılarla beslenmeye gereksinimi vardır.

Modern psikoloji tarihi açısından bakıldığında, benlik saygısının kavramlaştırılmasında başta W. James'in yaklaşımı önemli bir yer tutar. James, benlik saygısı kavramının açılımında, bireyin başarıları ile özlemleri arasındaki oranı ön plana çıkarmıştır.⁸⁷ Buradan hareketle bireyin benlik saygısı düzeyinin, kendinden hoşnut olup olmama durumuyla yakından ilgili olduğunu söylemek mümkündür. Bu bağlamda bireyin kendinden hoşnut olup olmaması, sadece kazandığı başarılarla değil, bunların yargılandığı temel kriterlere/ölçütlere de bağlıdır. Dolayısıyla bu durumu sözel olarak, 'benlik saygısı = başarı & iddialar' şeklinde formüle etmek mümkündür. Söz konusu bu formülden hareketle birey ne kadar çok başarı elde ederse, benlik saygısı düzeyi de o oranda artabilir. Ancak, bu denklem bağlamında, bireyin başarı adına önüne hedef olarak koyduğu gerçekleştirilmesi zor ve/veya imkansız olan büyük çaptaki iddialar, zamanla yüksek benlik saygısı düzeyinin önünde önemli bir psikolojik engel durumuna da gelebilir.⁸⁸

Benlik saygısı kavramı, bir yönüyle bireyin kendine duyduğu inancın miktarı ve kendisini kabullenişinin ölçüsü olarak da değerlendirilebilir.⁸⁹ Bu noktada başta bireyin sahip olduğu beden imgesi şayet olumsuz ise; yani birey, fiziksel görünümüne aşırı dikkat edip, sonuçta da olumsuz bir imaja sahip olmuşsa, bu durum, benlik saygısı düzeyinin düşmesine neden olabilir.⁹⁰ Dolayısıyla benlik saygısı ile beden imgesi arasında karmaşık bir psikolojik ilişkiden söz etmek mümkündür. Ancak söz konusu bu ilişkinin özel dinamiği, bireysel farklılıklar gösterebilir. Özellikle düşük benlik saygısı, kısmen olumsuz beden imgesinden kaynaklanabilir. Bazı bireylerde, -hiyerarşik bağlamda psikolojik yapılanma olarak- önce düşük benlik saygısı, ardından da olumsuz benlik imgesi gelebilir. Ancak genellikle psikolojik olarak

87 Bilgin, Sosyal Psikoloji Sözlüğü, s. 282; Benlik psikolojisi literatüründe yer alan benlik saygısı kavramına ilişkin geliştirilen çeşitli teoriler hakkında ayrıntılı kuramsal bilgiler için bkz. Andre & Lelord, a.g.e., s. 189-203; Çörüş, Gül, Son Ergenlikte Öz-Değeri Etkileyen Ailesel Değişkenler: Bilişsel Kuram Açısından Bir Değerlendirme, (Yayımlanmamış Doktora Tezi), İstanbul Üniversitesi, Sosyal Bilimler Enstitüsü, İstanbul-2001, s. 5-27; Arıcak, T. Osman, Grupla Psikolojik Danışma Yoluyla Benlik ve Meslekî Benlik Saygısının Geliştirilmesi, (Yayımlanmamış Doktora Tezi), Marmara Üniversitesi, Eğitim Bilimleri Enstitüsü, İstanbul-1999, s. 36-63

88 Andre & Lelord, a.g.e., s. 190

89 Pole, Timothy, *Kendiniz Olun / Be Yourself*, (Çev. Semra Kunt), H.Y.B. Yayıncılık, Ankara-1997, s. 1

90 Andre & Lelord, *Kendine Saygı*, s. 165-180

kendini/benliğini sevmeyen birey, fiziksel olarak bedenini de sevmez. Bu durum cinsiyet farklılığı kapsamında özellikle kadınlarda daha ön plana çıkan bir durumdur.⁹¹

Benlik saygısı ve ruh sağlığı ilişkisi kapsamında değerlendirilebilecek olan mutluluk olgusu, temelde bireyin anlam arayışı sürecinde karşı karşıya kaldığı bireysel bir görüş/bakış sorunudur. Bu nedenle bireysel mutluluğun, psikolojik olarak her zaman benlik saygısına bağlı bir yönü vardır. Bu olgusal gerçeklikten hareketle bireyin benlik saygısı düzeyi yükseldikçe yaşam memnuniyeti düzeyi de yükselir.⁹² Psikolojik özellikleri kapsamında benlik saygısı düzeyi yüksek olan bireyler; (a) savunmaya ve gerektiğinde değiştirmeye istekli oldukları belirli değerler ve ilkelere güçlü şekilde inanırlar, (b) geçmiş hatalarından dolayı kaygılanarak ya da yarının neler getirebileceği konusunda gereksiz tedirginlikler duyarak zamanlarını boşa harcamazlar, (c) sorunlara çözüm bulabilme yeteneklerine güvenir, başarısızlıkları ve gerilemelerini, birer öğrenme ve büyüme fırsatına çevirebilirler, (d) yetenek, sosyal konum ya da kültür farkı gözetmeksizin kendilerini başkalarıyla eşit olarak duyumsayabilirler, (e) ötekilerin iyi yönlerini görmeye eğilimlidirler ve onların gereksinimlerini dikkate alabilirler, (f) çok sayıda seçenekleri olduğuna inanırlar ve istedik değişiklikler yapmak için kendileri de aktif olarak girişimde bulunabilirler, (g) gereksiz övgüye ve sahte bir alçakgönüllülüğe başvurmadan kazandıkları başarıları içselleştirebilirler ve (h) kendilerine yönelik yapılan eleştirileri olumlu bir şekilde kabul edebilirler.⁹³

Yukarıda özellikleri verilen yüksek benlik saygısı düzeyine sahip olan bireylerin yanı sıra, düşük benlik saygısına sahip bireylerin de bazı tipik psikolojik özelliklerinden söz etmek mümkündür. Bu kapsamda benlik saygısı düzeyi düşük olan bireyler ise; (a) maddî güvence için başkalarına bağımlı kalabilirler, (b) yaşadıkları sorunların suçunu başkalarında arayabilirler, (c) kendileri değişmeden önce başkalarının değişmesini isterler, (d) söz vermeden önce şartların nasıl olduğunu görmek için beklerler, (e) önemsiz konulara tutkulu bir ilgi gösterirler, (f) yemek, içki ve uyuşturucuya fazlasıyla düşkündürler, (g) genellikle yardım almayı reddeder veya yanlış yardım alırlar, (h) düş kırıklığı duygularına değer vermeye başlayabilirler, (i) eleştiriyi kişisel hakaret olarak algılayabilirler ve (j) yalnız, edilgen ya da sessiz olduklarında rahatsızlık duyabilirler.⁹⁴

91 Sanford, Linda T. & Donovan, E. Mary, Kadınlarda Benlik Saygısı / Women and Self-Esteem, (Çev. Semra Kunt), H.Y.B. Yayıncılık, Ankara-1999, s. 401-403

92 Andre & Lelord, Kendine Saygı, s. 190; Ayrıca ruh sağlığı bağlamında benlik saygısı ve depresyon ilişkisi hakkında ayrıntılı psikolojik analizler için bkz. Andre & Lelord, a.g.e., s. 207-234; Sanford & Donovan, a.g.e., s. 383-399

93 Pole, Kendiniz Olun, s. 2-3

94 Pole, a.g.e., s. 6-7

Birey, günlük yaşamında zaman zaman bozulan benlik saygısını düzenlemek için çeşitli alanlardaki dengelerine dikkat eder. Bu alanlar ve ilgili olgusal konular/anahtarlar kapsamında öncelikle bireyin; (a) kendi kendisiyle ilişki sürecinde (a.a) kendini tanıması, (a.b) kendini olduğu şekliyle kabul etmesi ve (a.c) kendine karşı dürüst olması gerekir. Öte yandan (b) davranışlarıyla ilişki sürecinde ise (b.a) harekete geçmesine, (b.b) iç eleştirileriyle başa çıkabilmesine ve (b.c) başarısızlığını kabullenebilmesine ihtiyaç duyar. Bunun yanı sıra (c) öteki/lerle kurduğu sosyal ilişkilerinde de (c.a) kendini ifade edebilmesi, (c.b) ötekilerle yaklaşabilmesi ve (c.c) sosyal destek alabilmesi gerekir.⁹⁵

Öte yandan benlik saygısının yapısı konusunda, bazı psikologlar, genel bir duygudan söz ederken, bazıları da, çok boyutlu bir yaklaşım sergilerler. Adı geçen kavrama ilişkin faktör analizi temelinde yapılan saha araştırmaları, bireyin kendini değerlendirmesinin çok boyutlu bir nitelik gösterdiği tezine ağırlık verirler. Benlik saygısı bağlamında kendini değerlendirmenin, çocukluktan itibaren gelişim dönemlerine bağlı olarak, alanlara göre farklı bir seyir izlemesi de bu tezi destekler niteliktedir.⁹⁶

Benlik psikolojisi literatüründe önemli bir yere sahip olan benlik saygısının psikometrik olarak ölçümü, adı geçen terimin kavramlaştırılmasında temel alınan yaklaşımlara göre farklı yöntem ve ölçeklerle yapılır. Ancak bu noktada pratik olarak çok boyutlu ve çok-skorlu ölçekler daha çok tercih edilirler.⁹⁷ Çünkü bu tür ölçekler, çeşitli alt ölçeklere/gruplara ayırdığı için özel bir problemin araştırılması konusunda, spesifik kullanıma sahiptirler. Örneğin; okul başarısı veya fiziksel görünüm konusundaki benlik saygısı düzeyi araştırılmak istendiğinde, çok boyutlu bir benlik saygısı ölçeğinin, sadece bir tek veya birkaç alt ölçeğini kullanma olanağı vardır. Dolayısıyla ilgili ölçeğe ilişkin bu psikometrik özellik de, hem zaman hem de maddi olarak önemli bir tasarruf kaynağı olarak değerlendirilebilir.⁹⁸

95 Andre & Lelord, Kendine Saygı, s. 265-280; Krş. Sanford & Donovan, Kadınlar ve Benlik Saygısı, s. 303-355

96 Yaşam boyu tüm gelişim dönemleri içerisindeki benlik saygısı kararlılığına ilişkin çeşitli kuramsal bilgi ve tecrübi araştırma sonuçları için ayrıca bkz. Trzesniewski, Kali H. et. al., "Stability of Self-Esteem Across the Life Span", *Journal of Personality and Social Psychology*, 2003, V. 84, N. 1, pp. 205-217; Aldridge, Self-Esteem, pp. 39-123

97 Bir din psikolojisi araştırması olan bu çalışmanın anket uygulamasında, gelişim dönemlerinden yetişkinlik dönemi ele alındığı için, benlik saygısı kavramıyla ilgili olarak özellikle adı geçen bu döneme özgü geliştirilen yabancı bir benlik saygısı ölçeği kullanılmıştır. Ölçekle ilgili ayrıntılı bilgi için ayrıca bkz. Anket Uygulaması: 1.5. Ölçme Araçları

98 Bilgin, Sosyal Psikoloji Sözlüğü, s. 284

4.1.1. Benlik Saygısı Kavramı ve Dindarlık İlişkisi

Konuyla ilgili oluşturulan literatüründe benlik saygısı kavramına ilişkin yapılan araştırmalarda, yetiştirilme biçimi, sosyo-ekonomik düzey, anne-baba tutumları, fiziksel sağlık, okul başarısı ve arkadaşlık ilişkileri başta olmak üzere bireylerin benlik saygısı düzeylerini etkileyen ve/veya bundan etkilenen pek çok faktörden/değişkenden söz etmek mümkündür. İşte bu bağlamda benlik saygısı kavramının ilişkili olduğu önemli değişkenlerden birisi de 'dindarlık' olgusudur. Bu nedenle konuya ilişkin yapılan alan araştırmalarında, 'bireyin sahip olduğu dindarlık formlarının, benlik saygısı düzeyi üzerinde anlamlı bir psikolojik etkisi olduğu' tezinden hareket edilmiştir. Özellikle batı din psikolojisi literatüründe çocukluk, yetişkinlik ve yaşlılık gibi çeşitli gelişim dönemleri bağlamında benlik saygısı ile dindarlık olgusu arasındaki psikolojik ilişkiyi incelemeye yönelik çeşitli saha çalışmaları yapılmıştır.⁹⁹ Ancak konuya ilişkin oluşturulan literatüre bakıldığında, gelişim dönemleri açısından dindarlık ve benlik saygısı ilişkisinin daha çok ergenlik ve gençlik dönemleri üzerinde çalışıldığını söylemek mümkündür.¹⁰⁰

Nitekim yerli ve yabancı birçok din psikoloğu tarafından, kavrama ilişkin yapılan çalışmalarda, dindarlık ile benlik saygısı arasında pozitif bir ilişkinin olduğu; hatta bireylerin sahip oldukları tanrı imajlarının benlik saygısı düzeylerini etkilediği yönünde önemli bulgulara ulaşılmıştır. Elde edilen bu verilerden hareketle de, dinî inançların yanı sıra özellikle dua ve ibadet gibi dinî pratiklerin, bireylerin kendilerini daha kontrollü hissetmelerini ve geleceğe daha iyimser bakmalarını sağlayarak onlarda daha güçlü bir benlik saygısı ortaya çıkardığı ileri sürülmüştür.¹⁰¹ İşte bu bağlamsal ilişkiden hareketle bir din psikolojisi araştırması olan bu çalışmada, dindarlık olgusuyla ilişkisi kurulan benlik kavramı değişkenleri şemsiyesi altındaki ilk kavram "benlik saygısı"dır.

99 Wickstrom, D. L. & Fleck, J. R., "Missionary Children: Correlates of Self-Esteem and Dependency", *Journal of Psychology and Theology*, 1983, V. 11, pp. 226-235; Bassett, R. L. et. al., "One Attempt to Measure the Interplay of Religion and Self-Esteem", *Amerikan Psikologlar Derneği'nin Yıllık Toplantısında Sunulmuş Bildiri*, (Ağustos-1996), Toronto-1996, 15 p.; Lukenbill, W. Bernard, "Observations on the Corporate Culture of a Gay and Lesbian Congregation", *Journal for the Scientific Study of Religion*, 1998, V. 37, N. 3, pp. 440-452; Commerford, Mary C. & Reznikoff, Marvin, "Relationship of Religion and Perceived Social Support to Self-Esteem and Depression in Nursing Home Residents", *Journal of Psychology*, 1996, V. 130, N. 1, pp. 35-50

100 Adı geçen gelişim dönemlerine ilişkin yapılan örnek çalışmalar ve sonuçları hakkında ayrıntılı psikolojik değerlendirmeler için bkz. Smith, Christopher B. et. al., "Self-Esteem and Religiosity: An Analysis of Catholic Adolescents from Five Cultures", *Journal for the Scientific Study of Religion*, 1979, V. 18, N. 1, pp. 51-53; Bahr, H. M. & Martin, T. K., "And Thy Neighbor as Thyself: Self-Esteem and Faith in People as Correlates of Religiosity and Family Solidarity Among Middletown High School Students", *Journal for the Scientific Study of Religion*, 1983, V. 22, pp. 132-144; Schludermann, S. et. al., "Adolescents Religion Related to Self-Esteem, Life Satisfaction and School Attitudes", (Yayımlanmış Bildiri), *Canadian Psychological Association*, Canadian-1994, 11 p.; Şahin, Adem, "Ergenlerde Dindarlık-Benlik Saygısı İlişkisi", *S.Ü.İ.F.D.*, Konya-2005, S. 19, s. 187-189

101 Yapıcı & Kayıklık, Dindarlığın Öz-Saygı ve Kaygı İle İlişkisi, s. 184

Bireyin hayatındaki tüm yaşam alanlarının planlı olarak yönetiminde gerekli bir psikolojik değer olan benlik saygısı, aynı zamanda dinin önerdiği ahlâkî bir değer olarak da görülebilir. Bu perspektiften hareketle benlik saygısı, bireyin bütünlüğünü oluşturduğu değerlerin yorumlanmasında tutarlılığı sağlayan fonksiyonel bir kavramdır. Dolayısıyla bireyin yeteneklerinin doğru kullanılmasına, olumsuz durumlarda onun ayakta kalmasına yardımcı olan benlik saygısı, bir yönüyle ahlâkî ve eğitsel bir anlama da sahiptir. Dolayısıyla tüm bu olgusal durumları kapsayıcı bir biçimde benlik saygısının, aynı zamanda dinî içerikli bir değere sahip olduğu söylenebilir.

Bir referans kaynağı olan din, bireyin kendini olumlu veya olumsuz olarak yargılamada kullandığı değer ölçütleri ve etik ilkelere büyük ölçüde kaynaklık eder. Bu nedenle ailede veya okulda din eğitimi alarak yetişen bireylerin, kendilerini nasıl gördüklerini ve nasıl yargıladıklarını değerlendirme sürecinde, dinî değerlerin önemi yadsınmaz. Söz konusu bu durumun sağlıklı yapılandırılmasında özellikle dinî değerlerin bilinçli olarak anlaşıldığı ve içtenlikle yaşandığı aile ortamı oldukça önemlidir.¹⁰² Böyle bir ortamda yetişen çocuk, daha dengeli bir dinî tutum ve davranışlar sergileyebileceği için benlik saygısı düzeyinin de yüksek olması öngörülür. Konuyla ilgili yapılan çalışmalarda, yaşamlarında, dinî ve sosyal normların daha çok egemen olmasına dikkat eden ailelerin, çocuk ve gençlerine daha çok sahip çıktıkları ve onları daha çok sevdikleri ortaya konmuştur. Dolayısıyla dinî değerlerin de yardımıyla oluşturulmuş bir aile ortamında yetişen birey, daha dengeli bir öz-güven ve benlik saygısı geliştirebileceği için arkadaş gruplarının olumsuz tutum ve davranışlarından da büyük ölçüde etkilenmeyecektir.¹⁰³

Yukarıdaki konuya ilişkin olarak sosyologlar Ellison & Anderson (2001) tarafından dinî ilgi ve aile içi şiddet arasındaki psikolojik ilişki üzerine bir alan araştırması yapılmıştır. Söz konusu çalışma sonucunda, dinî ilgi ve katılım düzeyi yüksek olan ailelerin, aile içi şiddet eğilimlerinin düşük; buna karşın benlik saygısı düzeylerinin ise yüksek olduğu görülmüştür.¹⁰⁴ Bunun yanı sıra yine Rosenberg (1965) tarafından, Hıristiyan ve Yahudi örneklemleri üzerinde yapılan bir saha çalışmasında, Yahudi anne-babaların, Hıristiyanlardan daha çok çocuklarına

102 Bkz. Wulff, David, M., Psychology of Religion: Classic and Contemporary, John Wiley & Sons, Inc., 2. Edition, New York-1997, s. 368-369

103 Kuşat, Ali, "Eğitim ve Dinin Benlik Gelişimiyle İlişkisi", E.Ü.İ.F.D., Kayseri-2001, S. 11, s. 101-102; Ayrıca bkz. Kuşat, Ali, The Concept of God Among Adolescents in Relation to Self-Esteem, Family Background School Differences and Social Environment, (Yayımlanmamış Doktora Tezi), Birmingham United Kingdom-1996; Eşer, "Dini İnanç ve Benlik Saygısı İlişkisi", s. 503

104 Ellison, Christopher G. & Anderson, Kristin L., "Religious Involvement and Domestic Violence Among U.S. Couples", Journal for the Scientific Study of Religion, 2001, V. 40, N. 2, pp. 269-282

yönelik ailesel ilgi ve destek verdikleri görülmüş; buna bağlı olarak da Yahudi gençlerin, Hıristiyan gençlere göre daha yüksek düzeyde benlik saygısına sahip oldukları saptanmıştır.¹⁰⁵

Konuya farklı bir açıdan yaklaşan Şahin & Güvenç (1996) tarafından ise, ergenlerde aile ve benlik algıları üzerine yerli bir alan araştırması yapılmıştır. Çalışmada, orta öğretim düzeyinde meslekî din eğitimi alan ergenler ile almayan ergenler karşılaştırılmıştır. Söz konusu araştırma sonucunda, din eğitimi alan ergenlerin, almayanlara göre toplam boyutları açısından olumlu aile algıları düzeylerinin daha yüksek olduğu görülmüştür. Ayrıca, yine din eğitimi alan ergenlerin fiziksel görünüm, sosyal kabul, akademik yeterlilik ve -benlik saygısıyla da ilişkisi olan- benlik değeri algılarının daha yüksek olduğu saptanmıştır.¹⁰⁶ Türk kültüründen hareketle elde edilen bu bulguların, batıdaki bulgularla aynı doğrultuda olduğu söylenebilir.

Yukarıda bir kısmı verilen yerli ve yabancı araştırma sonuçlarında da görüldüğü gibi benlik saygısı ve dindarlık arasında genel anlamda pozitif bir ilişkiden söz etmek mümkündür. Dolayısıyla bu bağlamsal ilişkinin negatif olması durumunun, alınan yanlış dinî bilgilenme ve/veya kültürlenme sonucunda oluşan sağlıklı/yanlış dindarlık formlarından kaynaklandığı öngörülebilir.

Bireyin yeti ve güçlerinin değerlendirilmesi sonucunda kendisine ilişkin olumlu bir imgeyi vurgulayan benlik saygısının gelişimi, çevresiyle olan yaşantılarını algılayış biçimlerine göre oluşan ve değişen dinamik bir süreçtir. Dolayısıyla sağlıklı aile ilişkileri gibi psiko-sosyal faktörler, bireyin kişisel ve sosyal uyum düzeyi ile benlik saygısının gelişmesinde olumlu bir psikolojik etkiye sahiptir. İşte bireyin benlik saygısı gelişiminde temel faktörler olan ‘varlığını emniyet altına alma, koruma, güvenme, dayanma, sığınma, kabul görme ve sevilme’ gibi yaşamsal ihtiyaçlarının karşılanmasında genelde dinî inançlar, özelde ise Tanrı inancı önemli bir role sahiptir.¹⁰⁷

Öte yandan batı din psikolojisi literatüründe dindarlık modelleri/formları ile benlik saygısı arasındaki ilişkiyi tecrübî düzeyde inceleyen çeşitli araştırmalar yapılmıştır. Bu bağlamda örneğin; Nelson (1990) tarafından yapılan bir saha çalışmasında, içgüdümlü dindarlık

105 Maşrabacı, S. Tülay, Hacettepe Üniversitesi Birinci Sınıf Öğrencilerinin Benlik Saygısı Düzeylerinin Bazı Değişkenlere Göre İncelenmesi, (Yayımlanmamış Doktora Tezi), Hacettepe Üniversitesi, Sosyal Bilimler Enstitüsü, Ankara-1994, s. 40-41

106 Şahin, Deniz & Güvenç, Gülden B., “Ergenlerde Aile Algısı ve Benlik Algısı”, *Türk Psikoloji Dergisi*, Ankara-1996, C. 11, S. 38, s. 26-30

107 Eşer, “Dinî İnanç ve Benlik Saygısı İlişkisi”, s. 500

modeli ile bireylerin benlik saygısı düzeyleri arasında pozitif bir ilişki olduğu saptanmıştır.¹⁰⁸ Yine konuyla ilgili olarak Spilka & Mullin (1977) tarafından Katolik inanca sahip gençler üzerinde bir alan araştırması yapılmıştır. Kişisel dindarlık yönelimi ile benlik saygısı arasındaki psikolojik ilişkinin araştırıldığı bu çalışmada, içgüdümlü dindarlık modeli ile gençlerin benlik saygısı düzeyleri arasında anlamlı düzeyde pozitif bir ilişki bulunurken; dışgüdümlü dindarlık modeli ile benlik saygısı arasında ise anlamlı düzeyde negatif bir ilişkinin varlığı gözlenmiştir¹⁰⁹ (bkz. Şekil-7).

Benlik saygısı ve dindarlık olgusuna ilişkin Türk din psikolojisi literatüründeki tecrübî veriler de oldukça sınırlıdır. Dolayısıyla dindarlık ve benlik saygısı ilişkisine yönelik -sınırlı sayıda da olsa- yerli din psikolojisi araştırmaları kapsamında örneğin; Kuşat (1993) tarafından müslüman örneklem üzerinde bir alan araştırması yapılmıştır. Söz konusu bu çalışmada; bireylerin dinî inanç düzeylerinin artmasına paralel olarak benlik saygısı düzeylerinin de arttığı görülmüştür. Ayrıca kullanılan benlik saygısı ölçeğinde yer alan ‘bazı zamanlar kendimi işe yaramaz hissediyorum; başarısızlığın iliğime işlediğini düşünüyorum’ gibi ifadelerin de, dinî inancın şiddetiyle negatif bir şekilde ilişkili olduğu saptanmıştır.¹¹⁰

Öte yandan yine konuyla ilgili olarak Mehmedoğlu (2004) tarafından dindarlık düzeyi ile kişilik özellikleri arasındaki ilişkiyi incelemek amacıyla bir alan araştırması yapılmıştır. Müslüman yetişkin örneklem üzerinde yapılan söz konusu bu çalışmada, ‘kendini suçlama ve ötekilerden ilgi görme’ kişilik özellikleri bağlamında dindarlık düzeyi düşük olan bireylerin, kendi öz-güvenlerinden daha çok başkalarına bağımlı sosyal roller üstlendikleri ve kendilerinden daha güçlü olan öteki/lerden ilgi bekleme şeklinde bir benlik yönelimine sahip oldukları görülmüştür.¹¹¹

Din psikolojisinde konuyla ilgili oluşturulan literatürde dinî ve manevî değişim ile benlik saygısı arasındaki ilişki üzerinde de bazı çalışmalar yapılmıştır. Bu bağlamda Zinnbauer & Pargament (1998) tarafından kolej öğrencileri üzerinde yapılan bir saha araştırmasında,

108 Jones, Susan H. & Francis, Leslie J., “Religiosity and Self-Esteem During Childhood and Adolescence”, Research in Religious Education (in), [Ed. Leslie Francis J. ve ark.], Smyth & Helmwys Pub., Georgie / U.S.A.-1996, pp. 191-192

109 Spilka, B. & Mullin, M., “Personal Religion and Psychological Schemata: A Research Approach to a Theological Psychology of Religion”, Character Potential, 1977, V. 8, N. 2, pp. 57-66’dan akt. Kuşat, Ali, “Ergenlerde Allah Tasavvuru”, Dindarlığın Sosyo-Psikolojisi (içinde), [Ed. Ünver Günay & Celaleddin Çelik], Karahan Kitabevi, Adana-2006, s. 128

110 Kuşat, Ergenlerde Allah Tasavvuru, s. 140-141, 149

111 Mehmedoğlu, Kişilik ve Din, s. 194

deneklerin yaşadıkları dinî ve manevî değişim süreci öncesinde görülen düşük benlik saygısı düzeylerinin, söz konusu değişim sürecinden sonra yükseldiği saptanmıştır.¹¹²

Bunun yanı sıra Yapıcı (2004) tarafından din, kimlik ve ön yargı üzerine yapılan bir çalışmada, gençlerin dinî doğmatizm düzeyleri ile benlik saygısı düzeyleri arasında ters yönlü, fakat anlamlı bir ilişki saptanmıştır.¹¹³ Dolayısıyla konuyla ilgili elde edilen bu sonuç, gençlerin benlik saygısı düzeylerinin, ait olmadıkları dinî grupların olumsuz bir şekilde algılanarak sosyal mesafe ve duygusal tepkilerin dile getirilmesi bağlamında bir yere kadar etkili olduğu şeklinde yorumlanabilir.

Din psikolojisi literatüründe benlik saygısı ile dindarlık olgusu arasındaki ilişkiyi konu alan –yukarıda da yer verilen- bazı araştırmalarda pozitif ilişki saptanırken; konuyla ilgili bir kısım çalışmalarda da negatif bir korelasyon tespit edilmiştir. Bu kapsamda örneğin; Hallahmi & Nevo (1987) tarafından dindarlık düzeyleri farklı olan Yahudi örneklem üzerinde karşılaştırmalı olarak bir araştırma yapılmıştır. Adı geçen bu çalışmada, dindarlık düzeyi yüksek olan Yahudilerin, düşük olanlara göre benlik saygısı düzeylerinin daha düşük olduğu bulunmuştur.¹¹⁴

Bireyin kendi kişisel hatalarının farkında olması ve kendine duyduğu güven düzeyinin düşüklüğü, benlik saygısı duygusunu zamanla zayıflatabilir. Konuyla ilgili yapılan araştırmalarda bireyin benlik saygısının, sahip olduğu dinî inançlarıyla -güçlü veya zayıf- bir şekilde ilişkili olduğu saptanmıştır.¹¹⁵ Bu bağlamda benlik saygısı düzeyi düşük olan bireylerin, kutsal/aşkın varlığa bağlanma sürecinde Tanrı'ya karşı daha mesafeli oldukları ve genellikle de bu olumsuz durumun farkında oldukları tespit edilmiştir. Konuyla ilgili gelişim dönemlerinden ergenlik dönemi özelinde yapılan çalışmalarda, benlik saygısı düzeyi düşük olan ergenlerin, sosyalleşme süreçlerinde nasıl bir dost/arkadaş kazanılacağını öğrenme ve yaşamlarının amaç ve anlamını bulma noktasında kiliseden daha fazla yardım beklentisi içerisinde oldukları görülmüştür.¹¹⁶

Dinî inançların yanı sıra dua ve ibadet gibi dinî pratikler de, bireylerin kendilerini daha kontrollü hissetmelerini, geleceğe daha iyimser bakmalarını; dolayısıyla daha güçlü bir benlik

112 Zinnbauer, Brian J. & Pargament, Kenneth I., "Spiritual Conversion: A Study of Religious Change Among College Students", *Journal for the Scientific Study of Religion*, 1998, V. 37, N. 1, pp. 170-178

113 Yapıcı, Asım, *Din, Kimlik ve Ön Yargı: Biz ve Onlar*, Karahan Kitabevi, Adana-2004, s. 373-374

114 Jones & Francis, *Religiosity and Self-Esteem*, pp. 191-194

115 Benlik saygısı düzeyinin yükseltilmesinde dinî inançların önemi üzerine yapılan bazı psikolojik analizler için bkz. Pole, *Kendiniz Olun*, s. 49-56

116 Tamminen & Nurmi, *Developmental Theories and Religious Experience*, p. 289

saygısı ile güven ve amaç duygusuna sahip olmalarını sağlarlar.¹¹⁷ Bu bağlamda din psikolojisi literatüründe dindarlığın inanç ve pratik boyutu ile benlik saygısı arasındaki ilişkiye yönelik çeşitli bilimsel araştırmalar da yapılmıştır. Uysal (2003) tarafından yetişkin örneklem grubu üzerinde yapılan bir çalışmada, beş faktörlü kişilik modeli ile dindarlık boyutları arasındaki ilişkiye de bakılmıştır. Söz konusu araştırmada, beş temel kişilik boyutundan nevroitiklik ile dindarlığın özellikle pratik boyutu arasında negatif yönde ve anlamlı bir ilişki bulunmuştur. Söz konusu bu negatif ilişkiden hareketle, yetişkin bireylerin dinî pratik düzeyleri azaldıkça, nevroitiklik, yani duygusal dengesizlik düzeylerinde bir artış olduğunu söylemek mümkündür. Dolayısıyla ibadete yönelik tutum ve davranış düzeyinin düşüklüğüne bağlı olarak nevroitiklik durumunun önemli parametrelerden biri olan benlik saygısı düzeyinin de düştüğü söylenebilir. Öte yandan yine konuya ilişkin olarak dikkat çekici bir sonuç da, dindarlığın inanç boyutu ile kişiliğin nevroitiklik boyutu arasında görülmüştür. Söz konusu bu iki olgu arasında ise, anlam düzeyi düşük de olsa pozitif yönde bir ilişki olduğu saptanmıştır.¹¹⁸

Bireyin kişisel duygularının ve düşüncelerinin oluşmasında ve ötekilerin davranışlarını yorumlamasında benlik kavramının sosyo-psikolojik bir etkisi söz konusudur. Bu bağlamda ‘benliğe yönelik farkındalık düzeyi arttıkça Tanrı, daha da yakınlaşır’ önermesi, bireyin benlik kavramının dış dünyayı algılamasına yönelik teolojik bir vurgulama yapar. Bireyin, kendisini algılaması ile Tanrı’yı algılaması arasında yakın bir psikolojik ilişkinin olduğu varsayımından hareketle, Tanrı imajı/tasavvuru, benlik saygısıyla olan ilişkisi bakımından da incelenmesi gerekir. Bu çerçevede bu iki kavram arasındaki ilişkiyi aydınlatmaya çalışan din psikologları, bireyin kendini tanımlaması anlamına gelen benlik kavramının, fenomenolojik olarak kendini değerlendirmeyi de içeren benlik saygısını da kapsadığının altını çizerler.¹¹⁹

İşte konuya ilişkin yukarıdaki bu kuramsal arka plandan hareketle, özellikle batı din psikolojisi literatüründe benlik saygısı ve Tanrı imajları üzerine birçok saha çalışması yapılmıştır. Bu bağlamda özellikle Hıristiyan kültüründe yetişmiş gençler arasında yapılan benlik saygısı ile Tanrı imajları arasındaki ilişkiyi konu edinen araştırmaların birçoğu, ‘kollayan

117 Hallahmi, Benjamin B. & Argyle, Michael, “Dindarlığın Etkileri: Bireysel Düzey-I”, (Çev. Adem Şahin), S.Ü.İ.F.D., Konya-2000, S. 10, s. 462

118 Uysal, Veysel, Geleneksellik-Cağdaşlık Bağlamında Türkiye’de Dindarlık ve Kadın, Çamlıca Yayınları, İstanbul-2003, s. 100-103, 144-145; Ayrıca bkz. Sanford & Donovan, Kadınlar ve Benlik Saygısı, s. 189

119 Kuşat, Ergenlerde Allah Tasavvuru, s. 125

ve koruyan' Tanrı imajları ile benlik saygısı arasında pozitif; 'cezalandıran ve öç alan' Tanrı imajları ile benlik saygısı arasında ise negatif yönde anlamlı korelasyonlar saptanmıştır.¹²⁰

Din psikolojisi literatüründe Tanrı imajları ve benlik saygısı ilişkisi üzerine yapılan çalışmalarda, içgüdümlü dindarlık modeline sahip olan bireylerin, Tanrı'yı daha çok 'yardımsever, toleranslı ve ihtiyaç anında hazır olan, koşulsuz sevgi ve destek kaynağı' olarak düşündükleri saptanmıştır. Dolayısıyla söz konusu bu dindarlık formunun, hem kişisel kontrol, hem de Tanrı kontrolü duyguları ve yüksek benlik saygısıyla bir arada bulunduğu görülmüştür. Ancak buna karşın dışgüdümlü dindarların ise, daha sert Tanrı imajlarına sahip oldukları için kendilerinin daha sık tehdit edildikleri hissine kapıldıkları ve dolayısıyla da daha düşük benlik saygısına sahip oldukları saptanmıştır¹²¹ (ayrıca krş. Şekil-7).

Bireysel farklılıklar, bazı olayları kutsal güçlere yükleme/atfetme konusunda önemli roller oynayabilirler. Benzer bir şekilde, müslüman bireylerin benlik saygısı düzeylerindeki farklılıklar da, Allah'ın algılanması sürecinde önemli birer etkileyici faktör olarak görülebilir. Bu bağlamda konuyla ilişkin olarak Kuşat (1993) tarafından, müslüman ergen örneklem üzerinde bir araştırma yapılmıştır. Kuşat'ın araştırmasında yer alan sıfatlar çerçevesinde, benlik saygısı ile Allah imajı/tasavvuru arasındaki ilişkiye bakıldığında, istatistiksel olarak düşük düzeydeki benlik saygısı ile gazap sıfatları arasında olumlu bir ilişkinin olduğu görülmüştür. Bu bağlamda 'öç alan' sıfatı, düşük düzeydeki benlik saygısında en düşük ortalamayı almıştır. Aynı zamanda benlik saygısı düzeyi yüksek olan ergenlerin, bu sifattan düşük puan aldıkları saptanmıştır. Öte yandan 'koruyan ve gözetleyen' Allah imajına ilişkin olarak ise, benlik saygısı düzeyi yükseldikçe bu sıfatın aritmetik ortalamasında da düşüş eğilimi saptanmıştır. Yani, benlik saygısı düzeyi yüksek olan ergenlerin, 'koruyan, gözetleyen, bağışlayan, adil, rızık veren ve iyileri mükafatlandıran' gibi Allah imajına daha çok yer verdikleri tespit edilmiştir.¹²²

Öte yandan din psikolojisi kapsamında, benlik saygısı ile Tanrı imajları arasındaki bu psikolojik ilişki dinî yükleme teorisiyle de yorumlanabilir. Adı geçen teoriye göre, birey, başa çıkmakta zorlandığı problemlerin çözümüne ilişkin çeşitli yüklemelerde/atıflarda bulunur. Spilka ve ark., yüklemenin, özelde bireyin kendi dünyasını anlamlandırma süreci olduğunu vurgularlar. Bu bağlamda, bazen yaşam kalitesini tehdit eden olumsuz olaylar karşısında birey,

120 Buri, John R. & Müller, Rebecca A., "Psychoanalytic Theory and Loving God Concepts: Parent Referring Versus Self-Referencing", *The Journal of Psychology*, 1993, V. 127, N. 1, pp. 17-27; Wulff, *Psychology of Religion*, s. 367-370

121 Spilka, Bernard et. al., "A General Attribution Theory for the Psychology of Religion", *Journal for the Scientific Study of Religion*, 1985, V. 24, N. 1, pp. 10-12; Hallahmi, Benjamin B. & Argyle, Michael, *The Psychology of Religious Behaviour, Belief and Experience*, Routledge, London-1997, p. 165

122 Kuşat, *Ergenlerde Allah Tasavvuru*, s. 141-142, 149-150

Tanrı'yı referans olarak kullanabilir. Böylece dinî içerikli bir referansa yükleme yaparak, karşı karşıya kaldığı olayın olumsuz sonuçlarının etkisinden kurtulmaya çalışır.¹²³

Bireyin karşı karşıya geldiği olağanüstü olay ve felaketleri anlamlandırmada, söz konusu bu yükleme/atfetme sürecini motive eden faktörlerden birisi de, benlik kavramını ve benlik saygısını koruma, sürdürme ve güçlendirme ihtiyacıdır. Dolayısıyla bir anlam arayışı olarak yükleme davranışını başlatan çeşitli durumlar söz konusudur. Bu cümleden olarak (a) bireyin anlam-inanç sistemini tehdit eden olayların yol açtığı gerilim, (b) onun tahminlerinin ötesinde onun kontrol ve denetim gücünü de aşarak gerçekleşen olaylar ve (c) bireyin benlik saygısını zedeleyecek ve kişisel güven duygusuna zarar verebilecek boyuttaki olaylar ve deneyimler de, yükleme sürecini başlatan olası nedenler arasında değerlendirilebilir.¹²⁴ Dolayısıyla yükleme eylemi, anlama, kontrol, tahmin ve benlik saygısı ihtiyaçlarını karşılama ve bireyin zihninde oluşan sorulara yanıt verip bilinmezlikleri çözümlemesi bakımından işlevsel bir özelliğe sahiptir. Bu çerçevede benlik saygısının korunması, bireyin ruh sağlığı açısından oldukça önem taşır. İşte bu aşamada benlik saygısının hissedilebilmesi, onun kişisel etkinlik ve değerini koruma ve güçlendirmeye yönelik geliştireceği davranışlarına bağlıdır.¹²⁵ (bkz. Şekil-7).

Öte yandan kendini beğenmişlik yani ben-severlik/bencillik temeline dayanan 'sahte' benlik saygısı düzeyinin yüksek olması, teolojik bağlamda aynı zamanda günah olarak değerlendirilir. Örneğin; Hıristiyan dinine göre büyük günahların başında gelen 'gururlanma ve kibirlenme', aynı zamanda tüm öteki günahlarla da ilişkilendirilebilir. Bu nedenle birçok dinî öğreti, nasıl ki alçakgönüllülüğü yüceltmişse; bunun karşıtı olan gururlanmayı ve kibirlenmeyi de, teolojik düzlemde Tanrı'dan ve insanlardan uzaklaştıran bir günah olarak öngörmüştür.¹²⁶ Söz konusu bu narsist temelli ve dinî içerikli algılama formu, bireyde zaman zaman 'suçluluk ve günahkarlık duygularına' da neden olabilir.¹²⁷

Öyleyse araştırma konusu kapsamında benlik saygısı ile bağlantılı olan bir diğer psikolojik olgu ise, suçluluk ve günahkârlık duygularıdır. Batı din psikolojisi literatüründe,

123 Spilka, Bernard et. al., The Psychology of Religion: An Empirical Approach, Prentice Hall Inc., New Jersey-1985, pp. 20-21; Krş. Hill, Peter C. & Hood, Ralph W. Jr., "Affect, Religion and Unconscious Processes", Journal of Personality, 1999, V. 67, N. 6, pp. 1028-1040; Konuyla ilgili örnek bir çalışma için ayrıca bkz.

Thune-Boyle, Ingela C. et. al., "Do Religious/Spiritual Coping Strategies Affect Illness Adjustment in Patients with Cancer? A Systematic Review of the Literature", Social Science & Medicine, 2006, V. 63, pp. 151-164

124 Küçükcan, Talip & Köse, Ali, Doğal Afetler ve Din: Marmara Depremi Üzerine Psiko-Sosyolojik Bir İnceleme, İ.S.A.M. Yayınları, İstanbul-2000, s. 64-67

125 Küçükcan & Köse, Doğal Afetler ve Din, s. 67-70

126 Andre & Lelord, Kendine Saygı, s. 66-67

127 Watson, P. J. et. al., "Sin, Depression and Narcissism", Review of Religious Research, 1988, V. 29, pp. 295-305

konuyla ilgili yapılan arařtırmalarda kabul edilen hipotezler; ‘(a) cezalandırıcı ve intikamcı bir Tanrı imajına sahip olan dıřgüdümlü dindarların, benlik saygısı düzeyleri düşük olduđu için suçluluk ve günahkârlık duygularına, içgüdümlü dindarlardan daha fazla eğilimlidirler; (b) buna karřın affedici ve řefkatli bir Tanrı imajına sahip olan içgüdümlü dindarların ise, benlik saygısı düzeyleri yüksek olduđu için suçluluk ve günahkârlık duygularına dıřgüdümlü dindarlardan daha az eğilimlidirler’ řeklinde kurgulanmıřtır. Buna rađmen teorik olarak olgusal iliřki bađlamında son derece dođru oluřturulan bu hipotezler, konuyla ilgili yapılan alıřmalarda, tam olarak tutarlı ve yaygın bir řekilde desteklendiđini söylemek henüz zordur. Elbetteki bunun en önemli sebeplerinden birisi, özellikle günahkârlık duygularını psikometrik anlamda tam olarak ölçebilen araların geliřtirilememiř olmasıdır. Buradaki diđer bir problem ise, günahkârlıkla bađlantılı olan ‘utanma ve suçluluk’ olguları arasında önemli kavramsal farklılıklar olmasına rađmen, bunların birbiriyle pozitif bir psikolojik iliřki içerisindeymiř gibi deđerlendirilmesidir¹²⁸ (ayrıca krř. řekil-7).

Öte yandan arařtırma konusu kapsamında benlik saygısı ile alak gönüllülük/mütevâzi olma olgusu arasında da psikolojik bir iliřkiden söz edilebilir.¹²⁹ Bu bađlamda genel olarak, dinlerin çođu inananlarını olgun/ađırbařlı olmaları konusunda yüreklendirmiřtir. Ađırbařlılık, bireyin kendisine duyduđu saygının gönüllü olarak alaltılmasının bir formudur. Dolayısıyla inananlar için ađırbařlılık, her řeyden önce Tanrı’ya yaklařmanın vazgeilmez ön kořullarından biridir. Aynı zamanda bireyin, ötekilere karřı daha saygılı davranması ve kendini onlardan üstün görmemesi noktasında psikolojik bir bariyerdir.¹³⁰ Bireyin yeterlilikleri, sınırlılıkları ve zaaflarıyla birlikte kendini önemli ve deđerli olarak algılama anlamına gelen benlik saygısı, onun bütünlüđünü oluřturduđu deđerlerin yorumlanmasında tutarlılıđı sađlayan pedagojik bir deđer de ifade eder. Bu yönüyle benlik saygısı, hem başkalarından saygı görmenin, hem de başkalarına tanıdıđı hakları, kendine de tanıyabilmenin ön řartıdır. Bu bakımdan benlik saygısının geliřimi, bireyin hak ve özgürlüklerini sahiplenerek içselleřtirmesinin temel basamađı olarak yorumlanabilir¹³¹ (bkz. řekil-7).

128 Hood, Sin and Guilt in Faith Traditions: Issues for Self-Esteem, s. 112-114; Ayrıca konuyla ilgili ayrıntılı kuramsal bilgi ve arařtırma sonuçları için bkz. Harder D. H. & Lewis, S. J., “The Assessment of Shame and Guilt”, *Advances in Personality Assessment* (in), [Ed. J. N. Butcher & C. D. Spielberger], Lawrence Erlbaum Associates, Hillsdale, NJ-1987, V. 6, pp. 89-114

129 İřlâm dininde ahlâkî bir erdem olarak da önemli psikolojik olgu olan alakgönüllülük/mütevâzi olma konusuna iliřkin bazı dini referanslar için bkz. Kur’an-ı Kerim, Furkan / 63; İsrâ / 24, 37; Lokman / 18-19; Ayrıca konuyla ilgili İřlâm peygamberi Hz. Muhammed (s.a.v.)’in sözleri için bkz. (Canan, İbrahim, *Kütüb-i Sitte: Tercüme ve řerhi*, Akađ Yayınları, Ankara-1995, C. 15, s. 19-34; C. 16, s. 548-549; C. 17, s. 581-583

130 Andre & Lelord, Kendine Saygı, s. 58-59

131 Ardođan, Recep, “Müslüman Toplumlarında İnsan Hakları ve Demokrasiye Saygıyı Artıracak Bazı İřlâmî İlkeler”, *Deđerler Eđitimi Dergisi*, İstanbul-2005, C. 3, S. 9, s. 29

Şekil-7: Benlik Saygısı ve Dindarlık Arasındaki Psiko-Sosyal İlişki

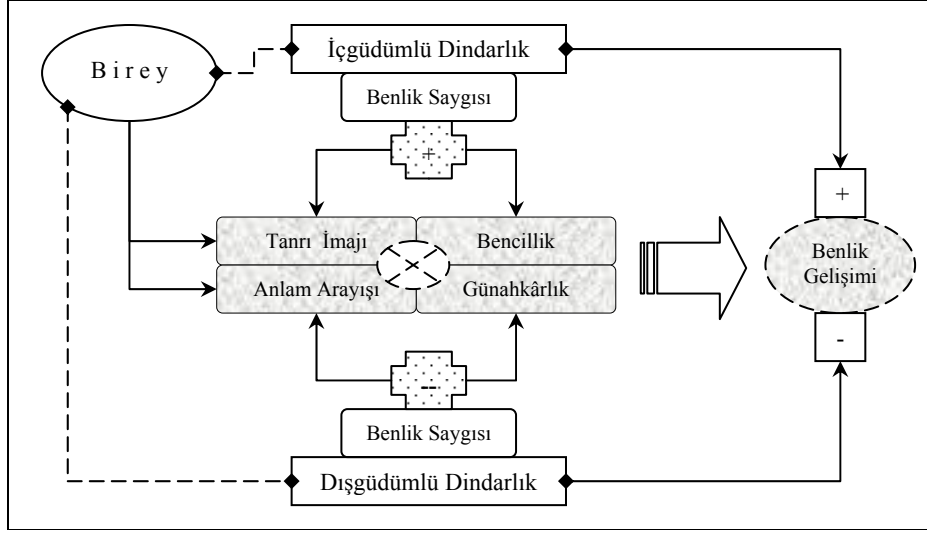

Yukarıdaki örnek çalışmalardan hareketle benlik saygısı, bireyin bütünlüğüne yönelik değerlerin yorumlanmasında tutarlılığı sağlayan temel bir kavram olarak dindarlık olgusuyla yakından ilgili bir benlik kavramı değişkenidir. Konuyla ilgili benlik saygısı düzeyi yüksek ve düşük olanların özellikleri ile benlik saygısının nedenleri konusunda yapılan saha araştırmalarında, benlik saygısı düzeyi yüksek olan bireylerin özelliklerinden birisinin de, güçlü/sağlıklı yapılandırılmış bir dindarlık formuna sahip olmaları ve/veya manevî/spiritüel bağ kurabilmeleri olduğu görülmüştür.¹³²

Sonuç olarak, gerek din psikolojisi gerekse benlik psikolojisi literatüründe, benlik saygısı ve dindarlık ilişkisine yönelik yapılan teorik ve tecrübî araştırmalar incelendiğinde, - yukarıda da görüldüğü gibi- araştırmaların bir kısmında anlamlı bir ilişki görülmezken; bir kısmında pozitif, bir kısmında da negatif bir ilişki olduğu saptanmıştır. Dolayısıyla dindarlık olgusu ile benlik saygısı arasında ortaya çıkan bu birbirinden farklı sonuçlar, her iki olgu arasında çok açık ve net olarak tek yönlü ve doğrusal bir ilişkinin olmadığı şeklinde de yorumlanabilir.

4.2. Kendini İzleme Kavramı

Modern psikoloji tarihinde yer alan benlik kavramı, bireyin doğasını açıklamaya ilişkin literatürde kullanılan kavramlar arasında en eski ve en kalıcı olanlarından biridir. Adı geçen kavramın bu tarihsel kullanımından hareketle genel olarak, bireylerin oldukça tutarlı ve kararlı oldukları öngörülmüştür. Dolayısıyla belli bir durumda cömert veya dürüst olan bireyin, başka

132 Eşer, Dinî İnanç ve Benlik Saygısı İlişkisi, s. 500-501

durumlarda da cömert veya dürüst olma eğiliminde olacağı; bugün liberal görüş belirten birisinin yarın da liberal görüşü savunacağı düşünülebilir. Fakat gerçek her zaman bu öngörüye uymaz. Öyle görünüyor ki bu durumda, statik değil dinamik bir psikolojik yapıya sahip olan bireyin, bir değil belki birçok benlik formlarına sahip olduğundan söz etmek mümkündür. İşte özellikle sosyal psikolojik bağlamda bireyin benlik oluşumu, büyük ölçüde ötekilerle ilişkilerinin bir ürünü olarak ortaya çıkar. Bu nedenledir ki, W. H. Auden'in de belirttiği gibi,¹³³ benliğin özel yaşama ilişkin gerçekleri ile ötekilere görünüşleri ve sunumları arasında çarpıcı farklar ve çelişkiler bulunabilir.¹³⁴

İşte yukarıdaki bu olgusal gerçeklikten hareketle benlik psikolojisi ve sosyal psikoloji literatüründe önemli bir yere sahip olan teknik terimlerden birisi de, “kendini izleme/self-monitoring” kavramıdır.¹³⁵ Adı geçen sosyal içerikli bu kavram; ‘bireyin kendi davranışlarını öznel gözlemleri sonucunda değerlendirerek, içinde bulunduğu durumun/ortamın gereklerine uygun olarak ayarlaması ve düzenlemesi’ anlamına gelir.¹³⁶ Araştırmanın bu teorik bölümünde, yine bu çalışmanın anket uygulamasına konu olan teknik kavramlardan ikincisi olan kendini izlemenin, öncelikle sosyal psikoloji ve benlik psikolojisi literatürü kapsamında bir betimlemesi yapılmıştır.

Bireyler, sosyal etkileşim sürecinde karşılarındaki kişilerde istedikleri izlenimi oluşturabilmek amacıyla birtakım roller oynamak için çeşitli ‘maskeler’ kullanırlar. Söz konusu bu sosyal içerikli maskeler, bireyler için zamanla birer benlik özelliği haline dönüşme riski taşıyabilir. Çünkü onlar, sosyal ortamlarda farklı amaçlarla çeşitli roller oynamak durumunda kalabilirler. İşte bu sosyal psikolojik arka plandan hareketle ‘kendini izleme’ kavramı, 1972 yılında Mark Snyder tarafından, hazırladığı doktora tezi sonucunda ortaya atılmıştır.¹³⁷ Kendini izleme kavramının popüler oluşu ise, daha çok yine onun 1974 yılında yayımlanmış olduğu “Self-Monitoring of Expressive Behavior” isimli makalesiyle olmuştur.¹³⁸ Daha sonraki yıllarda

133 “Kendimi sevebilmek için kendi kafamda yaratmaya çalıştığım kendi imgemle/imagim ile beni sevebilmeleri için başkalarının kafalarında yaratmaya çalıştığım imgem/imagim çok farklıdır.” (W.H.Auden)

134 Snyder, Mark, “İzlenim Ayarlamacılığı / Self-Monitoring”, Hitler İsteseydi: Sosyal Psikoloji Yazıları (içinde), [Ed. & Çev. Ali Dönmez], Gündoğan Yayınları, Ankara-1994, s. 152

135 Adı geçen bu terim, Türk psikoloji literatüründe “öz-izleme; kendini ayarlama; kendini uyarlama; izlenim ayarlamacılığı, kendini denetleme” olarak da isimlendirilmiştir. Ancak bu araştırmanın metin bütünlüğünü korumak amacıyla ‘kendini izleme’ kavramı tercih edilmiştir.

136 Snyder, Mark & Gangestad, Steve, “On the Nature of Self-Monitoring: Matters of Assessment, Matters of Validity”, Journal of Personality and Social Psychology, 1986, V. 51, N. 1, pp. 125-126; Crider, Andrew B. et. al., Psychology, Harper Collins College Publishers, 4. Edition, New York-1993, pp. 560-561

137 Snyder, Mark, Individual Differences and the Self-Control of Expressive Behavior, (Ph.D. Dissertation), Stanford University, 1972, [Dissertations Abstracts International, 33, 4533A-4534A; University Microfilms No: 73-4598]

138 Bkz. Snyder, Mark, “Self-Monitoring of Expressive Behavior”, Journal of Personality and Social Psychology, 1974, V. 30, N. 4, pp. 526-537

özellikle sosyal psikoloji alanında popülerleşen bu kavrama ilişkin, konuyla ilgili oluşturulan psikoloji literatüründe çeşitli açılardan ciddi eleştiriler de yapılmıştır.¹³⁹

Benlik sunumu bağlamında Goffman (1959) ve arkadaşlarına göre, herkesin paylaştığı bir yaşam şekli olmasına rağmen günlük yaşamdaki deneyimler, kişiler arasında bazı farklılıkları içerir. Bu çerçevede kişilik özelliklerine bağlı olarak genelde sosyal imgelerinin daha bilincinde olan bazı bireyler, benlik sunumu taktiklerini daha çok kullanırken; bazıları ise, bu türden taktiklere başvurmadan kendilerini doğrulamayı tercih edebilirler.¹⁴⁰ İşte benlik sunumuna ilişkin bu perspektifi bir çıkış noktası olarak gören Snyder, bireyler arasındaki farklılıkları kendini izleme olarak adlandırdığı benlik özelliğiyle açıklamaya çalışmıştır. Bu kapsamda kendini izleme kavramıyla o, bireyin, kişisel davranışına rehberlik etme noktasında, dışsal/durumsal bilgilere dikkat etmesini ve bu bilgileri kullanmasını vurgulamıştır.¹⁴¹ Öte yandan kendini izleme kavramına ilişkin yapılan araştırmaların en ilgi çekici yönü ise, adı geçen bu kavram aracılığıyla sosyal psikoloji ile benlik ve kişilik psikolojisi arasında önemli kesişme/kavuşma noktalarının ortaya çıkmış olmasıdır.

Bireylerin, karşısındakilerde oluşturdukları izlenimleri kontrol etmek ve düzenlemek için gösterdikleri davranışları ifade eden kendini ortaya koyma, sosyal etkileşimin en önemli öğelerinden biridir. Bu nedenle onların, düzenli ve tutarlı bir biçimde karşılıklı sosyal etkileşime girebilmeleri ve girdikleri iletişimi sağlıklı olarak sürdürebilmeleri gerekir. Bunun için de, hem kendi kendilerini ortaya koyuşlarını/benlik sunumlarını iyi düzenlemeleri, hem de karşısındakilerin kendilerini ortaya koyuşlarını doğru bir şekilde algılamaları, anlamaları ve yorumlamaları gerekir. Bu da bir anlamda sosyal beceri gerektirir. Kısaca, kendini anlatıcı ve/veya sunucu karakterdeki davranışları düzenleme ve kontrol etme becerisi, günlük yaşam içerisinde etkili bir kişiler arası iletişimin ön şartıdır. Dolayısıyla böyle bir süreçte, bireylerin bu beceriye sahip oluşları ve bunu uygun durumlarda kullanmaları açısından bazı bireysel farklılıklar söz konusudur. Yani bazı bireyler, kendilerini ortaya koyuşlarını düzenleme ve kontrol etme becerisine daha çok sahip olup bu beceriyi uygun durumlarda kullanabilirken;

139 Kendini izleme kavramına ilişkin sosyal psikoloji literatüründe yapılan bazı eleştiriler için bkz. Bacanlı, Hasan, Sosyal İlişkilerde Benlik: Kendini Ayarlamının Psikolojisi, M.E.B. Yayınları, 2. Baskı, İstanbul-2004, s. 113-119

140 Goffman, E., The Presentation of Self in Everyday Life, Anchor, New York-1959, p. 11'den akt. Bacanlı, Kendini Ayarlamının Psikolojisi, s. 20-21; Araz, Arzu, Kişilerarası İlişkilerde Benlik Sunumu, Varlık Yayınları, İstanbul-2005, s. 99

141 Araz, Benlik Sunumu, s. 99

bazıları da, bu sosyal beceri yönünden zayıf olup kendilerini ortaya koyma davranışlarını duruma/ortama göre değiştirme gereği duymayabilirler.¹⁴²

Benlik psikolojisi ve sosyal psikoloji literatüründeki kendini izleme kavramına yönelik olarak yapılan çalışmalarda bireylerin; (a) davranışlarından dolayı sorumluluk ya da taahhüt altına girme hissini yaşadıkları, (b) davranışlarının potansiyel nedeni olarak kendi benliklerinin farkında oluşunu teşvik ettikleri, (c) angaje olmayla ilgili yeniden değerlendirme süreçlerinin kısa olduğu ve bu nedenle tutumlarının, davranışlarıyla ilgisizliğini fark edemedikleri ve (d) davranışları ile inançları arasındaki tutarlılığa normatif olarak destek sunan çeşitli çevresel koşullarla karşı karşıya kalabildikleri saptanmıştır. İşte böyle durumlarda bireylerin, davranışsal tercihlerini, daha çok kişisel/içsel eğilimlerine dayalı olarak yaptıkları görülmüştür.¹⁴³

Snyder'a göre, kendini izleme düzeyi yüksek olan bireyler, sosyal davranışlarının durumsal uygunluğuna ilgi duyan ve benlik sunumlarını ya da dışavurumcu/expressive davranışlarını düzenlemede ve kontrol etmede, çevreden topladıkları ipuçlarını iyi kullanabilen kişilerdir. Diğer bir ifadeyle, kendini izleme düzeyi yüksek olanlar, kendileriyle ilgili izlenimi büyük ölçüde ayarlayıp, kontrol edebilen kimselerdir.

Buna karşın, kendini izleme düzeyi düşük olan bireyler ise, duruma/ortama uygun benlik sunumlarıyla ilgili sosyal bilgiye daha az dikkat eden ve gelişmiş bir benlik sunumu dağarcığına sahip olmayan kişilerdir. Bu gruba giren bireylerin benlik sunumları, genellikle sahip oldukları içsel tutumları, eğilimleri ile dinî ve etik değerleri tarafından kontrol edilebilir. Dolayısıyla kendini izleme düzeyi düşük olan bireyler, kim olduklarıyla nasıl davrandıkları arasındaki tutarlılığa değer verirler. Bu noktada gerçekten ne düşünüyor ve ne hissediyorlarsa, genellikle onu dışa vururlar.¹⁴⁴

Kısaca bu kurama göre, kendini izleme düzeyi yüksek olan bireyler, çeşitli sosyal ortamlarda birbirinden farklı şekillerde davranabilme özelliğine sahipken; kendini izleme düzeyi düşük olan bireyler ise, genellikle içlerinden geldiği gibi daha samimi yani durumsal faktörlerden fazla etkilenmeden doğal davranış sergileme özelliği gösterirler (ayrıca krş. Tablo-2).

142 Bacanlı, Kendini Ayarlamının Psikolojisi, s. 23-24; Krş. Arkonaç, Sibel, Grup İlişkileri, Alfa Yayınları, İstanbul-1993, s. 60-90

143 Araz, Benlik Sunumu, s. 100-101

144 Snyder, Mark, "Self-Monitoring Processes", Advances in Experimental Social Psychology (in), [Ed. L. Berkowitz], Academic Press, New York-1979, V. 12, pp. 88-90; Araz, a.g.e., s. 99; Snyder, İzlenim Ayarlamacılığı, s. 154-161

Tablo-2: Kendini İzleme Düzeyi Yüksek ve Düşük Bireylerin Karşılaştırılması ¹⁴⁵

Kendini İzleme Düzeyi Yüksek Bireyler	Kendini İzleme Düzeyi Düşük Bireyler
• Sosyal bir dünya kurarlar.	• Kişisel bir dünya kurarlar.
• Tutumları ile davranışları daha az tutarlıdır.	• Tutumları ile davranışları daha çok tutarlıdır.
• Başkalarının kendileri hakkında ne düşündüğü önemlidir.	• Başkalarını önemsemeden oldukları gibi davranma eğilimi gösterirler.
• Kendi imajlarını sosyal duruma göre ayarlamaya/uydurmaya çalışırlar.	• Sosyal duruma aldırmaksızın kendi imajlarını koruma eğilimi gösterirler.
• Yaşama dair ilkelere önem vermezler.	• Yaşama dair ilkeleri vardır ve önem verirler.
• Kişiler arası ilişkilerde sosyal ortamın özelliklerini dikkate alırlar.	• Benzer özellikler ve hisler taşıyan bireylerle konuşmayı tercih ederler.
• Ötekilerin duygularını ortaya çıkarmada daha çok başarılı olurlar.	• Ötekilerin duygularını ortaya çıkarmada daha az başarılı olurlar.
• Çok fazla arkadaşla beraber olurlar.	• Daha az arkadaşla beraber olurlar.
• Kendi davranışlarını dikkatle denetlerler ve kendilerini ortaya koyma şekillerine özel bir önem verirler.	• Oldukları gibi davranma ve hissettikleri gibi yaşama amacında oldukları için bu tür davranışlara önem vermezler.
• Dışa dönük bir kişiliğe sahiptirler.	• İçe dönük bir kişiliğe sahiptirler.
• Kararlı ve düzenli bir yaşam tarzını benimserler.	• Kendiliğinden gelişen bir yaşam tarzını benimserler.
• Öteki/ler hakkında bilgi sahibi olmak isterler.	• Kendi kişilik özellikleri hakkında bilgi sahibi olmak isterler.
• Karşı cinsle ilişkilerinde kesin söz vermezler.	• Karşı cinsle ilişkilerinde kesin söz vermeyi benimserler.
• Cinsel tutum ve davranışlarda kendilerinin daha az kısıtlanmasını isterler.	• Cinsel tutum ve davranışlarda kendilerini daha çok kısıtlatırlar.
• Beden dilini daha fazla kullanırlar.	• Beden dilini daha az kullanırlar.
• Davranışlarını kişilere ve durumlara uydurmada oldukça esneklerdir.	• Davranışlarını kişilere ve durumlara uydurmaya çaba göstermezler.
• Boş zaman etkinliklerinde bir uzman gibi davranarak vakit geçirmeyi tercih ederler.	• Boş zaman etkinliklerinde hoşlandıkları bireylerle vakit geçirmeyi tercih ederler.
• Ortama uyum davranışları, arkadaş grubuna göre daha fazla değişiklik gösterir.	• Ortama uyum davranışları, arkadaş grubuna göre daha az değişiklik gösterir.
• Sosyal davranış formları, ortamın özelliklerinden etkilenir.	• Sosyal davranış formları, kişilik özelliklerinden etkilenir.
• Evliliği, etkinlik merkezli olarak algırlarlar.	• Evliliği, eş merkezli olarak algırlarlar.
• Cinsel ilişki için eşe duygusal olarak bağlanmaya istekli değildirler.	• Cinsel ilişki için eşe duygusal olarak bağlanmaya isteklidirler.
• Karşılarındaki kişilerin fiziksel görünüşüne daha çok ilgi duyarlar.	• Karşılarındaki kişilerin kişilik özelliklerine daha çok ilgi duyarlar.

Öte yandan konuyla ilgili literatürde yer alan bazı sosyal psikologlar, Snyder'den yararlanarak kendini izleme düzeyi yüksek olan bireylere yönelik çeşitli betimlemeler yapmışlardır. Buna göre, kendini izleme düzeyi yüksek bireyler, kendilerinin gerçek resmini sunmaktan daha çok, sosyal sahnede rol oynamaya çalışan birer aktördürler. Tanımdan da anlaşıldığı gibi kendini izlemenin; (a) gösterilen sosyal davranışın, içinde bulunulan sosyal

145 Öztemel, Kemal, Kendini Ayarlama Becerilerini Algılamaları Farklı Öğretmenlerin Rehberlik Anlayışlarının Bazı Değişkenler Açısından İncelenmesi, (Yayımlanmamış Yüksek Lisans Tezi), Hacettepe Üniversitesi, Sosyal Bilimler Enstitüsü, Ankara-2000, s. 38'den uyarlanmıştır.

ortama uygunluđuna dikkat etme, (b) sosyal karřılařtırma bilgilerini kullanma, (c) benlik sunumunu kontrol ve dzenleme yeteneđine sahip olma, (d) bu yeteneđi belli durumlarda kullanma ve (e) sosyal davranıřı farklı durumlarda deđiřtirebilme gibi bazı temel betimsel zelliklerinden sz etmek mmkndr.¹⁴⁶

Öte yandan buna paralel olarak; (a) bilinmeyen yeni sosyal karřılařtırma kaynaklarını ieren, (b) psikolojik durumu belirsizleřtiren veya bu durumda karıřıklık yaratan, (c) tutumların sosyal olarak arzulanır olmadıđına vurgu yapan, (d) dıř dnyanın grřlerine ynelik duyarlılık dzeyini arttıran evresel faktrler gibi bireylerin kendilerini yksek dzeyde izlemeye/ayarlamaya ynelten bazı durumsal/ortamsal faktrler de sz konusudur.¹⁴⁷ Dolayısıyla byle bir sosyal baskı veya zorunlulukla karřı karřıya kaldıđını hisseden bireyler, olduđundan farklı grnmeye ynelebilirler.

Özellikle sosyal psikoloji literatrnde “sosyal bukalemun” olarak da adlandırılan kendini izleme dzeyi yksek olan bireyler, sosyal durumlarda kendilerini ifade etme ve ortaya koyma řekillerine karřı zellikle duyarlıdırlar. Dolayısıyla kendi davranıřlarını dikkatle denetlemeye abalarlar. Bařkalarından gelen iřaretler onlara beklenen etkiyi yapamayacađını ima ettiđi zaman, performanslarını ayarlayabilme becerisi geliřtirebilirler. Buna karřın kendini izleme dzeyi dřk olan bireyler ise, bu trden iřaretlerle ilgilenmezler. Genellikle hissettikleri gibi gerekten yařadıkları řekilde davranma eđilimine sahiptirler. Onların davranıřları, iindeki gerek duygu, tutum ve inanlarının dıřa vurumudur.

Özetle, kendini izleme dzeyi yksek olan bireyler, gerek veya hayal rn ‘seyirciler’i karřısında iyi izlenim oluřturmak ve bırakmak kaygısı ve abası ierisinde dirler. Bu aba, evrelerinin ve iinde buldukları ortamın, kendilerinden ne bekledikleri konusunda onları bilgi arayıřına srkler. Bu nedenle de onlar, iinde buldukları ortama gre, birok ‘ben/me’ oluřturup geliřtirebilirler.¹⁴⁸

Konuya iliřkin olarak oluřturulan literatrde, Snyder tarafından psikometrik aıdan bireylerin kendini izleme dzeylerini lmeyi amalayan bir lek geliřtirilmiřtir. Adı geen bu lek, son yıllarda en fazla tanınan ve bu alanda kullanılan leklerin bařını eker.¹⁴⁹

146 Bacanlı, Kendini Ayarlamının Psikolojisi, s. 25-26

147 Araz, Benlik Sunumu, s. 101

148 Bacanlı, Kendini Ayarlamının Psikolojisi, s. 26-27

149 Geliřim dnemi olarak yetiřkinlik dnemini elen alan bu alıřmanın anket uygulamasında, tm geliřim dnemleri iin uygulanabilir psikometrik zelliđe sahip yabancı bir kendini izleme leđinin Trkeye adaptasyonu yapılmıř formu kullanılmıřtır. lekle ilgili ayrıntılı psikometrik bilgi iin bkz. Anket Uygulaması; 1.5. lme Araları

4.2.1. Kendini İzleme Kavramı ve Dindarlık İlişkisi

Kendini izleme olgusuna yönelik yapılan arařtırmalarda, sözsüz iletiřim ve arkadaşlık iliřkilerinin yanı sıra sosyal beceri, meslek gruplarının kiřilik özelliđi farklılıkları, fiziksel sađlık ve görsel sanatlar başta olmak üzere bireylerin kendini izleme düzeylerini etkileyen ve/veya bundan etkilenen pek çok faktör/deđiřken söz konusudur. İřte bu bağlamda kendini izleme kavramının iliřkili olduđu deđiřkenlerden birisi de ‘dindarlık’ olgusudur.

Konuya iliřkin yapılan alan arařtırmalarında; ‘bireyin sahip olduđu dindarlık formlarının, kendini izleme düzeyi üzerinde anlamlı bir psikolojik etkisi olduđu’ tezinden hareket edilmiřtir. Bu kapsamda genelde tüm gelişim dönemlerinde, özelde ise yetişkinlik dönemindeki sađlıklı yapılandırılmış bir dindarlık olgusunun, kendini izleme düzeyine pozitif yönde katkı yaptıđı söylenebilir. Ancak burada konuyla ilgili yapılan arařtırmaların niceliđine yönelik önemli bir durum tespitinin de açıklanması gerekir. Bu arařtırmada yer alan kendini izleme ve dindarlık iliřkisine yönelik yapılan literatür taraması sonucunda, -giriř bölümünde de vurgulandıđı gibi- konuya iliřkin yapılan teorik ve anket çalıřmalarının son derece sınırlı olduđu görülmüřtür.¹⁵⁰

Din psikolojisi ve sosyal psikoloji literatüründe konuyla ilgili –sınırlı sayıda da olsa- yapılan arařtırmalardan hareketle dindar bireylerin, dindar olmayanlara göre kendini izleme düzeylerinin daha düşük olacađı öngörülebilir. Bu kapsamda bireylerin sahip oldukları -ve kendi içerisinde de çeřitlilik arz eden örneđin; içgüdümlü ve dışgüdümlü gibi- bazı dindarlık formlarının da, kendini izleme düzeyi üzerinde yüksek veya düşük dereceli psikolojik etkilerinden söz etmek mümkündür. Zira konuyla ilgili yapılan bir arařtırmada, -ařađıda açıkladıđı üzere- içgüdümlü dindar bireylerin, dışgüdümlü dindarlara göre kendini izleme düzeylerinin daha düşük olduđu saptanmıřtır.

Ayrıca arařtırmanın bu bölümünde, kendini izleme kavramının yanı sıra bu kavramla olgusal düzeyde yakın iliřkisi olan “kendini aldatma/self-deception” kavramına da kısaca yer verilmiřtir. Zira, sosyal psikoloji literatüründe ‘sosyal bukalemun’ olarak da nitelendirilen kendini izleme düzeyi yüksek bireyler, sosyal iliřkilerinde çođu zaman öteki/leri

150 Dindarlık ve kendini izleme iliřkisi konusunda yapılan çalıřmalara yönelik gerek kütüphane, gerekse internet ortamındaki sanal literatür taramalarında, yabancı psikoloji literatüründe konuyla ilgili direkt olarak yapılan sadece iki adet ‘yayımlanmamıř bildiri’ye ulařılabilmis; ancak buna karřın konuyla ilgili hiçbir yerli arařtırmanın yapılmadıđı saptanmıřtır. Söz konusu yayımlanmamıř bu iki yabancı arařtırmanın yazar/larına ulařılarak çalıřmalar istenmiř; ancak, bunlardan sadece kendini izleme kavramının sahibi olan Mark Snyder, konuyla ilgili yaptıđı ve A.P.A.’da sunduđu arařtırmayı/bildiriyi arařtırmacıya/yazara göndermiřtir. [Bkz. Ek-3: Arařtırmada Yer Alan “Self-Monitoring” Kavramıyla İlgili Prof. Dr. Mark Snyder’e Yazılan ve Onun Verdiđi Cevabı Belirten Elektronik Posta Metni]

yanıltma/aldatma eğilimi gösterirler. Birey merkezli başlayıp daha sonra dış dünyaya yayılan söz konusu oluşum süreci, sonuçları itibariyle çoğu zaman bireyin bilinçli olarak yaptığı bir yönelimdir. Ancak bazen de birey, içinde bulunduğu sosyal ortamı yapay olarak ‘kendisi’ merkezli ayarlarken ve/veya yönlendirirken öteki/leri aldatmadan önce kendini aldatma eğilimi içerisine de girebilir. İşte bu psikolojik gerçeklikten hareketle araştırmamızın bu ilgili bölümünün sonunda ise, bireyin sosyal benliğiyle ilgili işleyiş sürecinin kişisel arka planını irdeleyerek bütüncül bir perspektif sağlamak amacıyla, kendi kendini aldatma anlamına gelen ‘self-deception’ kavramının dindarlık formlarıyla ilişkisine de kısaca değinilmiştir (ayrıca şematik gösterim için bkz. Şekil-8).

Bireylerin birlikte olup birbirleriyle karşılaştıkları her türlü sosyal ortamlarda etkileşim ve iletişimden söz etmek mümkündür. Psikolog ve pedagoğlara göre her yer ve zamanda, bir şekilde kişiler arası etkileşim ve eğitim süreci söz konusudur. Bu eylem karşılıklı olarak ardışık zamanlı bir şekilde sürüp gider. Söz konusu bu iletişim sürecinde bireyler, birbirilerinden hem bir şeyler alırlar, hem de onlara bir şeyler verirler. Dolayısıyla karşılıklı iletişim ve etkileşim, bir toplumdaki bireyleri zamanla belli normatif davranışlar etrafında birleştirebilir. Böylece de toplumda sürekli yenilenen ve gelişen sosyal ortak paydalar meydana gelir. Kim ne yiyip içiyor, nasıl giyiniyor, nasıl davranıyor, nasıl çalışıyor ve neler anlatıyor? soruları çerçevesinde, herkes içinde bulunduğu toplumun normatif davranışlarına uyum sağlama çabasıyla sürekli etrafını gözlemler. İşte bu kapsamda bireylerin hayat tarzları, inançları, hedefleri, statüleri ve ilişkilerine yönelik zihni meşgul eden sorular, bireyin cevaplarını merak etmekten kendini alamadığı ilgilerini oluşturur.¹⁵¹ Aslında ötekiler hakkında özel veya genel olarak bilgi sahibi olma arzusu, aynı zamanda kendini izleme düzeyi yüksek bireylerin temel özelliklerinden birini oluşturur.

Yukarıdaki sosyal psikolojik etkileşim süreci içerisinde, öncelikle kendini izleme kavramının merkezinde yer alan “kendini olduğundan farklı bir formda sunma” olgusunun, hemen hemen tüm dinî öğretiler tarafından etik/ahlâkî bir problem olarak görüldüğü söylenebilir. Sağlıklı bir sosyal yapılanma için o toplumda yaşayan bireylerin hür bir şekilde kendi fikir ve düşüncelerini karşı tarafa aktarabilmeleri gerekir. Bu, herkesin birbirinden beklediği en doğal sosyal yaşam haklarından birisidir. Ancak bu hakka sahip olan bireylerin de, o toplum içerisinde bir takım etik sorumlulukları vardır. Bu bağlamda bireyin, karşısındakiyle girdiği sözlü bir iletişim sürecinde diğerlerinin haklarını hiçe sayması, onların herhangi bir şeylerini çalmaktan ya da onlara fiziksel olarak zarar vermekten daha az ahlâkî bir tutum ve

151 Cebeci, Suat, Öğrenme ve Öğretme Süreçlerinde Dinî İletişim, İz Yayıncılık, İstanbul-2003, s. 137

davranış değildir.¹⁵² Dolayısıyla sözlü ve/veya sözsüz iletişim dilini iyi kullanan kendini izleme düzeyi yüksek bireylerin anlam dünyalarında, sosyal etkileşimdeki söz konusu bu ‘ahlâkîlik’ boyutuna fazlaca yer olmadığı söylenebilir.

Kendini izleme kavramının dinî temelleri bağlamında, elbetteki bir iletişim etiğinden söz etmek gerekir. Ancak konuya ilişkin ortaya öyle açık ve kesin kurallar koymak mümkün değildir. Fakat bu durum, genel olarak hem bireyin, hem de toplumun meşru/yasal amaçlarına hizmet etme derecesine göre sözlü ve sözsüz iletişimin, ahlakiliği üzerinde psiko-sosyal analizler yapılmasına da engel değildir. Bu bağlamda sosyal iletişim sürecinde kullanılan üslup ve formların, bireylerin sosyal çevrelerine uyumlarına pozitif bir katkı sağlaması, kamu yararına katkıda bulunma kapsamında bir ahlâkîlik kriteri olarak alınabilir.¹⁵³ Dolayısıyla böyle bir tabloda, kuramsal olarak kendini izleme düzeyi düşük bireylerin, sosyal yaşamları içerisinde kişiler arası sözlü ve/veya sözsüz iletişim becerilerinde, söz konusu bu etik kritere, kendini izleme düzeyi yüksek bireylerden daha fazla önem verdikleri öngörülebilir.

Kendini izleme düzeyi yüksek bireylerin, kurdukları sosyal ilişkilerde dikkat etmeleri gereken etik ilkelerden bir diğeri de, gerçekleri çok fazla abartmamaktır. Her ne kadar biraz abartı, insan doğasının normal bir özelliği olarak kabul edilse de, şayet yoğun ve/veya bozucu nitelikte olursa, yalan söyleme kriterleri içerisine girebilir. Zira sosyal iletişim sürecinde, biraz abartı ile yoğun abartı veya değiştirme arasındaki farkı ayırt etmek çoğu zaman pek mümkün olmadığından herhangi bir abartılı sözlü veya sözsüz sunum, genellikle etik dışı olarak değerlendirilir.¹⁵⁴ Bu noktada kendini izleme düzeyi sürecinde birey, aşırı genellemelerden, geçersiz benzetmelerden veya çeşitli ön yargılardan uzak kalmaya özen göstermelidir. Öte yandan gelinen bu süreçte elbetteki konuyla ilgili olarak kendini izleme düzeyi yüksek bireyin dikkat etmesi gereken bir başta etik ilke ise, yalan söylememek kapsamında da değerlendirilebilecek olan gerçekleri saklamamaktır. Yani bireyin sahip olduğu bilgileri, kendi yararına kullanacak biçimde yönlendirmesi ve ötekilerden saklaması da, etik anlamda uygun bir davranış olarak görülmez.

İşte kendini izleme kavramına ilişkin tüm bu yukarıda ifade edilen etik sorunları giderme noktasında dinî bağlamda “samimiyet/ihlâs ve içtenlik duygusu”nun önemli bir yerinin

152 Köylü, Mustafa, *Psiko-Sosyal Açıdan Dinî İletişim*, Ankara Okulu Yayınları, Ankara-2003, s. 112

153 Köylü, *Psiko-Sosyal Açıdan Dinî İletişim*, s. 112-113

154 Köylü, a.g.e., s. 117-119; Kendini izleme kavramı bağlamında sözel iletişimin etik boyutuna İslâm dini perspektifinden bakıldığında, konunun oldukça önemli olduğu ve özellikle sosyal barışın korunması amacıyla bazı önemli prensiplerin ortaya konduğu görülür. Konuyla ilgili ayetlerden bazıları için ayrıca bkz. Kur’an-ı Kerim, Hucurât / 6; Enfal / 68; Hicr / 94; Al-i İmran / 187; Mâide / 63; İsrâ / 73-75; Enbiya / 7; Necm / 28; Hud / 116

olduğu açıkça görülür. Söz konusu bu değer göz ardı edilmesi durumunda sosyal ilişkilerdeki etkileşim ve iletişimin ahlâkiliği probleminin ortaya çıkması kaçınılmazdır. Bu noktada kendini izleme düzeyi yüksek bireylerin, etik açıdan yaşadıkları sosyal sorunların psikolojik nedenlerinin başında samimiyet/içtenlik eksikliğinin geldiğini söylemek mümkündür. Bu psikolojik problemin çözümünün İslâmî terminolojideki karşılığı ise 'ihlâs'tır. Dolayısıyla sosyal ilişkilerde gösterişçiliği seven kendini izleme düzeyi yüksek bireylerin en önemli psikolojik özelliklerinden birisi de, ihlâssızlık veya ihlâs eksikliğidir. Teolojik bağlamda teknik bir kavram olan ihlâs; 'samimiyet, içtenlik, tutum ve davranışlarda sadece Allah'ın rızasını gözetme, özün söze, sözün öze uyması, riyakâr ve iki yüzlü olmama durumları' anlamına gelir.¹⁵⁵ Şu halde samimiyetten uzak ihlâssız bir şekilde yapılan tüm dinî pratikler veya aktivitelerin olduğu sosyal ortamlarda/durumlarda gösterişin olması doğaldır.

Ihlâs ve samimiyete ilişkin yukarıdaki psikolojik arka plandan hareketle kendini izleme kavramı ile özünde samimiyetsizlik ve gösterişçilik olan dışgüdümlü dindarlık ve/veya gösterişçi dindarlık arasında anlamlı bir psikolojik ilişkiden söz etmek mümkündür. Bu çerçevede, samimiyetsizlikten ve gösterişten kurtulmanın temel şartı olan ihlâs olmadan gösterişçi dinî eğilimlerden kurtulmak pek mümkün değildir. Dolayısıyla kendini izleme düzeyi yüksek olan bireyler, düşük olanlara göre dindarlık formu olarak gösterişçi dindarlık ve/veya dışgüdümlü dindarlık modeli geliştirmeye daha eğilimlidirler (krş. Şekil-8).

Yukarıda da görüldüğü gibi ihlâs ve samimiyetin karşısında gösterişçilik ve riyâ yer alır. Gizli bir biçimde bireye sokulan gösterişçilik ise, dış dünyaya çok çeşitli formlar olarak sunulur.¹⁵⁶ Bu noktada kendini izleme düzeyi yüksek olan bireyler, genellikle yaptıkları dinî içerikli tutum ve davranışlarının, ötekiler tarafından duyulmasından psikolojik haz alırlar. Buna karşın kendini izleme düzeyi düşük olan bireyler ise, yaptıkları ibâdetlerin ötekiler tarafından bilinip bilinmemesini önemsemedikleri gibi ihlâs ve samimiyetle amel edip yalnızca Allah'ın bilmesiyle yetinebilecek psiko-sosyal olgunluğa sahiptirler. Dolayısıyla kendini izleme kuramının ortaya attığı dikotomik sosyal benlik modelinde yer alan kendini izleme düzeyi yüksek bireylerde görülen gösterişçi tutum ve davranışlar, özellikle sosyal birliği bozucu bir nitelik taşıyabilir. Öte yandan genellikle kendini izleme düzeyi düşük olan bireylerde görülen samimi tutum ve davranışlar ise, bireyleri sosyal bozulma ve çözülmekten koruyarak parçalanmaktan uzak tutabilir.¹⁵⁷

155 Uludağ, Süleyman, Tasavvuf Terimleri Sözlüğü, Marifet Yayınları, 3. Baskı, İstanbul-(tarihsiz), s. 258-259

156 Krş. Necati, M. Osman, Hadis ve Psikoloji / El-Hadisü'n-Nebeviyyetu ve Ilmu'n-Nefs, (Çev. Mustafa Işık), Fecr Yayınları, Ankara-2000, s. 123-126

157 Okumuş, Ejder, Gösterişçi Dindarlık, Pınar Yayınları, İstanbul-2002, s. 132-134

Aynı zamanda sosyal bir varlık olan birey, kendini izleme sürecinde sosyal ilişkilerini sağlıklı bir şekilde oluşturup sürdürebilmesi için bazı ilkeler çerçevesinde davranması gerekir. İşte bu kapsamda oluşan sosyalleşme bilinci çerçevesinde kişiler arası ilişkilerin sağlıklı yapılandırılmasında dinî öğretilerin öngördüğü ilkelerden birisi de, ‘din kardeşliği’dir. Özelde İslâm dini, kişiler arası sosyal iletişimin temelini sağlamlaştırmak için cinsiyet ve ırk gibi bazı demografik değişkenlerin dışında veya üzerinde olan din ortak paydasına dayalı kardeşlik değerini ön plana çıkarmıştır.¹⁵⁸ Bu nedenle aynı zamanda dinî ve sosyal bir içeriğe sahip olan bu ilkeyle sosyal bütünleşme hedeflenmiştir.

Müslüman bireylerin, dinî inançları doğrultusunda toplumsal hayattaki sosyal rollerini belirleyen kardeşlik ilkesi, aynı zamanda rolün kişilikle ilişkisi açısından da benlik ve kişilik gelişimlerine pozitif bir katkı sağlar. Zira rol konusunda dikkati çeken bir diğer konu da, bireyin psikolojik yapısında rol ile kişiliğin iç içe olmasıdır. Bu bağlamda fiziksel özellikler ve kişisel farklılıklar, sosyal rollerin içeriğini etkilerken; sosyal rollerin de kişiliğin şekillenmesinde önemli katkıları vardır¹⁵⁹ (ayrıca bkz. Şekil-8). Dindarlık ve kişilik ilişkisi bağlamında Mehmedoğlu (1999) tarafından yapılan bir araştırmada, konunun karşı cinsle sosyal ilişki boyutundaki spesifik yönüne de bakılmıştır. Adı geçen bu çalışma sonucunda, bireylerin dindarlık dereceleri arttıkça karşı cinsle ilişki düzeyinde bir düşüş olduğu gözlenmiştir.¹⁶⁰ Karşı cinsle kurulan kişiler arası sosyal ilişkilere, kendini izleme kavramı bağlamında bakıldığında ise, yine kuramsal olarak kendini izleme düzeyleri düşük olan bireylerin, bu konuda yüksek olanlara göre daha hassas bir psiko-sosyal eğilime sahip olabilecekleri öngörülebilir.

Araştırmanın bu bölümünde, bu aşamaya kadar –yukarıda- genellikle söz konusu iki olgu arasındaki ilişkiye yönelik teorik olarak çeşitli açılardan bakılarak kuramsal arka planı verilmeye çalışılmıştır. Bu aşamadan sonra ise, kendini izleme kavramı ile dindarlık arasındaki ilişkiyle ilgili sınırlı sayıda yapılan çalışmalar kapsamında saha araştırması sonuçları verilmiştir.

Kendini izleme kavramı ile dindarlık arasındaki ilişkiye yönelik sınırlı sayıdaki ampirik araştırmalardan birisi, Kojetin & Snyder (1986) tarafından yapılmıştır. Onlar, konuyla ilgili yaptıkları çalışmada, farklı dindarlık modelleri ile kendini izleme kavramı arasındaki ilişkiyi araştırmışlardır. Söz konusu bu araştırmada, dindarlık değişkeni kapsamında özellikle batı din psikolojisi literatüründe, -tüm eleştirilerine rağmen- güncelliğini hâlâ kaybetmeyen Allport’un yaptığı dikotomik dindarlık modeli kullanılmıştır. Ayrıca bu modele, adı geçen dindarlık

158 Bkz. Kur’an-ı Kerim, Hucurat / 10

159 Kula, M. Naci, “Hucûrat Süresi 10. Ayet Çerçevesinde Kardeşlik İlkesi ve Ruh Sağlığı Açısından Önemi”, E.K.E.V. Sosyal Bilimler Akademi Dergisi, Erzurum-1998, C. 1, S. 2, s. 55-56

160 Mehmedoğlu, Kişilik ve Din, s. 185

ölçeğine daha sonra Batson (1982) tarafından eklenen ‘sorgulayıcı’ boyutu da eklemiştirler.¹⁶¹ Bilindiği gibi söz konusu bu dindarlık formlarından içgüdümlü dindarlık, bireyin dinî yaşamını, hayatının merkezine koyarak içselleştirdiği için amaç olarak yaşanan dindarlık modelidir. Buna karşın dışgüdümlü dindarlık ise, sosyal statü ve destek ile arkadaş edinme gibi diğer psiko-sosyal amaçların gerçekleştirilmesine yönelik bir araç olarak kullanılan dindarlık modelidir.

Yukarıdaki teorik tanımlamalardan hareketle Kojetin & Snyder, söz konusu bu araştırmalarında, konuyla ilgili olarak geliştirdikleri hipotezlerinde; ‘kendini izleme düzeyleri düşük olan bireylerin, içgüdümlü dindarlık modeline; buna karşın kendini izleme düzeyleri yüksek olan bireylerin ise, dışgüdümlü dindarlık modeline sahip olabileceklerini’ öngörmüşlerdir. Dolayısıyla bu öngörüden hareketle Allport & Ross’un dindarlık ölçeğinin maddelerinin aktüel içeriğine yönelik sosyal psikolojik bir analiz yapan Kojetin & Snyder, bu teorik yorumların ampirik düzleme aktarılmasına ilişkin bazı kuşkuvar eşliğinde, öncelikle içgüdümlü dindarlığı ölçen maddelerin çoğunun, kendini izleme düzeyi düşük olan bireylerin kendi yaşam prensiplerine duydukları saygıyı da içerdiklerini belirtmişlerdir.¹⁶²

Öte yandan onlar, psikometrik olarak dışgüdümlü dindarlığı ölçen maddelerin hemen hemen hepsinin, kendini izleme düzeyi yüksek olan bireylerin sosyal eğilimlerindeki etkin yönetimi ve imaj yaratımından oldukça farklı olan kullanıcı bir yaklaşımı içerdiğini vurgulamışlardır. Bu bağlamda adı geçen dinî yönelim ölçeğindeki bazı dışgüdümlü dindarlığı ölçen maddelerin, ‘mutlu ve huzurlu bir yaşam, rahatlama ve korunma’ olarak kullanılan dua ve ibadete ilişkin olduğunu söylemek mümkündür¹⁶³ Dolayısıyla ölçekte yer alan bu gibi maddeler, açıkça dışgüdümlü dindarlık modelini sunarlar. Ancak dışgüdümlü dindarlık modelini ölçen bu maddelerdeki yer alan dinî tutum ifadeleri, kişiler arası davranışlarını, faydaya çevirmeye eğilimli bir davranış kalıbı ve becerisi gösteren kendini izleme düzeyi yüksek olan bireylerin, özellikle sosyal ipuçlarını içeren sosyal durumlarını her zaman tanımlamayabilir.

Yukarıdaki dikotomik dindarlık formları ile kendini izleme kavramına yönelik geliştirilen dikotomik formlar karşılaştırıldığında, söz konusu dindarlık ölçeğinin içeriğine dayanarak kendini izleme düzeyi düşük olan bireylerin, yüksek bireylerden daha içgüdümlü dindarlık modeline sahip olabilecekleri öngörülebilir (ayrıca krş. Şekil-8). Ancak bu noktada

161 Adı geçen bu dindarlık formunda ise, içgüdümlü ve dışgüdümlü dindarlık modelinden ayrı olarak, dinî inançlara ilişkin şüphe temelli sorgulamaların cevaplarının aranması süreci ön plana çıkar.

162 Adı geçen dindarlık ölçeğindeki konuyla ilgili örnek ölçek maddeleri: “hayata bakış açımın temelinde dinî inançlarım vardır” veya “hayatımı, dinî inançlarıma uygun olarak yaşamaya oldukça gayret ediyorum.”

163 Adı geçen dindarlık ölçeğindeki konuyla ilgili örnek ölçek maddeleri: “dua ve ibadet etmedeki asıl amacım, rahatlama ve güven bulmaktır” veya “dinin bana sağladığı en önemli fayda, sıkıntılı ve üzüntülü dönemlerimde bana huzur vermesidir.”

özellikle dışgüdümlü dindarlık modeli ile kendini izleme düzeyi yüksek ve düşük bireylerin özellikleri arasında, güçlü bazı semantik farklılıklar söz konusudur. Dolayısıyla kendini izleme kavramı kapsamında dışgüdümlü dindarlığın, içgüdümlü dindarlık modeli kadar açık ve net olmaması, konuyla ilgili yapılacak olan analizlerde gözden kaçırılmaması gereken bir durumdur.¹⁶⁴

Kojetin & Snyder (1986) tarafından Hıristiyan dinine mensup üniversite öğrencileri üzerinde konuyla ilgili yapılan söz konusu bu çalışmada, dindarlık formları ve kilise katılımı ile kendini izleme kavramı ilişkisine yönelik denekler arasında önemli farklılıkların olduğu saptanmıştır. Bu bağlamda üniversite gençlerinin, ortalama ayda bir kez kiliseye gittikleri görülmüştür. Söz konusu kilise bağlılığına ayrıntılı olarak bakıldığında ise, kendini izleme düzeyi düşük olan bireylerin, yüksek olanlara göre daha sık kiliseye gittikleri tespit edilmiştir.¹⁶⁵

Yine Kojetin & Snyder'in konuyla ilgili yaptıkları bu alan araştırmasında, içgüdümlü ve dışgüdümlü dindarlık formlarıyla ilgili olarak da önemli psikometrik veriler elde edilmiştir. Bu bağlamda kendini izleme düzeyi düşük olan bireylerin, yüksek olanlara göre içgüdümlü dinî yönelim düzeylerinin daha yüksek olduğu saptanmıştır.¹⁶⁶

Öte yandan bu saha araştırmasında, dindarlık ölçeğinin sorgulayıcı alt boyutu ile kendini izleme arasındaki ilişkiye yönelik olarak da bazı önemli psikometrik sonuçlar elde edilmiştir. Buna göre, kendini izleme düzeyi yüksek olan bireylerin, düşük olanlara göre sorgulayıcı dindarlık eğilim düzeylerinin daha yüksek olduğu saptanmıştır.¹⁶⁷

Kendini izleme ve dindarlık ilişkisine yönelik sınırlı sayıdaki alan araştırmalarından bir diğeri de Ragsdale (1994) tarafından yapılmıştır. O, örneklemini Hıristiyan inancına sahip üniversite öğrencilerinin oluşturduğu araştırmasında, genel olarak dinî bağlılık düzeyi yüksek ve düşük bireyler arasındaki iletişim yeterliliği ilişkilerini incelemiştir. İşte bu iletişim yeterliliği ile dindarlık arasındaki ilişkiyi ele aldığı çalışmada, kendini izleme kavramını da, benlik kavramı değişkenlerinden biri olarak kullanmıştır. Bazı dindarlık formlarının iletişim becerilerini etkileyebileceği hipotezinden yola çıkarak yapılan bu araştırma sonucunda, içgüdümlü dindarlık ile kendini izleme arasında anlamlı bir ilişki olduğu saptanmıştır.¹⁶⁸

164 Kojetin & Snyder, *Self-Monitoring and Religiosity*, pp. 2-3

165 Kojetin & Snyder, *ibid*, pp. 4-5

166 Kojetin & Snyder, *ibid*, pp. 5-6

167 Kojetin & Snyder, *ibid*, pp. 7-8

168 Ragsdale, *Relational Communication Competence in High and Low Christian Religious Commitment*, pp. 271-273

Araştırmanın teorik çerçevesinin bu ilgili bölümünün girişinde de ifade edildiği gibi, kendini izleme kavramı ve dindarlık olgusuyla ilişkili olan bir diğer benlik kavramı da “kendini aldatma” terimidir.¹⁶⁹ Kendini aldatma olgusu, genel olarak ‘bireyin, neyin doğru, gerçek yada yanlış ve geçersiz olduğu konusunda kendisini yanlış yönlendirme sürecini’ ifade eder. En önemli özelliği ise, gerçeğin olduğu gibi algılanamaması durumudur.¹⁷⁰ Adı geçen bu benlik kavramının, kişilik boyutunun yanı sıra özellikle kendini izleme sürecini olumsuz olarak etkilemesi bağlamında ele alınabilecek olan sosyal boyutu da ayrı bir önem arz eder.

Sosyolojik perspektiften bakıldığında, kendini aldatma kavramı bağlamında bireyin aldanmasına sebep olan önemli nedenlerden birisi de sosyal alışkanlıklardır. Söz konusu bu olgusal duruma, ‘yanlış bilinçlenme/false consciousness’ kavramından hareketle de yaklaşılabılır.

Herhangi bir davranışın toplumda tekrar edilme oranı ile o davranışın sosyal bir norm haline gelmesi arasında sosyal psikolojik bir örüntü vardır. Söz konusu bu olgusal durum, genel etik kurallarına uymayan davranış formları için de geçerlidir. Bu bağlamda olumsuz bir davranışın toplumun büyük bir kesimi tarafından kabul edilip yapılması, o davranışla ilgili sosyal baskıyı ve sorumluluğu da o oranda azaltır. Dolayısıyla o davranışın olumsuz bir davranış olma yönü, giderek ortadan kalkar. Hatta zaman içerisinde bu davranış, yapılması gereken örnek bir form haline bile dönüşebilir. Bu sosyal psikolojik arka plandan hareketle, birey bu çeşit bir olumsuz davranışın yanlışlığını ve bu davranışla ilgili sorumluluğunu ne kadar çok ortadan kaldırmaya çabalarsa, o kadar çok kendini aldatma duygusu içerisine girebilir. Bunun sonucunda, söz konusu bu olumsuz davranışlar tekrarlanarak olağan bir duruma gelebilir. Böylesine patolojik bir sosyal tabloda, bir toplumun yanlışları ile doğruları zamanla yer değiştirmiş olur. Birey, bu tarz bir davranış formuyla karşı karşıya kaldığında bunu yapıp yapmama konusunda, davranışın ne kadar yaygın olduğuna bakar. Sonunda bahane olarak ‘herkes böyle yapıyor’ deyip bu davranışı içselleştirebilir. Böyle anomik durumların ortaya çıktığı toplumlarda, bu yanlış sosyal yapılanma o kadar ileri gider ki, evrensel etik norm ve kurallarına uymak neredeyse ‘saflik’; uymamak ise ‘açık gözlük’ anlamlarına gelebilecek yapısal bir sosyolojik dönüşüm yaşanabilir.¹⁷¹

169 Kendini Aldatma / Self-Deception: Bireyin kendi kusurlarını, sınırlarını, tutarsızlıklarını vb. görmekten kaçınmaya çalışması veya görememesi durumunu vurgulayan bir benlik kavramıdır. (Budak, Psikoloji Sözlüğü, s. 444)

170 Kuşat, Ali, “Psikolojik Bir Olgusu Olarak Kendini Aldatma ve Dinî İnançla İlişkisi”, *Dinî Araştırmalar Dergisi*, Ankara-2000, C. 3, S. 8, s. 97

171 Kuşat, Kendini Aldatma ve Dinî İnançla İlişkisi, s. 104--106

Snyder & DeBono (1985, 1986) tarafından fonksiyonel yaklaşım üzerine yapılan çalışmalarda da, kendini izleme düzeyi düşük bireylerin, kendi içsel değerlerini yansıtmada bağlamında değer yansıtmada fonksiyonunu sunan sosyal tutumlara sahip oldukları görülmüştür. Buna karşın kendini izleme düzeyi yüksek bireylerin ise, kendilerinin önemli sosyal gruplara katılımlarını sağlayan faydacı/pragmatist tutumlara sahip olma eğiliminde oldukları saptanmıştır.¹⁷² Konuya din psikolojisi açısından bakıldığında ise, kendini izleme düzeyi düşük olan bireylerin sahip oldukları dinî tutum ve davranışları, değer ifade eden ilgileri tarafından mı motive edilir? Veya yine kendini izleme düzeyi yüksek olan bireylerin geliştirdikleri dinî tutum ve davranışları, sosyal düzenleme ve ayarlama eğilimleri tarafından mı motive edilir?¹⁷³ soruları merkezi bir önem kazanır. Ancak söz konusu bu olgusal problemin kökenine yönelik sorulara sağlıklı cevap verilebilmesi için elbetteki, kendini izleme düzeyleri yüksek ve düşük olan bireylerin, iç dünyalarında yapılandırdıkları dindarlık formlarının motivasyon merkezli niteliğinin ve bunların ayrımsal sınırlılıklarının iyi analiz edilebilmesi gerekir.

Öte yandan kendini izleme kavramının olduğu gibi kendini aldatma olgusunun da dinî inançla bir ilişkisi söz konusudur. Bu bağlamda adı geçen benlik kavramı ile dindarlık olgusu ilişkisinden hareketle, kendini aldatma düzeyi yüksek olan bireylerin, dinî içerikli normları çarpıtarak yanlış anlama eğilimlerinin de yüksek olduğu öngörülebilir. Dolayısıyla bu tip bireyler, tövbeden kaçmak için günahların üzerini örterek suçluluk ve günahkarlık duygularıyla başa çıkmaya çalışabilirler. Yanlış yaptıkları işler için de, başkalarını suçlayarak sorumluluktan kaçma eğilimi gösterebilirler. Böylelikle kendi kişisel yanlış tutum ve davranışlarını, dinle birleştirme çabası içerisinde olan bu tipler, çoğu zaman dinî öğretileri veya referansları, kendi yanlış tutum ve davranışlarını destekleyici tarzda yorumlama eğilimine sahiptirler.

Sosyo-ekonomik ve kültürel kalkınmışlığını tam olarak sağlayamamış geleneksel toplumlarda, dinin niteliğine yönelik yapılan tartışmaların sağlam bir teolojik zemine oturtulamaması, dinin özüne ilişkin farklı görüşlerin ortaya çıkmasına neden olmuştur. Böyle toplumlarda din, zaman zaman bazı kişisel ihtiyaçların karşılanmasına yönelik olarak kullanılan bir araç konumuna düşebilecek zemine sahiptir. Bu nedenle din fenomeni, yaşanması gereken bir amaç olmaktan daha çok, politik veya ekonomik çıkarlar doğrultusunda kullanılabilen bir

172 Snyder, Mark & DeBono, K. G., "Appeals to Image and Claims About Quality: Understanding the Psychology of Advertising", *Journal of Personality and Social Psychology*, 1985, V. 49, pp. 586-597

173 Kojetin & Snyder, *Self-Monitoring and Religiosity*, pp. 8-9; Ayrıca kendini izleme kavramı ve dindarlık ilişkisine yönelik yapılan başka bir alan araştırması sonuçları için bkz. Paloutzian, Raymond F. et. al., "Religious Orientations Predict Behavior? Self-Monitoring and Social Interest Effects", *Amerikan Psikologlar Derneği'nin Yıllık Toplantısında Sunulmuş ve Yayınlanmamış Bildiri*, (23 Ağustos-1986), Washington-1986, 15 p.

araç olma tehlikesiyle karşı karşıya kalabilir.¹⁷⁴ İşte bu düşüncelerden hareketle kendini aldatma kavramı bağlamında, içgüdümlü dindarlık formuna sahip olan bireylerin, dışgüdümlülere oranla kendini aldatma düzeylerinin daha düşük olabileceği öngörülebilir (ayrıca bkz. Şekil-8).

Şekil-8: Kendini İzleme ve Kendini Aldatma ile Dindarlık Arasındaki Psiko-Sosyal İlişki

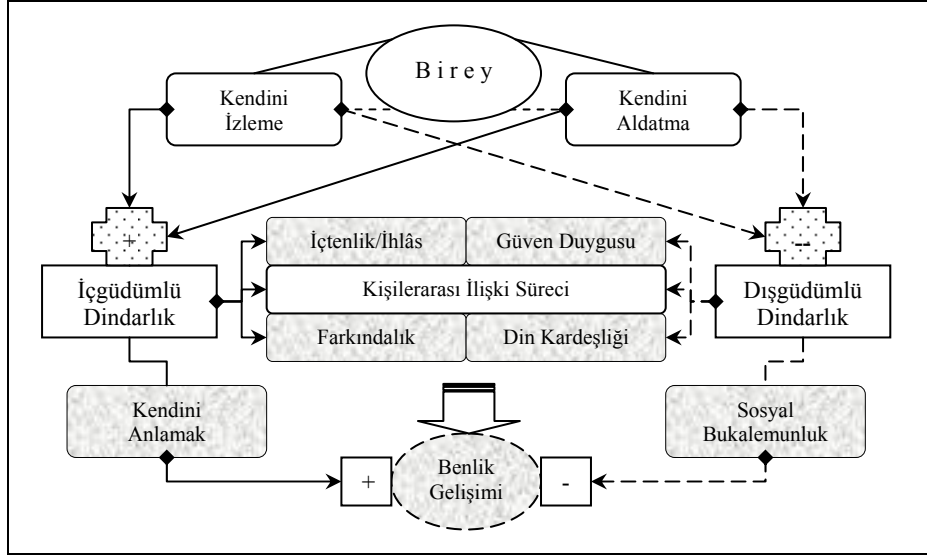

Benlik psikolojisi literatüründe kendini izleme kavramının yanı sıra kendini aldatma kavramının içeriğinde de görüldüğü gibi bilinçli ya da bilinçsiz olarak yapılan bütün kendini aldatma formları, bireyin benlik algılarını olumsuz yönde etkileyerek kendisini sağlıklı olarak anlamasına engel olurlar. Dolayısıyla bireyin bizzat kendisi, kendini anlamasının önündeki en büyük engel olarak ortaya çıkabilir. Bu bağlamda onun kendini aldatmayla başa çıkabilmesinde en önemli ve etkili yollardan biri de, 'kendini anlamak/self-understanding' merkezli kendi içsel değerlerinin farkına varabilmesidir.

İşte bu noktada bireyin kendi yeteneklerini iyi anlaması, kişisel yanlışlarını rasyonelleştirmeden kurtararak daha objektif olarak kendi kişisel güç ve zayıflıklarının farkına varmasına yardımcı olabilir. Birey, kendi benliğine ilişkin ne derece sağlıklı bir bakış açısı geliştirebilirse, o derecede kendisinin güçlü benlik potansiyelini daha etkili bir şekilde ortaya koyabilir. İşte bu nedenle bireyin inanç, duygu, düşünce, tutum ve davranışları arasında psiko-sosyal uyumun sağlanabilmesi, kendi kendisini iyi tanımasından geçer.¹⁷⁵ Dolayısıyla bunu becerebildiği oranda, sosyal ilişkiler sürecinde kendini izlemeye yönelik olarak geliştirdiği tutum ve davranışlarını da sağlıklı bir şekilde yapılandırabilir.

174 Kuşat, Kendini Aldatma ve Dinî İnançla İlişkisi, s. 107-110

175 Kuşat, a.g.m., s. 111-112

4.3. Empati Kavramı

Benlik psikolojisi ve sosyal psikoloji literatüründe yer alan önemli kavramlardan birisi de empatidir.¹⁷⁶ Empati, etimolojik olarak Yunanca, ‘bir konuda becerikli ve deneyimli olma’ anlamına gelen ‘empathia’ dan gelir.¹⁷⁷ Sosyal psikolojik bir içeriğe sahip olan empati, ‘bireyin, karşısındakinin duygu ve düşüncelerinin farkında olarak, tecrübe etmeksizin temsili bir formda yaşayıp anlayabilme yeteneğidir.’ Dolayısıyla fenomenolojik bağlamda kendini başkasının yerine koyarak, onun acılarını ve sevinçlerini paylaşma olarak da betimlenebilecek olan bu kavram, hem bilişsel hem de duygusal bazı sosyal beceri süreçlerini içerir. Bu kapsamda empati, bilişsel olarak bireyin, kendini karşısındakinin durumunda hayal edip benzer deneyimlerini hatırlamasıyla gerçekleşir. İşte bu yönüyle empati, sonuçları açısından ilgili duygu ve düşünce paylaşımına uygun olan tutum ve davranışsal tepkileri üretebilecek potansiyele de sahiptir.¹⁷⁸

Sosyal psikolojik açıdan empati kavramı, etkilenmiş ve duygulanmış bireyin içsel durumunu ifade eder. Kişiler arası ilişkiler bağlamında ise, karşısındakinin tepkilerini öngörebilme kapasitesi olarak bilinir. Bu anlamda empatik eğilim düzeyi yüksek olan birey, karşısındakinin duygularını hissedebilen, onun bakış açısından konuya bakabilen kişi anlamına gelir. Genel olarak karşısındaki bireyi, “öteki” olarak anlamaya ve onun potansiyellerini tahmin etmeye yönelik psikolojik bir çaba olan empati, bireyin kendisini, ötekinin yerine koyabilme kapasitesine vurgu yapar. Söz konusu bu çaba, bireyin kendini merkeze alarak dış dünyaya ve dolayısıyla da ötekine bakmak yerine, kendinden çıkarak ötekinin bakış açısına/yaklaşımına yerleşmesini gerektirir.¹⁷⁹ Modern psikoloji tarihinde, özellikle psikolojik danışma ve rehberlik alanının yanı sıra klinik psikolojide de fonksiyonelliği olan bu kavrama yönelik psikoloji literatüründe çeşitli eleştiriler de yapılmıştır.¹⁸⁰

Araştırmanın bu bölümünde, yine bu çalışmanın anket uygulamasına konu olan teknik kavramlardan üçüncüsü ve sonuncusu olan empatinin, öncelikle benlik psikolojisi ve sosyal psikoloji literatürü kapsamında bir betimlemesi yapılmıştır. Bu bölümün en son alt başlığında

176 Adı geçen bu terim, Türk psikoloji literatüründe “eş duyum; duygudaşlık” olarak da isimlendirilmiştir. Ancak bu araştırmanın metin bütünlüğünü korumak amacıyla ‘empati’ kavramı tercih edilmiştir.

177 Empati kavramının etimolojik tarihsel geçmişiyle ilgili ayrıntılı bilgi için bkz. Dökmen, Üstün, İletişim Çatışmaları ve Empati, Sistem Yayıncılık, 19. Baskı, İstanbul-2002, s. 339-340

178 Budak, Psikoloji Sözlüğü, s. 259; Arda ve ark., Sosyal Bilimler Sözlüğü, s. 173

179 Bilgin, Sosyal Psikoloji Sözlüğü, s. 101-102

180 Empati kavramına ilişkin psikoloji literatüründe yapılan bazı psikolojik eleştiriler için bkz. Akkoyun, Fusun, Gestalt Terapi: Büyüme ve Gelişme Gücümüzün Harekete Geçisi, Nobel Yayınları, Ankara-2001, s. 74-83

ise, bir din psikolojisi araştırması niteliğindeki bu çalışma açısından asıl önemli olan empati ile dindarlık olgusu arasındaki sosyal psikolojik ilişkiye yer verilmiştir.

Yukarıdaki betimsel analizlerden hareketle empati kavramına yönelik oluşturulan literatüre bakıldığında empatinin, farklı psikoloji ekollerine göre değişik şekillerde tanımlandığı görülür. İşte bu literal farklılığa dikkat çeken bazı psikologlar ise, bu kavramın yeterince iyi tanımlanamadığını; bu nedenle de yapılan betimlemeler arasında tam bir tutarlılık bulunmadığının altını çizerler. Buna rağmen, empatiye ilişkin yapılan tanımlamaların tarihsel gelişim süreci açısından üç temel aşamadan geçtiği söylenebilir. Söz konusu bu gelişim aşamaları kapsamında, başlangıçtan 1950'lerin sonlarına kadar empati, bilişsel nitelikli bir kavram olarak ele alınmıştır. Daha sonraki 1960'lı yıllarda ise, bu kavramın bilişsel boyutunun yanı sıra duygusal boyutu da vurgulanmıştır. Dolayısıyla empati tanımının 'bireyin, kendisini karşısındaki kişiymiş gibi hissetmesi' olarak kabul edilen bu dönemden sonraki 1970'lerde de, üçüncü aşamaya geçilmiştir. Söz konusu bu son gelişimsel aşamada ise, 1960'lara oranla daha dar anlamda kullanılmaya başlanarak, bireyin belirli bir duygusunu anlamaya ve durumu ona geri bildirimle iletmeye 'empati' adı verilmiştir.¹⁸¹

Bugün modern psikoloji literatüründe kullanılan şekliyle 'empati' denildiğinde akla ilk olarak, Carl Rogers (1957) ve onun konuya ilişkin çalışmaları gelir. Özellikle psikoterapi alanında empatik iletişim kurma becerisiyle ünlenmiş Rogers'ın adı ile empati kavramı, adeta özdeşleşmiştir. Meslek hayatı boyunca empatiyi çeşitli şekillerde tanımlamış olan Rogers'ın 1970'li yıllarda ulaştığı empati anlayışı, bugün pek çok psikoloğun üzerinde uzlaştığı bir tanıma dönüşmüş durumdadır.¹⁸² Kesinlik taşımayan söz konusu bu tanıma göre empati; 'bireyin kendisini karşısındaki kişinin yerine koyarak, olaylara onun bakış açısıyla bakması, o kişinin duygularını ve düşüncelerini doğru olarak anlaması, hissetmesi ve bu durumu ona geri bildirim olarak iletmesi sürecidir.'¹⁸³

Aynı zamanda bir sosyal beceri olan empatik anlama sürecinde birey, şayet karşısındakinin düşüncelerini ve hislerini anlar ve onu dinlerken arada bunu, ona sözel olarak yansıtabilirse, olay/lara onun penceresinden bakabiliyor demektir.¹⁸⁴ Bunun temelinde ise, empatik eğilim sürecindeki bireyin, karşısındaki kişinin iç dünyasını ön plana alabilmesi yatar.

181 Dökmen, İletişim Çatışmaları ve Empati, s. 340-341

182 Bkz. Rogers, Carl R., "The Necessary and Sufficient Conditions of Therapeutic Personality Change", Journal of Counseling Psychology, 1957, V. 21, pp. 95-103

183 Bkz. Dökmen, İletişim Çatışmaları ve Empati, s. 135; Bkz. Johnson, John A. et. al., "The Structure of Empathy", Journal of Personality and Social Psychology, 1983, V. 45, N. 6, pp. 1299-1300

184 Bkz. Greenhalgh, Paul, Emotional Growth and Learning, Routledge, London & New York-1994, p. 87

Dolayısıyla bu empatik anlama sürecinde, ‘ben ve sen’ farkının gözetilerek “benim açımdan ben” ve “senin açımdan sen” yaklaşımı, bireyin iç dünyasını yansıtır. Buna karşın “benim açımdan sen” ve “senin açımdan ben” yaklaşımı ise, empatik anlama sürecindeki bireyin öznel dünyasıdır ve ötekinin dışında kalır. Öte yandan ben, seni, ‘senin bakış açımdan anlıyorum,’ denildiğinde ise, ötekinin iç dünyasına girilmiş olur. Dolayısıyla bu psiko-sosyal tutum, aynı zamanda ‘ben size, sizin iç dünyanızdan tepki veriyorsam; bu tepkim, sizin olduğunuz seviyeden ve bulunduğunuz noktadan veriliyor’ anlamına gelir.¹⁸⁵

Empatik anlama sürecinden hareketle, adı geçen kavramın tanımının ana hatlarıyla üç temel öğeden oluştuğunu söylemek mümkündür. Bireyin karşısındakiyle empati kurabilmesi için gerekli olan bu öğeler şöyle sıralanabilir: (a) empati kuracak birey, kendisini karşısındakinin yerine koymalı, olaylara onun bakış açısıyla bakabilmelidir.¹⁸⁶ Başka bir ifadeyle empati kurmak isteyen bireyin, karşısındaki kişinin fenomenal alanına¹⁸⁷ girebilmesi gerekir. Ancak karşıdaki kişinin rolüne girerek empati kurulduğunda, o kişinin rolünde kısa bir süre kalarak daha sonra birey, bu rolden çıkıp kendi yerine geçebilmelidir. Aksi halde, teknik olarak empati kurulmuş olmaz. Bu bağlamda karşıdakiyle özdeşim kurmak/ona benzemek veya ona sempati duymak, olgusal olarak empatiden farklı şeylerdir.¹⁸⁸ Dolayısıyla burada, empati kurulmaya çalışılan kişinin rolüne kısa bir süre için geçilerek, ‘sanki o kişi imişcesine’ düşünmeye ve hissetmeye çalışma söz konusudur.

Empati kavramının üç temel öğesinden ikincisi ise, (b) empati kurulabilmesi için karşıdaki duygularının ve düşüncelerinin doğru olarak anlaşılması durumudur. Yani karşıdaki bireyin yalnızca duygularını ya da yalnızca düşüncelerini anlamış olmak yeterli değildir. Yukarıda empati tanımlanırken bu nokta vurgulandığında, empatinin bilişsel ve duyuşsal bileşenlerinden söz edilmiştir. Bu bağlamda karşıdaki rolüne girilerek onun ne düşündüğünün anlaşılması, bilişsel nitelikli bir etkinlik olarak bilişsel rol alma/bilişsel perspektif alma anlamını taşır. Öte yandan karşıdaki hissettiklerinin aynısının hissedilmesi ise, duygusal nitelikli bir etkinlik olarak duygusal rol alma/duygusal perspektif alma anlamına gelir. Bu kapsamda bilişsel rol alma, aynı zamanda duygusal rol almanın bir ön şartı olarak da değerlendirilebilir.

185 Işık, Zeynep, “Diğer Kişinin Dünyasını Anlamak”, M.Ü.A.E.F.D., İstanbul-1996, S. 8, s. 121

186 Bkz. Kahn, Arnold S. et. al., Social Psychology, W.C.B. Publishers, Dubuque & Iowa-(tarihsiz), pp. 200-201

187 Fenomenal Alan / Phenomenal Field: Bireyin belli bir zaman diliminde yaşadığı/hissettiği çevredir. Söz konusu nesnel olmayan bu çevre, kişisel ve öznel gerçeklikle ilgilidir. (Budak, Psikoloji Sözlüğü, s. 297)

188 Bkz. Dökmen, İletişim Çatışmaları ve Empati, s. 138-140

Empati kavramının son temel ögesi ise, (c) empati kuran bireyin, zihninde oluşan bilişsel kökenli empatik anlayışın, karşıdaki kişiye iletilmesi davranışdır. Dolayısıyla karşıdakinin duygularının ve düşüncelerinin tam olarak anlaşıldığı ona geri bildirimle ifade edilmezse, empati kurma süreci tamamlanmış sayılmaz. Konuyla ilgili yapılan çalışmalarda, bireylerin zihinlerinde kurdukları empati ile karşılarındaki kişiye ilettikleri empati arasında bazı içerik farklılıklarının olduğu saptanmıştır. Söz konusu bu farklılıklar, özellikle çocuklarda daha da belirgindir. Hatta yetişkinlerde bile zaman zaman karşıdakinin duyguları ve düşünceleri doğru anlaşılabilirse bile, uygun empatik tepki vermede güçlük çekildiği görülür. Bu bağlamda birey, karşısındakine sözel ve sözel olmayan iletişim formlarını kullanarak empatik tepki verir. Ancak bu noktada, empatik tepkinin en etkili yolu ise, söz konusu bu iki yolu da eş zamanlı olarak birlikte kullanabilmektir.¹⁸⁹

Yukarıda ifade edilen bu temel bileşenlerinden hareketle empatik anlayış tutumu, günlük yaşamda sağlıklı kişiler arası ilişkilerinin kurulabilmesinde de önemli bir sosyal davranış boyutudur. Bu kapsamda örneğin; memurunun sorunlarını anlamaya çalışan bir müdür/amir; müşterisinin aşırı titizliğini anlamaya çalışan bir satıcı; arkadaşının yaşam sorunlarını dinleyen bir kimse; eşinin ve çocuğunun anlattıklarını dinleyen bir anne, empatik anlayış tutumu göstererek karşısındakinin benlik ve kişilik gelişimini kolaylaştırıcı bir öge fonksiyonu üstlenebilir. Dolayısıyla bireyin, dış dünyaya yönelik geliştireceği empatik anlayış tutumu, tüm kişiler arası ilişkilerine yönelik sağlıklı iletişimin kurulabilmesinde gerekli koşullardan birisini oluşturması yönüyle önemlidir.¹⁹⁰

Öte yandan empatik iletişim ortamının yargılamadan kabul edici olan özelliği, öz-güven ve benlik saygısı bağlamında bireyin, kendisine karşı özenli ve ödüllendirici bir benlik tutumu geliştirmesini sağlayabilir. Dolayısıyla bireyin, empati düzeyi yüksek bir kişi tarafından dinlenilmesi, birileri tarafından anlaşıldığı hissini verdiği için öz-güven ve benlik saygısı düzeylerinin yükselmesini de sağlar. Böylece kendi empati düzeyi de gelişen bireyin, kendine yönelik olan benlik tutumları da daha gerçekçi ve tutarlı olur (ayrıca empati düzeyi yüksek ve düşük bireylerin özellikleri için bkz. Tablo-3).

Tablo-3: Empati Düzeyi Yüksek ve Düşük Bireylerin Karşılaştırılması¹⁹¹

Empati Düzeyi Yüksek Bireyler	Empati Düzeyi Düşük Bireyler
• Anne-baba, yetişkin ve çocuk rolleri, yetişkinin denetimi altında sergilenir.	• Uslu ve yaramaz çocuk rolleri ile koruyucu ve eleştirici anne-baba rolleri sergilenir.

189 Dökmen, a.g.e., s. 135

190 Akkoyun, Füsün, "Empatik Anlayış Üzerine", A.Ü.E.B.F.D., Ankara-1982, C. 15, S. 2, s. 68

191 Dökmen, a.g.e., s. 209-211'den uyarlanmıştır.

• Doğallık/spontanlık bastırılmamıştır.	• Doğallık/spontanlık bastırılmıştır.
• Bireyin akli önemlidir.	• Bireyin, akıl sergilemesi hoş karşılanmaz.
• Kalıplaşmış kurallar önemli olmayıp yaratıcılık teşvik edilir .	• Kuralları korumak önemli olduğu için bireyin yaratıcılık göstermesi hoş karşılanmaz.
• Deneye ve gözleme önem verilir, hazır bilgiler test edilmeden kullanılmaz.	• Kurallar/bilgiler aynen nakledilir; bunlar test edilmez.
• Kişisel akıl ön planda olduğu için ancak gerektiğinde bir uzmana başvurulur.	• Bir bilene sormak tercih edilir; burada bilen ise genellikle anne-babadır.
• Topluma ve bireyin özerkliğine verilen önem dengelidir.	• Toplum önemlidir; bireylerin özerk olmaları pek hoş karşılanmaz.
• Bireyselleşme esastır.	• Bireyselleşme hoş karşılanmaz.
• İş ilişkilerinde önemli olan hiyerarşi, özel yaşamda gözetilmez.	• Bireylerin yaşlarını ve toplumsal rollerini ölçüt alan toplumsal hiyerarşi önemlidir.
• Bireyler, üst düzeyde empati kurulabilir ve derin duygular paylaşılabilirler.	• Kişilerarası iletişimde, klişe teşhisler ve öneriler kullanılır; üst düzeyde empati yoktur.
• Bireylerin kişilikleri pek çok küçük 'ben'in toplamından oluşur.	• Bireylerde 'toptancı ben yada ben tiryakiliği' görülür.
• Yaşamda gri alanların varlığı kabul edilir.	• Yaşamda 'ya hep ya hiç' anlayışı hakimdir.
• Bireylerin iyi ve kötü yanları bulunabilir.	• Bireyler arasında iyi ve kötü ayırımı vardır.
• İlişkilerde içerik, biçimden önemlidir.	• İlişkilerde biçim, içerikten önemlidir.
• Sözlü/sözsüz iletişimde doğallık esastır.	• Sözlü/sözsüz iletişimde yapaylık esastır.
• Açık iletişim önemlidir.	• Kapalı iletişim/imâ önemlidir.
• İş ilişkilerinde, gerekenin yapılması esastır.	• İş ilişkilerinde, 'emrin olur ve/veya hatırı kırarmıyım' anlayışı hakimdir.
• Anne-babaların görevi, çocuklara rehberlik etmektir.	• Anne-babaların görevi, çocukları korumak, eleştirmek ve yönetmektir.
• Rol uyumu vardır.	• Rol uyumsuzluğu ve katılığı vardır.
• Çevreyle bütünleşerek empati kurmak gerekir.	• Doğal ve kültürel çevreyi kullanmak gerekir.

Sonuç olarak, bazı sosyal psikologlar tarafından modernleşmenin önemli bir faktörü ve göstergesi olarak kabul edilen empati, kişisel gelişim için yetişkin bireylerin aktif olarak kullanabilecekleri ve geliştirebilecekleri sosyal bir güç ve beceridir.¹⁹² Dolayısıyla bireyin psikolojik yapısında, kökeni itibarıyla bir benlik ve kişilik özelliği olmasının yanı sıra empati, aynı zamanda ölçülebilen ve uygun bir eğitimle geliştirilebilen bir iletişim becerisi olma özelliğini de taşır. Empati kavramıyla ilgili oluşturulan literatürde, sosyal psikologlar tarafından, psikometrik açıdan empatik eğilim ve beceri düzeyini ölçmeyi amaçlayan çeşitli ölçekler geliştirilmiştir.¹⁹³ Bu bağlamda kavramla ilgili yapılan çalışmalarda, adaptasyonu yapılmış yabancı ölçeklerin yanı sıra bazı yerli ölçeklerde kullanılmaktadır.¹⁹⁴

192 Rogers, Carl R., "Empatik Olmak, Değeri Anlaşılmamış Bir Varoluş Şeklidir", (Çev. Füsün Akkoyun), A.Ü.E.B.F.D., Ankara-1983, C. 16, S. 1, s. 121-122; Bilgin, Sosyal Psikoloji Sözlüğü, s. 102

193 Gelişim dönemi olarak yetişkinlik dönemini elen alan bu çalışmanın anket uygulamasında, tüm gelişim dönemleri için uygulanabilir psikometrik özelliğe sahip olan yerli bir empatik eğilim ölçeği kullanılmıştır. Ölçekle ilgili ayrıntılı psikometrik bilgi için bkz. Anket Uygulaması: 1.5. Ölçme Araçları

194 Adı geçen kavrama ilişkin geliştirilen yerli ve yabancı ölçek örnekleri için bkz. Dökmen, Üstün, "Yeni Bir Empati Modeli ve Empatik Becerinin İki Farklı Yaklaşımla Ölçülmesi", Türk Psikoloji Dergisi, Ankara-1990, C. 7, S. 24, s. 42-50; Dökmen, İletişim Çatışmaları ve Empati, s. 341-342; Johnson et. al., The Structure of Empathy, pp. 1301-1311

4.3.1. Empati Kavramı ve Dindarlık İlişkisi

Konuyla ilgili oluşturulan bilimsel literatürde, adı geçen benlik kavramına ilişkin yapılan araştırmalarda, kişiler arası iletişim kapsamında çatışmalı ve çatışmasız iletişim becerileri ile olumlu sosyal davranış bağlamında özgeci tutumlar ve yardım davranışları başta olmak üzere, bireylerin empatik eğilim ve beceri düzeylerini etkileyen ve/veya bundan etkilenen pek çok faktör/değişken söz konusudur. İşte bu bağlamda empati kavramının ilişkili olduğu bağımsız değişkenlerden birisi de ‘dindarlık’ olgusudur. Bu nedenle konuya ilişkin yapılan ampirik araştırmalarda; ‘bireyin sahip olduğu çeşitli dindarlık formlarının, empatik eğilim ve beceri düzeyleri üzerinde anlamlı bir psikolojik etkisi olduğu’ tezinden hareket edilmiştir. Bu çerçevede genelde tüm gelişim dönemlerinde, özelde ise yetişkinlik döneminde sağlıklı yapılandırılmış bir dindarlık olgusunun, empatik eğilim ve beceri gelişimine pozitif yönde katkı sağladığını öngörmek mümkündür.

Gerek din psikolojisi gerekse sosyal psikoloji literatüründeki konuyla ilgili yapılan araştırmalarda, -aşağıda açıkladığı üzere- dindar bireylerin, dindar olmayanlara göre empatik eğilim ve beceri düzeylerinin daha yüksek olduğu saptanmıştır. Öte yandan bireylerin sahip oldukları ve kendi içerisinde çeşitlilik arz eden dindarlık formlarının da, empatik eğilim ve beceri düzeyleri üzerinde yüksek veya düşük dereceli psikolojik etkilerinden söz etmek mümkündür. Özellikle batı din psikolojisi literatüründeki konuyla ilgili yapılan yabancı araştırmalarda, dindar bireylerin, dindar olmayanlara göre olumlu sosyal davranışlara motivasyon kaynağı sağlayan empatik eğilim ve beceri düzeylerinin daha yüksek olduğu saptanmıştır. Bu kapsamda çeşitli gelişim dönemlerinde empati ile dindarlık olgusu arasındaki psikolojik ilişkiyi incelemeye yönelik bazı alan araştırmaları yapılmıştır.¹⁹⁵

Empati ve dindarlık ilişkisinin kuramsal arka planının iyi analiz edilebilmesi için özellikle batıdaki sosyal psikoloji ve din psikolojisi çalışmalarına bakılması gerekir. Söz konusu bu iki olgu arasındaki psiko-sosyolojik ilişkinin ilgili literatürdeki tematik yapılanmasına bakıldığında, empati ve dindarlık ilişkisinin genel olarak din psikolojisi literatürde yer alan “din ve sosyal davranış/religion and social behavior ve/veya olumlu sosyal davranış ve din/prosocial behavior and religion” konu başlıkları altında; özel olarak ise, “özgecil tutumlar ve din/alturistic attitudes and religion ve/veya yardım davranışı ve din/helping behavior and religion” ilişkisi

195 Konuyla ilgili örnek bir çalışma için ayrıca bkz. Francis, L. J. & Pearson, P. R., “Empathic Development During Adolescence: Religiosity, the Missing Link?”, *Personality and Individual Differences*, 1987, V. 8, pp. 145-148

çerçevesinde ele alındığı görülür.¹⁹⁶ Bu bağlamda ‘empati-özgecilik hipotezinden’¹⁹⁷ hareketle, özgeci tutumların ve dolayısıyla da yardım etme davranışının altında yatan motivasyonel faktörlerden birisinin de ‘empatik eğilim’ olduğu düşünülürse, konuyla ilgili oluşturulan bilimsel paradigmanın oldukça anlamlı olduğu görülür.

Dinî inançların yanı sıra özellikle dinî pratikler, öz ve amacı itibarıyla bireyin varolduğuna inandığı kutsal varlığı ve onun üstün/aşkın gücü karşısında kendi acizliğini itiraf etmesi anlamını taşır. Aynı zamanda söz konusu bu inanç ve pratikler, bireyi kuşatan sonsuz zaman dilimi içerisinde, benlik bilincine vurgu yapan ve bu psikolojik yapı içerisinde kutsal varlıkla iletişim kurmasına yardımcı olan teolojik referanslardır. Sonuç olarak bu teolojik kökenli fenomenolojik referanslar, bireyin kişisel ve sosyal mutluluğuna, kendini tanımasına, kendisi ve çevresiyle barışık olmasına; kısacası, bireysel ve toplumsal huzur ve barışın oluşmasına yaptığı katkılar açısından dikkat çekici bir fonksiyonellik arz ederler.¹⁹⁸ İşte burada söz konusu olan dinî inanç ve pratiklerin, bireysel algılamalar sonucunda yaşanması, kişiye özgü oldukça bireysel farklılıklar taşıyan birden fazla dindarlık formlarını ortaya çıkarır.

Dindarlık olgusunun, ruh sağlığı ve olumlu sosyal davranış üzerindeki etkilerinin bilimsel olarak araştırılması, konuyla ilgili yapılan çalışmalar sonucunda kesinlik kazanamamış ve sürekli bir problem alanı olarak kalmıştır. Elbetteki bu belirsizliğin önemli bir nedeni, din fenomeninin ve dindarlık olgusunun psikometrik açıdan ölçümünün ortaya çıkardığı karmaşıklıktan kaynaklanır. Ancak tüm bu karışık tabloya karşın, din psikolojisi ve sosyal psikoloji alanındaki konuyla ilgili yapılan çalışmalar, empatik eğilim kökenli olumlu sosyal davranışların içgüdümlü dindarlık ile pozitif; dışgüdümlü dindarlık ile negatif bir ilişkisi olduğunu ortaya koymuştur.¹⁹⁹ Bu bağlamda Batson (1976) tarafından yapılan bir alan araştırmasında, içgüdümlü dindarların, dışgüdümlülere göre ihtiyaç sahiplerine yardım etme gibi olumlu sosyal davranış düzeylerinin daha yüksek olduğu saptanmıştır.²⁰⁰ Batson, bu kapsamda içgüdümlü dindar bireylerin, yardım davranışlarında bulunmalarının, ihtiyaç

196 Meadow & Kahoe, *Psychology of Religion*, s. 231-246; Paloutzian, Raymond F., *Invitation to the Psychology of Religion*, Ally and Bacon, 2. Edition, Boston-1996, pp. 213-219; Argyle, Michael & Hallahmi, Benjamin B., *The Social Psychology of Religion*, Routledge & Kegan Paul, London & Boston-1975, pp. 120-123; Argyle, *Psychology and Religion*, pp. 71-72, 194-196; Argyle, Michael, *Social Interaction*, Tavistock Publications, London-1974, pp. 179-193

197 Bkz. Budak, *Psikoloji Sözlüğü*, s. 259

198 Ellison, Christopher G., “Are Religious People Nice People? Evidence from the National Survey of Black Americans”, *Social Forces*, 1992, V. 71, N. 2, pp. 412-413

199 Watson et. al., *Empathy, Religious Orientation and Social Desirability*, pp. 211

200 Batson, Daniel C., “Religion as Prosocial: Agent or Double Agent?”, *Journal for the Scientific Study of Religion*, 1976, V. 15, pp. 29-45

sahiplerinin herhangi bir isteği olmaksızın tamamen içsel bir motivasyon sonucunda ortaya çıktığının altını çizmiştir.

Araştırmanın bu aşamasında, olumlu sosyal davranışların psikolojik motivasyonu olarak empatik eğilim ve beceri ile dindarlık ilişkisi çerçevesinde yukarıda açıklanmaya çalışılan konuya ilişkin teorik bir çerçeve çizilebilir. Buradan hareketle Watson ve ark. (1984) tarafından Batson'un bu hipotezlerini tekrar test etmek amacıyla empati ve dindarlık ilişkisi üzerine bir saha araştırması yapılmıştır. Söz konusu bu çalışmada da, empatik eğilim ve becerinin içgüdümlü dindarlıkla pozitif; dışgüdümlü dindarlıkla negatif bir ilişkisinin olduğu saptanmıştır. Yani içgüdümlü dindar bireylerin, dışgüdümlülere göre empatik eğilim ve beceri düzeylerinin daha yüksek olduğu görülmüştür²⁰¹ (ayrıca krş. Şekil-9).

Görüldüğü gibi Batson'un empatik eğilimin, dindarlık olgusundan pozitif yönde etkilendiği hipotezi, Watson ve ark. tarafından yapılan yukarıdaki bu araştırmada da, desteklenmiştir. Dolayısıyla konuya ilişkin elde edilen bu psikolojik olguyu, dindarlık olgusunu dışarıda bırakarak, sadece sosyal istenirlik (social desirability) faktörüyle açıklamak mümkün değildir. Öte yandan empati-yardım davranışına ilişkin elde edilen bu sonuçlar çerçevesinde içgüdümlü dindarlığı 'bencil olmayan/özgeçil dindarlık'; dışgüdümlü dindarlığı ise 'bencil olan/egoist' dindarlık' şeklinde tanımlamak da mümkün olabilir.

Konuyla ilgili yapılan çalışmalarda, dindarlık ile yardım davranışı arasındaki ilişkinin empatik motivasyon tarafından etkilenip etkilenmediğinin; bu tür motivasyonların da, kökeni açısından egoistik veya alturistik olup olmadığının belirlenmesi ayrı bir önem arz eder.²⁰² Bu noktada konuya ilişkin olarak Wiebe & Fleck (1980) tarafından yine bir araştırma yapılmıştır. Adı geçen bu çalışmada, içgüdümlü dindar bireylerin, dışgüdümlü dindarlara ve dindar olmayanlara göre benlik gelişim düzeyleri bağlamında çevresine daha duyarlı ve bağımlı oldukları; bu nedenle de empatik eğilim ve duygusal açıklık düzeylerinin daha yüksek olduğu saptanmıştır. Ayrıca yine aynı araştırmada içgüdümlü dindar bireylerin dışgüdümlülere göre ahlâkî standartlar noktasında daha vicdanlı tutum ve davranış içerisinde oldukları; bu nedenle de çevrelerine karşı daha sorumlu ve tutarlı oldukları için daha fazla ilgi gösterdikleri; muhafazakârlığı koruma bağlamında daha geleneksel tutumlar sergiledikleri de görülmüştür.²⁰³ Buna karşın Duriez (2005) tarafından Belçikalı üniversite öğrencileri üzerinde yapılan bir alan

201 Watson et. al., Empathy, Religious Orientation and Social Desirability, pp. 213-214

202 Watson et. al., ibid, p. 215

203 Wiebe & Fleck, Personality and Intrinsic, Extrinsic and Nonreligious Orientations, pp. 185-186; Krş. Donahue, M. J., "Intrinsic and Extrinsic Religiousness: Review and Meta-Analysis", Journal of Personality and Social Psychology, 1981, V. 48, pp. 400-419

araştırmasında ise, çeşitli dindarlık formları ile empatik eğilim arasında herhangi anlamlı bir ilişki bulunamamıştır.²⁰⁴

Empati ve dindarlık bağlamında örneklemini İspanya Yahudilerinin oluşturduğu bir diğer çalışma da, Jacobs (2000) tarafından yapılmıştır. Bu kez dindarlık ve maneviyat olgusunun bağımlı değişken yapıldığı bu saha araştırmasında, empatik bağlanma oyunları (empathic attachment plays)nın dinî benliğin gelişimindeki rolü araştırılmıştır. Etnografik bir yaklaşımı temel alan bu çalışmada, yetişkin Yahudi bireylerin, çocukluk dönemlerinde aileleriyle maneviyat kökenli kurdukları empatik eğilim ve sağlıklı bağlanma süreçlerinin, daha sonraki gelişim dönemlerinde olumlu psikolojik etkiler yaptığı saptanmıştır. Özellikle yetişkinlik dönemindeki dinî benlik gelişimlerini ve buna bağlı olarak gelişen empatik eğilim düzeylerini pozitif yönde etkilediği görülmüştür.²⁰⁵ Konuyla ilgili yapılan bu araştırma sonucunda, bir anlamda çocukluk dönemindeki manevî gelişim ile yetişkinlik dönemindeki teolojik kökenli dünya görüşünün yapısı arasındaki psikolojik ilişki sorgulanmıştır.

Bireyin dinliliğindeki daha çok sosyal boyutu yansıtan yukarıdaki bu psikolojik özellikler, hiç kuşkusuz sadece din kökenli kendiliğinden ortaya çıkan sonuçlar olarak görülemez. Ancak bireyin sosyal uyumu ve ilişkilerindeki tutarlılıklar zamanla kazanılmış olsalar bile, bu süreç içerisindeki sosyo-kültürel etkenler arasında dinin de önemli rol oynadığı açıktır. Dolayısıyla bir bakıma birey, dindarlığını tanımlarken aynı zamanda kendi benlik ve kimlik algısını da dışı vurmuş olur. Uysal (2003) tarafından konuyla ilgili yapılan bir saha araştırmasında, dinseliliğin kişisel ahlâk ve sosyal yönü ile yetişkin bireyin kişilik boyutları arasında pozitif yönde bir ilişki olduğu saptanmıştır.

Yukarıda yer alan bu araştırma bulgularının sınırları içinde kalmak şartıyla söz konusu bu sonuca ilişkin şu psikolojik analizler yapılabilir: Her şeyden önce din, sorumluluk duygusu ve bilincini aktive ederek inanan bireylerin daha düzenli ve sorumlu davranış kalıpları üretimine yardımcı olur. Dolayısıyla birey, ötekilerle kurduğu sosyal ilişkilerinde, sahip olduğu sevgi, hoşgörü ve kardeşlik mesajlarını içeren dinî inanç ve düşüncelerini dikkate alır. Bir anlamda empatik eğilimin temelini oluşturacak tarzda öteki/lerle kurduğu ilişkilerin olumlu, sıcak ve özgeci/diğerkâm nitelik kazanmasında, dinin etkili olduğu kabul edilen bir psiko-sosyolojik durumdur. Nitekim söz konusu bu çalışmada, ‘iyilik severlik, iyi niyetlilik, merhametlilik, müşfiktik, sevecenlik, iyi kalplilik, misafirperverlik ve uyumluluk’ gibi temel kavramlarla ifade

204 Duriez, Bart, “Taking a Closer Look at the Religion-Empathy Relationship: Are Religious People Nicer People?”, 9 p., [www.psy.kuleuven.ac.be/religion/adobe/Religion&BigFive2pdf], (Nisan-2005)

205 Jacobs, Empathy and Construction of Spirituality, p. 53-62

edilen kişilik yapısı, müslüman bireylerde bulunması gereken gerçek bir benlik ve kimlik yapısını göstermesi yönüyle de önemlidir. Ayrıca bugünün toplumsal yapısının dinî kimlik ve kişilik anlayışını da açıklar niteliktedir. Bu araştırmada yer alan dinsel ahlak ve sosyal boyutunun, bugünün modern yaşamı içerisinde müslümanların İslâm dininin sosyal yönünü daha fazla öne çıkarmalarında önemli ve anlamlı katkılarının olduğu düşünülebilir.²⁰⁶

Kişilerarası ilişkileri düzenleyici boyut kapsamında, başkalarını kendine tercih etmek anlamına gelen özgecil tutum ve davranışları ahlâkî açıdan erdemli kılan durum, ‘sevgi yönelimli bilinçli bir vazgeçme’dir.²⁰⁷ Dolayısıyla alturistik eğilimler ile dindarlık ilişkisi bağlamında, empatik eğilim ve beceri sürecinin bir sonucu olarak bireyde zaman zaman özgecil tutumlar görülebilir. Söz konusu bu psiko-sosyal süreç, sözel olarak; “empatik eğilim + empatik beceri = özgecil/alturistik tutumlar” şeklinde formüle edilebilir. İşte böyle bir psiko-sosyal arka plandan hareketle dindarlık olgusu, bireyin göstereceği alturistik tutumlara yöneliminde pozitif bir etken olarak değerlendirilebilir (bkz. Şekil-9). Bu çerçevede dinî temelli kendini aşma ile sevgi eksenli duygu ve eğilimlerin kesiştiği noktada, özgecilik kendiliğinden ortaya çıkabilir. Dolayısıyla empatik yönelim kökenli diğerkâmlığın, sosyal bir olgu olarak bireyin kendine özgü doğal nitelikleri arasında yer aldığı söylenebilir.²⁰⁸

Din psikolojisi literatüründe, dindar bireylerin empatik eğilim temeline dayanan olumlu sosyal davranışları ile benlik değerlendirmeleri arasında bazı tutarsızlıklar olduğu da öne sürülmüştür. Konuyla ilgili Saroglou ve ark. (2005) tarafından yapılan çalışmalarda, sınırlı da olsa dinin, olumlu sosyal davranış üzerinde olumlu etki yaptığı; ancak bireyin benlik sanrısı-hezeyanı (self-delusion) gibi benlik boyutlarını açıklamada yetersiz kaldığı saptanmıştır.²⁰⁹ Bu ve benzeri sonuçlardan hareketle bazı psikologlar, söz konusu bu tutarsızlığın, dindarların ahlâkî açıdan iki yüzlü olduğunu gösterdiğini bile iddia etmişlerdir. Öte yandan Wuthnow (1978) da, -iddia edilenlerin aksine- dinî kaynaklı doruk (peak) deneyimlerin çeşitli formlarını yaşayan bireylerin, yüksek ücretli bir işe, iş güvenliğine veya güzel bir eve sahip olmaya, bu tür deneyimleri yaşamayanlara göre daha az değer verdiklerini ortaya koyarak daha olgun bir benlik gelişimi gösterdiklerini vurgulamıştır.²¹⁰

Öte yandan Mehmedoğlu (1999) tarafından, din ve kişilik üzerine yapılan bir alan araştırmasında dindarlık düzeyi yüksek olan bireylerin, ‘şefkat gösterme ve sosyal uyum’ gibi

206 Uysal, Dindarlık ve Kadın, s. 96-98

207 Bahadır, İnsanın Anlam Arayışı ve Din, s. 107

208 Bahadır, a.g.e., s. 107

209 Saroglou et. al., Prosocial Behavior and Religion, pp. 323-345

210 Argyle, Psychology and Religion, p. 71

kişilik özelliklerinin daha baskın olduğu görülmüştür. Konuyla ilgili elde edilen bu veriden hareketle ‘yardım eden, affeden, iyiliksever, alçakgönüllü ve sabırlı’ olarak nitelendirilebilen bu örneklem grubunun, dinî ve sosyal normlara uygun davranışlar sergiledikleri söylenebilir. Ayrıca dindar olmaları, hem kendileriyle ve hem de toplumla barışık olmalarında önemli rol oynamıştır.²¹¹ Söz konusu araştırmada, yer alan kişilik özelliklerinden birisi olan ‘şefkat gösterme’²¹², aynı zamanda empatik eğilimle de ilişkili bir özelliktir. Bu olgusal ilişkiden hareketle bu kişilik alt ölçeğinden yüksek puan alan bireylerin, ‘insanları seven, uyumlu, sade, becerikli, toplumsal davranışlara sahip, mizaç olarak anlayışlı ve destekleyici’ kişiler oldukları belirtilmiştir.

Ancak Mehmedoğlu’nun söz konusu bu araştırmasında, dindarlık düzeyi yüksek olan bireylerin, şefkat gösterme alt ölçeğinden yüksek puan almalarına karşın, empatik becerinin temelini oluşturan ‘duyguları anlama’ alt ölçeğinden düşük puan aldıkları saptanmıştır.²¹³ Bu durum, ilk bakışta bir çelişki gibi görülebilir.²¹⁴ Mehmedoğlu, bu çelişkiye neden olan en önemli faktörlerin başında, geleneksel çocuk yetiştirme tarzlarının geldiğini belirtir. Ona göre, Türkiye gibi itaat ve sosyal uyumun önemsendiği ülkelerde, bu değerler çocuk yetiştirme tarzlarına yansıtılır. Bu kapsamda ödül ve ceza merkezli itaatin, daha çok çocuğu cezalandırma yönüyle kullanıldığı görülür. Sevgiyi esirgeme formunda uygulanan psikolojik ceza da, çocukta empati yoksunluğuna yol açar. Nitekim psikanalize göre de, sevginin, empatik eğilim yeteneği ve ortak davranış kalıplarında adalet duygusu sağladığı belirtilir.²¹⁵ Empatiyi, çocuk yetiştirme tarzları bağlamında statik bir olgu olarak değerlendiren Mehmedoğlu’na göre, erken yaşlarda öğrenilen empatik eğilim ve becerinin kalıplaştığı dikkate alındığında, bu araştırmada ortaya çıkan tablonun çok da anlamsız olmadığı söylenebilir.²¹⁶

Öte yandan konuyla ilgili olarak –yukarıda verilen- özellikle müslüman örneklem üzerinde yapılan araştırma bulgularında da görüldüğü gibi, bencil davranışları ‘günah’; özgecil davranışları da ‘sevap’ olarak değerlendiren din, benlik ve kişilik gelişimine yardımcı olan

211 Mehmedoğlu, Kişilik ve Din, s. 194-195

212 Söz konusu araştırmada yer alan “şefkat gösterme”; ‘Arkadaşları sıkıntıda olduğunda onlara yardım etme, başkalarına sempati ile yaklaşma, başkalarını affetme, onlar için iyilikler yapma, ilgiye ihtiyaç duyanlara sıcak bir yaklaşım gösterme, başkalarının kendisine sorunlarını anlatmasından hoşlanma’ şeklinde tanımlanmıştır.

213 Mehmedoğlu, Kişilik ve Din, s. 182-183; Empatik eğilimli özgecil tutum ve dindarlık arasındaki ilişkiye yönelik yapılan çeşitli alan araştırmalarının sonuçları için ayrıca bkz. Hallahmi & Argyle, Dindarlığın Etkileri-II, s. 182; Bahadır, İnsanın Anlam Arayışı ve Din, s. 109

214 Ancak bu iki alt ölçeğin tanımları karşılaştırıldığında, ‘şefkat gösterme’nin daha çok bireyin kendi dışındakilerle davranışa dönüşmüş ve somut ilişkisini; ‘duyguları anlama’nın ise, bireyin kendisi ve ötekilerle ilgili duygularını açıkladığı görülür.

215 Kernberg, Otto. F. “Psychoanalytic Perspectives on the Religious Experience”, *American Journal of Psychotherapy*, 2000, V. 54, N. 4, pp. 462’den akt. Mehmedoğlu, Kişilik ve Din, s. 183-184

216 Mehmedoğlu, a.g.e., s. 183-184

önemli bir psikolojik faktördür. Bu çerçevede özgecil tutum ve davranışların, dindarlık düzeyi yüksek müslüman bireylerde daha çok görülmesi, İslâm dininin bu erdeme verdiği değerle de açıklanabilir. Dolayısıyla teolojik olarak gerek ayetlerde gerekse hadislerde başkalarını gözetmeye, yardımlaşmaya ve dayanışmaya yönelik yer alan dinî mesajlar, konuya ilişkin varılan bu yargıyı destekler niteliktedir.²¹⁷

Dinî öğretiler, inananlarına, sosyal ilişkileri sağlıklı kurabilmeleri ve iletişim çatışmalarından uzak durabilmeleri için empatik temelli özgecil tutumlar sergilemelerini öğütler. Nitekim İslâm dininin kutsal kitabında konuyla ilgili olarak; “Rabbimiz, sadece kendisine kulluk etmenizi, anne-babalarınıza da iyi davranmanızı kesin bir şekilde emretti. Onlardan birisi veya her ikisi senin yanında yaşlanırlarsa, kendilerine ‘öf !’ bile deme. Onları azarlama. Her ikisine de güzel söz söyle. Onları esirgeyerek alçak gönüllülükle üzerlerine kanat ger ve ‘Rabbim! küçüklüğümde onlar beni nasıl yetiştirmişlerse, şimdi de sen onlara öyle rahmet et!’ diyerek dua et,” buyrulmuştur.²¹⁸ Burada çocukların, anne-babalarına yönelik empatik eğilim kökenli özgeci/diğerkâm tutum ve davranışlar içerisinde merhamet ve şefkatle yaklaşımları öğütlendiği görülür.

Ayrıca kendisi bizzat içinde yaşadığı topluma özgeci bir model olan İslâm peygamberinin yaşamına/sünnetine bakıldığında da, alturistik yaklaşımın tersi olan “neme lazımcılık/başkası aılıktan ölürse bana ne” anlayışının olmadığı rahatlıkla görülebilir. Aksine, empatik eğilimin açık bir dışa vurumu olan “diğerrinin acısı, benim acımdır” anlayışının daha yoğun bir şekilde kendisini hissettirdiği dikkati çeker.²¹⁹ Sosyal yaşamdaki alturistik yönelimlere ilişkin olarak İslâm peygamberi Hz. Muhammed (s.a.v.), “Kim Allah’a ve ölüm ötesi hayata inanıyorsa, misafirine ikram etsin, komşusuna ihsanda/iyilikte bulunsun,” buyurmuştur.²²⁰ Örnek olarak verilen bu hadiste de, yine müslümanların birbirlerine karşı empatik bir yaklaşım içerisinde bulunarak birbirlerinin dertlerine karşı duyarlı olmaları gerektiği vurgulanır. Dolayısıyla misafir veya komşuların sevilerek şefkat gösterilebilmesi için onların durumlarının anlaşılmaya çalışılması, onlarla aynı duygunun paylaşılıp bütünleşilmesi gerektiği öğütlenmiştir. Bunun yanı sıra İslâm peygamberinin, kişiler arası ilişkilerdeki empatik

217 İslâm dininin kutsal kitabı Kur’an-ı Kerim’de, içgüdümlü dindarlar tanımlanırken; onların bollukta da, darlıkta da Allah için harcadıklarına vurgu yapılır. (Al-i İmran / 134)

218 Kur’an-ı Kerim, İsrâ / 23-24

219 Sancaklı, Saffet, “Hz. Peygamber’in Erdemli İnsan Yetiştirme Bağlamında İsrâ/Diğerkâmlık Kavramına Verdiği Önem”, *Tasavvuf: İlmî ve Akademik Araştırma Dergisi*, Ankara-2006, S. 17, s. 53-54

220 Canan, Kütüb-i Sitte, C. 10, s. 207-215; Krş. Batson, Religion and Prosocial Behavior, pp. 1382-1384

yaklaşımı sadece öğütlemekle kalmamış; o, kişisel tutum ve davranışlarıyla da bunu hayata geçirmiştir.²²¹

Öte yandan empatik eğilim ve beceri süreciyle birlikte ortaya çıkan özgeci tutumların bir sonucu olarak birey, ötekilere yardım davranışında bulunma eğilimi gösterebilir. Söz konusu bu psiko-sosyal süreç sözel olarak; “empatik eğilim + empatik beceri + özgecil/alturistik tutumlar = yardım davranışı” şeklinde formüle edilebilir. İşte böyle bir psiko-sosyal arka plandan hareketle dindarlık olgusu, bireyin yöneleceği yardım davranışına pozitif bir katkı sağlayabilir (ayrıca bkz. Şekil-9). Gerek din psikolojisi gerekse sosyal psikoloji literatüründe yardım davranışı ve dindarlık olgusu arasındaki ilişkiyi saptamak amacıyla yapılan araştırmalarda, yardım etmenin içgüdümlü dindarlıkla pozitif; buna karşın dışgüdümlü dindarlıkla da negatif ilişkisinin olduğu saptanmıştır.²²²

Herhangi bir yarar/karşılık beklenmeksizin başkaları için çalışma amacını güden yardım davranışının niteliksel sonuçlarını, elbetteki bu davranışı sergileyen bireyin kişisel amacı ve niyeti belirler.²²³ Bu kapsamda Argyle & Hills (2000) tarafından konuyla ilgili yapılan çalışmalarda, dinî içerikli aşkın bir tecrübe anlamına gelen r.e.s. deneyimi yaşayan bireylerin, ötekilerle birlik olma ve onlara yardım etme istek, arzu ve niyetlerini içeren sosyal bir benlik yapısına sahip oldukları tespit edilmiştir.²²⁴

Kişilerarası yardımlaşmanın özünde ‘verme bilinci’ vardır. Söz konusu bu bilinç, zamanını, enerjisini, bilgisini ve malını verme gibi geniş bir çerçevede değerlendirilebileceği gibi, sadece malından verme şeklinde de daraltılabilir.²²⁵ Bu bağlamda örneğin; ihtiyaç sahiplerine ve/veya yardım kuruluşlarına para bağışında bulunma, fedakârlık ve yardım severliği ölçmek için uygun bir sosyal davranış olarak değerlendirilebilir. Konuyla ilgili bir Amerikan kamuoyu araştırmasında, kiliseye hiç devam etmeyenlerin gelirlerinin % 0.8’ini ihtiyaç sahiplerine yardım olarak verdikleri; buna karşın ayda bir veya iki kez kiliseye gidenlerin % 1.5’ini; her hafta gidenlerin ise, gelirlerinin % 3.8’ini bağışladıkları tespit

221 Konuyla ilgili İslâm tarihinden örnek bir anekdot şöyledir: “Bir gün İslâm peygamberinin yanına kendisiyle konuşmak için bir kişi gelir. Fakat bu kişi, peygamber karşısında korkudan titremeye başlar. Bu durum üzerine İslâm peygamberi ona: -Arkadaş titreme! Ben kral değilim. Ben, güneşte kurutulmuş tuzlu et yiyen bir kadının oğluyum, demiştir.” (Bkz. Şentürk, Empati ve Hz. Peygamber’in Hadisleri, s. 158-160)

222 Hallahmi & Argyle, Dindarlığın Etkileri-II, s. 181; Empatik yönelimli yardım davranışı ile çeşitli dindarlık formları arasındaki ilişkiye yönelik yapılan çeşitli alan araştırmaları sonuçları için ayrıca bkz. Hallahmi & Argyle, a.g.m., s. 181-182

223 Bahadır, İnsanın Anlam Arayışı ve Din, s. 107

224 Argyle, Psychology and Religion, p. 71; Ayrıca bkz. Darley & Batson, A Study of Situational and Dispositional Variables in Helping Behaviour, pp. 100-108

225 Fersahoğlu, Yaşar, “Yetişkinlerin Din Eğitimi ve Öğretiminde Yardım Etme Bilinci”, M.Ü.İ.F.D., İstanbul-2001, S. 20, s. 145

edilmiştir.²²⁶ Din psikolojisi literatüründe, empatik eğilim kökenli yardım davranışı ile dinî tecrübe ilişkisine yönelik de bazı çalışmalar yapılmıştır. Bu araştırmalarda, zirve deneyimleri yaşayan bireylerin, bu türden bir tecrübe yaşamayanlara göre sosyal problemleri çözmeye ve ötekilere yardım davranışında bulunmaya daha çok değer verdikleri saptanmıştır. Ayrıca yine bu bağlamda dinî içerikli doruk deneyim yaşayanların, sosyal statü, ünlü olma/tanınma veya daha çok arkadaşına sahip olma gibi konularda daha az endişe duydukları gözlenmiştir.²²⁷

Batson & Gray'a göre, içgüdümlü dindarlık faktörü ile yardım etme davranışı arasındaki psikolojik ilişki, yardıma ihtiyacın olduğu açıkça söylendiği zaman ne kadar kuvvetli ise, yardıma ihtiyacın olduğu açıkça söylenmediği zamanlarda da o derece kuvvetlidir. Yani her iki durumda da pozitif bir ilişki söz konusudur. Buna karşın sorgulayıcı dindarlık ile yardım davranışı arasında da, yardıma ihtiyacın olduğu açıkça söylendiği zaman pozitif, söylenmediği zamanda negatif bir ilişki söz konusudur²²⁸ (ayrıca krş. Şekil-9).

Öte yandan olumlu sosyal davranış kapsamında, kamu yararına yönelik bazı işlerde 'gönüllü çalışma eğilimi' de dindarlık ve yardım davranışı arasındaki ilişkiyi anlamak için önemli bir parametredir. Amerika'da konuyla ilgili yapılan bir saha çalışmasına göre, yüksek düzeyde manevî/spiritüel bağlılığı olanların % 46'sının fakirler, yaşlılar ve bakıma ihtiyacı olan kişilerle ilgili işlerde gönüllü olarak çalıştıkları; buna karşın yoğun bir manevî bağlılığı olmadığını belirtenlerin ise, ancak % 22'sinin bu tür işlere eğilimli olduğu saptanmıştır. Yine konuyla ilgili İngiltere'de yapılan bir diğer çalışmada, sosyal yardım aktivitelerine katılan gönüllüler tarafından din, bu tür faaliyetlere katılmada en temel faktörlerden birisi olarak bildirilmiştir.²²⁹

İhtiyacı olana maddî-manevî yardımda bulunmayla ilgili olarak İslâm dini, güler yüzü sadaka, yolda eziyet vereni kaldırmayı da imanın bir parçası olarak görür. Çevreye estetik katkılar sağlayarak çeşitli alanlarda üretimde bulunmayı ise, bereketin en önemli bileşeni olarak değerlendirir.²³⁰ İşte bu sebeple İslâm ahlâkına göre, yardım davranışında bulunabilmek için eldeki imkanları, yasal ölçüler içinde, gönüllü olarak ve karşılık beklemeden başkalarının yararına sunma eğilimine 'cömertlik' denir.²³¹ Bu kapsamda cömertlik, İslâm ahlâkının en çok

226 Hallahmi & Argyle, Dindarlığın Etkileri-II, s. 180

227 Argyle, Psychology and Religion, p. 71; Krş. Greenwold, A. G., "Does the Good Samaritan Parable Increase Helping? A Comment on Darley and Batson's No-Effect Conclusion", Journal of Personality and Social Psychology, 1975, V. 32, pp. 578-583

228 Batson & Gray, Religious Orientation and Helping Behavior, pp. 519-520

229 Hallahmi & Argyle, Dindarlığın Etkileri-II, s. 180-181

230 Mehmedoğlu, Kendini Gerçekleştirmiş İnsan, s. 115

231 Çağrıncı, Mustafa, "Cömertlik", md., T.D.V. İslâm Ansiklopedisi, İstanbul-1993, C. 8, s. 72-73

önem verdiği değerlerin başında gelir. Çünkü hiçbir karşılık beklemezsiniz sahip olduğunuz maddî imkanlardan başkasına vermek/ihsan etmek anlamına gelen cömertlik, başkalarına yardım arzusunun bireyde karakter halini alması demektir.²³² Dolayısıyla İslâm dini, empatik eğilim kökenli yardım davranışlarının dinî ve ahlâkî bir değer taşıyabilmesi için gösterişten uzak, samimi ve bilinçli bir şekilde yapılması yönünde çeşitli psiko-pedagojik önerilerde bulunur.²³³ Zira, bu niteliklere uygun olarak yapılan yardım davranışlarının, müslüman bireylerin sosyal benlik gelişimleri için son derece pozitif bir psikolojik etkiye sahip olduğunu söylemek mümkündür (krş. Şekil-9).

Şekil-9: Empati ve Dindarlık Arasındaki Psiko-Sosyal İlişki

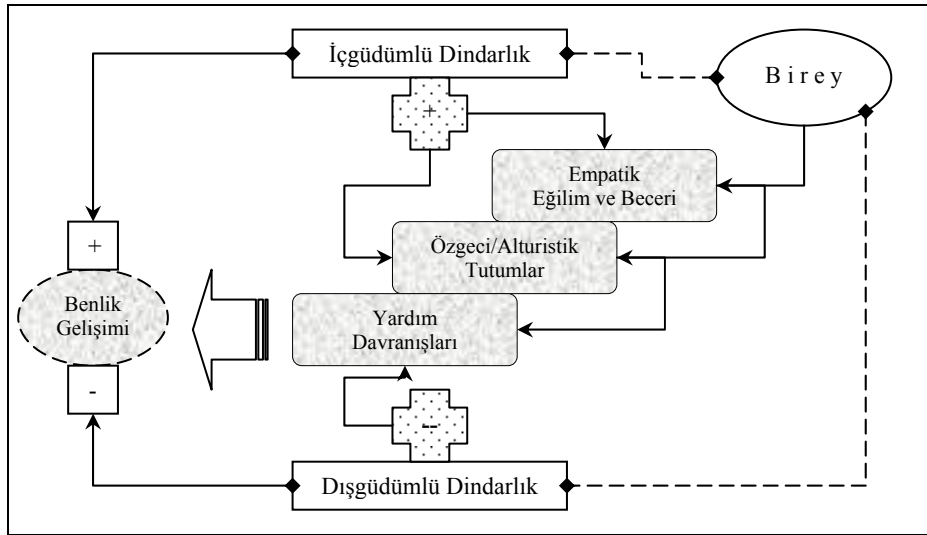

Öte yandan empati ile ahlâk arasında da, sosyal psikolojik bir ilişki söz konusudur. Bu bağlamda Kohlberg de, kültürel farklılıkları kabul etmekle birlikte bütün toplumlarda birey yaşamının değerinin korunmasının önemli olduğunu belirtir. Evrensel olarak nitelediği bu değerlerin her toplumda var olduğunu, ancak bu değerlere ilişkin olarak gösterilen davranış kalıplarının sosyal farklılıklar gösterdiğini ileri sürer. Onun, konuyla ilgili geliştirdiği ahlâk gelişimi teorisi, temelde bireyin çelişkili durumlarda çevresindekilerle nasıl ilişki kuracağını belirler. Bu psikolojik ilişkinin içeriğinde ise, genel olarak bireyin bilişsel yapısı ve rol alma olanakları belirleyicidir. Dolayısıyla evrelerin gelişiminde ‘rol alma’; yani bir başkasına ‘kendisi imiş gibi’ tepki verebilme önemli bir rol oynar. Kohlberg, gelişimsel açıdan bireyde,

232 Sancaklı, Hz. Peygamber’in İlsâr/Diğerkâmlık Kavramına Verdiği Önem, s. 31-32

233 Bkz. Fersahoğlu, Yetişkinlerde Yardım Etme Bilinci, s. 153-155; Kur’an-ı Kerim’de yardım davranışına ilişkin çeşitli ayetler için bkz. Bakara / 264-265, 267, 271, 273, 275-276; Tevbe / 60; Nisâ / 38; Hadid / 24; Enfal / 36; Ayrıca yardım etme-dindarlık ilişkisiyle ilgili hadisler ve psikolojik analizleri için bkz. Necati, Hadis ve Psikoloji, s. 69-73

ötekinin yerini alabilme yeteneğinin altı yaşından itibaren gelişmeye başladığını ifade eder. Söz konusu bu rol alma yeteneği gelişiminin de, ahlâkî yargı gelişiminde dönüm noktası niteliğinde olduğunun altını çizer. Çünkü ahlâkî yargı, bireyin başkalarının haklarını kendi haklarına karşı tartmasıdır ki, bu da rol alma yeteneğini zorunlu kılar.²³⁴

Ahlâkî gelişime ilişkin empatik tutumun da, bir çeşit rol alma olduğunu söylemek mümkündür. Burada bireyin, karşısındakinin duygularını doğru olarak anlaması ve bu duyguyu ‘kendisi imiş’ gibi yaşayarak yansıtması söz konusudur. Dolayısıyla empatik tepkiler de, temelde bir anlamda ahlâkî eğilimi yansıtırlar. Ahlâk psikolojisi üzerine yapılan son yıllardaki yeni çalışmalar, Kohlberg’in kuramına temel referans olan ‘adalet’ kavramından daha çok, “empati ve özgecilik” gibi sosyal benlik ve beceri kavramlarının, bireylerin ahlâkî standartlarını daha iyi belirleyebileceğine işaret ederler. Ancak ahlâkî yargının ortaya çıkışında çeşitli kişilik değişkenleri örüntülerinin etkileşimlerini de göz önüne alan bütüncül yaklaşımların daha evrensel olacağı öngörülebilir.

Yukarıdaki psikolojik kuramsal arka plandan hareketle, bireylerin sahip olduğu empatik eğilimler, olgusal olarak her şeyden önce benliğin ve kişiliğin temelini oluşturan ilkeler, inançlar ve normlarla yakından ilintilidir. Dolayısıyla bu durum, bireyin, hayata bakış tarzını ve yaşam felsefesini belirleyen değerler dünyasıyla da ilişkili bir tablo ortaya çıkarır.²³⁵

234 Kohlberg, Lawrence, “Stage and Sequence: The Cognitive-Developmental Approach to Socialization”, Handbook of Socialization Theory and Research (in), [Ed. D. Goslin], Rand McNally-1969, V. III’den akt.

Akkoyun, Füsün, “Empatik Eğilim ve Ahlâkî Yargı”, Türk Psikoloji Dergisi, Ankara-1987, C. 6, S. 21, s. 91

235 Şentürk, Empati ve Hz. Peygamber’in Hadisleri, s. 157-158; Krş. Hallahmi & Argyle, Dindarlığın Etkileri-II, s. 182-183

İKİNCİ BÖLÜM [ANKET UYGULAMASI]

1. ANKET UYGULAMASI HAKKINDA GENEL BİLGİLER

1.1. Araştırma Metodu ve Deseni

Yetişkinlik döneminde dindarlık ile benlik kavramları değişkenleri olarak belirlenen benlik saygısı, kendini izleme ve empati arasındaki ilişkiyi tespit etmeyi amaçlayan bu araştırmada, birçok bilimsel araştırma metot ve teknikleri kullanılmıştır. Söz konusu ilişkinin incelenmesi ve sonuçlandırılmasına yönelik çalışmanın bu tecrübî uygulama bölümünde ise, araştırma deseni öncelikle ‘çok faktörlü desen’¹ şeklinde tasarlanmıştır. Dolayısıyla yukarıda sözü edilen araştırma konusu, bu kapsamda düzenlenerek tarama modelleri içerisinde değerlendirilen ‘örneklem surveyi tekniği’² ile araştırılmıştır.

Din psikolojisi çalışması olan bu araştırmanın tecrübî uygulamasında, özel alan metodolojisi kapsamında bilgi toplama teknikleri olarak ‘anket tekniği’ kullanılmıştır.³ Dolayısıyla fenomenolojik yaklaşımı⁴ esas alan araştırmanın bu tecrübî uygulama bölümünde – aynı zamanda- din psikolojisi araştırma teknikleri içerisinde değerlendirilen ‘örnekleme metodu’ kullanılmıştır.⁵

Öte yandan örneklem seçiminde ve seçilen bu örneklem üzerinde yapılan anket uygulamasında ise; cinsiyet ve yaş gibi değişkenler kullanıldığı için “tabakalı basit tesadüfi örnekleme (stratified sampling)”⁶; örnek alınan birimler meslek grupları ve kurumlar olduğu

1 Çok Faktörlü Desen / Multi-Factorial Design: Bir faktörden daha fazla faktörün yer aldığı bir deneysel desendir. Adı geçen bu desene ‘faktöryel desen’ de denilir. Bu desen kullanılarak iki veya daha fazla bağımsız değişkenin bağımlı değişken üzerindeki temel ve ortak etkilerini incelemek ve araştırmak mümkündür. (Köklü, İstatistik Terimleri Sözlüğü, s. 28)

2 Arslantürk, Araştırma Metot ve Teknikleri, s. 64-75,85-92; Serper, Özer & Aytaç, Mustafa, Örnekleme, Filiz Kitabevi, İstanbul-1988, s. 1-14

3 Peker, Din Psikolojisi, s. 60-65; Yavuz, Din Psikolojisinde Metot Meselesi, s. 174-178; Hökelekli, Din Psikolojisi, s. 10-15

4 Bilgin, Sosyal Psikoloji Sözlüğü, s. 121-122

5 Peker, Din Psikolojisi, s. 58-60

6 Ergin, D. Yaşar, “Örnekleme Türleri”, M.Ü.A.E.F.D., İstanbul-1994, S. 6, s. 96-97; Gürsakal, Necmi, Bilgisayar Uygulamalı İstatistik-I, Marmara Kitabevi, Bursa-1997, s. 16

için “küme örnekleme (cluster sampling)”⁷; cinsiyet ve yaşlara göre sınırlamalar gözetilerek belli bir gelişim dönemiyle sınırlandırıldığı için de “kota örnekleme (quota sampling)”⁸ metodları kullanılmıştır. Konuyla ilgili uygulanan anketten elde edilen verilerin analiz aşamasında ise, araştırmada parametrik olan “betimsel istatistik teknikleri”⁹ kullanılarak istatistiksel açıdan sınama yoluyla sonuca gidilmeye çalışılmıştır.

Her alan araştırmasında olduğu gibi bu çalışmada da bazı bağımlı ve bağımsız değişkenler kullanılmıştır (ayrıca bkz. Şekil-1).

Şekil-1: Araştırma Deseninde Kurgulanan Değişken Türleri

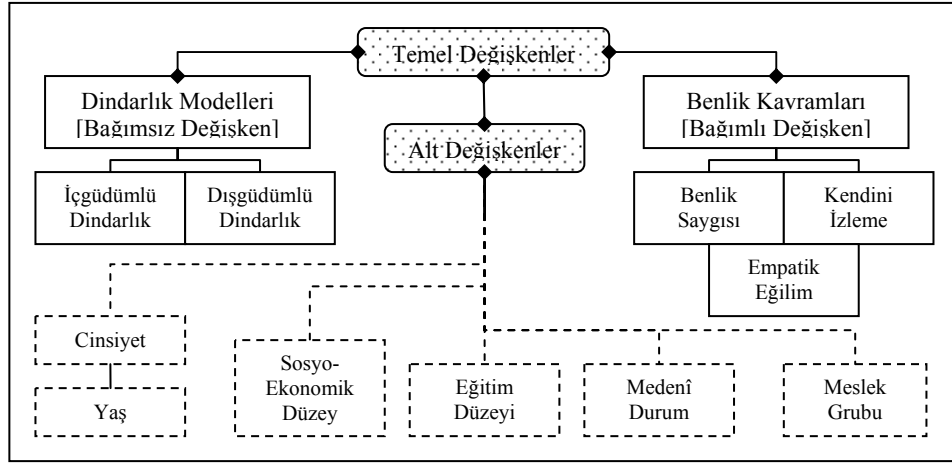

Yukarıdaki Şekil-1’de görüldüğü gibi hipotezler oluşturulurken araştırmada kullanılan temel bağımsız değişkenler ‘dindarlık modelleri’¹⁰ ve bu modellere bağlı dindarlık düzeyleri¹¹; temel bağımlı değişkenler ise, benlik kavramları üst başlığında ‘benlik saygısı, kendini izleme ve empatik eğilim’dir. Öte yandan alt değişkenler kapsamında çalışmada ayrıca ‘cinsiyet, yaş, sosyo-ekonomik düzey, eğitim düzeyi, medenî durum ve meslek grubu olmak üzere toplam 6 adet daha bağımsız değişken kullanılmıştır. Ancak çalışmadan çok yönlü olarak farklı psikometrik veriler elde edebilmek amacıyla değişkenlerin konumları değiştirilerek karşılıklı olarak birbirinden farklı istatistiksel analizler de yapılmıştır. Bu açıdan bakıldığında araştırma, özetle çok değişkenli bir fark ve korelasyon desenine sahiptir.

7 Ergin, Örnekleme Türleri, s. 98-99

8 Köklü, İstatistik Terimleri Sözlüğü, s. 82-83

9 Gürsakar, Bilgisayar Uygulamalı İstatistik-I, s.18-20; Topsever, Yurdal, Psikolojide Araştırma, Deney ve Analiz, Ege Üniversitesi Basımevi, İzmir-1991, s. 70; Köklü, a.g.e., s. 19, 109-110

10 ‘Dindarlık modelleri’ bağımsız değişkeni, kendi içerisinde ‘içgüdümlü ve dışgüdümlü dindarlık modelleri’ olarak 2 alt bağımsız değişkenden oluşur.

11 ‘Dindarlık düzeyleri’ bağımsız değişkeni, kendi içerisinde ‘içgüdümlü ve dışgüdümlü dindarlık düzeyleri’ olarak 2 alt bağımsız değişkenden oluşur.

1.2. Hipotezler

Bu çalışmanın tecrübî uygulamasına esas olmak üzere geliştirilen temel ve alt hipotezleri şunlardır:

I. Temel Hipotezler:

- Benlik Saygısı:

- [İlişki/korelasyon temelinde kurulan hipotezler]:

(a.a.) Yetişkinlik döneminde geliştirilen içgüdümlü dindarlık modeli ile benlik saygısı düzeyi arasında pozitif yönde anlamlı bir ilişki vardır; yetişkinlerin içgüdümlü dindarlık düzeyi puanları yükseldikçe benlik saygısı düzeyi puanları da yükselir.

(a.b.) Yetişkinlik döneminde geliştirilen dışgüdümlü dindarlık modeli ile benlik saygısı düzeyi arasında negatif yönde anlamlı bir ilişki vardır; yetişkinlerin dışgüdümlü dindarlık düzeyi puanları yükseldikçe benlik saygısı düzeyi puanları düşer.

- [Farklılık temelinde kurulan hipotezler]:

(b.a) Yetişkinlik döneminde geliştirilen dindarlık modelleri ile benlik saygısı düzeyi arasında anlamlı bir farklılık vardır; içgüdümlü yetişkin dindarların benlik saygısı düzeyi puanları, dışgüdümlü dindarlardan daha yüksektir.

(b.b.) Yetişkinlik dönemindeki içgüdümlü dindarlık düzeyi ile benlik saygısı düzeyi arasında anlamlı bir farklılık vardır; içgüdümlü dindarlık düzeyi yüksek olan yetişkin dindarların benlik saygısı düzeyi puanları, düşük olan dindarlardan daha yüksektir.

(b.c.) Yetişkinlik dönemindeki dışgüdümlü dindarlık düzeyi ile benlik saygısı düzeyi arasında anlamlı bir farklılık vardır; dışgüdümlü dindarlık düzeyi yüksek olan yetişkin dindarların benlik saygısı düzeyi puanları, düşük olan dindarlardan daha düşüktür.

- Kendini İzleme:

- [İlişki/korelasyon temelinde kurulan hipotezler]:

(a.a.) Yetişkinlik döneminde geliştirilen içgüdümlü dindarlık modeli ile kendini izleme düzeyi arasında negatif yönde anlamlı bir ilişki vardır; yetişkinlerin içgüdümlü dindarlık düzeyi puanları yükseldikçe kendini izleme düzeyi puanları düşer.

(a.b.) Yetişkinlik döneminde geliştirilen dışgüdümlü dindarlık modeli ile kendini izleme düzeyi arasında pozitif yönde anlamlı bir ilişki vardır; yetişkinlerin dışgüdümlü dindarlık düzeyi puanları yükseldikçe kendini izleme düzeyi puanları da yükselir.

- [Farklılık temelinde kurulan hipotezler]:

(b.a.) Yetişkinlik döneminde geliştirilen dindarlık modelleri ile kendini izleme düzeyi arasında anlamlı bir farklılık vardır; içgüdümlü yetişkin dindarların kendini izleme düzeyi puanları, dışgüdümlü dindarlardan daha düşüktür.

(b.b.) Yetişkinlik dönemindeki içgüdümlü dindarlık düzeyi ile kendini izleme düzeyi arasında anlamlı bir farklılık vardır; içgüdümlü dindarlık düzeyi yüksek olan yetişkin dindarların kendini izleme düzeyi puanları, düşük olan dindarlardan daha düşüktür.

(b.c.) Yetişkinlik dönemindeki dışgüdümlü dindarlık düzeyi ile kendini izleme düzeyi arasında anlamlı bir farklılık vardır; dışgüdümlü dindarlık düzeyi yüksek olan yetişkin dindarların kendini izleme düzeyi puanları, düşük olan dindarlardan daha yüksektir.

- Empati:

- [İlişki/korelasyon temelinde kurulan hipotezler]:

(a.a.) Yetişkinlik döneminde geliştirilen içgüdümlü dindarlık modeli ile empatik eğilim düzeyi arasında pozitif yönde anlamlı bir ilişki vardır; yetişkinlerin içgüdümlü dindarlık düzeyi puanları yükseldikçe empatik eğilim düzeyi puanları da yükselir.

(a.b.) Yetişkinlik döneminde geliştirilen dışgüdümlü dindarlık modeli ile empatik eğilim düzeyi arasında negatif yönde anlamlı bir ilişki vardır; yetişkinlerin dışgüdümlü dindarlık düzeyi puanları yükseldikçe empatik eğilim düzeyi puanları düşer.

- [Farklılık temelinde kurulan hipotezler]:

(b.a.) Yetişkinlik döneminde geliştirilen dindarlık modelleri ile empatik eğilim düzeyi arasında anlamlı bir farklılık vardır; içgüdümlü yetişkin dindarların empatik eğilim düzeyi puanları, dışgüdümlü dindarlardan daha yüksektir.

(b.b.) Yetişkinlik dönemindeki içgüdümlü dindarlık düzeyi ile empatik eğilim düzeyi arasında anlamlı bir farklılık vardır; içgüdümlü dindarlık düzeyi yüksek olan yetişkin dindarların empatik eğilim düzeyi puanları, düşük olan dindarlardan daha yüksektir.

(b.c.) Yetişkinlik dönemindeki dışgüdümlü dindarlık düzeyi ile empatik eğilim düzeyi arasında anlamlı bir farklılık vardır; dışgüdümlü dindarlık düzeyi yüksek olan yetişkin dindarların empatik eğilim düzeyi puanları, düşük olan dindarlardan daha düşüktür (ayrıca bkz. Şekil-2).

II. Alt Hipotezler: Araştırmanın tecrübî uygulamasında alt araştırma deseni kapsamında demografik değişkenler ile dindarlık modelleri ve belirlenen benlik kavramları arasındaki farklar da incelenmiştir. Buna göre alt hipotezler ise şu şekilde kurgulanmıştır:

- Demografik Özellikler & Dindarlık Modelleri: Yetişkinlik dönemindeki cinsiyet, yaş, sosyo-ekonomik düzey, eğitim düzeyi, medenî durum ve meslek grubu gibi demografik

özellikler ile geliştirilen içgüdümlü ve dışgüdümlü dindarlık modelleri arasında anlamlı farklılıklar vardır.

• Demografik Özellikler & Benlik Kavramı Değişkenleri: Yetişkinlik dönemindeki cinsiyet, yaş, sosyo-ekonomik düzey, eğitim düzeyi, medenî durum ve meslek grubu gibi demografik özellikler ile benlik kavramı değişkenleri olarak belirlenen benlik saygısı, kendini izleme ve empati arasında anlamlı farklılıklar vardır (krş. Şekil-2).

Şekil-2: Araştırma Hipotezlerinin Şematik Kurgusu

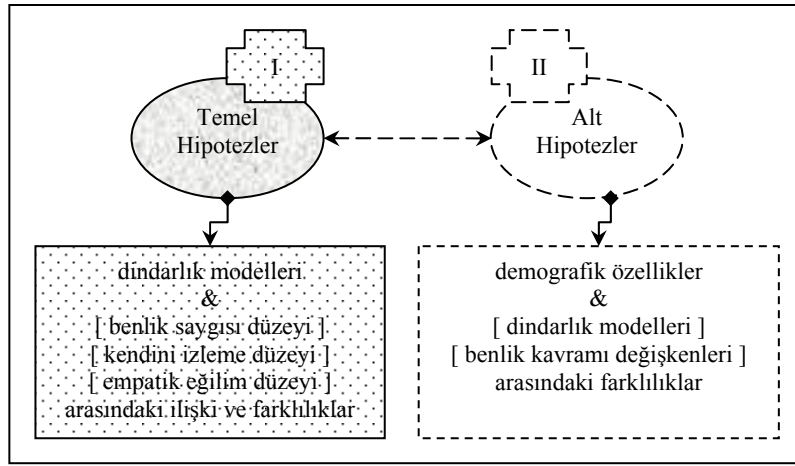

Yukarıda da görüldüğü gibi araştırmanın tecrübî uygulamasında çalışmanın ana konusuna ilişkin dindarlık bağımsız değişken yapılarak oluşturulan (I) temel hipotezler, ayrıntılı olarak dindarlık modelleri ile belirlenen benlik kavramı değişkenleri arasındaki farkların psikometrik analizini sağlayan hipotezlerdir. Ayrıca araştırmada (II) alt hipotezler olarak kurgulanan diğer hipotezler de, demografik özellikler bağımsız değişken yapılarak oluşturulmuştur.¹²

1.3. Varsayımlar

Bu araştırmanın dayandığı temel varsayımlar ise şunlardır:

• Araştırmanın konuyla ilgili olarak oluşturulan teorik çerçevesinde ve örneklem grubunun yaş sınırlamasında temel alınan “Yaşam Yapısı Teorisi”, diğer gelişim dönemleri içerisinde yetişkinlik dönemini tanımlamada ve sınırlamada gelişim psikoloğu Levinson tarafından geliştirilmiş yeterli bir gelişim kuramıdır.

12 Ayrıca krş. Ek-2: Araştırma Modeli

- Araştırma konusunun temel kavramlarından birisi olan dindarlık olgusu, çok boyutlu bir fenomendir ve niteliksel olarak ölçülebilen bir içeriğe sahiptir.

- Araştırma konusunun temel kavramlarından birisi olan benlik kavramı, bireyin kişiliğinin öznel yanına vurgu yapar ve araştırmada benlik kavramı değişkeni olarak belirlenen kavramlar (benlik saygısı, kendini izleme ve empati), psikometrik bağlamda ölçülebilen bir yapıya sahiptir.

- Yetişkinler, dindarlık modelleri bakımından farklı kategorilerde yer alırlar. Bu nedenle de yetişkinlerin sahip olduğu dindarlık modelleri ile benlik kavramı değişkenleri olarak belirlenen benlik saygısı, kendini izleme ve empatik eğilim arasında karşılıklı olarak psiko-sosyolojik bir ilişki ve etkileşim vardır.

- Yetişkinlerin dindarlık modellerini ölçmek için araştırmada kullanılan 'Her Yaş İçin Uygun Dinsel Eğilim Ölçeği/AUI-ES', ölçme aracı olarak psikometrik açıdan geçerli ve güvenilir bir teknik özelliğe sahiptir.

- Benlik kavramı değişkenleriyle ilgili olarak araştırmada kullanılan diğer ölçekler, yetişkinlerin ilgili benlik boyutlarını belirlemede kullanılacak psikometrik açıdan gerekli standardizasyonu sağlanmış geçerli ve güvenilir ölçme araçlarıdır.

- Araştırmada kullanılan ölçeklerde yer alan ifadelerin ve/veya tutum cümlelerinin, psiko-lingüistik bağlamda Türkçe'ye çevirme işlemi ve psikometrik açıdan yapılan geçerlik ve güvenilirlik çalışmalarından sonra anlambilimsel olarak benzerlik en üst düzeyde sağlanmış; kültürler arası farklılıktan kaynaklanabilecek ifadeler ise en düşük düzeye indirilmiştir.

- Araştırmada kullanılan ölçme araçlarının da yer aldığı anket formundaki sorular, yetişkin örneklem grubu tarafından içtenlikle cevaplandırılmıştır.

- Araştırmada kullanılan anket formu, istenilen bilgileri almak için anlaşılır ve yeterli bir düzeye sahiptir.

- Araştırmada kullanılan örneklem grubu, ait olduğu evreni temsil yeterliliğine sahip olup araştırmanın yapılması için uygundur.

- Tecrübî uygulamada kullanılan ölçme araçlarıyla ve metodolojik bağlamda izlenen yöntem ve tekniklerle, araştırmada hedeflenen amaçlara ulaşılabilir. Bu kapsamda araştırmada kullanılan ölçme araçları, araştırma problemiyle ilgili doğru ve geçerli bilgiler toplayabilecek teknik yeterlidir.

- Araştırmanın teorik çerçevesinin oluşumunda ve anket uygulaması sonucunda elde edilen verilerin yorumlanmasında kullanılan kaynaklar, güvenilirirdir.

1.4. Sınırlılıklar

Her bilimsel araştırma, elde edilen verilerin bilimsellik düzeylerinin yüksekliği açısından zorunlu olarak kapsamı itibariyle sınırlandırılmalıdır. Bu bağlamda bu araştırmanın sahip olduğu temel sınırlılıklar da şunlardır:

- Bu araştırma, özel olarak sadece yetişkinler üzerinde yapıldığı için gelişim dönemlerinden yetişkinlik dönemiyle sınırlandırılmıştır. Dolayısıyla çocukluk, ergenlik ve yaşlılık gibi diğer gelişim dönemleri, araştırmanın gerek teorik gerekse ampirik kapsamının dışında tutulmuştur. Bu bağlamda çalışmada sınırlandırılan yetişkinlik döneminin kuramsal incelemesi, gelişim psikoloğu Levinson'un Yaşam Yapısı Teorisi¹³ çerçevesinde ilk ve orta yetişkinlik dönemleri ile sınırlandırılmıştır. Ancak Levinson'un adı geçen bu gelişim kuramı, batı orijinli bir teori olduğu için batı toplumundaki psiko-sosyal ve kültürel gelişim ve değişim faktörleri göz önünde tutularak geliştirilmiştir. Dolayısıyla söz konusu bu teoride, belirtilen ilk yetişkinlik döneminin başlangıç yaşı ile orta yetişkinlik döneminin bitiş yaşının, kültürel doku içerisindeki farklılıklar nedeniyle Türk kültür yapısında karşılıklarının tam olarak bulanamadığı görülmüştür.¹⁴ İşte bu nedenle Müslüman Türk örnekleme üzerinde anket uygulaması yapılan bu çalışmada, Türk kültüründeki yaşam tarzları (life styles) göz önüne alınarak adı geçen dönemlere ilişkin yeniden bir sınırlandırma yapma zorunluluğu ortaya çıkmıştır. Dolayısıyla araştırmada incelenen yetişkinlik dönemine yönelik, -bireysel gelişime etki eden bir faktör olan kültürel yapı bağlamında Türk kültürü de göz önünde bulundurularak- ortalama bir başlangıç ve bitiş yaş sınırları tespit edilmiştir. Söz konusu bu olgusal gerçeklikten hareketle ilk ve orta yetişkinlik çerçevesinde ortalama olarak 25-45 yaş aralığı ile sınırlandırılmıştır. Dolayısıyla anket uygulaması için seçilen örneklemin yaş sınırlamasında yukarıda çerçevesi çizilen yaş aralığı esas alınmıştır.¹⁵

- Araştırma, metodolojik bağlamda kullanılan yöntem ve tekniklerle, dolayısıyla bu tekniklerden elde edilen verilerle sınırlıdır.

- Araştırmanın tecrübî uygulamasında kullanılan ölçme araçları bağlamında dindarlıkla ilgili ölçek, "Her Yaş İçin Uygun Dinsel Eğilim Ölçeği" ile; benlik kavramı değişkenleriyle ilgili ölçekler ise; "Yetişkinlerin Öz-Değer Kaynakları Envanteri, Kendini Ayarlama Ölçeği ve Empatik Eğilim Ölçeği" ile sınırlıdır. Dolayısıyla gerek dindarlık olgusu

13 Levinson, The Seasons of a Man's Life, pp. 18-20

14 Bkz. Levinson, A Conception of Adult Development, pp. 3-13; Ayrıca krş. Kağıtçıbaşı, Çiğdem, Kültürel Psikoloji: Kültür Bağlamında İnsan ve Aile / Family and Human Development Across Cultures: A View from the Other Side, Evrim Yayınevi, 2. Baskı, İstanbul-2000, s. 29-36

15 Adı geçen gelişim dönemine ilişkin araştırmadaki söz konusu bu sınırlandırma, kesinlikle bir mutlaklık ifade etmeyip betimleme amacıyla yapılmıştır ve sadece bu araştırmaya özgü bir kategorik sınırlandırmadan ibarettir.

gerekse benlik özelliklerine yönelik olarak elde edilen ampirik veriler, adı geçen bu ölçeklerin ölçtükleri niteliklerle sınırlandırılmıştır.

- Öte yandan araştırmanın tecrübî uygulamasında, özellikle gelişim psikolojisi açısından kullanılan yöntemin ‘boylamsal yöntem’ değil “kesitsel yöntem” olması da bir sınırlılık olarak değerlendirilebilir.

- Araştırmanın anket uygulaması, Bursa il sınırları içerisinde yaşayan öğretmen, doktor, avukat, din görevlisi ve serbest meslek gibi farklı meslek gruplarına sahip olan yetişkinler üzerinde yapılmıştır. Dolayısıyla sözü edilen meslek gruplarında çalışan ve değişik demografik özelliklere sahip olan yetişkinler, bu araştırmanın örneklemini oluşturmuştur. Bu bağlamda çalışma, sözü edilen bu örnekleme ve örneklem grubunun, konuya ilişkin uygulanan anket formuna verdikleri cevaplardan elde edilen istatistiksel verilerle sınırlıdır.

- Başlangıç ve bitiş tarihleri kapsamında 2002-2008 yılları arasında yapılmış olan araştırma, yapıldığı bu zaman dilimiyle sınırlıdır.

1.5. Ölçme Araçları

Bu araştırmanın anket uygulama aşamasında, iki temel bölümden oluşan bir anket formu kullanılmıştır. Söz konusu bu formda öncelikle ‘cinsiyet, yaş, sosyo-ekonomik düzey, eğitim düzeyi, medenî durum ve meslek grubu’ gibi demografik değişkenleri saptamak amacıyla ‘kişisel bilgi formu’ yer alır. Dolayısıyla ölçme araçlarının da yer aldığı anket formunun birinci bölümü, örneklem grubunun çeşitli demografik özellikleri hakkında bilgi toplamak üzere hazırlanan sorulardan oluşur.

Anket formunun ikinci bölümünde ise, 1 adet yerli, 3 adet yabancı olmak üzere toplam 4 adet ölçek yer alır. Anket formunun söz konusu bu bölümünde kullanılan ölçeklerin içeriklerine bakıldığında, dindarlık değişkenini ölçmek için 1 adet dindarlık ölçeği; benlik kavramı bağımlı değişkenlerini ölçebilmek için de 3 adet ilgili benlik kavramı ölçekleri olmak üzere psikometrik açıdan standardizasyonu yapılmış toplam 4 adet ölçme aracı kullanıldığı görülür.

Araştırmanın anket uygulamasına ilişkin veri toplamak amacıyla kullanılan ölçme araçları hakkındaki psikometrik değerlendirmeler ise şöyledir:

a. Dindarlık Ölçeği: Allport & Ross’un iç ve dışgüdümlü dindarlık ölçeği temel alınarak Gorsuch & Venable (1983) tarafından yeniden revize edilen “Her Yaş İçin Uygun Dinsel Eğilim

Ölçeği/Age-Universal Religious Orientation Scale-AUI-ES”¹⁶ kullanılmıştır. Bu dindarlık ölçeğinin psikometrik açıdan Türkçe çeviri ile Türk kültüründeki ilk geçerlik ve güvenilirlik çalışmaları ise, aynı adla Kötehne (1999) tarafından yapılmıştır.¹⁷

Dindarlık olgusunu ölçmek amacıyla kullanılan ‘Her Yaş İçin Uygun Dinsel Eğilim Ölçeği’ de, yukarıda sözü edilen orijinali Allport & Ross tarafından geliştirilen dindarlık ölçeği gibi içselleştirilmiş bir model olarak adanmışlık ve samimiyeti ifade eden “içgüdümlü” ile fonksiyonel bir model olarak daha çok gösterişçilik ve maddî yararı ön plana çıkaran “dışgüdümlü” olmak üzere iki temel dindarlık formunu ön görür. Söz konusu bu ölçeğin dikotomik dindarlık modelini ölçmeye esas oluşturan ‘1, 5, 6, 7, 9, 11, 12, 16, 19’ numaralı maddeler olmak üzere toplam 9 maddesi içgüdümlü dindarlığı; bunun yanı sıra ‘2, 3, 4, 8, 10, 13, 14, 15, 17, 18, 20’ numaralı maddeler olmak üzere toplam 11 maddesi de dışgüdümlü dindarlığı ölçen maddelerdir.¹⁸ Dolayısıyla böyle bir psikometrik tablodan hareketle ‘beşli likert tipi ölçek’ formunun kullanıldığı adı geçen bu ölçeğin biri 9, diğeri 11 maddeden oluşan iki alt ölçeğe ayrıldığı söylenebilir.

Kültürler arası ölçek uyarlama bağlamında, söz konusu dindarlık ölçeği, temelde Hıristiyan evren ve örneklem esas alınarak geliştirildiği için müslüman örnekleme uygulanması durumunda teolojik kapsamda yapısal bazı problemlerin yanı sıra şekilsel sorunlarla da karşılaşmıştır. Örneğin; Kötehne (1999) tarafından bu ölçek kullanılarak yapılan çalışmada, dindarlık ölçeğinin orijinal şekline sonradan eklenen bazı maddeler¹⁹ çıkarılarak ölçek tekrar orijinal şekline çevrilmiştir. Ayrıca, bu çalışmada kullanılmak üzere düzenlenen anket formundaki biçimsel/şekilsel zorunluluk gereği ölçeğin 6. maddesindeki içgüdümlü dindarlığı ölçen tutum cümlesinde, semantik içeriği bozmamak koşuluyla şekilsel bir değişiklik yapılmıştır.²⁰

16 Gorsuch, R. L. & Venable, G. D., “Development of An Age-Universal I-E Scale”, *Journal for the Scientific Study of Religion*, 1983, V. 22, pp. 181-187; Adı geçen ölçek AUI-ES’in tam metin orijinal ölçek maddeleri ve psikometrik özellikleri bağlamında tarihsel gelişim süreci hakkında ayrıntılı analizler için ayrıca bkz. Hill, Peter C. & Hood, Ralph W. Jr., *Measures of Religiosity*, R.E.P., Birmingham, Alabama-1999, p. 123

17 Kötehne, Gülsu, *Religious Orientation and Personality*, (Yayımlanmamış Yüksek Lisans Tezi), Boğaziçi Üniversitesi, Sosyal Bilimler Enstitüsü, İstanbul-1999, Bu ölçek kullanılarak yapılan örnek bir çalışma için ayrıca bkz. Kötehne, ibid, p. 18-89

18 Hill & Hood, *Measures of Religiosity*, p. 123

19 Sözü edilen çalışmada, dindarlık ölçeğinin 2, 8, 9, 10, 14, 15, 17, 18, 19 ve 20 numaralı maddelerine ek seçenekler konulmuştur; Ayrıca krş. Kötehne, *Religious Orientation and Personality*, pp. 86-89

20 Gürses (1999) tarafından kullanılan söz konusu dindarlık ölçeğinin değişik versiyonunda, aynı dindarlık modelini ölçmeyi amaçlayan 9. maddedeki tutum cümlesine uyarlanmıştır. (Bkz. Gürses, İbrahim, *Kölelik ve Özgürlük Arasında Din: Üniversite Öğrencileri Üzerinde Sosyal Psikolojik Bir Araştırma*, Arasta Yayınları, Bursa-2001, s. 173)

b. Benlik Kavramı Ölçekleri:

b.a. Benlik Saygısı Ölçeği: Elovson & Fleming (1989) tarafından özellikle yetişkinlik dönemi için geliştirilen “Yetişkinlerin Benlik Saygısı Kaynakları Envanteri/Adult Sources of Self Esteem Inventory-ASSEI”²¹ kullanılmıştır. A ve B olmak üzere iki ayrı formdan oluşan söz konusu bu ölçekte, aynı maddeler üzerinden benlik saygısına ilişkin hem ‘önem (important)’, hem de memnuniyet (satisfaction) dereceleri saptanmaktadır. Dolayısıyla 1’den 10’a kadar verilen bir skor düzeneği içerisinde yapılan böyle bir ölçümle, yetişkin bireyin ideal benlik saygısı düzeyi ile reel benlik saygısı düzeyi arasındaki karşılaştırma olanağı da sağlanmaktadır. Elovson & Fleming tarafından geliştirilen bu benlik saygısı ölçeğinin, daha önce psikometrik açıdan ilk versiyon çalışmaları Fleming & Courtney & Watts (1980/1984) tarafından yapılmıştır.²²

A ve B olmak üzere her bir formunda 20 adet ölçek maddesi olan bu ölçme aracının psikometrik açıdan Türkçe çeviri ile Türk kültürüne uyarlama kapsamındaki ilk geçerlik ve güvenirlik çalışmaları ise, İnelmen (1996) tarafından “Yetişkinlerin Öz-Değer Kaynakları Envanteri” ismiyle yapılmıştır.²³

Adı geçen bu ölçme aracının en önemli yapısal farklılıklarının başında, ölçeğin orijinal ve çeviri adından da anlaşıldığı gibi gelişim dönemlerinden özellikle yetişkinlik döneminin benlik gelişim ve değişimleri dikkate alınarak adı geçen döneme özgü bir içerik ve formda hazırlanması gelir. Öte yandan diğer önemli bir farklılığı da, temelde A ve B formlarından oluşan bu ölçekle, -yukarıda da ifade edildiği gibi- benlik saygısına ilişkin hem önem, hem de memnuniyet düzeylerini ölçerek bireyin idealize ettiği benlik saygısı düzeyi ile şu anda mevcut olan reel benlik saygısı düzeyi sonuçlarının karşılaştırılarak birlikte değerlendirilmesine olanak sağlamasıdır.

Adı geçen ölçeğin kendi içerisinde A ve B formlarının her ikisinde de geçerli olan ‘kişisel ve kişilerarası özellikler’ bağlamında iki temel alt ölçeği vardır. Bu çerçevede ölçeğin;

-
- 21 Elovson, A. C. & Fleming, J. S., “Rationale for Multidimensional Self-Esteem Scale Scoring and Weighting”, (Yayımlanmamış Makale), California State University-1989, 11 p.; Bu çalışma daha sonra psikoloji kongresinde bir bildiri olarak da sunulmuştur. (Bkz. Elovson, A. C. & Fleming, J. S., “Rationale for Multidimensional Self-Esteem Scale Scoring and Weighting”, (Yayımlanmamış Bildiri), Psikolojik Araştırmalar Derneği’nin Yıllık Kongresi, Portland, Oregon-1992
 - 22 Fleming, J. S. & Courtney, B. E., “The Dimensionality of Self-Esteem: II. Hierarchical Facet Model for Revised Measurement Scales”, Journal of Personality and Social Psychology, 1984, V. 46, pp. 404-421; Fleming, J. S. & Watts, W. A., “The Dimensionality of Self-Esteem: Some Results for a College Sample”, Journal of Personality and Social Psychology, 1980, V. 39, pp. 921-929
 - 23 İnelmen, Kıvanç, Relationship of Sex-Role Orientation to Two Measures of Self-Esteem, (Yayımlanmamış Yüksek Lisans Tezi), Boğaziçi Üniversitesi, Sosyal Bilimler Enstitüsü, İstanbul-1996

‘kişisel görünüş, fizik kondisyon, bakımlılık, zeka, akademik başarı, kültürlü olmak, özel yeteneklere sahip olmak, para kazanmak, belirlenen hedeflere ulaşmak ve üstün inançlara sahip olmak’ gibi özellikleri vurgulayan maddeleri “kişisel özellikler” alt ölçeğini;²⁴ ‘beğenilmek, iyi bir insan olmak, yakın bir ilişkisi olmak, yasalara uyan bir vatandaş olmak, dürüst olmak, doğru bildiğini söyleme cesareti gösterebilmek, aile ile ilişkiler, sosyal sorumlulukları yerine getirmek, saygı görmek ve başkalarını etkileyebilmek’ gibi özellikleri vurgulayan maddeleri ise “kişilerarası özellikler” alt ölçeğini oluşturur.²⁵

b.b. Kendini İzleme Ölçeği: Orijinali Snyder (1974) tarafından ‘Self-Monitoring Scale-SMS’ adıyla geliştirilen ölçeğin,²⁶ Bacanlı (1990) tarafından Türkçe’ye uyarlanmış formu kullanılmıştır. Adı geçen ölçeğin psiko-lengüistik açıdan Türkçe çevirisi ile psikometrik açıdan Türk kültürüne uyarlanması kapsamında geçerlik ve güvenilirlik çalışmaları ise, ilk olarak “Kendini Ayarlama Ölçeği” adıyla Bacanlı tarafından yapılmıştır. Türk örneklem üzerinde yapılan psiko-lengüistik çalışmaları sonucunda ölçek maddeleri kısaltılmış ve toplam 20 maddeye düşürülmüştür. Dolayısıyla araştırmacı tarafından maddelerin bazıları çıkartılmış; bazıları da yeniden düzenlenmiştir. Bu içerik kapsamında oluşturulan 20 maddelik ölçek, biçim olarak ise orijinalindeki gibi ‘doğru / [D] - yanlış / [Y]’ temeline dayanan zorunlu seçme (forced choice) tekniğine göre ‘evet-hayır’ şeklinde yanıtlanan ikili cevap kategorisine sahiptir.²⁷

Öte yandan Bacanlı tarafından uyarlama çalışmaları yapılan ölçeğin bu formu kullanılarak daha önce Türk psikoloji literatüründe yüksek lisans ve doktora düzeylerinde sosyal psikolojik içerikli çeşitli alan araştırmaları yapılmıştır. Ancak söz konusu bu kavram ve dolayısıyla da bu ölçek, özel anlamda Türk din psikolojisi literatüründe ilk kez bu araştırmada kullanılmıştır.

b.c. Empatik Eğilim Ölçeği: Bu araştırmanın anket uygulamasında kullanılan empati kavramı, -semantik bir daralmaya uğratarak- özelde ‘empatik eğilim’ temelli olarak operasyonelleştirilmiştir. Dolayısıyla adı geçen bu kavramı ölçmek amacıyla orijinali Dökmen (1988) tarafından likert tipinde 20 madde olarak geliştirilen “Empatik Eğilim Ölçeği / EEÖ”²⁸ kullanılmıştır. Bireyin, gündelik yaşamında karşındakilerle empatik eğilim kurma düzeylerini ölçmek amacıyla geliştirilen bu yerli ölçeğin geçerlilik ve güvenilirlik çalışmaları ise, yine ölçek

24 Adı geçen ölçekte yer alan kişisel özellikler alt ölçeği maddeleri için bkz. [1, 2, 3, 12, 13, 14, 15, 16, 18, 20]

25 Adı geçen ölçekte yer alan kişilerarası özellikler alt ölçeği maddeleri için bkz. [4, 5, 6, 7, 8, 9, 10, 11, 17, 19]

26 Snyder, Self-Monitoring of Expressive Behavior, s. 526-537; Briggs, Stephan R. et. al., “An Analysis of the Self-Monitoring Scale”, *Journal of Personality and Social Psychology*, 1980, V. 38, pp. 679-685

27 Bacanlı, Kendini Ayarlanmanın Psikolojisi, s. 63-72

28 Bkz. Dökmen, Üstün, “Empatinin Yeni Bir Modele Dayanarak Ölçülmesi ve Psikodrama İle Geliştirilmesi”, *A.Ü.E.B.F.D.*, Ankara-1988, C. 21, S. 1-2, s. 155-190; Dökmen, İletişim Çatışmaları ve Empati, s. 341-342

sahibi tarafından aynı isimle yapılmıştır.²⁹ Ayrıca söz konusu bu empati ölçeği, bu araştırmanın anket uygulamasında kullanılan tek yerli ölçme aracı olma özelliğini de taşımaktadır.

Ayrıca söz konusu bu empati ölçeği de, -tıpkı kendini izleme ölçeği gibi- özel anlamda Türk din psikolojisi literatüründe tespit edilebildiği kadarıyla ilk kez bu çalışmada kullanılmıştır.

1.5.1. Ölçme Araçlarının Geçerlik ve Güvenirlik Çalışmaları

Öncelikle araştırmanın anket uygulamasında kullanılan ölçme araçlarının seçiminde, daha önce yerli ve yabancı çeşitli alan araştırmalarında kullanılarak psikometrik açıdan geçerliği ve güvenilirliği test edilmiş ölçekler olmasına özen gösterilmiştir. Bunun yanında ayrıca bu çalışmaya konu olan ölçeklerin araştırmaya özgü geçerlik ve güvenilirliklerini tespit etmek amacıyla esas uygulamadan önce belirlenen örneklem grubunun bir prototipi oluşturulmuştur. Bursa il sınırları içerisindeki belirlenen meslek grupları üzerinde küme ve kota örnekleme açısından gerekli homojenliğe dikkat ederek toplam 120 katılımcı üzerinde bir ön/pilot uygulama yapılmıştır. Ancak bunlardan 19 adet form, eksik doldurulduğu için değerlendirme dışı bırakılmıştır. Dolayısıyla araştırmada kullanılan ölçme araçlarının geçerlik ve güvenilirlik analizleri için toplam 101 adet anket formu değerlendirmeye alınmıştır.³⁰

Teknik olarak bir ölçeğin ele aldığı ilgili psikolojik olguyu veya özelliği, üzerine kurgulandığı teorik temellere uygun bir biçimde psikometrik bağlamda ölçme derecesinin test edilmesi, söz konusu ölçeğin yapı geçerliğini ifade eder.³¹ Söz konusu bu yapı geçerliğinin test edilmesinde kullanılan bazı psikometrik yöntemler vardır. Bu araştırmanın anket uygulamasında kullanılan ölçeklerin yapı geçerliği analizleri için “faktör analizi yöntemi” kullanılmıştır.³² Bilindiği gibi faktör analizi kapsamında bir değişkeni faktörlerine ayırma da, psikometrik açıdan birbirinden farklı birçok yöntem söz konusudur. Dolayısıyla bu çalışmada bu

29 Dökmen, Empatinin Yeni Bir Modele Dayanılarak Ölçülmesi, s. 177-179

30 Konuya ilişkin yapılan pilot anket uygulamasında katılımcıların meslek grupları ve cinsiyetlerine göre dağılımları şu şekildedir: 11 Kadın + 10 Erkek = 21 Öğretmen; 10 Kadın + 10 Erkek = 20 Doktor; 9 Kadın + 11 Erkek = 20 Avukat; 9 Kadın + 11 Erkek = 20 Din Görevlisi; 10 Kadın + 10 Erkek = 20 Serbest Meslek > Toplam = 101

31 Arık, Psikolojide Bilimsel Yöntem, s. 243-244; Ayrıca bkz. Erkuş, Adnan, Psikometri Üzerine Yazılar, T.P.D. Yayınları, Ankara-2003, s. 87-93

32 Faktör Analizi / Factor Analysis: Çok değişkenli bir analiz tekniği olan faktör analizi, bir değişken setini daha az sayıda ilişkisiz ve anlam ifade eden hipotetik değişkenle göstermeyi amaç edinen psikometrik bir tekniktir. Söz konusu bu teknikte, değişkenler arasındaki ilişkinin açıklanarak birbirleriyle yüksek ilişkisi olan değişken grupları belirlenir. Adı geçen bu teknik kapsamında kullanılan bazı faktör analizi çeşitleri vardır. Bunlar içerisinde en çok kullanılan faktörleştirme tekniği ise, temel bileşenler analizidir. (Köklü, İstatistik Terimleri Sözlüğü, s. 49)

yöntemlerden “temel bileşenler analiz yöntemi”³³ kullanılarak araştırmada kullanılan ölçeklerin geçerlik çalışmalarında ortak faktör varyansı³⁴ değerlerine bakılmıştır. Yine adı geçen yöntemlerle eş zamanlı olarak ayrıca yapılan faktör analizlerinin istatistiksel açıdan yorumlanabilir olduklarına ise K.M.O ve Barlett Testi sonuçlarına bakılarak karar verilmiştir.

Öte yandan araştırmanın tecrübî uygulamasında kullanılan ölçeklerin güvenilirlik analizlerinde ise, ‘iç tutarlılık güvenilirlik katsayısı yöntemi’ kullanılmıştır.³⁵ Psikometrik açıdan madde kovaryanslarına dayanarak güvenilirlik hesaplama yöntemleri, paralellik sayıtlısı üzerine temellenir. Bu yöntemde ilgili ölçeğin maddeleri, birçok paralel testin bileşkesi (composite) gibi görülür. Yani her madde diğer maddelerin her biriyle paralelmiş gibi çalışılır. Dolayısıyla araştırmanın anket uygulamasında kullanılan ölçeklerin güvenilirlik analizleri için yukarıda sözü edilen yöntemlerden bir iç tutarlılık modeli olarak en çok bilinen “Cronbach Alpha ve Guttman Yöntemleri”³⁶ kullanılarak iç tutarlılık değerlerine bakılmıştır.

Araştırmada kullanılan ölçeklere ilişkin yapılan bu ön uygulamadan elde edilen veriler sonucunda, ölçme araçlarının yukarıda açıklanan metodik yöntemler bağlamında geçerlik ve güvenilirliklerine yönelik elde edilen psikometrik değerlendirme sonuçları şu şekildedir:

a. Dindarlık Ölçeği: Örnekleme katılan örneklem grubunun dindarlık modellerini belirlemek amacıyla kullanılan bu ölçeğin yapı geçerliği bağlamında faktör analizi sonuçları incelendiğinde, maddelerin ortak faktör varyansı (communality) değerlerinin .60 ile .80 arasında değiştiği gözlenmiştir. Ayrıca yapılan bu faktör analizinin yorumlanabilir olduğunu saptamak için bakılan Kaiser-Meyer-Olkin örneklem yeterliği değeri 0.80 ve Bartlett küresellik değerlerinden ki-kare [χ^2] = 852.174; serbestlik derecesi = 190; anlamlılık düzeyi = 0.00 olarak bulunmuştur (bkz. Tablo-1). Öte yandan söz konusu ölçeğin yapılan güvenilirlik analizleri sonucunda ise, Cronbach Alpha güvenilirlik katsayısı [α] = 0.72 ve Guttman Split-Half katsayısı [r] = 0.75 olarak saptanmıştır (bkz. Tablo-5).

33 Temel Bileşenler Analizi / Principal Component Analysis: Çok sayıda değişkenin incelendiği çok değişkenli istatistiksel analizlerde, değişkenler arasındaki ilişkiler söz konusu olabilmektedir. Bu durum bağımsızlık kuralını etkiler. Aynı zamanda çok sayıdaki değişkenle çalışılıyor olması da konuyla ilgili yapılacak olan yorumları güçleştirir. Dolayısıyla değişkenler arasındaki bağımlılık yapısını yok etme ve boyut indirgeme amacıyla temel bileşenler analizi kullanılır. (Köklü, a.g.e., s. 135; Ayrıca bkz. Turgut, M. Fuat & Baykul, Yaşar, Ölçekleme Teknikleri, Ö.S.Y.M. Yayınları, Ankara-1992, s. 173)

34 Ortak Faktör Varyansı-Ortak Varyans / Common Factor Variance-Communality: Yapılan faktör analizi sonucunda, faktörlerin her bir değişken üzerinde yol açtıkları ortak varyansı ifade eder. Bir maddenin ya da değişkenin, faktör yüklerinin karelerinin toplamı olarak tanımlanan bu değer, bir değişkendeki çıkarılmış (extracted) faktörlerce açıklanan varyans oranını belirler. Söz konusu bu oranın alabileceği maksimum değer ise 1'dir. (Köklü, a.g.e., s. 101)

35 Yılmaz, Ali, Psikolojik Değerlendirmenin Temelleri, Ettüt Yayınları, Samsun-1999, s. 65-66

36 Erkuş, Psikometri Üzerine Yazılar, s. 54-62; Gürsakal, Necmi, Sosyal Bilimlerde Araştırma Yöntemleri, Uludağ Üniversitesi Basımevi, Bursa-2001, s. 26-27

Tablo-1: Dindarlık Ölçeğinin Ortak Faktör Varyansı Değerleri

Ö l ç e k M a d d e l e r i	Değerler
1. Dinimle ilgili kitaplar okumaktan hoşlanırım.	.61
2. Camiye namaz kılmak için gitmem arkadaş edinmeme yardımcı olur.	.60
3. İyi bir insan olduğum sürece neye inandığım fark etmez.	.70
4. İnsanların hakkımdaki düşüncelerinden dolayı, bazen dinî inançlarımı ve görüşlerimi göz ardı etmek zorunda kaldığım olur.	.80
5. Kendimle baş başa kalıp dinî konuları düşünmek, dua ve ibadet etmek benim için önemlidir.	.71
6. Çok özel engeller olmazsa bütün dinî görev ve ibadetlerimi yerine getirmeye özen gösteririm.	.77
7. Allah'ın huzurunda olduğumu sık sık güçlü bir şekilde hissedirim.	.66
8. Dua ve ibadet etmekteki asıl amacım rahatlama ve güven bulmaktır.	.75
9. Hayatımı, dinî inançlarıma uygun olarak yaşamaya oldukça gayret ederim.	.71
10. Dinin bana sağladığı en önemli fayda, sıkıntılı ve üzüntülü dönemlerimde bana huzur vermesidir.	.73
11. Din, hayatın anlamıyla ilgili pek çok soruyu cevapladığından dolayı benim için önemlidir.	.73
12. Cami ve Kur'an Kursu yaptırma gibi çalışmalar yapan bir derneğe katılmaktansa, Kur'an merkezli bilimsel çalışmalar ve dinî sohbetler yapan bir gruba katılmayı tercih ederim.	.66
13. Dua ve ibadetlerin asıl amacı, insanın rahat, huzurlu ve mutlu bir hayat sürmesini sağlamasıdır.	.66
14. Dinî inançlarım olmasına rağmen dindarlığım, günlük yaşamımı fazla etkilemez.	.69
15. Camiye, genellikle arkadaşlarımla vakit geçirmek için giderim.	.74
16. Hayata bakış açımın temelinde dinî inançlarım vardır.	.80
17. Aslında, camiye tanıdığım insanları görmekten hoşlandığım için giderim.	.74
18. Aslında, dua ve ibadet etmem gerektiği öğretildiği için dua ve ibadet ederim.	.74
19. Benim için yalnızken yaptığım dua ve ibadet, camide yaptığım dua ve ibadet kadar önemlidir.	.69
20. Dine inanmama rağmen, hayatımda daha önemli olan pek çok şey vardır.	.63
<ul style="list-style-type: none"> • Kaiser-Meyer-Olkin Measure of Sampling Adequacy = 0.80 • Bartlett's Test of Sphericity = Chi-Square: 852.174; df: 190; Sig.: 0.00 	

b. Benlik Kavramı Ölçekleri:

b.a. Benlik Saygısı Ölçeği: Katılımcıların sahip oldukları benlik saygısı durumları bağlamında hem önem hem de memnuniyet düzeylerini belirlemek amacıyla kullanılan bu ölçeğin yapı geçerliği kapsamında faktör analizi sonuçları incelendiğinde, hem önem düzeyini ölçen A formunun hem de memnuniyet düzeyini ölçen B formunun maddelerinin ortak faktör varyansı (communality) değerlerinin .65 ile .85 arasında değiştiği görülmüştür. Ayrıca yapılan

bu faktör analizinin yorumlanabilir olduğunu saptamak için bakılan Kaiser-Meyer-Olkin örneklem yeterliği değeri 0.67 ve Bartlett küresellik değerlerinden ki-kare [χ^2] = 2796.064; serbestlik derecesi = 780; anlamlılık düzeyi = 0.00 olarak bulunmuştur (bkz. Tablo-2). Öte yandan söz konusu ölçeğin yapılan güvenilirlik analizleri sonucunda ise, Cronbach Alpha güvenilirlik katsayısı [α] = 0.90 ve Guttman Split-Half katsayısı [r] = 0.80 olarak saptanmıştır (bkz. Tablo-5).

Tablo-2: Benlik Saygısı Ölçeğinin Ortak Faktör Varyansı Değerleri

Ölçek Maddeleri	- Önem - [I]	- Memnuniyet - [II]
1. Görünüş ve fiziksel çekicilik.	.80	.71
2. Fizik kondisyon, güç ve çeviklik.	.68	.74
3. Bakımlılık, giyim, genel görünüm.	.76	.73
4. Beğenilmek, popüler olmak, başkalarıyla iyi geçinebilmek ve sosyal ilişkilerde başarılı olmak.	.66	.68
5. İyi bir insan olmak; arkadaş canlısı ve yardımsever olmak.	.75	.75
6. Sevgi dolu, yakın bir ilişki içinde olmak.	.80	.76
7. Yasalara uyan, sorumluluk sahibi bir vatandaş olmak.	.75	.75
8. Başkalarına karşı dürüst olmak, doğruyu söylemek.	.68	.68
9. Doğru bildiğiniz şeyleri, hoş karşılanmasa bile söyleme cesaretini göstermek.	.78	.82
10. Ailenizle olan ilişkileriniz; aile bireylerinin birbirlerini sevip sayması ve karşılıklı iyi duygular beslemesi.	.80	.72
11. Aileye karşı sorumluluklarını yerine getirmiş olmak; iyi anne-baba, iyi oğul veya kız olmak gibi.	.74	.71
12. Zekanız; akıllı olmak.	.77	.85
13. Gördüğünüz eğitim süresi, akademik başarı düzeyi.	.77	.76
14. Bilgili ve kültürlü bir insan olmak; sanattan, müzikten ve dünya olaylarından haberdar olmak.	.77	.81
15. Özel yetenek veya becerilere (sanat, bilim, spor, müzik vs. ile ilgili) sahip olmak.	.79	.75
16. Çok para kazanmak, değerli mal ve mülk sahibi olmak.	.77	.65
17. Başarılarınız için takdir edilmek, çalışmalarınızla saygı görmek.	.77	.76
18. Başladığınız bir işi bitirmek, belirlediğiniz kişisel hedeflere ulaşmak.	.72	.81

19. Yaşamınızdaki olayları ve insanları etkileyebilmek.	.80	.81
20. Üstün bir güce inanmak; manevî inançlarımız.	.75	.72
<ul style="list-style-type: none"> • Kaiser-Meyer-Olkin Measure of Sampling Adequacy = 0.67 • Bartlett's Test of Sphericity = Chi-Square: 2796.064; df: 780; Sig.: 0.00 		

b.b. Kendini İzleme Ölçeği: Katılımcıların kurmuş oldukları sosyal ilişkiler sürecindeki kendini izleme düzeylerini belirlemek amacıyla kullanılan bu ölçeğin yapı geçerliği bağlamında faktör analizi sonuçları incelendiğinde, maddelerin ortak faktör varyansı (communality) değerlerinin .61 ile .82 arasında değiştiği saptanmıştır. Ayrıca yapılan bu faktör analizinin yorumlanabilir olduğunu tespit etmek amacıyla bakılan Kaiser-Meyer-Olkin örnekleme yeterliği değeri 0.61 ve Bartlett küresellik değerlerinden ki-kare [χ^2] = 617.406; serbestlik derecesi = 190; anlamlılık düzeyi = 0.00 olarak bulunmuştur (bkz. Tablo-3). Öte yandan söz konusu ölçeğin yapılan güvenilirlik analizleri sonucunda ise, Cronbach Alpha güvenilirlik katsayısı [α] = 0.75 ve Guttman Split-Half katsayısı [r] = 0.79 olarak saptanmıştır (bkz. Tablo-5).

Tablo-3: Kendini İzleme Ölçeğinin Ortak Faktör Varyansı Değerleri

Ölçek Maddeleri	Değerler
1. Başkalarının davranışlarını kolaylıkla taklit edebilirim.	.62
2. Sosyal toplantılarda başkalarının hoşlanacakları şeyleri söylemeye veya yapmaya çalışmam.	.67
3. Başkalarını eğlendirmek veya etkilemek için eğlendirici bir şeyler yapabileceğimi sanıyorum.	.61
4. Sosyal durumlarda nasıl davranacağımı bilemediğim zaman, ipucu bulmak için başkalarının davranışlarına bakarım.	.66
5. İyi bir aktör / artist olabilirdim.	.75
6. Bazen başkalarına, gerçekten yaşadığımdan daha derin duygular yaşıyor gibi görünürüm.	.65
7. Bir komediyi başkalarıyla seyrederken, yalnız başıma seyrettiğimden daha çok gülerim.	.61
8. Bir grup insan içinde, nadiren dikkat merkezi olurum.	.61
9. Farklı durumlarda ve farklı kişilerle birlikteyken, sık sık çok farklı kişiler gibi davranırım.	.62
10. Başkalarına kendimi sevdirmede pek başarılı değilim.	.70
11. Halimden memnun olmasam bile, keyfim yerindeymiş gibi davranırım.	.69
12. Hoşsohbet biri sayılırım.	.82
13. Sosyal durumlarda, başkalarının davrandığı gibi davranmaya çalışırım.	.78
14. Sessiz sinema gibi rol yapmamı gerektiren oyunlarda ve hazırlıksız olduğum durumlarda hiç başarılı olamamışım.	.74
15. Davranışlarımı farklı kişilere ve farklı durumlara uydurmak için değiştirmede zorluk çekiyorum.	.61
16. Toplantılarda fıkra ve hikayelerin anlatılmasını, şakaların	.64

yapılmasını başkalarına bırakırım.	
17. Topluluk içinde kendimi biraz beceriksiz hissettiğimde bunu gereği kadar gizleyemem.	.69
18. Birinin gözlerinin içine baka baka yüzüne karşı yalan söyleyebilirim (eğer iyi bir amaç için ise).	.65
19. Gerçekten hoşlanmadığım insanlara da dostça davranabilir ve onları dost olduğuma inandırabilirim.	.61
20. Düğün ve disko gibi toplu eğlencelerde kalkıp oynayabilirim.	.62
<ul style="list-style-type: none"> • Kaiser-Meyer-Olkin Measure of Sampling Adequacy = 0.61 • Bartlett's Test of Sphericity = Chi-Square: 617.406; df: 190; Significance: 0.00 	

b.c. Empatik Eğilim Ölçeği: Katılımcıların sahip oldukları empatik eğilim düzeylerini saptamak amacıyla kullanılan bu ölçeğin yapı geçerliği kapsamındaki faktör analizi sonuçları incelendiğinde, maddelerin ortak faktör varyansı (communality) değerlerinin .55 ile .75 arasında değiştiği gözlenmiştir. Ayrıca yapılan bu faktör analizinin yorumlanabilir olduğunu saptamak için bakılan Kaiser-Meyer-Olkin örneklem yeterliği değeri 0.70 ve Bartlett küresellik değerlerinden ki-kare [χ^2] = 693.929; serbestlik derecesi = 190; anlamlılık düzeyi = 0.00 olarak bulunmuştur (bkz. Tablo-4). Öte yandan söz konusu ölçeğin yapılan güvenirlik analizleri sonucunda ise, Cronbach Alpha güvenirlik katsayısı [α] = 0.77 ve Guttman Split-Half katsayısı [r] = 0.77 olarak saptanmıştır (bkz. Tablo-5).

Tablo-4: Empatik Eğilim Ölçeğinin Ortak Faktör Varyansı Değerleri

Ölçek Maddeleri	Değerler
1. Çok sayıda dostum var.	.55
2. Film seyrederken bazen gözlerim yaşarır.	.69
3. Sıklıkla kendimi yalnız hissedirim.	.58
4. Bana dertlerini anlatanlar, yanımdan ferahlanmış olarak ayrılırlar.	.69
5. Başkalarının problemleri beni, kendi problemlerim kadar ilgilendirir.	.62
6. Duygularımı başkalarına iletmekte güçlük çekerim.	.71
7. İnsanların film seyrederken ağlamaları tuhafıma gider.	.67
8. Birisiyle tartışırken bazen, dikkatim onun söylediklerinden çok vereceğim cevap üzerinde yoğunlaşır.	.55
9. Çevremde çok sevilen bir insanım.	.55
10. Televizyondaki filmler mutlu sona ulaşınca rahatlarım.	.60
11. Düşüncelerimi başkalarına iletmekte güçlük çektiğim olur.	.74
12. İnsanların çoğu bencildir.	.65
13. Sinirli bir insanım.	.60
14. Genellikle insanlara güvenirim.	.55
15. İnsanlar beni tam olarak anlayamıyorlar.	.68
16. Girişken bir insanım.	.75
17. Bir yakınıma derdimi anlatmak beni rahatlatır.	.73
18. Genellikle hayatımdan memnunum.	.55

19. Yakınlarım bana sık sık dertlerini anlatırlar.	.70
20. Genellikle keyfim yerindedir.	.70
<ul style="list-style-type: none"> • Kaiser-Meyer-Olkin Measure of Sampling Adequacy = 0.70 • Bartlett's Test of Sphericity = Chi-Square: 693.929; df: 190; Significance: 0.00 	

Tablo-5: Anket Uygulamasında Kullanılan Ölçeklerin Güvenirlilik Testi Sonuçları

Ölçekler	Cronbach Alpha Katsayısı [α]	Guttman Split-Half Katsayısı [r]	Ölçek Madde Sayısı	Örneklem Katılımcı Sayısı [N]	Ölçek Türü
• Dindarlık Ölçeği	0.72	0.75	20	101	Likert
• Benlik Saygısı Ölçeği	0.90	0.80	20+20	101	Aralıklı
• Kendini İzleme Ölçeği	0.75	0.79	20	101	Birikimli
• Empatik Eğilim Ölçeği	0.77	0.77	20	101	Likert

Bu araştırmanın tecrübî uygulamasında kullanılan ölçme araçlarına ilişkin yukarıda elde edilen bu psikometrik sonuçlar, söz konusu ölçeklerin iç tutarlılık açısından geçerli ve güvenilir birer ölçme aracı olduklarını göstermiştir.

1.6. Puanlama Sistemi

• Birinci Bölüm: Öncelikle anket formunun birinci bölümünde, demografik değişkenler bağlamında sınıflandırma ölçek kullanılarak katılımcılara ilişkin demografik bilgiler toplamak amacıyla ‘kişisel bilgiler’ formu yer almıştır. Bu kapsamda sırasıyla ‘cinsiyet, yaş, sosyo-ekonomik düzey, eğitim düzeyi, medenî durum ve meslek grubu’ olmak üzere toplam 6 adet demografik değişkenin niteliğini saptamak amacıyla çeşitli sorular sorulmuş ve nicelleştirilerek psikometrik analizleri yapılmıştır.³⁷

• İkinci Bölüm: a. Dindarlık Ölçeği: Beşli likert tipi ölçek formatında toplam 20 madde olarak hazırlanan bu ölçekte yer alan madde seçenekleri, puanlama sırasıyla birlikte zayıftan kuvvetliye doğru; ‘1. kesinlikle katılmıyorum, 2. katılmıyorum, 3. kararsızım, 4. katılıyorum, 5. kesinlikle katılıyorum’ şeklinde düzenlenmiştir. Dolayısıyla bu dindarlık ölçeğinin puanlama sistemine bakıldığında, her bir madde için yukarıdaki puan sıralamasına göre madde seçeneklerinden birisi için işaretlenen sayı, katılımcıların ilgili madde için esas puanını oluşturur. Bu noktada adı geçen ölçeğin kapsadığı alt ölçekler bağlamında puan ranjına bakıldığında, içgüdümlü dindarlık alt ölçeği puan ranjının 9-45 aralığında; dışgüdümlü dindarlık alt ölçeği puan ranjının ise 11-55 aralığında olduğu görülür.³⁸ Yani diğer bir ifadeyle katılımcılar, anket uygulamasında kullanılan bu dindarlık ölçeğine ilişkin içgüdümlü dindarlık

37 Bkz. Ek-1: Anket Formu; Birinci Bölüm

38 Hill & Hood, Measures of Religiosity, s. 121-122

alt ölçeğinden en düşük 9, en yüksek 45 puan; dışgüdümlü dindarlık alt ölçeğinden ise en düşük 11, en yüksek 55 puan alabilirler. Dolayısıyla toplam olarak bakıldığında ölçekten en düşük 20 ($1 \times 20 = 20$), en yüksek 100 ($5 \times 20 = 100$) puan alınabilir.

Yukarıdaki bu puanlama sisteminden hareketle adı geçen bu ölçekten alınan puanlar yükseldikçe katılımcıların içgüdümlü ve dışgüdümlü dindarlık düzeyleri yükselmekte; puanlar düştükçe de katılımcıların içgüdümlü ve dışgüdümlü dindarlık düzeyleri düşmektedir.³⁹

b. Benlik Kavramı Ölçekleri: b.a. Benlik Saygısı Ölçeği: Onlu eşit aralıklı ölçek (interval Scale) formatında toplam 20 madde olarak A ve B şeklinde iki ayrı form olarak hazırlanan bu ölçekte yer alan madde seçenekleri puanlama sırasına göre zayıftan kuvvetliye doğru; [A formu: ‘hiç önemsiz = 0. 1. 2. 3. 4. 5. 6. 7. 8. 9. 10 = çok önemli; B formu: ‘hiç memnun değilim = 0. 1. 2. 3. 4. 5. 6. 7. 8. 9. 10 = çok memnunum] şeklinde düzenlenmiştir.⁴⁰ Görüldüğü gibi bu şekildeki bir düzenlemeyle adı geçen bu ölçeğin A formu, sahip olunan ideal benlik saygısı anlamında ‘önem düzeyi’ni; B formu ise, sahip olunan reel benlik saygısı anlamında ‘memnuniyet’ düzeyini ölçer. Dolayısıyla bu benlik saygısı ölçeğinin puanlama sistemine bakıldığında, 0’dan 10’a kadar eşit aralıklarla her bir madde için yukarıdaki puan sıralamasına göre madde seçeneklerinden birisi için işaretlenen sayı, katılımcıların ilgili madde için esas puanını oluşturur. Bu noktada ölçeğin kapsadığı ‘kişisel ve kişilerarası özellikler’ alt ölçekleri bağlamında puan ranjlarına bakıldığında, her iki formdan da her iki alt ölçekte toplam olarak 10’ar eşit sayıda maddelere sahip olduğu için her iki alt ölçeğin ranjları da 0-100 aralığındadır. Yani diğer bir ifadeyle katılımcılar, bu uygulamada ‘önem ve memnuniyet’ düzeylerini belirtecek şekilde iki ayrı form olarak kullanılan bu benlik saygısı ölçeğine ilişkin hem kişisel özellikler, hem de kişilerarası özellikler alt ölçeklerinin her birinden en düşük 0 (0×10), en yüksek 100 (10×10) puan alabilirler. Dolayısıyla toplam olarak bakıldığında ölçeğin A ve B olmak üzere her bir formundan en düşük 0 ($0 \times 20 = 0$), en yüksek 200 ($10 \times 20 = 200$) puan alınabilir.

Yukarıdaki bu puanlama sisteminden hareketle adı geçen bu ölçekten alınan puanlar yükseldikçe hem önem hem de memnuniyet düzeyi bağlamında katılımcıların kişisel ve kişilerarası özelliklerine göre benlik saygısı düzeyleri yükselmekte; puanlar düştükçe de katılımcıların aynı kapsamdaki benlik saygısı düzeyleri düşmektedir.⁴¹

39 Bkz. Ek-1: Anket Formu; İkinci Bölüm

40 Ayrıca bkz. Yılmaz, Psikolojik Değerlendirmenin Temelleri, s. 43-44

41 Bkz. Ek-1: Anket Formu; İkinci Bölüm

b.b. Kendini İzleme Ölçeği: Birikimli ölçek formatında toplam 20 madde olarak hazırlanan bu ölçekte yer alan madde seçenekleri ‘doğru [D] / yanlış [Y]’ şeklinde düzenlenmiştir. Bu şekildeki bir düzenlemeye göre, maddelerin 13’ü doğru, 7’si yanlış yönünde puanlanır. Dolayısıyla bu kendini izleme ölçeğinin puanlama sistemine bakıldığında, her uygun bir cevap için verilen puanların aritmetik toplamı, katılımcıların kendini izleme puanı olarak alınır.⁴² Böylece, kendini izleme ölçeğinin puanlaması yapılırken her doğru cevabın puan değeri 1’dir. Bu noktada ölçeğin puan ranjı 0-20 aralığındadır. Yani diğer bir ifadeyle katılımcılar, uygulamada kullanılan bu kendini izleme ölçeğinden en düşük 0 (0 x 20 = 0), en yüksek 20 (1 x 20 = 20) puan alabilirler.⁴³

Yukarıdaki bu puanlama sisteminden hareketle adı geçen bu ölçekten alınan puanlar yükseldikçe katılımcıların kendini izleme düzeyleri yükselir; puanlar düştükçe de katılımcıların kendini izleme düzeyleri düşer. Bu bağlamda genel olarak adı geçen ölçekten 13 ve yukarı puan alanlar, kendini izleme düzeyi yüksek; 6 ve aşağı puan alanlar ise, kendini izleme düzeyi düşük bireyler olarak değerlendirilir.⁴⁴

b.c. Empatik Eğilim Ölçeği: Beşli likert tipi ölçek formatında toplam 20 madde olarak hazırlanan bu ölçekte yer alan madde seçenekleri, puanlama sırasıyla birlikte zayıftan kuvvetliye doğru; ‘1. tamamen aykırı, 2. oldukça aykırı, 3. kararsızım, 4. oldukça uygun, 5. tamamen uygun’ şeklinde düzenlenmiştir. Dolayısıyla bu empatik eğilim ölçeğinin puanlama sistemine bakıldığında, her bir madde için yukarıdaki puan sıralamasına göre madde seçeneklerinden birisi için işaretlenen sayı, katılımcıların ilgili madde için esas puanını oluşturur. Ancak psikometrik bağlamda empatik eğilim ölçeğinin 3., 6., 7., 8., 11., 12., 13., 15. maddeleri, katılımcıların hemen “evet” deme eğilimlerini önlemek için negatif bir formda yazılmıştır. Dolayısıyla anketin analiz aşamasında, bu söz konusu negatif yazılmış maddeler de sırasıyla 5.4.3.2.1. şeklinde ters çevrilerek puanlanmıştır.⁴⁵ Bu noktada ölçeğin puan ranjı, 20-100 aralığındadır. Yani diğer bir ifadeyle katılımcılar, uygulamada kullanılan bu empatik eğilim ölçeğinden en düşük 20 (1 x 20 = 20), en yüksek 100 (5 x 20 = 100) puan alabilirler.⁴⁶

42 Adı geçen ölçekte, kendini izleme olgusunun maksimum düzeyine ilişkin gerekli olan cevap anahtarı şu şekildedir: [1. D; 2. Y; 3. D; 4. D; 5. D; 6. D; 7 D; 8. Y; 9. D; 10. Y; 11. D; 12. D; 13. D; 14. Y; 15. Y; 16. Y; 17. Y; 18. D; 19. D; 20. D]; (Bkz. Bacanlı, Kendini Ayarlamının Psikolojisi, s. 72)

43 Bacanlı, Hasan, Kendini Ayarlama Becerisinin Çeşitli Değişkenlerle İlişkisi, (Yayımlanmış Doktora Tezi), Ankara Üniversitesi, Sosyal Bilimler Enstitüsü, Ankara-1990, s. 80; Bacanlı, a.g.e., s. 69

44 Bkz. Ek-1: Anket Formu; İkinci Bölüm

45 Bkz. Dökmen, Empatinin Yeni Bir Modele Dayanarak Ölçülmesi, s. 178

46 Taşdemir, Gülay, Ege Üniversitesi Uygulama ve Araştırma Hastanesinde Çalışan Hemşirelerin Empatik Eğilim ve İş Doyumu Düzeyleri Arasındaki İlişkinin İncelenmesi, (Yayımlanmamış Yüksek Lisans Tezi), Ege Üniversitesi, Sağlık Bilimleri Enstitüsü, İzmir-1999, s. 38

Yukarıdaki bu puanlama sisteminden hareketle adı geçen bu ölçekten alınan puanlar yükseldikçe katılımcıların empatik eğilim düzeyleri yükselmekte; puanlar düştükçe de katılımcıların empatik eğilim düzeyleri düşmektedir.⁴⁷

1.7. Uygulama ve Verilerin Toplanması

Bir din psikolojisi araştırması olan bu çalışmanın proje aşamasında belirlenen çalışma takvimi kapsamında, araştırmanın anket uygulaması için öncelikle konuyla ilgili kavramlara ilişkin psikometrik açıdan daha önce geçerlik ve güvenirliği kanıtlanmış yerli ve yabancı ölçekler tespit edilmiştir. Belirlenen bu ölçme araçları çerçevesinde araştırma konusu dikkate alınarak anket formu hazırlanmış, daha önceden tespit edilen anketin uygulanacağı kurumlar için U.Ü.S.B.E. kanalıyla gerekli yasal/resmî izin süreci tamamlanmıştır.

Öncelikle yukarıdaki ilgili bölümlerde adı geçen ölçekler, biçim olarak uygulanan anket formatına uygun bir şekilde dönüştürülmüştür. Geline bu süreçte, öncelikle evren ve örneklem bölümünde adı geçen meslek gruplarından alt evren olarak alınan yaklaşık yirmişer kişilik deneme örneklem gruplarına 2006 yılında anket uygulanmıştır. Bu örnek uygulama sonuçları, konuyla ilgili bilim ve istatistik uzmanları/danışmanları tarafından değerlendirilip geçerlik ve güvenirlik analizleri yapıldıktan sonra 2007 yılında esas uygulamaya geçilmiştir. Anketin uygulanması, dönüş oranını artırmak amacıyla bizzat araştırmacı tarafından gerçekleştirilmiştir. Anket uygulamasında yer alan katılımcıların anket formunu, ortalama 25-30 dakika arasında doldurdukları gözlenmiştir.

Öte yandan anket formunun doğru anlaşılıp sağlıklı bir biçimde doldurulması noktasında serbest meslek grubu dışındaki diğer meslek gruplarına ait olan katılımcıların, anketi anlamada zorlanmadıkları gözlenmiştir. Ancak, anket uygulama sürecinde meslek grupları açısından yoğun çalışma tempoları vb. nedeniyle doktorlara yapılan anket uygulamasında ciddi uygulama sorunları yaşanmıştır. Dolayısıyla bu yönüyle anketlerin geri dönüşümünün en düşük olduğu meslek grubunun doktorlar olduğu görülmüştür.

Anket uygulama işlemi bittikten sonra uygulanan anket formları incelenerek eksik ve hatalı doldurulan formlar ile yaş değişkeni bağlamında 25-45 yaşları arasından büyük veya küçük olanlar ayıklanarak değerlendirme dışında tutulmuştur. Dolayısıyla geriye kalan formlar, esas olan örneklem sayısı olarak değerlendirilmeye alınmıştır.

47 Bkz. Ek-1: Anket Formu; İkinci Bölüm

1.8. Verilerin Çözümü ve Yorumlanması

Anket uygulamasından sonra ankete katılan katılımcılardan alınan nitel bilgiler doğrultusunda veriler, öncelikle çetele tutularak nicel/sayısal değerlere dönüştürülmüştür. Dolayısıyla sayısal değer olarak önce kağıt üzerinde hazırlanan veri kütüğü, daha sonra bilgisayar girdisi haline getirilerek bilgisayar ortamındaki ilgili paket programda oluşturulan veri kütüğüne aktarılmıştır.

Bu araştırmanın anket uygulamasında, temel olarak evrenin tamamına ulaşılmasının güçlüğü nedeniyle kestirisel istatistik yaklaşımı benimsenmiştir. Bu çerçevede anket verilerinin bilgisayara aktarılması psikometrik bağlamda yapılan istatistiksel analizlerinde, bu tip bir araştırmadaki değişkenler nitel yapıda olduğu için aynı zamanda parametrik olan ve olmayan istatistiksel tekniklerin kullanılabilirdiği veri editörlerinden olan ‘Sosyal Bilimler İçin İstatistik Paket Programı / Statistical Package for the Social Sciences-SPSS ve Statistica’ adlı istatistiksel analiz paket programlarının çeşitli versiyonları kullanılmıştır.

Yukarıda adı geçen veri editörleri kullanılarak öncelikle örneklem grubuna ilişkin demografik özelliklerin düz frekans tabloları oluşturularak, betimsel kapsamda konuyla ilgili istatistiksel veriler yüzdeler şeklinde belirtilmiştir. Ancak özellikle psikolojik içerikli bilimsel çalışmalarda, nitel karakterli bağımlı ve bağımsız değişken ilişkileri kapsamında ayrıntılı davranış mekanizmalarının analizinde daha ileri istatistiksel tekniklerin kullanılması gerekir.⁴⁸ Bu psikometrik gerçeklikten hareketle daha sonra ise araştırmanın anket uygulamasına ilişkin elde edilen psikometrik verilerin çözümünde, dindarlık modelleri bağımsız değişkenleri ile belirlenen benlik kavramları (benlik saygısı, kendini izleme ve empati) bağımlı değişkenleri arasındaki pozitif ve/veya negatif yöndeki ilişkiyi saptamak amacıyla Pearson Momentler Çarpımı Korelasyon Katsayısına [r]⁴⁹ dayanan ‘Pearson Moment Korelasyon Analizi Tekniği’⁵⁰ kullanılmıştır.

Öte yandan yukarıda belirtilen değişkenler arasındaki ilişki/korelasyonların yanı sıra araştırmada farklı şekillerde kurgulanan bağımlı ve bağımsız değişkenler arasındaki farklılıklara

48 Topsever, Yurdal, ‘‘Psikolojide Matematiksel ve İstatistiksel Yaklaşımlar’’, *Türk Psikoloji Dergisi*, Ankara-1982, C. 4, S. 16, s. 57; Krş. Lindquist, E. F., *İstatistiğe Giriş*, (Çev. Hasan Tan & Tuğrul Taner), M.E.B. Yayınları, 3. Baskı, İstanbul-1989, s. 1-9

49 Pearson Momentler Çarpımı Korelasyon Katsayısı / Pearson’s Product Moment Correlation Coefficient: Aralık yada oranlı ölçek düzeyinde ölçülen iki sürekli değişken arasındaki doğrusal ilişkiyi hesaplamak üzere kullanılır. Bu tekniğin kullanılabilmesi, değişkenlerin normal dağılımını gerektirir. -1 ile +1 arasında değerler alır. Söz konusu bu değerlerden -1 değeri iki değişken arasındaki mükemmel negatif ilişkiyi, +1 ise mükemmel pozitif ilişkiyi gösterir. 0 değeri ise ilişkinin olmadığını gösterir. (Köklü, İstatistik Terimleri Sözlüğü, s. 110-111)

50 Adı geçen tekniğe ilişkin daha geniş bilgi için bkz. Topsever, Psikolojide Araştırma, Deney ve Analiz, s. 118-128; Krş. Tarkun, Ezel T., ‘‘Alternatif Korelasyon Teknikleri’’, *M.Ü.A.E.F.D.*, İstanbul-1996, S. 8, s. 237-249

da bakılmıştır. Dolayısıyla temel değişkenler arasındaki farkların anlamlı olup olmadıklarını saptamak amacıyla eş zamanlı olarak başka istatistiksel yöntemler de kullanılmış ve elde edilen sonuçlar değişik açılardan yorumlanmaya çalışılmıştır. Bu bağlamda kullanılan cinsiyet, yaş ve öğrenim durumu gibi demografik özellikleri belirten bağımsız değişkenler ile dindarlık ve benlik kavramı değişkenleri gibi bağımlı değişkenler arasında anlamlı bir farklılık olup olmadığını test etmek için parametrik istatistiksel analiz tekniklerinden “t Testi Analiz Tekniği”⁵¹ ile “Tek Yönlü Varyans Analiz/ANOVA Tekniği”⁵² kullanılmıştır.

Ayrıca teknik olarak tek yönlü varyans analizi sonuçları, iki değişken arasında $p < .05$ düzeyinde anlamlı bir fark olup olmadığını gösterir. Fakat söz konusu bu farklılığın nereden kaynaklandığını belirtmez. İşte bu nedenle anlamlı farklılıklar görüldüğü zaman söz konusu bu farklılığın nereden kaynaklandığını saptamak için analiz sonrası testler (post-hoc tests) diye adlandırılan “Scheffe ve Tukey-HSD Testleri” sonucunda elde edilen analiz değerlerine de bakılmıştır.

Ayrıca elde edilen verilerin görselliğini sağlamak amacıyla tablo ve grafikler düzenlenmiştir. Bu bağlamda kullanılan tüm istatistiksel analizler sonucu oluşturulan tablo ve grafiklerde, Microsoft/Exel programından da yararlanılarak araştırmaya özgü bir takım kodlamalar yapılmış, SPSS ve Statistica veri editörlerinde düzenlenerek psikometrik değerlendirmede kullanılmıştır.

Öte yandan, -daha önce puanlama sisteminde de belirtildiği gibi- katılımcıların ‘evet’ deme eğilimlerini önlemek için ölçme araçlarında yer alan empatik eğilim ölçeğinin bazı maddelerinin ölçekleme durumu ters puanlanmıştır. Dolayısıyla öncelikle elde edilen sözel veriler, analiz için veri kütüğü oluşturularak her bir ölçeğin kendine özgü olan puanlama sistemine göre sayısal değerlere dönüştürülmüştür. Daha sonra veri kütüğüne girilen bu veriler, adı geçen ölçeğe ilişkin olumsuz puanlanan ilgili maddeler tersine çevrilerek düzeltilmiştir.

51 t Testi / t Test: Psikometrik ölçüm sonucu elde edilmiş iki ayrı ortalama arasındaki farklılaşmanın anlamlı olup olmadığını araştırmanın t dağılımına dayalı bir istatistik test etme yoludur. Örneklemelerin bağımsız/ilişkisel ve bağımlı/ilişkisel olmasına göre çeşitleri vardır. (Topsever, Psikolojide Araştırma, Deney ve Analiz, s. 96-105; Arslantürk, Araştırma Metot ve Teknikleri, s.122-124; Köklü, a.g.e., s. 128-129; krş.Karasar, Bilimsel Araştırma Yöntemi, s. 236-237). Not: Bu anket uygulamasında, Bağımsız Grup t Testi kullanılmıştır.

52 Tek Yönlü Varyans Analizi / One Way Analysis of Variance-ANOVA: Tek bir bağımsız değişkenin düzeyleri, grupları ya da kategorilerinin istatistiksel olarak analiz edildiği tekniktir. İlişkisel ya da bağımsız iki veya daha fazla örneklem grubuna ait ortalamalar arası farkın anlamlı olup olmadığını test etmek üzere kullanılan parametrik bir istatistiksel analiz tekniğidir. (Köklü, a.g.e., s. 133-134)

1.9. Araştırmaya Katılan Örneklem Grubu ve Özellikleri

1.9.1. Evren ve Örneklem

Araştırma evreni olarak bu çalışmanın anket uygulamasına temel oluşturan yerleşim birimi Bursa ilidir. 2005 yılı yerel istatistiklerine göre, Bursa'nın nüfus yoğunluğu 2.294.232'ye ulaşmıştır.⁵³ Yine Bursa nüfus yoğunluğuna ilişkin aktarılan bu istatistiksel verilerde, bu araştırmanın gelişim dönemlerinden yetişkinlik dönemi kapsamında esas alınan 25-45 yaş aralığındaki Bursa'da yaşayan yetişkin nüfus sayısı ise 752.905'tir. Bu rakamda, istatistiksel olarak toplam il nüfusunun %33'ünü kapsamaktadır. Yani diğer bir ifadeyle demografik açıdan bakıldığında söz konusu yaş aralığındaki yetişkin nüfus, toplam kent popülasyonunun 1/3'lük bir dilimini oluşturmaktadır (ayrıca bkz. Grafik-1).

Grafik-1: Araştırma Evrenini Oluşturan Bursa Kent Nüfusunun Yaşlara Göre Yoğunluğu⁵⁴

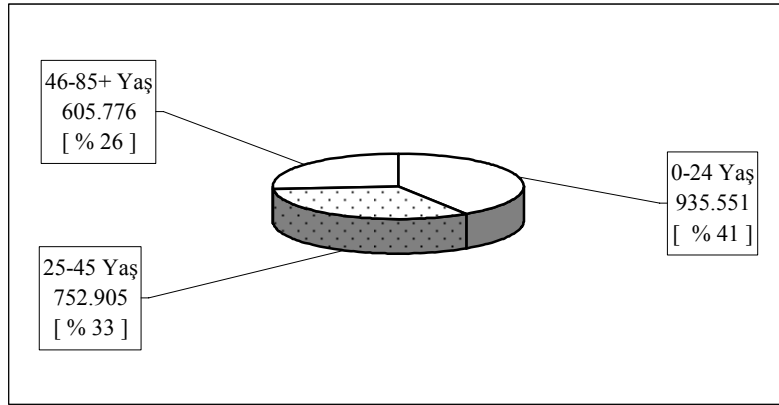

Araştırmanın evrenine ilişkin yukarıdaki parametreler çerçevesinde çalışmanın örneklem büyüklüğünün istatistiksel analizi, aşağıdaki verilen formül⁵⁵ temel alınarak yapılmıştır:

$$\bullet \text{ Formül: } \left\{ n = \frac{p \times q}{d^2} \times z^2 \right\}$$

53 www.bsm.gov.tr, (Haziran-2006); Bursa kent nüfusunun özellikleri hakkında ayrıntılı sosyo-demografik değerlendirmeler için bkz. Aydın, Mustafa ve ark., Bursa: Ekonomik ve Sosyal Göstergeler, Bursa Valiliği Yayınları, Bursa-2003, s. 43-49

54 İlgili grafikte 2005 yılına ait istatistiksel veriler kullanılmıştır. [www.bsm.gov.tr], (Haziran-2006)

55 Horim, Mashe & Ben-Levy, Haim, Business Statistics Fundamentals and Applications, Rondon House Inc., New York-1983, s. 226-229'dan aktaran Uslu, K. Zeynep, Televizyon ve Kadın, Alfa Yayınları, İstanbul-2000, s. 88-89; Sosyal bilimlerde yapılan ampirik araştırmalardaki evren ve örneklemin hesaplanması için geliştirilen çeşitli istatistiksel formül ve psikometrik analizler için ayrıca bkz. Gürsakal, Necmi, Bilgisayar Uygulamalı İstatistik-II, Marmara Kitabevi, Bursa-1998, s. 24-45; Serper & Aytaç, Örnekleme, s. 121-143

Burada verilen formülde uygulanmak üzere araştırma evreni ve örnekleme ilişkin istatistiksel değerler ise şu şekildedir:

- $p = 0.33$ [% 33] { Bursa ili 25-45 yaş arası yetişkin nüfusunun Bursa kent nüfusuna oranı }
- $q = 1-p = 0.51$
- $z = 1.96$ { 0.95 güven düzeyinde normal dağılım değeri }
- $d = 0.05$ { öngörülen değer ile gerçek değer arasındaki fark }

Yukarıdaki bu istatistiksel değerler, örneklem büyüklüğünü hesaplamada kullanılan formüle uygulandığında;

$$\bullet \text{ Uygulaması: } \left\{ n = \frac{0.33 \times 0.51}{0.05^2} \times 1.96^2 \right\}$$

$$n = 258.617 \rightarrow \cong 259$$

Elde edilen bu istatistiksel değerden hareketle, 0.05 hata payı ve % 95 güvenilirlik düzeyine göre tam sayı olarak 259 katılımcı sayısı örneklem büyüklüğüne ulaşılmıştır. Dolayısıyla araştırmacının, bu istatistiksel hesaplamadan önce belirlediği örneklem sayısının, bu analiz sonucunun üzerinde olması örneklem yeterlilik problemini çözmüştür. Bu istatistiksel güven ortamına dayanılarak, araştırmanın örneklem sayısı, ortaya çıkan rakamdan daha büyük tutulmuştur. Bu durumda araştırmada öngörülen kota örneklem sayısı genel toplam itibariyle 600 kişi/katılımcı olarak öngörülmüştür (söz konusu örneklem grubunun öngörülen küme ve kota örnekleme dağılımları için bkz. Şekil-3).

Şekil-3: Araştırmada Kullanılan Örneklem Grubunun Öngörülen Küme ve Kota Örnekleme Dağılımları

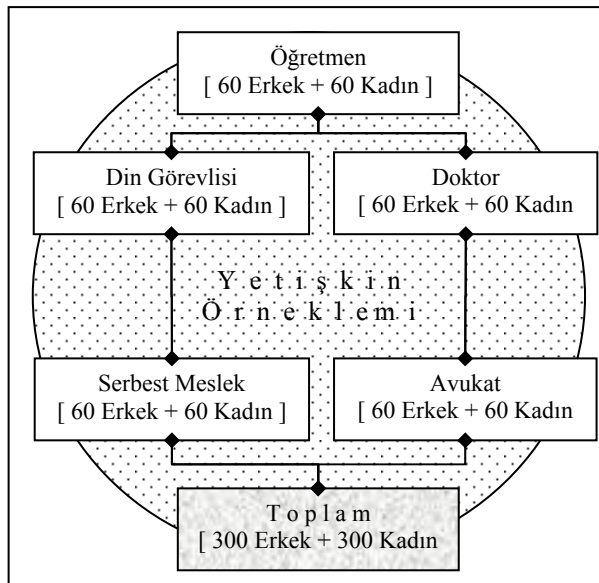

Ayrıca anketin uygulanması aşamasında cinsiyet ve yaş gibi demografik değişkenlerin homojen dağılımına mümkün olduğu ölçüde dikkat edilmeye çalışılmıştır. Uygulama sonucunda değerlendirmeye alınan 600 adet anket formundan 125 adedi, gerek geri dönüşümün tam olarak sağlanamaması, gerekse bazı anket formlarının tamamının veya büyük bir kısmının cevapsız olması nedeniyle değerlendirmeye alınmamıştır. Dolayısıyla yukarıdaki ön görülen bu örneklem tablosu göz önünde bulundurulduğunda araştırmada psikometrik değerlendirmeye alınan kota örneklem sayısı, genel toplam itibarıyla 475 katılımcı olarak saptanmıştır. Bu sebeple işlemler, verilerin toplanması ve incelenmesi sonucunda istatistiksel değerlendirmeye alınan bu sayı üzerinden yapılmıştır. Gerekli elemeler sonucunda kalan bu kota örneklem sayısı, aynı zamanda araştırmanın esas örneklem büyüklüğünü de oluşturmuştur.

Özetle, yukarıda da görüldüğü gibi örnekleme; öğretmen, doktor, avukat, din görevlisi ve serbest meslek olmak üzere 5 tür meslek grubu katılmıştır. Ayrıca araştırmada, örneklemdaki meslek gruplarının dinî ilgi ve yönelimleri bakımından heterojen bir yapı oluşturması noktasında gereken titizlik gösterilmeye çalışılmıştır. Zira bu durum, dindarlık modellerine bağlı olarak oluşturulan hipotezlerin doğru/sağlıklı bir şekilde sınanabilmesi için özellikle ayrı bir önem arz eder.

1.9.2. Araştırmada Kullanılan Örneklemin Demografik Özellikleri

Bu araştırma deseninde kullanılan demografik değişkenlerin⁵⁶ istatistiksel dağılımlarının grafikleri ve sözel çözümlenmeleri ise sırasıyla şu şekilde ortaya çıkmıştır:

Grafik-2: Örneklem Grubunun Cinsiyetlerine Göre Dağılımları

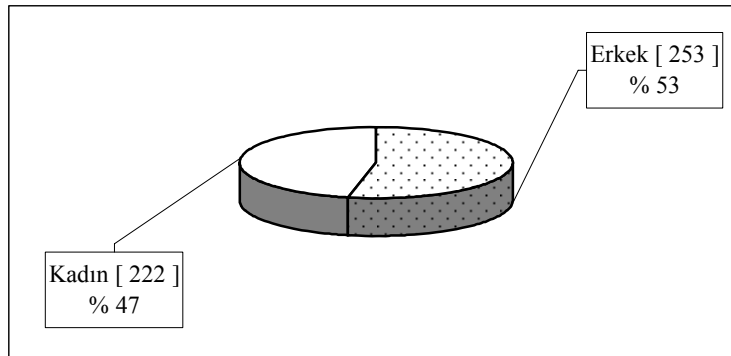

Yukarıdaki ilgili grafikten elde edilen verilere göre, araştırmada toplam olarak 475 katılımcı yer almaktadır. Araştırmadaki bu katılımcıların cinsiyetlerine göre dağılımları

56 Bu bölümde oluşturulan grafikler, araştırmada bağımsız değişken olarak kullanılan ve anket formunun birinci bölümünde yer alan sorulardan elde edilen veriler esas alınarak hazırlanmıştır. (Bkz. Ek-1: Anket Formu)

şöyledir: Erkeklerin oranı % 53 (253), kadınların oranı % 47 (222)'dir. Elde edilen veriler cinsiyet açısından genel olarak değerlendirildiğinde, çalışmaya esas olan örneklem grubunda erkeklerin, oran olarak kadınlardan daha fazla oldukları görülmüştür.

Grafik-3: Örneklem Grubunun Yaşlarına Göre Dağılımları

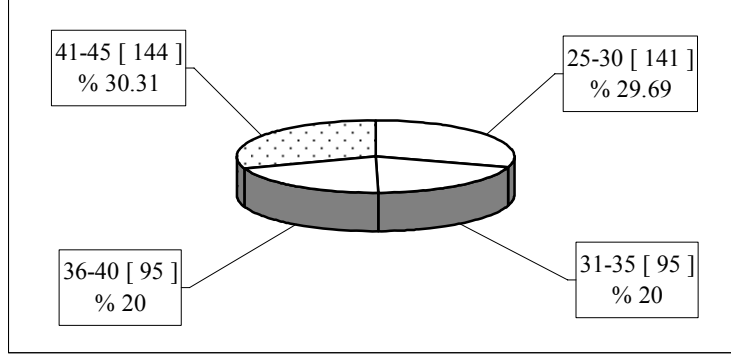

Yukarıdaki ilgili grafikte görüldüğü gibi, örneklem olarak kullanılan katılımcıların yaşlara göre dağılımları ise şöyledir: 25-30 yaş arası katılımcıların oranı % 29.69 (141), 31-35 yaş ile 36-40 yaş arası katılımcıların oranı birbirlerine eşit olarak % 20 (95) ve 41-45 yaş arası katılımcıların oranı ise % 30.31 (144)'dir. Katılımcıların yaşlarına ilişkin elde edilen frekans değerlerine genel olarak bakıldığında, çok az bir farkla en yüksek oranı 41-45 yaş grubunun oluşturduğu tespit edilmiştir. Arkasından bunu 25-30 yaş grubu izlemiştir. Ayrıca 31-35 yaş grubu ile 36-40 yaş grubunun birbirine eşit oranda oldukları saptanmıştır. Dolayısıyla çalışmanın sınırlandırıldığı yetişkinlik dönemi açısından yaş profiline bakıldığında katılımcıların çoğunluğunun, ilk yetişkinlik dönemi ile orta yetişkinlikten son yetişkinliğe/yaşlılığa geçiş dönemini yaşayanlardan oluştuğunu söylemek mümkündür. Ayrıca yaş aralığı 25 ile 45 arasında değişen örneklemin yaş ortalaması ise 35.69 olup standart sapması 6.72'dir.

Grafik-4: Örneklem Grubunun Sosyo-Ekonomik Düzeylerine Göre Dağılımları

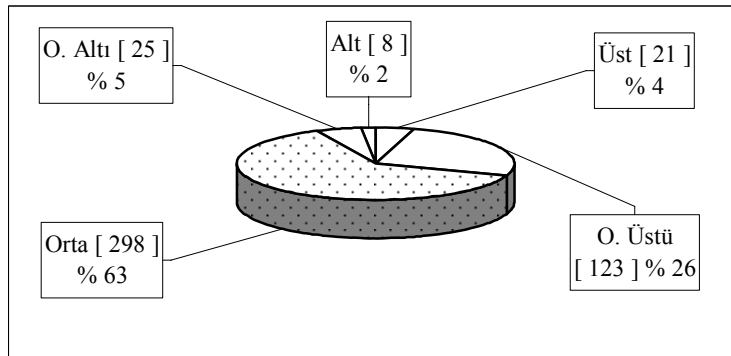

Yukarıdaki ilgili grafikten elde edilen veriler incelendiğinde, ankete katılan örneklem grubunun konuyla ilgili kişisel/öznel algıları esas alınarak elde edilen sosyo-ekonomik düzeylerine göre dağılımları şöyledir: Üst düzeydeki katılımcıların oranı % 4 (21), ortanın üstünde bir sosyo-ekonomik düzeye sahip katılımcıların oranı % 26 (123), orta düzeydeki katılımcıların oranı ise % 63 (298)'dür. Bunun yanı sıra yine sosyo-ekonomik açıdan ortanın altı düzeyine sahip olan katılımcıların oranı % 5 (25) iken, alt düzeyde yer alan katılımcıların oranı ise % 2 (8) olarak saptanmıştır. Dolayısıyla sosyo-ekonomik düzey bağlamında genel tabloya bakıldığında, ankete katılan örneklem grubunun büyük çoğunluğunun orta düzeyde bir sosyo-ekonomik yapıya sahip olduğu görülmüştür. Söz konusu bu düzeyi ise, sırasıyla ortanın üstü ve altı ile üst düzey grupları izlemiştir. Konuyla ilgili olarak alt düzeydeki grubun ise en düşük değere sahip katılımcılar oldukları tespit edilmiştir.

Grafik-5: Örneklem Grubunun Eğitim Düzeylerine Göre Dağılımları

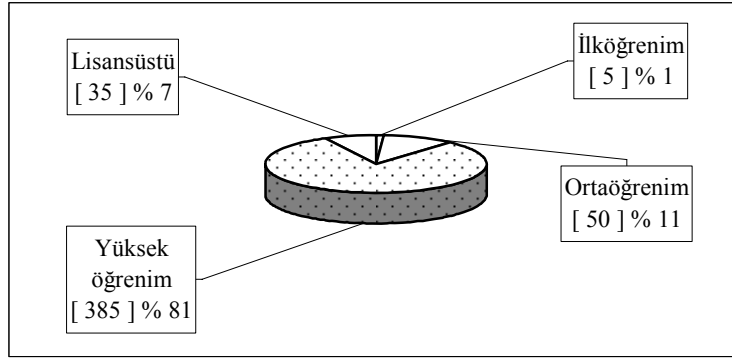

Araştırmada eğitim düzeyi değişkeni olarak en düşük düzeyden en yüksek düzeye kadar Türk eğitim sisteminde halen aktif olarak yer alan çeşitli seviyelerdeki eğitim düzeyleri kullanılmıştır.⁵⁷ Yukarıda yer alan ilgili grafikteki verilere göre, örneklemini oluşturan grubun eğitim düzeylerine ilişkin dağılımları şöyledir: İlkokul ve ortaokulu da kapsayan ilköğrenim düzeyindeki katılımcıların oranı % 1 (5), liseyi kapsayan ortaöğrenim düzeyindeki katılımcıların oranı % 11 (50), yüksekokul ve üniversiteyi kapsayan yükseköğrenim düzeyindeki katılımcıların oranı % 81 (385), master ve doktora kapsayan lisansüstü düzeydeki katılımcıların oranı ise % 7 (35)'dir. Elde edilen veriler genel olarak değerlendirildiğinde, ankete katılan örneklem grubunun oldukça önemli bir bölümünün yükseköğrenim düzeyinde oldukları saptanmıştır. Söz konusu bu tabloyu, sırasıyla ortaöğrenim ve lisansüstü düzeydeki katılımcıların takip ettiği görülmüştür. İstatistiksel olarak eğitim düzeyi en düşük grubun ise ilköğrenim düzeyindeki katılımcılar olduğu belirlenmiştir.

57 Bkz. Ek-1: Anket Formu

Grafik-6: Örneklem Grubunun Medenî Durumlarına Göre Dağılımları

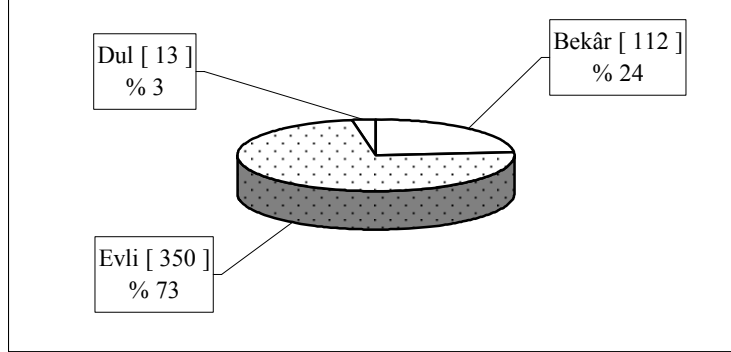

Yukarıdaki ilgili grafikten elde edilen veriler incelendiğinde, ankete katılanların medenî durumlarına göre dağılımları da şöyledir: Bekâr katılımcıların oranı % 24 (112), evli katılımcıların oranı % 73 (350) ve dul katılımcıların oranı ise % 3 (13)'dür. Medenî durum değişkeni bağlamında genel tabloya bakıldığında ankete katılan örneklem grubunun büyük çoğunluğunun evlilerden oluştuğu gözlenmiştir. Öte yandan bekârların diğer çoğunluğunu oluşturduğu örneklem grubunda medenî durumla ilgili en düşük orana ise dulların sahip olduğu tespit edilmiştir.

Grafik-7: Örneklem Grubunun Meslek Gruplarına Göre Dağılımları

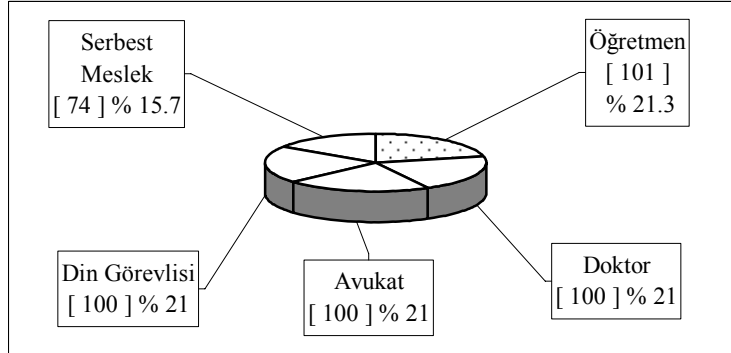

Yukarıdaki konuyla ilgili grafiğe bakıldığında, ankete katılan örneklem grubunun meslek gruplarına göre dağılımları şöyledir: Öğretmen olan katılımcıların oranı % 21.3 (101), doktor, avukat ve din görevlisi olan katılımcıların oranları % 21 (100) ve serbest meslek olarak çalışan katılımcıların oranı ise % 15.7 (74)'dir. Dolayısıyla meslek grupları bağlamında bakıldığında ankete katılan örneklemde çok az bir farkla öğretmenlerin daha fazla olduğu; buna karşın ise en düşük meslek grubunun serbest meslek olduğu görülmüştür. Araştırmada yer alan meslek gruplarından doktor, avukat ve din görevlilerinin de birbirlerine eşit oranlarda oldukları saptanmıştır.

Grafik-8: Örneklem Grubunun Dindarlık Modellerine Göre Dağılımları

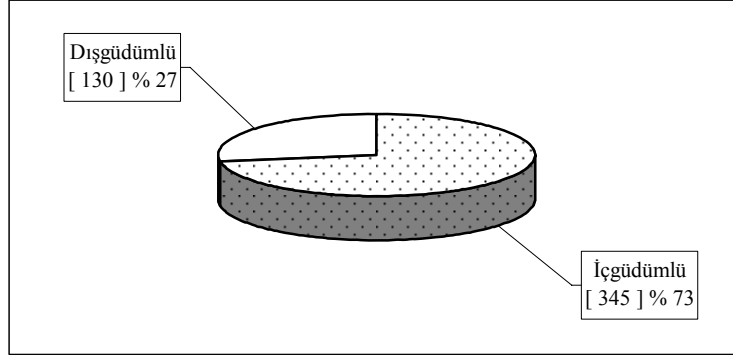

Araştırmanın anket uygulamasında kullanılan dindarlık formlarına ilişkin yukarıdaki grafik, dindarlık ölçeğinde içgüdümlü ve dışgüdümlü olarak yer alan iki alt ölçekten katılımcıların aldıkları toplam puanların aritmetik ortalamaları hesaplanarak yapılan karşılaştırmadan hareketle elde edilmiştir. Dolayısıyla ilgili grafikten elde edilen istatistiksel veriler incelendiğinde, ankete katılanların dindarlık modellerine göre dağılımları ise şöyledir: İçgüdümlü dindarlık modeline sahip olan katılımcıların oranı % 73 (345), buna karşın dışgüdümlü dindarlık formuna sahip olan katılımcıların oranı ise % 27 (130)'dir. Dindarlık değişkeni bağlamında genel olarak ankete katılan örneklem grubunun çoğunluğunun içgüdümlü dindar yetişkinlerden oluştuğu gözlenmiştir. Öte yandan böyle bir istatistiksel tablo içerisinde dışgüdümlü dindar yetişkinlerin ise düşük bir orana sahip oldukları saptanmıştır.

Kısaca, bu çalışmada üzerinde çalışılan örneklemin yukarıda verilen demografik özelliklerine ilişkin genel bir analiz yapıldığında; cinsiyet olarak yetişkin erkeklerin kadınlardan daha fazla olduğu; yaş itibarıyla de orta yetişkinlik dönemi geçiş yaşlarının, diğer yaşlardaki yetişkinlere göre daha baskın olduğu saptanmıştır. Ayrıca sosyo-ekonomik düzey açısından ise orta düzeydeki yetişkinlerin diğer sosyo-ekonomik düzeydekilerden daha fazla olduğu; eğitim düzeyi olarak da, çalışmada daha çok kariyer meslek grupları tercih edildiği için doğal olarak yüksek öğrenim düzeyi yüksek yetişkin katılımcıların ağırlıkta olduğu görülmüştür. Öte yandan medenî durum olarak da daha çok evli yetişkinlerin olduğu örnekleme, meslek grupları arasında ise niceliksel yapı bağlamında önemli ölçüde bir homojenlik sağlanmış olduğu görülmüştür. Son olarak ise üzerinde çalışılan örnekleme dindarlık modelleri bağlamında bakıldığında içgüdümlü dindar yetişkinlerin, dışgüdümlü dindar yetişkinlerden fazla olduğu tespit edilmiştir.

2. ANKET SONUÇLARI ÇERÇEVESİNDE ELDE EDİLEN BULGULAR VE ANALİZLERİ

Araştırmanın anket uygulamasının bu ilgili bölümünde, anket verileri çerçevesinde öncelikle betimsel istatistik⁵⁸ sonuçlarına yer verilmiştir. Zira, ele alınan konuyla ilgili verilen bu istatistiksel değerler, uygulamaya ilişkin araştırma deseni hakkında genel olarak niceliksel tabloyu ortaya koyması bakımından oldukça önem arz eder. Bu bağlamda çalışma desenindeki kurgulama ekseninde bağımlı ve bağımsız değişkenlerin değişken türlerinin yanı sıra sayı, ortalama puanları ve standart sapma değerleri verilmiştir. Daha sonra ise konuyla ilgili elde edilen nicel/sayısal bulgular, aşağıdaki şu metodolojik sıralamaya göre istatistiksel bağlamda analiz edilerek nitel/sözel çözümlenmeleri yapılmıştır:

(a) Yetişkin katılımcıların cinsiyet, yaş, sosyo-ekonomik düzey, eğitim düzeyi, medenî durum ve meslek grubu gibi demografik özellikleri ile sahip oldukları içgüdümlü ve dışgüdümlü dindarlık modelleri arasındaki ilişkiye ve farklılığa yönelik elde edilen bulgular;

(b) Örneklem grubunun cinsiyet, yaş, sosyo-ekonomik düzey, eğitim düzeyi, medenî durum ve meslek grubu gibi demografik özellikleri ile benlik kavramı değişkenleri olarak belirlenen benlik saygısı, kendini izleme ve empati arasındaki ilişkiye ve farklılığa yönelik elde edilen bulgular;

(c) Ankete katılanların sahip oldukları içgüdümlü ve dışgüdümlü dindarlık modelleri ve düzeyleri ile benlik kavramı değişkenleri olarak belirlenen benlik saygısı, kendini izleme ve empati arasındaki ilişkiye ve farklılığa yönelik elde edilen bulgular.

Yukarıdaki bu istatistiksel ilişkiler ve farklılıklar, ifade edilen şekilde sırasıyla ayrı ayrı ana ve ara başlıklar altında aşağıda ele alınmıştır. Ancak bölümün bu giriş aşamasında öncelikle belirlenen ilgili bağımlı ve bağımsız değişkenlerin türlerine göre sayı, ranj, ortalama puanları, minimum ve maksimum değerleri ile standart sapmalarını içeren betimsel istatistik parametrelerine ilişkin aşağıdaki sonuçlara ulaşılmıştır:

Üzerinde çalışılan örnekleme kullanılan katılımcı sayısının 475 olarak bulunduğu bu anket uygulamasında, öncelikle demografik değişkenlerin betimleyici istatistiksel değerlerine bakılmıştır (bkz. Tablo-6).

58 Betimsel İstatistik / Descriptive Statistics: Genel olarak uygulamaya dayalı araştırmalarda, kullanışlı ve uygun bir formda verileri sunmak ve düzenlemek üzere kullanılan yöntemleri ifade eder. Bu yönüyle üzerinde çalışılan örnekleme verilerinin açıklanması, düzenlenmesi, özetlenmesi ve tümünü temsil edecek istatistiksel değerlerin bulunmasını içeren metotlardır. Örneğin; bir grup öğrencinin psikoloji dersinden aldıkları puanlarının ortalama ve standart sapmalarının hesaplanarak verilmesi betimsel istatistik değerleridir. İlgili araştırma hakkında genel istatistiksel bilgi vermesi bakımından önemlidir. (Köklü, İstatistik Terimleri Sözlüğü, s. 19)

Tablo-6: Demografik Değişkenlerin Betimsel İstatistik Değerleri

Demografik Değişkenler	Sayı [N]	Ranj	Minimum Puan	Maksimum Puan	Ortalama Puan	Standart Sapma
Cinsiyet	475	1	1	2	1.46	0.49
Yaş	475	20	25	45	35.69	6.72
Sosyo-Ekonomik Düzey	475	4	1	5	2.73	0.69
Eğitim Düzeyi	475	3	1	4	2.94	0.46
Medenî Durum	475	2	1	3	1.79	0.46
Meslek Grubu	475	4	1	5	2.88	1.37

Yukarıda konuyla ilgili oluşturulan Tablo-6'da görüldüğü gibi demografik değişkenlerden (a) cinsiyet değişkeninin betimsel istatistik değerlerine bakıldığında ranjının 1 olduğu, minimum ve maksimum puan aralıklarının 1 ile 2 arasında değiştiği belirlenmiştir. Ayrıca ortalama puanının 1.46 ve standart sapma değerinin de 0.49 olduğu tespit edilmiştir.

Bunun yanı sıra (b) yaş değişkeninin betimsel istatistik değerlerine bakıldığında ise ranjının 20 olduğu, minimum ve maksimum yaş aralıklarının 25 ile 45 arasında değiştiği gözlenmiştir. Ayrıca ortalama yaşın 35.69 ve standart sapma değerinin ise 6.72 olduğu saptanmıştır.

Öte yandan yine demografik değişkenlerden (c) sosyo-ekonomik düzey değişkeninin betimsel istatistik değerlerine bakıldığında da ranjının 4 olduğu, minimum ve maksimum puan aralıklarının 1 ile 5 arasında değiştiği görülmüştür. Ayrıca ortalama puanının 2.73 ve standart sapma değerinin de 0.69 olduğu belirlenmiştir.

Yine çalışmada demografik değişken olarak kullanılan (d) eğitim düzeyi değişkeninin betimsel istatistik değerlerine bakıldığında ranjının 3 olduğu, minimum ve maksimum puan aralıklarının 1 ile 4 arasında değiştiği tespit edilmiştir. Ayrıca ortalama puanının 2.94 ve standart sapma değerinin ise 0.46 olduğu gözlenmiştir.

Bu kez (e) medenî durum değişkeninin betimsel istatistik değerlerine bakıldığında ise ranjının 2 olduğu, minimum ve maksimum puan aralıklarının 1 ile 3 arasında değiştiği saptanmıştır. Ayrıca ortalama puanının 1.79 ve standart sapma değerinin de 0.46 olduğu görülmüştür.

Demografik değişkenlerle ilgili son olarak kullanılan (f) meslek grubu değişkeninin betimsel istatistik değerlerine bakıldığında da ranjının 4 olduğu, minimum ve maksimum puan aralıklarının 1 ile 5 arasında değiştiği belirlenmiştir. Ayrıca ortalama puanının 2.88 ve standart sapma değerinin ise 1.37 olduğu tespit edilmiştir.

Yukarıda betimsel istatistik değerleri verilen demografik değişkenlerin yanı sıra araştırma deseninin temel kurgusunda bağımsız, alt kurgusunda ise bağımlı değişken olarak analiz edilen dindarlık modeli değişkenlerinin betimsel istatistik değerlerine de yer verilmiştir (bkz. Tablo-7).

Tablo-7: Dindarlık Modeli Değişkenlerinin Betimsel İstatistik Değerleri

Dindarlık Modelleri	Sayı [N]	Ranj	Minimum Puan	Maksimum Puan	Ortalama Puan	Standart Sapma
İçgüdümlü Dindarlık	475	36	9	45	35.17	7.01
Dışgüdümlü Dindarlık	475	33	11	44	29.57	5.68

Yukarıda dindarlık modeli değişkenleri bağlamında oluşturulan Tablo-7’de görüldüğü gibi konuya ilişkin (a) içgüdümlü dindarlık modeli değişkeninin betimsel istatistik değerlerine bakıldığında ranjının 36 olduğu, minimum ve maksimum puan aralıklarının 9 ile 45 arasında değiştiği gözlenmiştir. Ayrıca ortalama puanının 35.17 ve standart sapma değerinin de 7.01 olduğu saptanmıştır.

Öte yandan bu anket uygulamasında kullanılan iki temel dindarlık modelinden ikincisi olan (b) dışgüdümlü dindarlık modeli değişkeninin betimsel istatistik değerlerine bakıldığında ise ranjının 33 olduğu, minimum ve maksimum puan aralıklarının 11 ile 44 arasında değiştiği görülmüştür. Ayrıca ortalama puanının 29.57 ve standart sapma değerinin ise 5.68 olduğu belirlenmiştir.

Konuyla ilgili yukarıda elde edilen bu istatistiksel parametrelere bakıldığında, genel olarak yetişkin katılımcıların içgüdümlü dindarlık ortalama puanlarının, dışgüdümlü dindarlık ortalama puanlarından daha fazla olduğu tespit edilmiştir.

Anket uygulamasına ilişkin betimsel istatistik değerleriyle ilgili son olarak, araştırma deseninin temel ve alt kurgularında bağımlı değişken olarak analiz edilen benlik kavramları değişkenlerinin betimsel istatistik değerlerine bakılmıştır (bkz. Tablo-8).

Tablo-8: Benlik Kavramı Değişkenlerinin Betimsel İstatistik Değerleri

Benlik Kavramları	Sayı [N]	Ranj	Minimum Puan	Maksimum Puan	Ortalama Puan	Standart Sapma
Benlik Saygısı [Ö]	475	194	6	200	165.75	20.27
Benlik Saygısı [M]	475	195	5	200	158.26	21.70
Kendini İzleme	475	18	0	18	8.72	3.30
Empati	475	63	36	99	71.37	8.39

Yukarıdaki konuyla ilgili oluşturulan Tablo-8’de de gözlendiği gibi benlik kavramı değişkenlerinden ilk olarak (a) benlik saygısı değişkeninin hem önem hem de memnuniyet

düzeyleri açısından betimleyici istatistiksel değerleri saptanmıştır. Buna göre benlik saygısı değişkeni bağlamında öncelikle yetişkin katılımcıların (a.a.) idealize edilmiş benlik saygılarını⁵⁹ ölçen önem düzeylerinin betimsel istatistik değerlerine bakıldığında ranjının 194 olduğu, minimum ve maksimum puan aralıklarının 6 ile 200 arasında değiştiği görülmüştür. Ayrıca ortalama puanının 165.75 ve standart sapma değerinin 20.27 olduğu belirlenmiştir. Bunun yanı sıra yine benlik saygısı değişkeni bağlamında bu kez yetişkin katılımcıların (a.b.) realize edilmiş benlik saygılarını⁶⁰ ölçen memnuniyet düzeylerinin betimsel istatistik değerlerine bakıldığında ise ranjının 195 olduğu, minimum ve maksimum puan aralıklarının 5 ile 200 arasında değiştiği tespit edilmiştir. Ayrıca ortalama puanının 158.26 ve standart sapma değerinin de 21.70 olduğu gözlenmiştir.

Konuyla ilgili adı geçen bu benlik kavramına ilişkin yukarıda elde edilen istatistiksel parametrelere bakıldığında, genel olarak yetişkin katılımcıların önem düzeyleri üzerinden idealize ettikleri benlik saygısı ortalama puanlarının, memnuniyet düzeyleri üzerinden realize ettikleri benlik saygısı ortalama puanlarından fazla olduğu saptanmıştır.

Öte yandan anket uygulamasında diğer benlik kavramı değişkeni olarak kullanılan (b) kendini izleme değişkeninin betimsel istatistik değerlerine bakıldığında da ranjının 18 olduğu, minimum ve maksimum puan aralıklarının 0 ile 18 arasında değiştiği görülmüştür. Ayrıca ortalama puanının 8.72 ve standart sapma değerinin ise 3.30 olduğu belirlenmiştir.

Konuyla ilgili yukarıda elde edilen bu istatistiksel parametrelere bakılarak psikometrik bağlamda kendini izleme ölçeğinin puan ranjı aralığının 0-20 olduğu göz önüne alındığında genel olarak yetişkin katılımcıların kendini izleme düzeyi ortalama puanlarının yüksek olmadığı söylenebilir.

Bu çalışmanın anket uygulamasında operasyonelleştirilen son benlik kavramı değişkeni ise empatidir. Bu kapsamda benlik kavramı değişkenlerinden biri olarak kullanılan (c) empati değişkeninin betimsel istatistik değerlerine bakıldığında ise ranjının 63 olduğu, minimum ve maksimum puan aralıklarının 36 ile 99 arasında değiştiği tespit edilmiştir. Ayrıca ortalama puanının 71.37 ve standart sapma değerinin de 8.39 olduğu gözlenmiştir.

59 Bu anket uygulamasının bu ve bundan sonraki ilgili bölümlerinde 'idealize edilmiş benlik saygısı' ifadesiyle, yetişkinlerin kendi benlik saygılarına katkıda bulunan -ölçekte belirtilen- alanlarla ilgili kişisel ve/veya kişilerarası özelliklerine yükledikleri önem düzeyleri vurgulanmaktadır.

60 Bu alan araştırmasının bu ve bundan sonraki ilgili bölümlerinde 'realize edilmiş benlik saygısı' ifadesiyle de, yetişkinlerin kendi benlik saygılarına katkıda bulunan -ölçekte belirtilen- alanlarla ilgili kişisel ve/veya kişilerarası özelliklerinden o an için duydukları memnuniyet düzeyleri vurgulanmaktadır.

Konuyla ilgili adı geçen bu benlik kavramına ilişkin yukarıda elde edilen istatistiksel parametrelere bakılarak empatik eğilim ölçeğinin puan ranjı aralığının 20-100 olduğu dikkate alındığında genel olarak yetişkin katılımcıların empatik eğilim düzeyi ortalama puanlarının yüksek olduğu vurgulanabilir.

2.1. Demografik Özellikler ve Dindarlık Modelleri İlişkisi İle İlgili Elde Edilen Bulgular

Anket uygulamasından elde edilen bulguların analiz edildiği bölümün bu temel başlığı altında, yetişkin katılımcıların ‘cinsiyet, yaş, sosyo-ekonomik düzey, eğitim düzeyi, medenî durum ve meslek grubu’ gibi demografik özellikleri ile sahip oldukları ‘içgüdümlü ve dışgüdümlü dindarlık modelleri’ arasındaki ilişkiye ve farklılığa yönelik elde edilen bulgulara yer verilmiştir. Bu çerçevede istatistiksel analizi yapılan demografik değişkenler, bağımsız değişken; dindarlık modelleri ise bağımlı değişken olarak kurgulanmıştır. Söz konusu bu araştırma deseninden hareketle elde edilen ham niceliksel verilere, çeşitli istatistiksel teknik ve işlemler uygulanarak ulaşılan bulguların nitel/sözel çözümlenmeleri yapılmıştır. Böylelikle konuyla ilgili ilişkiye ve farklılığa yönelik olarak aşağıdaki istatistiksel analiz sonuçları elde edilmiştir.

2.1.1. Cinsiyet ve Dindarlık Modelleri İlişkisi

Tablo-9: Cinsiyete Göre Dindarlık Modellerinden Alınan Puanların İstatistiksel Değerleri⁶¹

Dindarlık Modeli	Cinsiyet	Sayı [N]	Ortalama Puan	Standart Sapma	Standart Hata
İçgüdümlü Dindarlık	Erkek	253	35.75	6.51	0.40
	Kadın	222	34.51	7.50	0.50
	Toplam	475	35.13	7.05	0.45
Dışgüdümlü Dindarlık	Erkek	253	29.39	5.71	0.35
	Kadın	222	29.78	5.66	0.37
	Toplam	475	29.58	5.68	0.36

Tablo-10: Cinsiyete Göre Dindarlık Modelleri Arasındaki Farklılaşmaya İlişkin Sonuçlar [Bağımsız Grup t Testi]

Dindarlık Modeli	sd	t	p	Standart Hata
İçgüdümlü Dindarlık	473	1.92	0.04*	0.07
Özet: * Cinsiyet & İçgüdümlü Dindarlık = $p < .05$				
Dışgüdümlü Dindarlık	473	-0.73	0.46	0.04
Özet: Cinsiyet & Dışgüdümlü Dindarlık = $p > .05$				

61 Bu ve bundan sonraki ilgili değişkenlerin analizlerine ilişkin oluşturulan tablolardaki betimsel istatistik değerlerinde, ortalama puan, standart sapma ve standart hata puanlarına yer verilmiştir. Psikometrik açıdan adı geçen teknik kavramlar hakkında bilgi için bkz. Köklü, İstatistik Terimleri Sözlüğü, s. 102, 124-125, 123

Konuyla ilgili yukarıdaki Tablo-9 ve Tablo-10'da yer alan istatistiksel veriler nitel/sözel olarak çözümlendiğinde;

Cinsiyet değişkeni bağlamında öncelikle içgüdümlü dindarlık modelinden alınan puanların ortalamalarına bakıldığında, erkeklerin aldıkları puanların ortalaması ($x = 35.75$), kadınların aldıkları puanların ortalamasından ($x = 34.51$) daha yüksektir. Dolayısıyla konuya ilişkin yapılan istatistiksel analize göre de zaten anket uygulamasına katılan örneklem grubunun cinsiyetlerine göre içgüdümlü dindarlık modelleri arasında önemli düzeyde ($t = 1.92$; $p < .05$) anlamlı bir farklılık olduğu görülmüştür. Buna göre erkeklerin içgüdümlü dindarlık modeline sahip olma eğilimlerinin kadınlardan daha yüksek olduğu söylenebilir.

Öte yandan yine cinsiyet değişkeni kapsamında bu kez dışgüdümlü dindarlık modellerinden alınan puanların ortalamalarına bakıldığında ise, örneklem grubunda yer alan katılımcıların cinsiyetlerine göre dışgüdümlü dindarlık modelleri arasında önemli düzeyde anlamlı bir farklılık olmadığı ($t = -0.73$; $p > .05$) saptanmıştır. Ancak katılımcıların konuya ilişkin aldıkları puanların ortalamaları dikkate alındığında erkeklerin aldıkları puanların ortalaması ($x = 29.39$), kadınların aldıkları puanların ortalamasından ($x = 29.78$) çok az oranda da olsa daha düşüktür.

2.1.2. Yaş ve Dindarlık Modelleri İlişkisi

Tablo-11: Yaşa Göre Dindarlık Modellerinden Alınan Puanların İstatistiksel Değerleri ⁶²

Dindarlık Modeli	Yaş	Sayı [N]	Ortalama Puan	Standart Sapma	Standart Hata
İçgüdümlü Dindarlık	25-30 yaş arası	141	34.01	7.01	0.59
	31-35 yaş arası	95	34.81	7.62	0.78
	36-40 yaş arası	95	36.37	5.83	0.59
	41-45 yaş arası	144	35.77	7.18	0.59
	T o p l a m	475	35.17	7.01	0.32
Dışgüdümlü Dindarlık	25-30 yaş arası	141	28.12	5.76	0.48
	31-35 yaş arası	95	30.18	5.83	0.59
	36-40 yaş arası	95	30.61	5.10	0.52
	41-45 yaş arası	144	29.91	5.66	0.47
	T o p l a m	475	29.57	5.68	0.26

Tablo-12: Yaşa Göre Dindarlık Modelleri Arasındaki Farklılaşmaya İlişkin Sonuçlar [Tek Yönlü ANOVA]

Dindarlık Modeli	Varyans Kaynağı	Kareler Toplamı	sd	Kareler Ortalaması	F	p	Farklılık Aralıkları
------------------	-----------------	-----------------	----	--------------------	---	---	----------------------

62 Anket formlarından sürekli/interval değişken olarak elde edilen katılımcı yaşları, Tek Yönlü Varyans Analizi/ANOVA uygulamak için belli gruplara ayrılmıştır. Katılımcıların yaşları gruplandırılırken gelişim psikolojisi verileri dikkate alınarak ranji 25-45 olan yaş değerleri, [1] 25-30, [2] 31-35, [3] 36-40 ve [4] 41-45 şeklinde toplam 4 gruba ayrılmıştır.

İçgüdümlü Dindarlık	Gruplar Arası	391.43	3	130.47	2.68	0.04*	1 ile 3 arasında (Scheffe)
	Grup İçi	22922.36	471	48.66			
	T o p l a m	23313.79	474				
Özet: *Yaş & İçgüdümlü Dindarlık = p <.05							
Dışgüdümlü Dindarlık	Gruplar Arası	449.9	3	149.96	4.74	0.00**	1 ile 3 arasında (Scheffe)
	Grup İçi	14889.88	471	31.61			
	T o p l a m	15339.79	474				
Özet: **Yaş & Dışgüdümlü Dindarlık = p <.01							

Konuyla ilgili yukarıda yer alan Tablo-11 ve Tablo-12'deki istatistiksel bulgular nitel olarak analiz edildiğinde;

Yaş değişkeni bağlamında öncelikle içgüdümlü dindarlık modelinden alınan puanların ortalamalarına bakıldığında, 36-40 yaş grubunun aldığı puan ortalaması ($x = 36.37$) en yüksek, 25-30 yaş grubunun aldığı puan ortalaması ($x = 34.01$) ise en düşüktür. Diğer yaş gruplarından 31-35 yaş grubunun aldığı puan ortalaması ($x = 34.81$) ile 41-45 yaş grubunun aldığı puan ortalaması ($x = 35.77$) da en yüksek ve en düşük puan ortalamasına sahip yaş gruplarının arasında yer almaktadır. Dolayısıyla konu ile ilgili yapılan istatistiksel analize göre, uygulamaya katılan örneklem grubunun yaşlarına göre içgüdümlü dindarlık modelleri arasında önemli düzeyde ($F = 2.68$; $p <.05$) anlamlı bir farklılık olduğu gözlenmiştir. Ayrıca gruplar arasındaki farklılıkların kaynağına ilişkin yapılan Post-Hoc analizinde ise, söz konusu durumun özellikle 25-30 yaş grubu ile 36-40 yaş grubu arasındaki farklılıktan kaynaklandığı tespit edilmiştir. Buna göre 36-40 yaş grubundaki katılımcıların içgüdümlü dindarlık modeline sahip olma eğilimlerinin, başta 25-30 yaş grubu olmak üzere diğer yaş grubundaki katılımcılardan daha yüksek olduğu ifade edilebilir.

Bunun yanı sıra yine yaş değişkeni kapsamında bu kez dışgüdümlü dindarlık modelinden alınan puanların ortalamalarına bakıldığında ise, 25-30 yaş grubunun aldığı puan ortalaması ($x = 28.12$) en düşük, 36-40 yaş grubunun aldığı puan ortalaması ($x = 30.61$) ise en yüksektir. Diğer yaş gruplarından 31-35 yaş grubunun aldığı puan ortalaması ($x = 30.18$) ile 41-45 yaş grubunun aldığı puan ortalaması ($x = 29.91$) da en yüksek ve en düşük puan ortalamasına sahip yaş gruplarının arasında yer almaktadır. Dolayısıyla konu ile ilgili yapılan istatistiksel analize göre, anket uygulamasına katılan örneklem grubunun yaşlarına göre dışgüdümlü dindarlık modelleri arasında oldukça önemli düzeyde ($F = 4.74$; $p <.01$) anlamlı bir farklılık olduğu belirlenmiştir. Ayrıca gruplar arasındaki farklılıkların kaynağına ilişkin yapılan Post-Hoc analizinde ise, söz konusu durumun -içgüdümlü dindarlık modelinde olduğu gibi- özellikle 25-30 yaş grubu ile 36-40 yaş grubu arasındaki farklılıktan kaynaklandığı saptanmıştır. Buna göre 36-40 yaş grubundaki katılımcıların dışgüdümlü dindarlık modeline sahip olma

eğilimlerinin, başta 25-30 yaş grubu olmak üzere diğer yaş grubundaki katılımcılardan daha yüksek olduğu söylenebilir.

Tablo-13: Yaş İle Dindarlık Modelleri Arasındaki İlişki [Pearson Korelasyon]⁶³

Değişkenler	n	r	p
Yaş & İçgüdümlü Dindarlık	475	.113	0.01*
Özet: *Yaş & İçgüdümlü Dindarlık = p < .05			
Yaş & Dışgüdümlü Dindarlık	475	.120	0.01*
Özet: *Yaş & Dışgüdümlü Dindarlık = p < .05			

Konuyla ilgili yukarıdaki Tablo-13'de yer alan istatistiksel veriler nitel olarak çözümlendiğinde;

Yaş ile içgüdümlü dindarlık modeli arasında pozitif yönde önemli düzeyde anlamlı bir ilişki ($r = .113$; $p < .05$) görülmüştür. Buna göre katılımcıların yaşları yükseldikçe içgüdümlü dindarlık modeline sahip olma eğilimleri artmakta; yaşları düştükçe de içgüdümlü dindarlık modeline sahip olma eğilimleri düşmektedir.

Bunun yanı sıra yaş ile dışgüdümlü dindarlık modeli arasında da –diğer modele benzer- pozitif yönde önemli düzeyde anlamlı bir ilişki ($r = .120$; $p < .05$) saptanmıştır. Buna göre katılımcıların yaşları yükseldikçe dışgüdümlü dindarlık modeline sahip olma eğilimleri artmakta; yaşları düştükçe dışgüdümlü dindarlık modeline sahip olma eğilimleri de düşmektedir.

2.1.3. Sosyo-Ekonomik Düzey ve Dindarlık Modelleri İlişkisi

Tablo-14: Sosyo-Ekonomik Düzeye Göre Dindarlık Modellerinden Alınan Puanların İstatistiksel Değerleri

Dindarlık Modeli	Sosyo-Ekonomik Düzey	Sayı [N]	Ortalama Puan	Standart Sapma	Standart Hata
İçgüdümlü Dindarlık	Üst	21	34.57	8.00	1.74
	Ortanın Üstü	123	35.17	6.82	0.61
	Orta	298	35.19	7.14	0.41
	Ortanın Altı	25	35.28	6.16	1.23
	Alt	8	36.00	6.27	2.22
	T o p l a m	475	35.17	7.01	0.32
Dışgüdümlü Dindarlık	Üst	21	30.90	6.17	1.34
	Ortanın Üstü	123	30.21	5.86	0.52
	Orta	298	29.04	5.60	0.32
	Ortanın Altı	25	31.12	5.06	1.01
	Alt	8	31.62	5.09	1.80

63 Farklılık testlerinin yanı sıra ayrıca çalışmada kullanılan demografik değişkenlerden birisi olan yaş değişkeni, gruplandırılmadan sürekli/interval değişken biçiminde değerlendirilerek adı geçen dindarlık modelleriyle pozitif veya negatif ilişkisinin tespit edilebilmesi için Pearson Korelasyon Analizi yapılmıştır.

	T o p l a m	475	29.57	5.68	0.26
--	-------------	-----	-------	------	------

Tablo-15: Sosyo-Ekonomik Düzeye Göre Dindarlık Modelleri Arasındaki Farklılaşmaya İlişkin Sonuçlar [Tek Yönlü ANOVA]

Dindarlık Modeli	Varyans Kaynağı	Kareler Toplamı	sd	Kareler Ortalaması	F	p
İçgüdümlü Dindarlık	Gruplar Arası	13.48	4	3.37	0.06	0.90
	Grup İçi	23300.31	470	49.57		
	T o p l a m	23313.79	474			
Özet: Sosyo-Ekonomik Düzey & İçgüdümlü Dindarlık = $p > .05$						
Dışgüdümlü Dindarlık	Gruplar Arası	265.44	4	66.36	2.06	0.08
	Grup İçi	15074.35	470	32.07		
	T o p l a m	15339.79	474			
Özet: Sosyo-Ekonomik Düzey & Dışgüdümlü Dindarlık = $p > .05$						

Konuyla ilgili yukarıda yer alan Tablo-14 ve Tablo-15'teki istatistiksel bulgular nitel olarak analiz edildiğinde;

Sosyo-ekonomik düzey bağlamında öncelikle içgüdümlü dindarlık modelinden alınan puanların ortalamalarına bakıldığında, üzerinde çalışılan örnekleme yer alan katılımcıların öznel sosyo-ekonomik düzey algılarına göre içgüdümlü dindarlık modelleri arasında önemli düzeyde anlamlı bir farklılık olmadığı ($F = 0.06$; $p > .05$) saptanmıştır. Ancak katılımcıların konuya ilişkin aldıkları puanların ortalamaları dikkate alındığında alt sosyo-ekonomik düzeye sahip olanların puan ortalaması ($x = 36.00$) en yüksek, üst sosyo-ekonomik düzeye sahip olanların puan ortalaması ($x = 34.57$) ise en düşüktür. Diğer sosyo-ekonomik düzeylerdeki katılımcılardan ortanın üstünde sosyo-ekonomik düzeye sahip olanların puan ortalaması ($x = 35.17$), orta derecede bir sosyo-ekonomik düzeye sahip olanların puan ortalaması ($x = 35.19$) ve ortanın altında sosyo-ekonomik düzeye sahip olanların puan ortalaması ($x = 35.28$) da en yüksek ve en düşük puan ortalamasına sahip katılımcılar arasında yer almaktadır. Buna göre alt sosyo-ekonomik düzeydeki katılımcıların içgüdümlü dindarlık modeline sahip olma eğilimlerinin, başta üst ve ortanın üstü sosyo-ekonomik düzeydeki katılımcılar olmak üzere diğer sosyo-ekonomik düzeylerdeki katılımcılardan daha yüksek olduğu ifade edilebilir.

Öte yandan yine sosyo-ekonomik düzey kapsamında bu kez de dışgüdümlü dindarlık modelinden alınan puanların ortalamalarına bakıldığında, uygulamaya katılan örneklem grubunun öznel sosyo-ekonomik düzey algılarına göre dışgüdümlü dindarlık modelleri arasında önemli düzeyde anlamlı bir farklılık olmadığı ($F = 2.06$; $p > .05$) gözlenmiştir. Ancak katılımcıların konuya ilişkin aldıkları puanların ortalamaları dikkate alındığında orta derecede bir sosyo-ekonomik düzeye sahip olanların puan ortalaması ($x = 29.04$) en düşük, alt sosyo-ekonomik düzeye sahip olanların puan ortalaması ($x = 31.62$) ise en yüksektir. Diğer sosyo-ekonomik düzeylerdeki katılımcılardan üst sosyo-ekonomik düzeye sahip olanların puan

ortalaması 30.90, ortanın üstünde bir sosyo-ekonomik düzeye sahip olanların puan ortalaması 30.21 ve ortanın altında bir sosyo-ekonomik düzeye sahip olanların puan ortalaması ise 31.12 olarak bulunmuştur.

2.1.4. Eğitim Düzeyi ve Dindarlık Modelleri İlişkisi

Tablo-16: Eğitim Düzeyine Göre Dindarlık Modellerinden Alınan Puanların İstatistiksel Değerleri

Dindarlık Modeli	Eğitim Düzeyi	Sayı [N]	Ortalama Puan	Standart Sapma	Standart Hata
İçgüdümlü Dindarlık	İlköğretim	5	37.00	2.91	1.30
	Ortaöğretim	50	36.52	7.00	0.99
	Yükseköğretim	385	35.00	7.06	0.36
	Lisansüstü	35	34.97	6.87	1.16
	T o p l a m	475	35.17	7.01	0.32
Dışgüdümlü Dindarlık	İlköğretim	5	33.80	7.08	3.16
	Ortaöğretim	50	30.82	5.07	0.71
	Yükseköğretim	385	29.31	5.86	0.29
	Lisansüstü	35	30.08	3.62	0.61
	T o p l a m	475	29.57	5.68	0.26

Tablo-17: Eğitim Düzeyine Göre Dindarlık Modelleri Arasındaki Farklılaşmaya İlişkin Sonuçlar [Tek Yönlü ANOVA]

Dindarlık Modeli	Varyans Kaynağı	Kareler Toplamı	sd	Kareler Ortalaması	F	p
İçgüdümlü Dindarlık	Gruplar Arası	120.38	3	40.11	0.81	0.48
	Grup İçi	23193.45	471	49.24		
	T o p l a m	23313.79	474			
Özet: Eğitim Düzeyi & İçgüdümlü Dindarlık = $p > .05$						
Dışgüdümlü Dindarlık	Gruplar Arası	201.52	3	67.17	2.09	0.10
	Grup İçi	15138.26	471	32.14		
	T o p l a m	15339.79	474			
Özet: Eğitim Düzeyi & Dışgüdümlü Dindarlık = $p > .05$						

Konuyla ilgili yukarıdaki Tablo-16 ve Tablo-17'de yer alan istatistiksel veriler nitel olarak çözümlendiğinde;

Eğitim düzeyi bağlamında öncelikle içgüdümlü dindarlık modelinden alınan puanların ortalamalarına bakıldığında, örneklem grubunda yer alan katılımcıların eğitim düzeylerine göre içgüdümlü dindarlık modelleri arasında önemli düzeyde anlamlı bir farklılık olmadığı ($F = 0.81$; $p > .05$) tespit edilmiştir. Ancak katılımcıların konuya ilişkin aldıkları puanların ortalamaları dikkate alındığında ilköğretim düzeyindeki ilkokul ve ortaokul mezunu olanların puan ortalaması ($x = 37.00$) en yüksek, üniversite mezunu olup aynı zamanda lisansüstü derecesine sahip olanların puan ortalaması ($x = 34.97$) ise en düşüktür. Diğer eğitim düzeylerindeki katılımcılardan ortaöğretim düzeyinde lise mezunu olanların puan ortalaması ($x = 36.52$) ile

yükseköğretim düzeyinde ön lisans ve lisans derecesiyle üniversite mezunu olanların puan ortalaması ($x = 35.00$) da en yüksek ve en düşük puan ortalamasına sahip katılımcılar arasında yer almaktadır. Buna göre ilköğretim mezunu katılımcıların içgüdümlü dindarlık modeline sahip olma eğilimlerinin, başta lisansüstü derecesine sahip üniversite mezunları olmak üzere yükseköğretim ve ortaöğretim mezunu katılımcılardan daha yüksek olduğu söylenebilir.

Bunun yanı sıra yine eğitim düzeyi kapsamında bu kez de dışgüdümlü dindarlık modelinden alınan puanların ortalamalarına bakıldığında, üzerinde çalışılan örnekleme yer alan katılımcıların eğitim düzeylerine göre dışgüdümlü dindarlık modelleri arasında önemli düzeyde anlamlı bir farklılık olmadığı ($F = 2.09$; $p > .05$) belirlenmiştir. Ancak katılımcıların konuya ilişkin aldıkları puanların ortalamaları dikkate alındığında yükseköğretim düzeyinde ön lisans ve lisans derecesiyle üniversite mezunu olanların puan ortalaması ($x = 29.31$) en düşük, ilköğretim düzeyindeki ilkokul ve ortaokul mezunu olanların puan ortalaması ($x = 33.80$) ise en yüksektir. Diğer eğitim düzeylerindeki katılımcılardan ortaöğretim düzeyinde lise mezunu olanların puan ortalaması 30.82, üniversite mezunu olup aynı zamanda lisansüstü derecesine sahip olanların puan ortalaması da 30.08 olarak bulunmuştur.

2.1.5. Medenî Durum ve Dindarlık Modelleri İlişkisi

Tablo-18: Medenî Duruma Göre Dindarlık Modellerinden Alınan Puanların İstatistiksel Değerleri

Dindarlık Modeli	Medenî Durum	Sayı [N]	Ortalama Puan	Standart Sapma	Standart Hata
İçgüdümlü Dindarlık	Bekâr	112	33.55	7.08	0.66
	Evli	350	35.72	6.92	0.37
	Dul	13	34.61	7.05	1.95
	T o p l a m	475	35.17	7.01	0.32
Dışgüdümlü Dindarlık	Bekâr	112	29.33	5.92	0.55
	Evli	350	29.61	5.61	0.30
	Dul	13	30.76	5.90	1.63
	T o p l a m	475	29.57	5.68	0.26

Tablo-19: Medenî Duruma Göre Dindarlık Modelleri Arasındaki Farklılaşmaya İlişkin Sonuçlar [Tek Yönlü ANOVA]

Dindarlık Modeli	Varyans Kaynağı	Kareler Toplamı	sd	Kareler Ortalaması	F	p	Farklılık Aralıkları
İçgüdümlü Dindarlık	Gruplar Arası	402.47	2	201.23	4.14	0.01*	1 ile 2 arasında (Scheffe)
	Grup İçi	22911.32	472	48.54			
	T o p l a m	23313.79	474				
Özet: *Medenî Durum & İçgüdümlü Dindarlık = $p < .05$							
Dışgüdümlü Dindarlık	Gruplar Arası	25.22	2	12.61	0.38	0.67	◆ ◆ ◆
	Grup İçi	15314.57	472	32.44			
	T o p l a m	15339.79	474				

Konuyla ilgili yukarıda yer alan Tablo-18 ve Tablo-19'daki istatistiksel bulgular nitel olarak analiz edildiğinde;

Medenî durum değişkeni bağlamında öncelikle içgüdümlü dindarlık modelinden alınan puanların ortalamalarına bakıldığında, evlilerin aldığı puan ortalaması ($x = 35.72$) en yüksek, bekârların aldığı puan ortalaması ($x = 33.55$) ise en düşüktür. Bunun yanında dulların aldığı puan ortalaması ($x = 34.61$) da evliler ile bekârlar arasında yer almaktadır. Dolayısıyla konuyla ilgili yapılan istatistiksel analize göre, anket uygulamasına katılan örneklem grubunun medenî durumlarına göre içgüdümlü dindarlık modelleri arasında önemli düzeyde ($F = 4.14$; $p < .05$) anlamlı bir farklılık olduğu görülmüştür. Ayrıca gruplar arasındaki farklılıkların kaynağına ilişkin yapılan Post-Hoc analizinde ise, söz konusu durumun özellikle evliler ve bekârlar arasındaki farklılıktan kaynaklandığı saptanmıştır. Buna göre evli katılımcıların içgüdümlü dindarlık modeline sahip olma eğilimlerinin, bekârlar ve dullardan daha yüksek olduğu ifade edilebilir.

Öte yandan yine medenî durum değişkeni kapsamında bu kez de dışgüdümlü dindarlık modelinden alınan puanların ortalamalarına bakıldığında, örneklem grubunda yer alan katılımcıların medenî durumlarına göre dışgüdümlü dindarlık modelleri arasında önemli düzeyde anlamlı bir farklılık olmadığı ($F = 0.38$; $p > .05$) tespit edilmiştir. Ancak katılımcıların konuya ilişkin aldıkları puanların ortalamaları dikkate alındığında bekârların aldığı puan ortalaması ($x = 29.33$) en düşük, dulların aldığı puan ortalaması ($x = 30.76$) ise en yüksektir. Bunun yanında evlilerin aldığı puan ortalaması ($x = 29.61$) da dullar ile bekârlar arasında yer almaktadır.

2.1.6. Meslek Grubu ve Dindarlık Modelleri İlişkisi

Tablo-20: Meslek Grubuna Göre Dindarlık Modellerinden Alınan Puanların İstatistiksel Değerleri

Dindarlık Modeli	Meslek Grubu	Sayı [N]	Ortalama Puan	Standart Sapma	Standart Hata
İçgüdümlü Dindarlık	Öğretmen	101	35.43	6.69	0.66
	Doktor	100	34.36	5.95	0.58
	Avukat	100	31.53	8.32	0.83
	Din Görevlisi	100	39.85	4.30	0.43
	Serbest Meslek	74	34.55	6.41	0.74
	T o p l a m	475	35.17	7.01	0.32
Dışgüdümlü Dindarlık	Öğretmen	101	29.63	6.00	0.59
	Doktor	100	29.78	5.28	0.52
	Avukat	100	28.71	5.59	0.55

	Din Görevlisi	100	29.78	5.74	0.57
	Serbest Meslek	74	30.13	5.84	0.67
	T o p l a m	475	29.57	5.68	0.26

Tablo-21: Meslek Grubuna Göre Dindarlık Modelleri Arasındaki Farklılaşmaya İlişkin Sonuçlar [Tek Yönlü ANOVA]

Dindarlık M o d e l i	Varyans Kaynağı	Kareler Toplamı	sd	Kareler Ortalaması	F	p	Farklılık Aralıkları
İçgüdümlü Dindarlık	Gruplar Arası	3615.97	4	903.99	21.56	0.00*	4, 3 ve 2 arasında (Scheffe)
	Grup İçi	19697.82	470	41.91			
	T o p l a m	23313.79	474				
Özet: *Meslek Grubu & İçgüdümlü Dindarlık = p <.01							
Dışgüdümlü Dindarlık	Gruplar Arası	106.78	4	26.69	0.82	0.51	◆ ◆ ◆
	Grup İçi	15233	470	32.41			
	T o p l a m	15339.79	474				
Özet: Meslek Grubu & Dışgüdümlü Dindarlık = p >.05							

Konuyla ilgili yukarıdaki Tablo-20 ve Tablo-21’de yer alan istatistiksel veriler nitel olarak çözümlendiğinde;

Meslek grubu değişkeni bağlamında öncelikle içgüdümlü dindarlık modelinden alınan puanların ortalamalarına bakıldığında, din görevlilerinin aldığı puan ortalaması (x = 39.85) en yüksek, avukatların aldığı puan ortalaması (x = 31.53) ise en düşüktür. Bunun yanında öğretmenlerin aldığı puan ortalaması (x = 35.43), doktorların aldığı puan ortalaması (x = 34.36) ve serbest meslek olarak çalışan katılımcıların aldığı puan ortalaması (x = 34.55) da en yüksek ve en düşük puan ortalamasına sahip meslek gruplarının arasında yer almaktadır. Dolayısıyla konuyla ilgili yapılan istatistiksel analize göre, uygulamaya katılan örneklem grubunun meslek gruplarına göre içgüdümlü dindarlık modelleri arasında oldukça önemli düzeyde (F = 21.56; p <.01) anlamlı bir farklılık olduğu gözlenmiştir. Ayrıca gruplar arasındaki farklılıkların kaynağına ilişkin yapılan Post-Hoc analizinde ise, söz konusu durumun özellikle din görevlileri, avukatlar ve doktorlar arasındaki farklılıktan kaynaklandığı tespit edilmiştir. Buna göre özellikle din görevlilerinin içgüdümlü dindarlık modeline sahip olma eğilimlerinin, başta avukatlar ve doktorlar olmak üzere öğretmenler ve serbest meslek olarak çalışan katılımcılardan daha yüksek olduğu söylenebilir.

Bunun yanı sıra yine meslek grubu değişkeni kapsamında bu kez de dışgüdümlü dindarlık modelinden alınan puanların ortalamalarına bakıldığında, anket uygulamasına katılan örneklem grubunun meslek gruplarına göre dışgüdümlü dindarlık modelleri arasında önemli düzeyde anlamlı bir farklılık olmadığı (F = 0.82; p >.05) belirlenmiştir. Ancak katılımcıların konuya ilişkin aldıkları puanların ortalamaları dikkate alındığında avukatların aldığı puan ortalaması (x = 28.71) en düşük, serbest meslek grubunda çalışanların aldığı puan ortalaması (x

= 30.13) ise en yüksektir. Diğer meslek gruplarındaki katılımcılardan öğretmenlerin puan ortalaması 29.63 ve doktorlar ile din görevlilerinin puan ortalaması ise 29.78 olarak bulunmuştur.

2.2. Demografik Özellikler ve Benlik Kavramı Değişkenleri İlişkisi İle İlgili Elde Edilen Bulgular

Anket uygulaması sonucunda elde edilen bulguların analiz edildiği bölümün bu temel başlığı altında ise, katılımcıların ‘cinsiyet, yaş, sosyo-ekonomik düzey, eğitim düzeyi, medeni durum ve meslek grubu’ gibi demografik özellikleri ile benlik kavramı değişkenleri olarak belirlenen ‘benlik saygısı, kendini izleme ve empati’ arasındaki ilişkiye ve farklılığa yönelik elde edilen bulgulara yer verilmiştir. Bu çerçevede -yine bir önceki bölümde olduğu gibi- istatistiksel analizi yapılan demografik değişkenler, bağımsız değişken; belirlenen benlik kavramı değişkenleri ise bağımlı değişken olarak kurgulanmıştır.

2.2.1. Cinsiyet ve Benlik Kavramı Değişkenleri İlişkisi

2.2.1.1. Cinsiyet ve Benlik Saygısı İlişkisi

Tablo-22: Cinsiyete Göre Benlik Saygısı Düzeyinden Alınan Puanların İstatistiksel Değerleri

Cinsiyet	Benlik Saygısı Düzeyi [Genel]				T ü r ü
	Sayı [N]	Ortalama Puan	Standart Sapma	Standart Hata	
Erkek	253	164.37	20.87	1.31	İdealize Edilmiş (önem)
Kadın	222	167.32	19.50	1.30	
Toplam	475	165.84	20.18	1.31	
Erkek	253	158.13	21.94	1.37	Realize Edilmiş (memnuniyet)
Kadın	222	158.41	21.46	1.44	
Toplam	475	158.27	21.70	1.41	

Tablo-23: Cinsiyete Göre Benlik Saygısı Düzeyi Arasındaki Farklılaşmaya İlişkin Sonuçlar [Bağımsız Grup t Testi]

Benlik Kavramı	sd	t	p	Standart Hata
Benlik Saygısı [Ö]	473	-1.58	0.11	1.86
Özet: Cinsiyet & Benlik Saygısı Önem Düzeyi = $p > .05$				
Benlik Saygısı [M]	473	-0.14	0.88	1.99
Özet: Cinsiyet & Benlik Saygısı Memnuniyet Düzeyi = $p > .05$				

Konuyla ilgili yukarıda yer alan Tablo-22 ve Tablo-23’deki istatistiksel bulgular nitel/sözel olarak analiz edildiğinde;

Cinsiyet değişkeni bağlamında öncelikle idealize edilmiş benlik saygısı olarak önem düzeyleri için alınan puanların ortalamalarına bakıldığında, üzerinde çalışılan örnekleme yer

alan katılımcıların cinsiyetlerine göre genel anlamda idealize edilmiş benlik saygılarının önem düzeyleri arasında önemli derecede anlamlı bir farklılık olmadığı ($t = -1.58$; $p >.05$) görülmüştür. Ancak katılımcıların konuya ilişkin aldıkları puanların ortalamaları dikkate alındığında kadınların aldıkları puanların ortalaması ($x = 167.32$), erkeklerin aldıkları puanların ortalamasından ($x = 164.37$) daha yüksektir.

Öte yandan yine cinsiyet değişkeni kapsamında bu kez realize edilmiş benlik saygısı olarak memnuniyet düzeyleri için alınan puanların ortalamalarına bakıldığında, uygulamaya katılan örneklem grubunun cinsiyetlerine göre genel anlamda realize edilmiş benlik saygılarının memnuniyet düzeyleri arasında önemli derecede anlamlı bir farklılık olmadığı ($t = -0.14$; $p >.05$) saptanmıştır. Fakat katılımcıların konuya ilişkin aldıkları puanların ortalamaları dikkate alındığında kadınların aldıkları puanların ortalaması ($x = 158.41$), erkeklerin aldıkları puanların ortalamasından ($x = 158.13$) çok az oranda da olsa daha yüksektir.

Tablo-24: Cinsiyete Göre Benlik Saygısının Kişisel Özellikler Boyutundan Alınan Puanların İstatistiksel Değerleri ⁶⁴

Cinsiyet	Benlik Saygısı [Kişisel Özellikler]				T ü r ü
	Sayı [N]	Ortalama Puan	Standart Sapma	Standart Hata	
Erkek	253	77.90	11.88	0.74	İdealize Edilmiş (önem)
Kadın	222	79.02	11.01	0.73	
Toplam	475	78.46	11.44	0.74	
Erkek	253	75.57	12.10	0.76	Realize Edilmiş (memnuniyet)
Kadın	222	74.97	11.95	0.80	
Toplam	475	75.27	12.03	0.78	

Tablo-25: Cinsiyete Göre Benlik Saygısının Kişisel Özellikler Boyutu Arasındaki Farklılaşmaya İlişkin Sonuçlar [Bağımsız Grup t Testi]

Benlik Kavramı	sd	t	p	Standart Hata
Benlik Saygısı [Ö]	473	1.06	0.04*	1.05
Özet: *Cinsiyet & Benlik Saygısı Önem Düzeyi = $p <.05$				
Benlik Saygısı [M]	473	0.54	0.58	1.10
Özet: Cinsiyet & Benlik Saygısı Memnuniyet Düzeyi = $p >.05$				

Konuyla ilgili yukarıdaki Tablo-24 ve Tablo-25'te yer alan istatistiksel veriler nitel olarak çözümlendiğinde;

Cinsiyet değişkeni kapsamında öncelikle kişisel özellikler boyutundan idealize edilmiş benlik saygısı olarak önem düzeyleri için alınan puanların ortalamalarına bakıldığında, erkeklerin aldıkları puanların ortalaması ($x = 77.90$), kadınların aldıkları puanların

64 Ayrıca araştırmanın bu aşamasından sonra benlik saygısına ilişkin olarak anket uygulamasına katılan örneklem grubunun cinsiyetlerine göre benlik saygısı düzeylerinin kişisel özellikler boyutlarının farklılaşıp farklılaşmadıkları da istatistiksel olarak analiz edilmiştir.

ortalamasından ($x = 79.02$) daha düşüktür. Dolayısıyla konuyla ilgili yapılan istatistiksel analize göre de zaten örneklem grubunda yer alan katılımcıların cinsiyetlerine göre kişisel özellikler boyutundan idealize edilmiş benlik saygısı olarak önem düzeyleri arasında önemli derecede ($t = 1.06$; $p < .05$) anlamlı bir farklılık olduğu gözlenmiştir. Buna göre kadınların, kendi kişisel özellikleri üzerinden idealize edilmiş benlik saygısı düzeylerinin erkeklerden daha yüksek olduğu tespit edilmiştir.

Öte yandan yine cinsiyet değişkeni bağlamında bu kez kişisel özellikler boyutundan realize edilmiş benlik saygısı olarak memnuniyet düzeyleri için alınan puanların ortalamalarına bakıldığında, üzerinde çalışılan örneklemde yer alan katılımcıların cinsiyetlerine göre kendi kişisel özellikleri üzerinden realize edilmiş benlik saygısı olarak memnuniyet düzeyleri arasında önemli derecede anlamlı bir farklılık olmadığı ($t = 0.54$; $p > .05$) belirlenmiştir. Ancak katılımcıların konuya ilişkin aldıkları puanların ortalamaları dikkate alındığında erkeklerin aldıkları puanların ortalaması ($x = 75.57$), kadınların aldıkları puanların ortalamasından ($x = 74.97$) çok az oranda da olsa daha yüksektir.

Tablo-26: Cinsiyete Göre Benlik Saygısının Kişilerarası Özellikler Boyutundan Alınan Puanların İstatistiksel Değerleri ⁶⁵

Cinsiyet	Benlik Saygısı Kişilerarası Özellikler				T ü r ü
	Sayı [N]	Ortalama Puan	Standart Sapma	Standart Hata	
Erkek	253	86.47	11.09	0.69	İdealize Edilmiş (önem)
Kadın	222	88.29	10.40	0.69	
Toplam	475	87.38	10.75	0.69	
Erkek	253	82.55	11.54	0.72	Realize Edilmiş (memnuniyet)
Kadın	222	83.44	11.14	0.74	
Toplam	475	82.99	11.34	0.73	

Tablo-27: Cinsiyete Göre Benlik Saygısının Kişilerarası Özellikler Boyutu Arasındaki Farklılaşmaya İlişkin Sonuçlar [Bağımsız Grup t Testi]

Benlik Kavramı	sd	t	p	Standart Hata
Benlik Saygısı [Ö]	473	-1.84	0.04*	0.99
Özet: * Cinsiyet & Benlik Saygısı Önem Düzeyi = $p < .05$				
Benlik Saygısı [M]	473	0.85	0.39	1.04
Özet: Cinsiyet & Benlik Saygısı Memnuniyet Düzeyi = $p > .05$				

Konuyla ilgili yukarıda yer alan Tablo-26 ve Tablo-27'deki istatistiksel bulgular nitel olarak analiz edildiğinde;

65 Ayrıca çalışmanın bu aşamasından sonra benlik saygısına ilişkin olarak anket uygulamasına katılan örneklem grubunun cinsiyetlerine göre benlik saygısı düzeylerinin bu kez kişilerarası özellikler boyutlarının farklılaşp farklılaşmadıkları da istatistiksel olarak analiz edilmiştir.

Cinsiyet deęişkeni kapsamında öncelikle kişilerarası özellikler boyutundan idealize edilmiş benlik saygısı olarak önem düzeyleri için alınan puanların ortalamalarına bakıldığında, kadınların aldıkları puanların ortalaması ($x = 88.29$), erkeklerin aldıkları puanların ortalamasından ($x = 86.47$) daha yüksektir. Dolayısıyla konuyla ilgili yapılan istatistiksel analize göre de zaten anket uygulamasına katılan örneklem grubunun cinsiyetlerine göre kişilerarası özellikler boyutundan idealize edilmiş benlik saygısı olarak önem düzeyleri arasında önemli derecede ($t = -1.84$; $p < .05$) anlamlı bir farklılık olduğu görülmüştür. Buna göre kadınların, kendi kişilerarası özellikleri üzerinden idealize edilmiş benlik saygısı düzeylerinin erkeklerden daha yüksek olduğu saptanmıştır.

Bunun yanı sıra yine cinsiyet deęişkeni bağlamında bu kez kişilerarası özellikler boyutundan realize edilmiş benlik saygısı olarak memnuniyet düzeyleri için alınan puanların ortalamalarına bakıldığında ise, örneklem grubunda yer alan katılımcıların cinsiyetlerine göre kendi kişilerarası özellikleri üzerinden realize edilmiş benlik saygısı olarak memnuniyet düzeyleri arasında önemli derecede anlamlı bir farklılık olmadığı ($t = 0.85$; $p > .05$) tespit edilmiştir. Fakat katılımcıların konuya ilişkin aldıkları puanların ortalamaları dikkate alındığında erkeklerin aldıkları puanların ortalaması ($x = 82.55$), kadınların aldıkları puanların ortalamasından ($x = 83.44$) daha düşüktür.

2.2.1.2. Cinsiyet ve Kendini İzleme İlişkisi

Tablo-28: Cinsiyete Göre Kendini İzleme Düzeyinden Alınan Puanların İstatistiksel Deęerleri

Cinsiyet	Sayı [N]	Ortalama Puan	Standart Sapma	Standart Hata
Erkek	253	8.65	3.19	0.20
Kadın	222	8.79	3.43	0.23
Toplam	475	8.72	3.31	0.21

Tablo-29: Cinsiyete Göre Kendini İzleme Düzeyi Arasındaki Farklılaşmaya İlişkin Sonuçlar [Bağımsız Grup t Testi]

Benlik Kavramı	sd	t	p	Standart Hata
Kendini İzleme	473	0.44	0.65	0.38
Özet: Cinsiyet & Kendini İzleme Düzeyi = $p > .05$				

Konuyla ilgili yukarıdaki Tablo-28 ve Tablo-29'da yer alan istatistiksel veriler nitel olarak çözümlendiğinde;

Cinsiyet deęişkeni kapsamında kendini izleme düzeyinden alınan puanların ortalamalarına bakıldığında, uygulamaya katılan örneklem grubunun cinsiyetlerine göre kendini izleme düzeyleri arasında önemli derecede anlamlı bir farklılık olmadığı ($t = 0.44$; $p > .05$)

gözlenmiştir. Ancak katılımcıların konuya ilişkin aldıkları puanların ortalamaları dikkate alındığında kadınların aldıkları puanların ortalaması ($x = 8.79$), erkeklerin aldıkları puanların ortalamasından ($x = 8.65$) çok az oranda da olsa daha yüksektir.

2.2.1.3. Cinsiyet ve Empatik Eğilim İlişkisi

Tablo-30: Cinsiyete Göre Empatik Eğilim Düzeyinden Alınan Puanların İstatistiksel Değerleri

Cinsiyet	Sayı [N]	Ortalama Puan	Standart Sapma	Standart Hata
Erkek	253	70.25	8.24	0.51
Kadın	222	72.64	8.40	0.56
Toplam	475	71.45	8.32	0.54

Tablo-31: Cinsiyete Göre Empatik Eğilim Düzeyi Arasındaki Farklılaşmaya İlişkin Sonuçlar [Bağımsız Grup t Testi]

Benlik Kavramı	sd	t	P	Standart Hata
Empati	473	-3.12	0.00*	0.76
Özet: *Cinsiyet & Empatik Eğilim Düzeyi = $p < .01$				

Konuyla ilgili yukarıda yer alan Tablo-30 ve Tablo-31'deki istatistiksel bulgular nitel olarak analiz edildiğinde;

Cinsiyet değişkeni bağlamında empatik eğilim düzeyinden alınan puanların ortalamalarına bakıldığında, erkeklerin aldıkları puanların ortalaması ($x = 70.25$), kadınların aldıkları puanların ortalamasından ($x = 72.64$) daha düşüktür. Dolayısıyla konuyla ilgili yapılan istatistiksel analize göre de zaten örneklem grubunda yer alan katılımcıların cinsiyetlerine göre empatik eğilim düzeyleri arasında oldukça önemli derecede ($t = -3.12$; $p < .01$) anlamlı bir farklılık olduğu tespit edilmiştir. Buna göre kadınların empatik eğilim düzeylerinin erkeklerden daha yüksek olduğu belirlenmiştir.

2.2.2. Yaş ve Benlik Kavramı Değişkenleri İlişkisi

2.2.2.1. Yaş ve Benlik Saygısı İlişkisi

Tablo-32: Yaşa Göre Benlik Saygısı Düzeyinden Alınan Puanların İstatistiksel Değerleri

Yaş	Benlik Saygısı Düzeyi [Genel]				Türü
	Sayı [N]	Ortalama Puan	Standart Sapma	Standart Hata	
25-30 yaş arası	141	167.63	19.12	1.61	İdealize Edilmiş (önem)
31-35 yaş arası	95	164.77	17.46	1.79	
36-40 yaş arası	95	164.64	26.90	2.76	
41-45 yaş arası	144	165.28	17.97	1.49	
Toplam	475	165.75	20.27	0.93	
25-30 yaş arası	141	156.81	21.30	1.79	Realize Edilmiş (memnuniyet)
31-35 yaş arası	95	157.88	19.26	1.97	

36-40 yaş arası	95	158.02	27.20	2.79	
41-45 yaş arası	144	160.09	19.50	1.62	
T o p l a m	475	158.26	21.70	0.99	

Tablo-33: Yaş Göre Benlik Saygısı Düzeyi Arasındaki Farklılaşmaya İlişkin Sonuçlar
[Tek Yönlü ANOVA]

Benlik Kavramı	Varyans Kaynağı	Kareler Toplamı	sd	Kareler Ortalaması	F	p
Benlik Saygısı [Önem]	Gruplar Arası	736.34	3	245.44	0.59	0.61
	Grup İçi	194134.3	471	412.17		
	T o p l a m	194870.7	474			
Özet: Yaş & Benlik Saygısı Önem Düzeyi = $p > .05$						
Benlik Saygısı [Memnuniyet]	Gruplar Arası	799.04	3	266.34	0.56	0.63
	Grup İçi	222403.5	471	472.19		
	T o p l a m	223202.6	474			
Özet: Yaş & Benlik Saygısı Memnuniyet Düzeyi = $p > .05$						

Konuyla ilgili yukarıdaki Tablo-32 ve Tablo-33'de yer alan istatistiksel veriler nitel olarak çözümlendiğinde;

Yaş değişkeni kapsamında öncelikle idealize edilmiş benlik saygısı olarak önem düzeyleri için alınan puanların ortalamalarına bakıldığında, uygulamaya katılan örneklem grubunun yaşlarına göre genel anlamda idealize edilmiş benlik saygılarının önem düzeyleri arasında önemli derecede anlamlı bir farklılık olmadığı ($F = 0.59$; $p > .05$) görülmüştür. Fakat katılımcıların konuya ilişkin aldıkları puanların ortalamaları dikkate alındığında 36-40 yaş grubunun aldığı puan ortalaması ($x = 164.64$) en düşük, 25-30 yaş grubunun aldığı puan ortalaması ($x = 167.63$) ise en yüksektir. Diğer yaş gruplarından 31-35 yaş grubunun aldığı puan ortalaması ($x = 164.77$) ile 41-45 yaş grubunun aldığı puan ortalaması ($x = 165.28$) da en yüksek ve en düşük puan ortalamasına sahip yaş gruplarının arasında yer almaktadır.

Öte yandan yine yaş değişkeni bağlamında bu kez de realize edilmiş benlik saygısı olarak memnuniyet düzeyleri için alınan puanların ortalamalarına bakıldığında ise, anket uygulamasına katılan örneklem grubunun yaşlarına göre genel anlamda realize edilmiş benlik saygılarının memnuniyet düzeyleri arasında önemli derecede anlamlı bir farklılık olmadığı ($F = 0.56$; $p > .05$) saptanmıştır. Ancak katılımcıların konuya ilişkin aldıkları puanların ortalamaları dikkate alındığında 41-45 yaş grubunun aldığı puan ortalaması ($x = 160.09$) en yüksek, 25-30 yaş grubunun aldığı puan ortalaması ($x = 156.81$) ise en düşüktür. Diğer yaş gruplarından 31-35 yaş grubunun aldığı puan ortalaması ($x = 157.88$) ile 36-40 yaş grubunun aldığı puan ortalaması ($x = 158.02$) da en yüksek ve en düşük puan ortalamasına sahip yaş gruplarının arasında yer almaktadır.

Tablo-34: Yaşa Göre Benlik Saygısının Kişisel Özellikler Boyutundan Alınan Puanların İstatistiksel Değerleri

Yaş	Benlik Saygısı [Kişisel Özellikler]				Türü
	Sayı [N]	Ortalama Puan	Standart Sapma	Standart Hata	
25-30 yaş arası	141	79.73	11.00	0.92	İdealize Edilmiş (önem)
31-35 yaş arası	95	77.92	09.95	1.02	
36-40 yaş arası	95	77.95	13.64	1.39	
41-45 yaş arası	144	77.79	11.34	0.94	
T o p l a m	475	78.42	11.48	0.52	
25-30 yaş arası	141	74.87	11.82	0.99	Realize Edilmiş (memnuniyet)
31-35 yaş arası	95	75.21	11.30	1.15	
36-40 yaş arası	95	75.34	13.99	1.43	
41-45 yaş arası	144	75.72	11.37	0.94	
T o p l a m	475	75.29	12.02	0.55	

Tablo-35: Yaşa Göre Benlik Saygısının Kişisel Özellikler Boyutu Arasındaki Farklılaşmaya İlişkin Sonuçlar [Tek Yönlü ANOVA]

Benlik Kavramı	Varyans Kaynağı	Kareler Toplamı	sd	Kareler Ortalaması	F	p
Benlik Saygısı [Önem]	Gruplar Arası	342.41	3	114.13	0.86	0.45
	Grup İçi	62211.82	471	132.08		
	T o p l a m	62554.24	474			
Özet: Yaş & Benlik Saygısı Önem Düzeyi = $p > .05$						
Benlik Saygısı [Memnuniyet]	Gruplar Arası	52.43	3	17.47	0.12	0.94
	Grup İçi	68508.71	471	145.45		
	T o p l a m	68561.15	474			
Özet: Yaş & Benlik Saygısı Memnuniyet Düzeyi = $p > .05$						

Konuyla ilgili yukarıda yer alan Tablo-34 ve Tablo-35'deki istatistiksel bulgular nitel olarak analiz edildiğinde;

Yaş değişkeni kapsamında öncelikle kişisel özellikler boyutundan idealize edilmiş benlik saygısı olarak önem düzeyleri için alınan puanların ortalamalarına bakıldığında, üzerinde çalışılan örnekleme yer alan katılımcıların yaşlarına göre kendi kişisel özellikleri üzerinden idealize edilmiş benlik saygısı olarak önem düzeyleri arasında önemli derecede anlamlı bir farklılık olmadığı ($F = 0.86$; $p > .05$) gözlenmiştir. Fakat katılımcıların konuya ilişkin aldıkları puanların ortalamaları dikkate alındığında 41-45 yaş grubunun aldığı puan ortalaması ($x = 77.79$) en düşük, 25-30 yaş grubunun aldığı puan ortalaması ($x = 79.73$) ise en yüksektir. Diğer yaş gruplarından 31-35 yaş grubunun aldığı puan ortalaması ($x = 77.92$) ile 36-40 yaş grubunun aldığı puan ortalaması ($x = 77.95$) da, en yüksek ve en düşük puan ortalamasına sahip yaş gruplarının arasında yer almaktadır.

Öte yandan yine yaş değişkeni bağlamında bu kez kişisel özellikler boyutundan realize edilmiş benlik saygısı olarak memnuniyet düzeyleri için alınan puanların ortalamalarına

bakıldığında, uygulamaya katılan örneklem grubunun yaşlarına göre kendi kişisel özellikleri üzerinden realize edilmiş benlik saygısı olarak memnuniyet düzeyleri arasında önemli derecede anlamlı bir farklılık olmadığı ($F = 0.12$; $p > .05$) belirlenmiştir. Ancak katılımcıların konuya ilişkin aldıkları puanların ortalamaları dikkate alındığında 25-30 yaş grubunun aldığı puan ortalaması ($x = 74.87$) en düşük, 41-45 yaş grubunun aldığı puan ortalaması ($x = 75.72$) ise en yüksektir. Diğer yaş gruplarından 31-35 yaş grubunun aldığı puan ortalaması ($x = 75.21$) ile 36-40 yaş grubunun aldığı puan ortalaması ($x = 75.34$) da, en yüksek ve en düşük puan ortalamasına sahip yaş gruplarının arasında yer almaktadır.

Tablo-36: Yaşa Göre Benlik Saygısının Kişilerarası Özellikler Boyutundan Alınan Puanların İstatistiksel Değerleri

Yaş	Benlik Saygısı				Kişilerarası Özellikler	
	Sayı [N]	Ortalama Puan	Standart Sapma	Standart Hata	Türü	
25-30 yaş arası	141	87.90	10.51	0.88	İdealize Edilmiş (önem)	
31-35 yaş arası	95	86.85	09.88	1.01		
36-40 yaş arası	95	86.68	14.54	1.49		
41-45 yaş arası	144	87.49	08.64	0.72		
T o p l a m	475	87.32	10.80	0.49		
25-30 yaş arası	141	81.93	11.43	0.96	Realize Edilmiş (memnuniyet)	
31-35 yaş arası	95	82.67	10.20	1.04		
36-40 yaş arası	95	82.67	14.23	1.46		
41-45 yaş arası	144	84.36	09.71	0.80		
T o p l a m	475	82.96	11.35	0.52		

Tablo-37: Yaşa Göre Benlik Saygısının Kişilerarası Özellikler Boyutu Arasındaki Farklılaşmaya İlişkin Sonuçlar [Tek Yönlü ANOVA]

Benlik Kavramı	Varyans Kaynağı	Kareler Toplamı	sd	Kareler Ortalaması	F	p
Benlik Saygısı [Önem]	Gruplar Arası	111.00	3	37.00	0.31	0.81
	Grup İçi	55249.07	471	117.30		
	T o p l a m	55360.07	474			
Özet: Yaş & Benlik Saygısı Önem Düzeyi = $p > .05$						
Benlik Saygısı [Memnuniyet]	Gruplar Arası	448.83	3	149.61	1.16	0.32
	Grup İçi	60685.69	471	128.84		
	T o p l a m	61134.53	474			
Özet: Yaş & Benlik Saygısı Memnuniyet Düzeyi = $p > .05$						

Konuyla ilgili yukarıdaki Tablo-36 ve Tablo-37’de yer alan istatistiksel veriler nitel olarak çözümlendiğinde;

Yaş değişkeni bağlamında öncelikle kişilerarası özellikler boyutundan idealize edilmiş benlik saygısı olarak önem düzeyleri için alınan puanların ortalamalarına bakıldığında, örneklem grubunda yer alan katılımcıların yaşlarına göre kendi kişilerarası özellikleri üzerinden idealize edilmiş benlik saygısı olarak önem düzeyleri arasında önemli derecede anlamlı bir

farklılık olmadığı ($F = 0.31$; $p > .05$) tespit edilmiştir. Fakat katılımcıların konuya ilişkin aldıkları puanların ortalamaları dikkate alındığında 25-30 yaş grubunun aldığı puan ortalaması ($x = 87.90$) en yüksek, 36-40 yaş grubunun aldığı puan ortalaması ($x = 86.68$) ise en düşüktür. Diğer yaş gruplarından 31-35 yaş grubunun aldığı puan ortalaması ($x = 86.85$) ile 41-45 yaş grubunun aldığı puan ortalaması ($x = 87.49$) da, en yüksek ve en düşük puan ortalamasına sahip yaş gruplarının arasında yer almaktadır.

Bunun yanı sıra yine yaş değişkeni kapsamında bu kez de kişilerarası özellikler boyutundan realize edilmiş benlik saygısı olarak memnuniyet düzeyleri için alınan puanların ortalamalarına bakıldığında, üzerinde çalışılan örnekleme yer alan katılımcıların yaşlarına göre kendi kişilerarası özellikleri üzerinden realize edilmiş benlik saygısı olarak memnuniyet düzeyleri arasında önemli derecede anlamlı bir farklılık olmadığı ($F = 1.16$; $p > .05$) belirlenmiştir. Ancak katılımcıların konuya ilişkin aldıkları puanların ortalamaları dikkate alındığında 25-30 yaş grubunun aldığı puan ortalaması ($x = 81.93$) en düşük, 41-45 yaş grubunun aldığı puan ortalaması ($x = 84.36$) ise en yüksektir. Diğer yaş gruplarından 31-35 yaş grubu ile 36-40 yaş grubunun aldığı puan ortalaması ($x = 82.67$) da, en yüksek ve en düşük puan ortalamasına sahip yaş gruplarının arasında yer almaktadır.

2.2.2.2. Yaş ve Kendini İzleme İlişkisi

Tablo-38: Yaşa Göre Kendini İzleme Düzeyinden Alınan Puanların İstatistiksel Değerleri

Yaş	Sayı [N]	Ortalama Puan	Standart Sapma	Standart Hata
25-30 yaş arası	141	9.36	3.39	0.28
31-35 yaş arası	95	8.30	2.91	0.29
36-40 yaş arası	95	8.53	3.22	0.33
41-45 yaş arası	144	8.48	3.45	0.28
T o p l a m	475	8.72	3.30	0.15

Tablo-39: Yaşa Göre Kendini İzleme Düzeyi Arasındaki Farklılaşmaya İlişkin Sonuçlar [Tek Yönlü ANOVA]

Benlik Kavramı	Varyans Kaynağı	Kareler Toplamı	sd	Kareler Ortalaması	F	p	Farklılık Aralıkları
Kendini İzleme	Gruplar Arası	85.46	3	28.48	2.63	0.04*	1 ile 2 arasında (Tukey-HSD)
	Grup İçi	5092.29	471	10.81			
	T o p l a m	5177.76	474				
Özet: *Yaş & Kendini İzleme Düzeyi = $p < .05$							

Konuyla ilgili yukarıda yer alan Tablo-38 ve Tablo-39'daki istatistiksel bulgular nitel olarak analiz edildiğinde;

Yaş değişkeni bağlamında kendini izleme düzeyinden alınan puanların ortalamalarına bakıldığında, 25-30 yaş grubunun aldığı puan ortalaması ($x = 9.36$) en yüksek, 31-35 yaş

grubunun aldığı puan ortalaması ($x = 8.30$) ise en düşüktür. Diğer yaş gruplarından 36-40 yaş grubunun aldığı puan ortalaması ($x = 8.53$) ile 41-45 yaş grubunun aldığı puan ortalaması ($x = 8.48$) da, en yüksek ve en düşük puan ortalamasına sahip yaş gruplarının arasında yer almaktadır. Dolayısıyla konuyla ilgili yapılan istatistiksel analize göre de zaten anket uygulamasına katılan örneklem grubunun yaşlarına göre kendini izleme düzeyleri arasında önemli derecede ($F = 2.63$; $p < .05$) anlamlı bir farklılık olduğu görülmüştür. Ayrıca gruplar arasındaki farklılıkların kaynağına ilişkin yapılan Post-Hoc analizinde ise, söz konusu durumun özellikle ilk yetişkinlik dönemi ile orta yetişkinlik dönemi arasındaki farklılıktan kaynaklandığı saptanmıştır. Buna göre bireyin gelişim çizgisi üzerinde ilk yetişkinlik döneminde yüksek olan kendini izleme düzeyinin, orta yaşla birlikte dalgalanmalı bir düşüş profili gösterdiği ifade edilebilir.

Tablo-40: Yaş İle Kendini İzleme Düzeyi Arasındaki İlişki [Pearson Korelasyon]

Değişkenler	n	r	p
Yaş & Kendini İzleme	475	-.113	0.01*
Özet: *Yaş & Kendini İzleme Düzeyi = $p < .05$			

Konuyla ilgili yukarıdaki Tablo-40'da yer alan istatistiksel veriler nitel olarak çözümlendiğinde;

Yaş ile kendini izleme düzeyi arasında negatif yönde önemli düzeyde anlamlı bir ilişki ($r = -.113$; $p < .05$) tespit edilmiştir. Buna göre katılımcıların yaşları yükseldikçe kendini izleme düzeyleri düşmekte; yaşları düştükçe de kendini izleme düzeyleri yükselmektedir.

2.2.2.3. Yaş ve Empatik Eğilim İlişkisi

Tablo-41: Yaşa Göre Empatik Eğilim Düzeyinden Alınan Puanların İstatistiksel Değerleri

Yaş	Sayı [N]	Ortalama Puan	Standart Sapma	Standart Hata
25-30 yaş arası	141	70.70	7.71	0.64
31-35 yaş arası	95	70.94	8.76	0.89
36-40 yaş arası	95	72.07	9.48	0.97
41-45 yaş arası	144	71.77	8.04	0.67
T o p l a m	475	71.37	8.39	0.38

Tablo-42: Yaşa Göre Empatik Eğilim Düzeyi Arasındaki Farklılaşmaya İlişkin Sonuçlar [Tek Yönlü ANOVA]

Benlik Kavramı	Varyans Kaynağı	Kareler Toplamı	sd	Kareler Ortalaması	F	p
Empati	Gruplar Arası	137.829	3	45.94	0.65	0.58
	Grup İçi	33271.22	471	70.63		
	T o p l a m	33409.04	474			

Özet: Yaş & Empatik Eğilim Düzeyi = $p > .05$

Konuyla ilgili yukarıda yer alan Tablo-41 ve Tablo-42'deki istatistiksel bulgular nitel olarak analiz edildiğinde;

Yaş değişkeni kapsamında empatik eğilim düzeyinden alınan puanların ortalamalarına bakıldığında, üzerinde çalışılan örnekleme yer alan katılımcıların yaşlarına göre empatik eğilim düzeyleri arasında önemli derecede anlamlı bir farklılık olmadığı ($F = 0.65$; $p > .05$) belirlenmiştir. Fakat katılımcıların konuya ilişkin aldıkları puanların ortalamaları dikkate alındığında 25-30 yaş grubunun aldığı puan ortalaması ($x = 70.70$) en düşük, 36-40 yaş grubunun aldığı puan ortalaması ($x = 72.07$) ise en yüksektir. Diğer yaş gruplarından 31-35 yaş grubunun aldığı puan ortalaması ($x = 70.94$) ile 41-45 yaş grubunun aldığı puan ortalaması ($x = 71.77$) da, en yüksek ve en düşük puan ortalamasına sahip yaş gruplarının arasında yer almaktadır.

2.2.3. Sosyo-Ekonomik Düzey ve Benlik Kavramı Değişkenleri İlişkisi

2.2.3.1. Sosyo-Ekonomik Düzey ve Benlik Saygısı İlişkisi

Tablo-43: Sosyo-Ekonomik Düzeye Göre Benlik Saygısı Düzeyinden Alınan Puanların İstatistiksel Değerleri

Sosyo-Ekonomik Düzey	Benlik Saygısı Düzeyi [Genel]				Türü
	Sayı [N]	Ortalama Puan	Standart Sapma	Standart Hata	
Üst	21	165.95	18.10	3.95	İdealize Edilmiş (önem)
Ortanın Üstü	123	170.15	18.06	1.62	
Orta	298	164.16	20.80	1.20	
Ortanın Altı	25	167.68	18.23	3.64	
Alt	8	150.75	31.53	9.14	
Toplam	475	165.75	20.27	0.93	
Üst	21	161.47	20.09	4.38	Realize Edilmiş (memnuniyet)
Ortanın Üstü	123	162.33	20.75	1.87	
Orta	298	156.33	22.26	1.28	
Ortanın Altı	25	161.12	15.08	3.01	
Alt	8	150.37	28.85	9.20	
Toplam	475	158.26	21.70	0.99	

Tablo-44: Sosyo-Ekonomik Düzeye Göre Benlik Saygısı Düzeyi Arasındaki Farklılaşmaya İlişkin Sonuçlar [Tek Yönlü ANOVA]

Benlik Kavramı	Varyans Kaynağı	Kareler Toplamı	sd	Kareler Ortalaması	F	p	Farklılık Aralıkları
Benlik Saygısı [Önem]	Gruplar Arası	5032.46	4	1258.11	3.11	0.01*	2, 3 ve 5 arasında (Tukey-HSD)
	Grup İçi	189838.2	470	403.91			
	Toplam	194870.7	474				
Özet: *Sosyo Ekonomik Düzey & Benlik Saygısı Önem Düzeyi = $p < .05$							
Benlik Saygısı	Gruplar Arası	4067.38	4	1016.845	2.18	0.04*	2, 3 ve 5

[Memnuniyet]	Grup İçi	219135.2	470	466.2451			arasında
	T o p l a m	223202.6	474				(Tukey-HSD)
Özet: *Sosyo-Ekonomik Düzey & Benlik Saygısı Memnuniyet Düzeyi = p < .05							

Konuyla ilgili yukarıdaki Tablo-43 ve Tablo-44’de yer alan istatistiksel veriler nitel olarak çözümlendiğinde;

Sosyo-ekonomik düzey değişkeni bağlamında öncelikle genel anlamda idealize edilmiş benlik saygısı olarak önem düzeyleri için alınan puanların ortalamalarına bakıldığında, alt derecede sosyo-ekonomik düzeye sahip olanların puan ortalaması ($x = 150.75$) en düşük, ortanın üstünde sosyo-ekonomik düzeye sahip olanların puan ortalaması ($x = 170.15$) ise en yüksektir. Diğer sosyo-ekonomik düzeylerdeki katılımcılardan üst sosyo-ekonomik düzeye sahip olanların puan ortalaması ($x = 165.95$), orta derecede bir sosyo-ekonomik düzeye sahip olanların puan ortalaması ($x = 164.16$) ve ortanın altında bir sosyo-ekonomik düzeye sahip olanların puan ortalaması ($x = 167.68$) da en yüksek ve en düşük puan ortalamasına sahip katılımcılar arasında yer almaktadır. Dolayısıyla konuyla ilgili yapılan istatistiksel analize göre de zaten anket uygulamasına katılan örneklem grubunun sosyo-ekonomik düzeylerine göre idealize edilmiş benlik saygısı olarak önem düzeyleri arasında önemli derecede ($F = 3.11$; $p < .05$) anlamlı bir farklılık olduğu görülmüştür. Ayrıca gruplar arasındaki farklılıkların kaynağına ilişkin yapılan Post-Hoc analizinde ise, söz konusu durumun özellikle ortanın üstündeki sosyo-ekonomik düzeye sahip olan katılımcılar ile orta ve alt derecedeki sosyo-ekonomik düzeye sahip olan katılımcılar arasındaki farklılıktan kaynaklandığı saptanmıştır. Buna göre sosyo-ekonomik açıdan ortanın üstünde bir refah seviyesine sahip olan yetişkinlerin genel anlamda idealize edilmiş benlik saygısı düzeylerinin, alt ve orta düzeydeki refah seviyesine sahip yetişkinlerden daha yüksek olduğu söylenebilir.

Bunun yanı sıra yine sosyo-ekonomik düzey kapsamında bu kez de genel anlamda realize edilmiş benlik saygısı olarak memnuniyet düzeyleri için alınan puanların ortalamalarına bakıldığında ise, ortanın üstünde bir sosyo-ekonomik düzeye sahip olanların puan ortalaması ($x = 162.33$) en yüksek, alt derecede sosyo-ekonomik düzeye sahip olanların puan ortalaması ($x = 150.37$) ise en düşüktür. Diğer sosyo-ekonomik düzeylerdeki katılımcılardan üst sosyo-ekonomik düzeye sahip olanların puan ortalaması ($x = 161.47$), orta derecede bir sosyo-ekonomik düzeye sahip olanların puan ortalaması ($x = 156.33$) ve ortanın altındaki sosyo-ekonomik düzeye sahip olanların puan ortalaması ($x = 161.12$) da en yüksek ve en düşük puan ortalamasına sahip katılımcılar arasında yer almaktadır. Dolayısıyla konuyla ilgili yapılan istatistiksel analize göre de zaten örneklem grubunda yer alan katılımcıların sosyo-ekonomik düzeylerine göre realize edilmiş benlik saygısı olarak memnuniyet düzeyleri arasında önemli

derecede ($F = 2.18$; $p < .05$) anlamlı bir farklılık olduğu gözlenmiştir. Ayrıca gruplar arasındaki farklılıkların kaynağına ilişkin yapılan Post-Hoc analizinde ise, söz konusu durumun özellikle ortanın üstündeki sosyo-ekonomik düzeye sahip olan katılımcılar ile orta ve alt derecedeki sosyo-ekonomik düzeye sahip olan katılımcılar arasındaki farklılıktan kaynaklandığı tespit edilmiştir. Buna göre sosyo-ekonomik açıdan ortanın üstünde bir refah seviyesine sahip olan yetişkin bireylerin genel anlamda realize edilmiş benlik saygısı düzeylerinin, alt ve orta düzeydeki refah seviyesine sahip yetişkin bireylerden daha yüksek olduğu ifade edilebilir.

Tablo-45: Sosyo-Ekonomik Düzeye Göre Benlik Saygısının Kişisel Özellikler Boyutundan Alınan Puanların İstatistiksel Değerleri

Sosyo-Ekonomik D ü z e y	Benlik Saygısı [K i ş i s e l Ö z e l l i k l e r]				T ü r ü
	Sayı [N]	Ortalama Puan	Standart Sapma	Standart Hata	
Üst	21	80.85	08.86	1.93	İdealize Edilmiş (önem)
Ortanın Üstü	123	81.16	10.28	0.92	
Orta	298	77.26	11.80	0.68	
Ortanın Altı	25	78.32	12.20	2.44	
Alt	8	73.62	14.43	5.10	
T o p l a m	475	78.42	11.48	0.52	
Üst	21	78.76	11.27	2.46	Realize Edilmiş (memnuniyet)
Ortanın Üstü	123	77.85	11.05	0.99	
Orta	298	74.03	12.38	0.71	
Ortanın Altı	25	75.84	09.85	1.97	
Alt	8	72.12	15.11	5.34	
T o p l a m	475	75.29	12.02	0.55	

Tablo-46: Sosyo-Ekonomik Düzeye Göre Benlik Saygısının Kişisel Özellikler Boyutu Arasındaki Farklılaşmaya İlişkin Sonuçlar [Tek Yönlü ANOVA]

Benlik Kavramı	Varyans Kaynağı	Kareler Toplamı	sd	Kareler Ortalaması	F	p	Farklılık Aralıkları
Benlik Saygısı [Önem]	Gruplar Arası	1631.55	4	407.88	3.14	0.01*	2, 3 ve 5 arasında (Scheffe)
	Grup İçi	60922.69	470	129.62			
	T o p l a m	62554.24	474				
Özet: *Sosyo Ekonomik Düzey & Benlik Saygısı Önem Düzeyi = $p < .05$							
Benlik Saygısı [Memnuniyet]	Gruplar Arası	1617.14	4	404.28	2.83	0.02*	1, 3 ve 5 arasında (Tukey-HSD)
	Grup İçi	66944.10	470	142.43			
	T o p l a m	68561.15	474				
Özet: *Sosyo-Ekonomik Düzey & Benlik Saygısı Memnuniyet Düzeyi = $p < .05$							

Konuyla ilgili yukarıda yer alan Tablo-45 ve Tablo-46'daki istatistiksel bulgular nitel olarak analiz edildiğinde;

Sosyo-ekonomik düzey değişkeni bağlamında öncelikle kişisel özellikler boyutundan idealize edilmiş benlik saygısı olarak önem düzeyleri için alınan puanların ortalamalarına bakıldığında, alt derecede sosyo-ekonomik düzeye sahip olanların puan ortalaması ($x = 73.62$) en düşük, ortanın üstünde bir sosyo-ekonomik düzeye sahip olanların puan ortalaması ($x = 81.16$) ise en yüksektir. Diğer sosyo-ekonomik düzeylerdeki katılımcılardan üst sosyo-

ekonomik düzeye sahip olanların puan ortalaması ($x = 80.85$), orta derecedeki sosyo-ekonomik düzeye sahip olanların puan ortalaması ($x = 77.26$) ve ortanın altındaki sosyo-ekonomik düzeye sahip olanların puan ortalaması ($x = 78.32$) da, en yüksek ve en düşük puan ortalamasına sahip katılımcılar arasında yer almaktadır. Dolayısıyla konuyla ilgili yapılan istatistiksel analize göre de zaten uygulamaya katılan örneklem grubunun sosyo-ekonomik düzeylerine göre kendi kişisel özellikleri üzerinden idealize edilmiş benlik saygısı olarak önem düzeyleri arasında önemli derecede ($F = 3.14$; $p < .05$) anlamlı bir farklılık olduğu belirlenmiştir. Ayrıca gruplar arasındaki farklılıkların kaynağına ilişkin yapılan Post-Hoc analizinde ise, söz konusu durumun özellikle ortanın üstündeki sosyo-ekonomik düzeye sahip olan katılımcılar ile orta ve alt derecedeki sosyo-ekonomik düzeye sahip olan katılımcılar arasındaki farklılıktan kaynaklandığı görülmüştür. Buna göre sosyo-ekonomik açıdan ortanın üstünde bir refah seviyesine sahip olan yetişkinlerin kendi kişisel özellikleri üzerinden idealize edilmiş benlik saygısı düzeylerinin, alt ve orta düzeydeki refah seviyesine sahip yetişkinlerden daha yüksek olduğu söylenebilir.

Öte yandan yine sosyo-ekonomik düzey kapsamında bu kez kişisel özellikler boyutundan realize edilmiş benlik saygısı olarak memnuniyet düzeyleri için alınan puanların ortalamalarına bakıldığında, üst sosyo-ekonomik düzeye sahip olanların puan ortalaması ($x = 78.76$) en yüksek, alt derecede sosyo-ekonomik düzeye sahip olanların puan ortalaması ($x = 72.12$) ise en düşüktür. Diğer sosyo-ekonomik düzeylerdeki katılımcılardan ortanın üstünde bir sosyo-ekonomik düzeye sahip olanların puan ortalaması ($x = 77.85$), orta derecedeki sosyo-ekonomik düzeye sahip olanların puan ortalaması ($x = 74.03$) ve ortanın altındaki sosyo-ekonomik düzeye sahip olanların puan ortalaması ($x = 75.84$) da en yüksek ve en düşük puan ortalamasına sahip katılımcılar arasında yer almaktadır. Dolayısıyla konuyla ilgili yapılan istatistiksel analize göre de zaten anket uygulamasına katılan örneklem grubunun sosyo-ekonomik düzeylerine göre kendi kişisel özellikleri üzerinden realize edilmiş benlik saygısı olarak memnuniyet düzeyleri arasında önemli derecede ($F = 2.83$; $p < .05$) anlamlı bir farklılık olduğu saptanmıştır. Ayrıca gruplar arasındaki farklılıkların kaynağına ilişkin yapılan Post-Hoc analizinde ise, söz konusu durumun özellikle üst sosyo-ekonomik düzeye sahip olan katılımcılar ile orta ve alt derecedeki sosyo-ekonomik düzeye sahip olan katılımcılar arasındaki farklılıktan kaynaklandığı gözlenmiştir. Buna göre sosyo-ekonomik açıdan üst düzeyde bir refah seviyesine sahip olan yetişkin bireylerin kendi kişisel özellikleri üzerinden realize edilmiş benlik saygısı düzeylerinin, alt ve orta düzeydeki refah seviyesine sahip yetişkin bireylerden daha yüksek olduğu ifade edilebilir.

Tablo-47: Sosyo-Ekonomik Düzeye Göre Benlik Saygısının Kişilerarası Özellikler Boyutundan Alınan Puanların İstatistiksel Değerleri

Sosyo-Ekonomik D ü z e y	Benlik Saygısı [Ki ş i l e r a r a s ı Ö z e l l i k l e r]				T ü r ü
	Sayı [N]	Ortalama Puan	Standart Sapma	Standart Hata	
Üst	21	85.05	11.47	2.50	İdealize Edilmiş (önem)
Ortanın Üstü	123	88.99	09.73	0.87	
Orta	298	86.89	10.88	0.63	
Ortanın Altı	25	89.36	08.91	1.78	
Alt	8	77.12	19.43	6.86	
T o p l a m	475	87.32	10.80	0.49	
Üst	21	82.71	11.48	2.50	Realize Edilmiş (memnuniyet)
Ortanın Üstü	123	84.47	11.25	1.01	
Orta	298	82.29	11.46	0.66	
Ortanın Altı	25	85.28	07.94	1.58	
Alt	8	78.25	15.99	5.65	
T o p l a m	475	82.96	11.35	0.52	

Tablo-48: Sosyo-Ekonomik Düzeye Göre Benlik Saygısının Kişilerarası Özellikler Boyutu Arasındaki Farklılaşmaya İlişkin Sonuçlar [Tek Yönlü ANOVA]

Benlik Kavramı	Varyans Kaynağı	Kareler Toplamı	sd	Kareler Ortalaması	F	p	Farklılık Aralıkları
Benlik Saygısı [Önem]	Gruplar Arası	1436.86	4	359.21	3.13	0.01*	2, 4 ve 5 arasında (Tukey-HSD)
	Grup İçi	53923.21	470	114.73			
	T o p l a m	55360.07	474				
Özet: *Sosyo Ekonomik Düzey & Benlik Saygısı Önem Düzeyi = p <.05							
Benlik Saygısı [Memnuniyet]	Gruplar Arası	728.98	4	182.24	1.41	0.22	◆ ◆ ◆
	Grup İçi	60405.54	470	128.52			
	T o p l a m	61134.53	474				
Özet: Sosyo-Ekonomik Düzey & Benlik Saygısı Memnuniyet Düzeyi = p >.05							

Konuyla ilgili yukarıdaki Tablo-47 ve Tablo-48'de yer alan istatistiksel veriler nitel olarak çözümlendiğinde;

Sosyo-ekonomik düzey değişkeni kapsamında öncelikle kişilerarası özellikler boyutundan idealize edilmiş benlik saygısı olarak önem düzeyleri için alınan puanların ortalamalarına bakıldığında, alt derecedeki sosyo-ekonomik düzeye sahip olanların puan ortalaması (x = 77.12) en düşük, ortanın altındaki sosyo-ekonomik düzeye sahip olanların puan ortalaması (x = 89.36) ise en yüksektir. Diğer sosyo-ekonomik düzeylerdeki katılımcılardan üst sosyo-ekonomik düzeye sahip olanların puan ortalaması (x = 85.05), orta derecede bir sosyo-ekonomik düzeye sahip olanların puan ortalaması (x = 86.89) ve ortanın üstündeki sosyo-ekonomik düzeye sahip olanların puan ortalaması (x = 88.99) da en yüksek ve en düşük puan ortalamasına sahip katılımcılar arasında yer almaktadır. Dolayısıyla konuyla ilgili yapılan istatistiksel analize göre de zaten üzerinde çalışılan örnekleme de yer alan katılımcıların sosyo-ekonomik düzeylerine göre kendi kişilerarası özellikleri üzerinden idealize edilmiş benlik saygısı olarak önem düzeyleri arasında önemli derecede (F = 3.13; p <.05) anlamlı bir farklılık

olduğu tespit edilmiştir. Ayrıca gruplar arasındaki farklılıkların kaynağına ilişkin yapılan Post-Hoc analizinde ise, söz konusu durumun özellikle ortanın üstünde ve altındaki sosyo-ekonomik düzeye sahip olan katılımcılar ile alt derecede bir sosyo-ekonomik düzeye sahip olan katılımcılar arasındaki farklılıktan kaynaklandığı belirlenmiştir. Buna göre sosyo-ekonomik açıdan ortanın üstünde ve altında bir refah seviyesine sahip olan yetişkinlerin kendi kişilerarası özellikleri üzerinden idealize edilmiş benlik saygısı düzeylerinin, alt düzeydeki refah seviyesine sahip yetişkinlerden daha yüksek olduğu söylenebilir.

Öte yandan yine sosyo-ekonomik düzey bağlamında bu kez kişilerarası özellikler boyutundan realize edilmiş benlik saygısı olarak memnuniyet düzeyleri için alınan puanların ortalamalarına bakıldığında, uygulamaya katılan örneklem grubunun sosyo-ekonomik düzeylerine göre kendi kişilerarası özellikleri üzerinden realize edilmiş benlik saygısı olarak memnuniyet düzeyleri arasında önemli derecede anlamlı bir farklılık olmadığı ($F = 1.41$; $p > .05$) görülmüştür. Fakat katılımcıların konuya ilişkin aldıkları puanların ortalamaları dikkate alındığında ortanın altındaki sosyo-ekonomik düzeye sahip olanların puan ortalaması ($x = 85.28$) en yüksek, alt derecede bir sosyo-ekonomik düzeye sahip olanların puan ortalaması ($x = 78.25$) ise en düşüktür. Diğer sosyo-ekonomik düzeylerdeki katılımcılardan ortanın üstünde bir sosyo-ekonomik düzeye sahip olanların puan ortalaması ($x = 84.47$), orta derecedeki sosyo-ekonomik düzeye sahip olanların puan ortalaması ($x = 82.29$) ve üst sosyo-ekonomik düzeye sahip olanların puan ortalaması ($x = 82.71$) da en yüksek ve en düşük puan ortalamasına sahip katılımcılar arasında yer almaktadır.

2.2.3.2. Sosyo-Ekonomik Düzey ve Kendini İzleme İlişkisi

Tablo-49: Sosyo-Ekonomik Düzeye Göre Kendini İzleme Düzeyinden Alınan Puanların İstatistiksel Değerleri

Sosyo-Ekonomik D ü z e y	Sayı [N]	Ortalama Puan	Standart Sapma	Standart Hata
Üst	21	9.23	3.50	0.76
Ortanın Üstü	123	9.08	3.22	0.29
Orta	298	8.43	3.27	0.18
Ortanın Altı	25	9.44	3.47	0.69
Alt	8	9.99	4.07	1.43
T o p l a m	475	8.72	3.30	0.15

Tablo-50: Sosyo-Ekonomik Düzeye Göre Kendini İzleme Düzeyi Arasındaki Farklılaşmaya İlişkin Sonuçlar [Tek Yönlü ANOVA]

Benlik Kavramı	Varyans Kaynağı	Kareler Toplamı	sd	Kareler Ortalaması	F	p
Kendini İzleme	Gruplar Arası	71.19	4	17.79	1.63	0.16

	Grup İçi	5106.56	470	10.86		
	T o p l a m	5177.76	474			
Özet: Sosyo-Ekonomik Düzey & Kendini İzleme Düzeyi = $p > .05$						

Konuyla ilgili yukarıda yer alan Tablo-49 ve Tablo-50'deki istatistiksel bulgular nitel olarak analiz edildiğinde;

Sosyo-ekonomik düzey değişkeni kapsamında kendini izleme düzeyinden alınan puanların ortalamalarına bakıldığında, örneklem grubunda yer alan katılımcıların sosyo-ekonomik düzeylerine göre kendini izleme düzeyleri arasında önemli derecede anlamlı bir farklılık olmadığı ($F = 1.63$; $p > .05$) saptanmıştır. Ancak katılımcıların konuya ilişkin aldıkları puanların ortalamaları dikkate alındığında orta derecede bir sosyo-ekonomik düzeye sahip olanların puan ortalaması ($x = 8.43$) en düşük, alt derecedeki sosyo-ekonomik düzeye sahip olanların puan ortalaması ($x = 9.99$) ise en yüksektir. Diğer sosyo-ekonomik düzeylerdeki katılımcılardan ortanın üstünde bir sosyo-ekonomik düzeye sahip olanların puan ortalaması ($x = 9.08$), ortanın altındaki sosyo-ekonomik düzeye sahip olanların puan ortalaması ($x = 9.44$) ve üst sosyo-ekonomik düzeye sahip olanların puan ortalaması ($x = 9.23$) da en yüksek ve en düşük puan ortalamasına sahip katılımcılar arasında yer almaktadır.

2.2.3.3. Sosyo-Ekonomik Düzey ve Empatik Eğilim İlişkisi

Tablo-51: Sosyo-Ekonomik Düzeye Göre Empatik Eğilim Düzeyinden Alınan Puanların İstatistiksel Değerleri

Sosyo-Ekonomik D ü z e y	Sayı [N]	Ortalama Puan	Standart Sapma	Standart Hata
Üst	21	69.66	8.18	1.78
Ortanın Üstü	123	72.32	8.22	0.74
Orta	298	71.27	8.61	0.49
Ortanın Altı	25	70.56	7.27	1.45
Alt	8	67.25	5.17	1.82
T o p l a m	475	71.37	8.39	0.38

Tablo-52: Sosyo-Ekonomik Düzeye Göre Empatik Eğilim Düzeyi Arasındaki Farklılaşmaya İlişkin Sonuçlar [Tek Yönlü ANOVA]

Benlik Kavramı	Varyans Kaynağı	Kareler Toplamı	sd	Kareler Ortalaması	F	p
Empati	Gruplar Arası	327.84	4	81.96	1.16	0.32
	Grup İçi	33081.23	470	70.38		
	T o p l a m	33409.04	474			
Özet: Sosyo-Ekonomik Düzey & Empatik Eğilim Düzeyi = $p > .05$						

Konuyla ilgili yukarıdaki Tablo-51 ve Tablo-52'de yer alan istatistiksel veriler nitel olarak çözümlendiğinde;

Sosyo-ekonomik düzey değişkeni bağlamında empatik eğilim düzeyinden alınan puanların ortalamalarına bakıldığında, uygulamaya katılan örneklem grubunun sosyo-ekonomik düzeylerine göre empatik eğilim düzeyleri arasında önemli derecede anlamlı bir farklılık olmadığı ($F = 1.16$; $p > .05$) gözlenmiştir. Ancak katılımcıların konuya ilişkin aldıkları puanların ortalamaları dikkate alındığında alt derecedeki sosyo-ekonomik düzeye sahip olanların puan ortalaması ($x = 67.25$) en düşük, ortanın üstünde bir sosyo-ekonomik düzeye sahip olanların puan ortalaması ($x = 72.32$) ise en yüksektir. Diğer sosyo-ekonomik düzeylerdeki katılımcılardan orta derecedeki sosyo-ekonomik düzeye sahip olanların puan ortalaması ($x = 71.27$), ortanın altında bir sosyo-ekonomik düzeye sahip olanların puan ortalaması ($x = 70.56$) ve üst sosyo-ekonomik düzeye sahip olanların puan ortalaması ($x = 69.66$) da en yüksek ve en düşük puan ortalamasına sahip katılımcılar arasında yer almaktadır.

2.2.4. Eğitim Düzeyi ve Benlik Kavramı Değişkenleri İlişkisi

2.2.4.1. Eğitim Düzeyi ve Benlik Saygısı İlişkisi

Tablo-53: Eğitim Düzeyine Göre Benlik Saygısı Düzeyinden Alınan Puanların İstatistiksel Değerleri

Eğitim Düzeyi	Benlik Saygısı Düzeyi [Genel]				Türü
	Sayı [N]	Ortalama Puan	Standart Sapma	Standart Hata	
İlköğrenim	5	166.80	16.73	7.48	İdealize Edilmiş (önem)
Ortaöğrenim	50	158.34	24.33	3.44	
Yükseköğrenim	385	166.86	19.55	0.99	
Lisansüstü	35	163.94	20.63	3.48	
T o p l a m	475	165.75	20.27	0.93	
İlköğrenim	5	162.80	11.45	5.12	Realize Edilmiş (memnuniyet)
Ortaöğrenim	50	151.94	26.39	3.73	
Yükseköğrenim	385	158.72	21.19	1.07	
Lisansüstü	35	161.57	19.96	3.37	
T o p l a m	475	158.26	21.70	0.99	

Tablo-54: Eğitim Düzeyine Göre Benlik Saygısı Düzeyi Arasındaki Farklılaşmaya İlişkin Sonuçlar [Tek Yönlü ANOVA]

Benlik Kavramı	Varyans Kaynağı	Kareler Toplamı	sd	Kareler Ortalaması	F	p	Farklılık Aralıkları
Benlik Saygısı [Önem]	Gruplar Arası	3343.80	3	1114.60	2.74	0.04*	2 ile 3 arasında (Tukey-HSD)
	Grup İçi	191526.9	471	406.63			
	T o p l a m	194870.7	474				
Özet: *Eğitim Düzeyi & Benlik Saygısı Önem Düzeyi = $p < .05$							
Benlik Saygısı [Memnuniyet]	Gruplar Arası	2568.02	3	856.01	1.82	0.14	◆ ◆ ◆
	Grup İçi	220634.6	471	468.43			
	T o p l a m	223202.6	474				
Özet: Eğitim Düzeyi & Benlik Saygısı Memnuniyet Düzeyi = $p > .05$							

Konuyla ilgili yukarıda yer alan Tablo-53 ve Tablo-54'deki istatistiksel bulgular nitel olarak analiz edildiğinde;

Eğitim düzeyi değişkeni kapsamında öncelikle genel anlamda idealize edilmiş benlik saygısı olarak önem düzeyleri için alınan puanların ortalamalarına bakıldığında, yükseköğretim düzeyinde ön lisans ve lisans derecesiyle üniversite mezunu olanların puan ortalaması ($x = 166.86$) en yüksek, ortaöğretim düzeyinde lise mezunu olanların puan ortalaması ($x = 158.34$) ise en düşüktür. Diğer eğitim düzeylerindeki katılımcılardan üniversite mezunu olup aynı zamanda lisansüstü derecesine sahip olanların puan ortalaması ($x = 163.94$) ile ilköğretim düzeyindeki ilkokul ve ortaokul mezunlarının puan ortalaması ($x = 166.80$) da en yüksek ve en düşük puan ortalamasına sahip katılımcılar arasında yer almaktadır. Dolayısıyla konuyla ilgili yapılan istatistiksel analize göre de zaten örneklem grubunda yer alan katılımcıların eğitim düzeylerine göre genel anlamda idealize edilmiş benlik saygısı olarak önem düzeyleri arasında önemli derecede ($F = 2.74$; $p < .05$) anlamlı bir farklılık olduğu tespit edilmiştir. Ayrıca gruplar arasındaki farklılıkların kaynağına ilişkin yapılan Post-Hoc analizinde ise, söz konusu durumun özellikle ortaöğretim düzeyinde lise mezunu olan katılımcılar ile yükseköğretim düzeyinde ön lisans ve lisans derecesiyle üniversite mezunu olan katılımcılar arasındaki farklılıktan kaynaklandığı belirlenmiştir. Buna göre yükseköğrenim görmüş yetişkinlerin genel anlamdaki idealize edilmiş benlik saygısı düzeylerinin, ortaöğrenim görmüş yetişkinlerden daha yüksek olduğu ifade edilebilir. Bunun yanı sıra ilköğrenim düzeyindeki yetişkinlerin konuyla ilgili almış oldukları puan ortalamaları da dikkati çekmektedir.

Öte yandan yine eğitim düzeyi bağlamında bu kez genel anlamda realize edilmiş benlik saygısı olarak memnuniyet düzeyleri için alınan puanların ortalamalarına bakıldığında, üzerinde çalışılan örnekleme yer alan katılımcıların eğitim düzeylerine göre realize edilmiş benlik saygısı olarak memnuniyet düzeyleri arasında önemli derecede anlamlı bir farklılık olmadığı ($F = 1.82$; $p > .05$) görülmüştür. Fakat katılımcıların konuya ilişkin aldıkları puanların ortalamaları dikkate alındığında ortaöğretim düzeyindeki lise mezunu olanların puan ortalaması ($x = 151.94$) en düşük, ilköğretim düzeyindeki ilkokul ve ortaokul mezunu olanların puan ortalaması ($x = 162.80$) ise en yüksektir. Diğer eğitim düzeylerindeki katılımcılardan yükseköğretim düzeyinde ön lisans ve lisans derecesiyle üniversite mezunu olanların puan ortalaması ($x = 158.72$) ile üniversite mezunu olup aynı zamanda lisansüstü derecesine sahip olanların puan ortalaması ($x = 161.57$) da en yüksek ve en düşük puan ortalamasına sahip katılımcılar arasında yer almaktadır.

Tablo-55: Eğitim Düzeyine Göre Benlik Saygısının Kişisel Özellikler Boyutundan Alınan Puanların İstatistiksel Değerleri

Eğitim Düzeyi	Benlik Saygısı [Kişisel Özellikler]				Türü
	Sayı [N]	Ortalama Puan	Standart Sapma	Standart Hata	
İlköğretim	5	75.20	14.13	6.31	İdealize Edilmiş (önem)
Ortaöğretim	50	73.56	13.87	1.96	
Yükseköğretim	385	79.09	11.00	0.56	
Lisansüstü	35	78.54	11.43	1.93	
T o p l a m	475	78.42	11.48	0.52	
İlköğretim	5	72.80	07.12	3.18	Realize Edilmiş (memnuniyet)
Ortaöğretim	50	71.14	14.76	2.08	
Yükseköğretim	385	75.58	11.69	0.59	
Lisansüstü	35	78.42	10.70	1.80	
T o p l a m	475	75.29	12.02	0.55	

Tablo-56: Eğitim Düzeyine Göre Benlik Saygısının Kişisel Özellikler Boyutu Arasındaki Farklılaşmaya İlişkin Sonuçlar [Tek Yönlü ANOVA]

Benlik Kavramı	Varyans Kaynağı	Kareler Toplamı	sd	Kareler Ortalaması	F	p	Farklılık Aralıkları
Benlik Saygısı [Önem]	Gruplar Arası	1406.62	3	468.87	3.61	0.01*	2 ile 3 arasında (Scheffe)
	Grup İçi	61147.62	471	129.82			
	T o p l a m	62554.24	474				
Özet: *Eğitim Düzeyi & Benlik Saygısı Önem Düzeyi = p < .05							
Benlik Saygısı [Memnuniyet]	Gruplar Arası	1270.24	3	423.41	2.96	0.03*	2 ile 4 arasında (Tukey-HSD)
	Grup İçi	67290.90	471	142.86			
	T o p l a m	68561.15	474				
Özet: *Eğitim Düzeyi & Benlik Saygısı Memnuniyet Düzeyi = p < .05							

Konuyla ilgili yukarıdaki Tablo-55 ve Tablo-56'da yer alan istatistiksel veriler nitel olarak çözümlendiğinde;

Eğitim düzeyi değişkeni bağlamında öncelikle kişisel özellikler boyutundan idealize edilmiş benlik saygısı olarak önem düzeyleri için alınan puanların ortalamalarına bakıldığında, yükseköğretim düzeyinde ön lisans ve lisans derecesiyle üniversite mezunu olanların puan ortalaması ($x = 79.09$) en yüksek, ortaöğretim düzeyinde lise mezunu olanların puan ortalaması ($x = 73.56$) ise en düşüktür. Diğer eğitim düzeylerindeki katılımcılardan üniversite mezunu olup aynı zamanda lisansüstü derecesine sahip olanların puan ortalaması ($x = 78.54$) ile ilköğretim düzeyindeki ilköğretim ve ortaokul mezunu olanların puan ortalaması ($x = 75.20$) da en yüksek ve en düşük puan ortalamasına sahip katılımcılar arasında yer almaktadır. Dolayısıyla konuyla ilgili yapılan istatistiksel analize göre de zaten anket uygulamasına katılan örneklem grubunun eğitim düzeylerine göre kendi kişisel özellikleri üzerinden idealize edilmiş benlik saygısı olarak önem düzeyleri arasında önemli derecede ($F = 3.61$; $p < .05$) anlamlı bir farklılık olduğu saptanmıştır. Ayrıca gruplar arasındaki farklılıkların kaynağına ilişkin yapılan Post-Hoc analizinde ise, söz konusu durumun özellikle ortaöğretim düzeyindeki lise mezunu olan

katılımcılar ile yükseköğretim düzeyinde ön lisans ve lisans derecesiyle üniversite mezunu olan katılımcılar arasındaki farklılıktan kaynaklandığı gözlenmiştir. Buna göre eğitim düzeyi açısından ortaöğretim düzeyinde lise mezunu olan yetişkinlerin kendi kişisel özellikleri üzerinden idealize edilmiş benlik saygısı düzeylerinin, yükseköğretim düzeyinde ön lisans ve lisans derecesiyle üniversite mezunu olan yetişkinlerden daha düşük olduğu söylenebilir.

Öte yandan yine eğitim düzeyi kapsamında bu kez kişisel özellikler boyutundan realize edilmiş benlik saygısı olarak memnuniyet düzeyleri için alınan puanların ortalamalarına bakıldığında, üniversite mezunu olup aynı zamanda lisansüstü derecesine sahip olanların puan ortalaması ($x = 78.42$) en yüksek, ortaöğretim düzeyinde lise mezunu olanların puan ortalaması ($x = 71.14$) ise en düşüktür. Diğer eğitim düzeylerindeki katılımcılardan yükseköğretim düzeyinde ön lisans ve lisans derecesiyle üniversite mezunu olanların puan ortalaması ($x = 75.58$) ile ilköğretim düzeyindeki ilkokul ve ortaokul mezunu olanların puan ortalaması ($x = 72.80$) da en yüksek ve en düşük puan ortalamasına sahip katılımcılar arasında yer almaktadır. Dolayısıyla konuyla ilgili yapılan istatistiksel analize göre de zaten örneklem grubunda yer alan katılımcıların eğitim düzeylerine göre kendi kişisel özellikleri üzerinden realize edilmiş benlik saygısı olarak memnuniyet düzeyleri arasında önemli derecede ($F = 2.96$; $p < .05$) anlamlı bir farklılık olduğu tespit edilmiştir. Ayrıca gruplar arasındaki farklılıkların kaynağına ilişkin yapılan Post-Hoc analizinde ise söz konusu durumun özellikle üniversite mezunu olup aynı zamanda lisansüstü derecesine sahip olan katılımcılar ile ortaöğretim düzeyinde lise mezunu olan katılımcılar arasındaki farklılıktan kaynaklandığı belirlenmiştir. Buna göre eğitim düzeyi açısından üniversite mezunu olup aynı zamanda lisansüstü derecesine sahip olan yetişkin bireylerin kendi kişisel özellikleri üzerinden realize edilmiş benlik saygısı düzeylerinin, ortaöğretim düzeyinde lise mezunu olan yetişkin bireylerden daha yüksek olduğu ifade edilebilir.

Tablo-57: Eğitim Düzeyine Göre Benlik Saygısının Kişilerarası Özellikler Boyutundan Alınan Puanların İstatistiksel Değerleri

Eğitim Düzeyi	Benlik Saygısı [Kişilerarası Özellikler]				Türü
	Sayı [N]	Ortalama Puan	Standart Sapma	Standart Hata	
İlköğretim	5	91.60	04.72	2.11	İdealize Edilmiş (önem)
Ortaöğretim	50	84.78	13.08	1.85	
Yükseköğretim	385	87.77	10.47	0.53	
Lisansüstü	35	85.40	11.04	1.86	
T o p l a m	475	87.32	10.80	0.49	
İlköğretim	5	90.00	07.03	3.14	Realize Edilmiş (memnuniyet)
Ortaöğretim	50	80.80	13.05	1.84	
Yükseköğretim	385	83.14	11.14	0.56	

Lisansüstü	35	83.14	11.32	1.91	
T o p l a m	475	82.96	11.35	0.52	

Tablo-58: Eğitim Düzeyine Göre Benlik Saygısının Kişilerarası Özellikler Boyutu Arasındaki Farklılaşmaya İlişkin Sonuçlar [Tek Yönlü ANOVA]

Benlik Kavramı	Varyans Kaynağı	Kareler Toplamı	sd	Kareler Ortalaması	F	p
Benlik Saygısı [Önem]	Gruplar Arası	622.55	3	207.51	1.78	0.14
	Grup İçi	54737.52	471	116.21		
	T o p l a m	55360.07	474			
Özet: Eğitim Düzeyi & Benlik Saygısı Önem Düzeyi = $p > .05$						
Benlik Saygısı [Memnuniyet]	Gruplar Arası	495.09	3	165.03	1.28	0.27
	Grup İçi	60639.43	471	128.74		
	T o p l a m	61134.53	474			
Özet: Eğitim Düzeyi & Benlik Saygısı Memnuniyet Düzeyi = $p > .05$						

Konuyla ilgili yukarıda yer alan Tablo-57 ve Tablo-58'deki istatistiksel bulgular nitel olarak analiz edildiğinde;

Eğitim düzeyi değişkeni bağlamında öncelikle kişilerarası özellikler boyutundan idealize edilmiş benlik saygısı olarak önem düzeyleri için alınan puanların ortalamalarına bakıldığında, tecrübî uygulamaya katılan örneklem grubunun eğitim düzeylerine göre kendi kişilerarası özellikleri üzerinden idealize edilmiş benlik saygısı olarak önem düzeyleri arasında önemli derecede anlamlı bir farklılık olmadığı ($F = 1.78$; $p > .05$) görülmüştür. Fakat katılımcıların konuya ilişkin aldıkları puanların ortalamaları dikkate alındığında ilköğretim düzeyindeki ilkokul ve ortaokul mezunu olanların puan ortalaması ($x = 91.60$) en yüksek, ortaöğretim düzeyinde lise mezunu olanların puan ortalaması ($x = 84.78$) ise en düşüktür. Diğer eğitim düzeylerindeki katılımcılardan yükseköğretim düzeyinde ön lisans ve lisans derecesiyle üniversite mezunu olanların puan ortalaması ($x = 87.77$) ile üniversite mezunu olup aynı zamanda lisansüstü derecesine sahip olanların puan ortalaması ($x = 85.40$) da en yüksek ve en düşük puan ortalamasına sahip katılımcılar arasında yer almaktadır.

Bunun yanı sıra yine eğitim düzeyi kapsamında kişilerarası özellikler boyutundan bu kez realize edilmiş benlik saygısı olarak memnuniyet düzeyleri için alınan puanların ortalamalarına bakıldığında, anket uygulamasına katılan örneklem grubunun eğitim düzeylerine göre kendi kişilerarası özellikleri üzerinden realize edilmiş benlik saygısı olarak memnuniyet düzeyleri arasında önemli derecede anlamlı bir farklılık olmadığı ($F = 1.28$; $p > .05$) saptanmıştır. Ancak katılımcıların konuya ilişkin aldıkları puanların ortalamaları dikkate alındığında ortaöğretim düzeyinde lise mezunu olanların puan ortalaması ($x = 80.80$) en düşük, ilköğretim düzeyindeki ilkokul ve ortaokul mezunu olanların puan ortalaması ($x = 90.00$) ise en yüksektir. Diğer eğitim düzeylerindeki katılımcılardan yükseköğretim düzeyinde ön lisans ve

lisans derecesiyle üniversite mezunu olanlar ile üniversite mezunu olup aynı zamanda lisansüstü derecesine sahip olanların puan ortalaması ($x = 83.14$) da en yüksek ve en düşük puan ortalamasına sahip katılımcılar arasında yer almaktadır.

2.2.4.2. Eğitim Düzeyi ve Kendini İzleme İlişkisi

Tablo-59: Eğitim Düzeyine Göre Kendini İzleme Düzeyinden Alınan Puanların İstatistiksel Değerleri

Eğitim Düzeyi	Sayı [N]	Ortalama Puan	Standart Sapma	Standart Hata
İlköğretim	5	10.2	2.68	1.20
Ortaöğretim	50	9.26	3.40	0.48
Yükseköğretim	385	8.57	3.24	0.16
Lisansüstü	35	9.37	3.79	0.64
T o p l a m	475	8.72	3.30	0.15

Tablo-60: Eğitim Düzeyine Göre Kendini İzleme Düzeyi Arasındaki Farklılaşmaya İlişkin Sonuçlar [Tek Yönlü ANOVA]

Benlik Kavramı	Varyans Kaynağı	Kareler Toplamı	sd	Kareler Ortalaması	F	p
Kendini İzleme	Gruplar Arası	48.88	3	16.29	1.49	0.21
	Grup İçi	5128.87	471	10.88		
	T o p l a m	5177.76	474			
Özet: Eğitim Düzeyi & Kendini İzleme Düzeyi = $p > .05$						

Konuyla ilgili yukarıdaki Tablo-59 ve Tablo-60'da yer alan istatistiksel veriler nitel olarak çözümlendiğinde;

Eğitim düzeyi değişkeni bağlamında kendini izleme düzeyinden alınan puanların ortalamalarına bakıldığında, üzerinde çalışılan örnekleme yer alan katılımcıların eğitim düzeylerine göre kendini izleme düzeyleri arasında önemli derecede anlamlı bir farklılık olmadığı ($F = 1.49$; $p > .05$) gözlenmiştir. Fakat katılımcıların konuya ilişkin aldıkları puanların ortalamaları dikkate alındığında ilköğretim düzeyindeki ilkokul ve ortaokul mezunu olanların puan ortalaması ($x = 10.02$) en yüksek, yükseköğretim düzeyinde ön lisans ve lisans derecesiyle üniversite mezunu olanlar ($x = 8.57$) ise en düşüktür. Diğer eğitim düzeylerindeki katılımcılardan ortaöğretim düzeyinde lise mezunu olanların puan ortalaması ($x = 9.26$) ile üniversite mezunu olup aynı zamanda lisansüstü derecesine sahip olanların puan ortalaması ($x = 9.37$) da en yüksek ve en düşük puan ortalamasına sahip katılımcılar arasında yer almaktadır.

2.2.4.3. Eğitim Düzeyi ve Empatik Eğilim İlişkisi

Tablo-61: Eğitim Düzeyine Göre Empatik Eğilim Düzeyinden Alınan Puanların İstatistiksel Değerleri

Eğitim Düzeyi	Sayı [N]	Ortalama Puan	Standart Sapma	Standart Hata
İlköğretim	5	71.00	5.14	2.30

Ortaöğrenim	50	68.48	9.99	1.45
Yükseköğrenim	385	71.73	8.11	0.41
Lisansüstü	35	71.54	8.36	1.41
T o p l a m	475	71.37	8.39	0.38

Tablo-62: Eğitim Düzeyine Göre Empatik Eğilim Düzeyi Arasındaki Farklılaşmaya İlişkin Sonuçlar [Tek Yönlü ANOVA]

Benlik Kavramı	Varyans Kaynağı	Kareler Toplamı	sd	Kareler Ortalaması	F	p
Empati	Gruplar Arası	471.37	3	157.12	2.24	0.08
	Grup İçi	32937.67	471	69.93		
	T o p l a m	33409.04	474			
Özet: Eğitim Düzeyi & Empatik Eğilim Düzeyi = $p > .05$						

Konuyla ilgili yukarıda yer alan Tablo-61 ve Tablo-62'deki istatistiksel bulgular nitel olarak analiz edildiğinde;

Eğitim düzeyi değişkeni kapsamında empatik eğilim düzeyinden alınan puanların ortalamalarına bakıldığında, anket uygulamasına katılan örneklem grubunun eğitim düzeylerine göre empatik eğilim düzeyleri arasında önemli derecede anlamlı bir farklılık olmadığı ($F = 2.24$; $p > .05$) tespit edilmiştir. Ancak katılımcıların konuya ilişkin aldıkları puanların ortalamaları dikkate alındığında ortaöğretim düzeyinde lise mezunu olanların puan ortalaması ($x = 68.48$) en düşük, yükseköğretim düzeyinde ön lisans ve lisans derecesiyle üniversite mezunu olanlar ($x = 71.73$) ise en yüksektir. Diğer eğitim düzeylerindeki katılımcılardan ilköğretim düzeyindeki ilkokul ve ortaokul mezunu olanların puan ortalaması ($x = 71.00$) ile üniversite mezunu olup aynı zamanda lisansüstü derecesine sahip olanların puan ortalaması ($x = 71.54$) da en yüksek ve en düşük puan ortalamasına sahip katılımcılar arasında yer almaktadır.

2.2.5. Medenî Durum ve Benlik Kavramı Değişkenleri İlişkisi

2.2.5.1. Medenî Durum ve Benlik Saygısı İlişkisi

Tablo-63: Medenî Duruma Göre Benlik Saygısı Düzeyinden Alınan Puanların İstatistiksel Değerleri

Medenî Durum	B e n l i k S a y g ı s ı D ü z e y i [Genel]				T ü r ü
	Sayı [N]	Ortalama Puan	Standart Sapma	Standart Hata	
Bekâr	112	165.44	21.21	2.00	İdealize Edilmiş (önem)
Evli	350	166.04	19.94	1.06	
Dul	13	160.61	21.73	6.02	
Toplam	475	165.75	20.27	0.93	
Bekâr	112	156.11	22.59	2.13	Realize Edilmiş (memnuniyet)
Evli	350	159.20	21.36	1.14	
Dul	13	151.61	22.05	6.11	
Toplam	475	158.26	21.70	0.99	

Tablo-64: Medenî Duruma Göre Benlik Saygısı Düzeyi Arasındaki Farklılaşmaya İlişkin Sonuçlar [Tek Yönlü ANOVA]

Benlik Kavramı	Varyans Kaynağı	Kareler Toplamı	sd	Kareler Ortalaması	F	p
Benlik Saygısı [Önem]	Gruplar Arası	382.49	2	191.24	0.46	0.68
	Grup İçi	194488.2	472	412.05		
	T o p l a m	194870.7	474			
Özet: Medenî Durum & Benlik Saygısı Önem Düzeyi = $p > .05$						
Benlik Saygısı [Memnuniyet]	Gruplar Arası	1398.00	2	699.00	1.48	0.22
	Grup İçi	221804.6	472	469.92		
	T o p l a m	223202.6	474			
Özet: Medenî Durum & Benlik Saygısı Memnuniyet Düzeyi = $p > .05$						

Konuyla ilgili yukarıdaki Tablo-63 ve Tablo-64'de yer alan istatistiksel veriler nitel olarak çözümlendiğinde;

Medenî durum değişkeni bağlamında öncelikle idealize edilmiş benlik saygısı olarak önem düzeyleri için alınan puanların ortalamalarına bakıldığında, üzerinde çalışılan örnekleme yer alan katılımcıların medenî durumlarına göre genel anlamda idealize edilmiş benlik saygısı olarak önem düzeyleri arasında önemli derecede anlamlı bir farklılık olmadığı ($F = 0.46$; $p > .05$) belirlenmiştir. Ancak katılımcıların konuya ilişkin aldıkları puanların ortalamaları dikkate alındığında evlilerin aldığı puan ortalaması ($x = 166.04$) en yüksek, dulların aldığı puan ortalaması ($x = 160.61$) ise en düşüktür. Bunun yanında bekârların aldığı puan ortalaması ($x = 165.44$) da evliler ile dullar arasında yer almaktadır.

Öte yandan yine medenî durum kapsamında bu kez realize edilmiş benlik saygısı olarak memnuniyet düzeyleri için alınan puanların ortalamalarına bakıldığında, uygulamaya katılan örneklem grubunun medenî durumlarına göre genel anlamda realize edilmiş benlik saygısı olarak memnuniyet düzeyleri arasında önemli derecede anlamlı bir farklılık olmadığı ($F = 1.48$; $p > .05$) görülmüştür. Fakat katılımcıların konuya ilişkin aldıkları puanların ortalamaları dikkate alındığında dulların aldığı puan ortalaması ($x = 151.61$) en düşük, evlilerin aldığı puan ortalaması ($x = 159.20$) ise en yüksektir. Ayrıca bekârların aldığı puan ortalaması ($x = 156.11$) da evliler ile dullar arasında yer almaktadır.

Tablo-65: Medenî Duruma Göre Benlik Saygısının Kişisel Özellikler Boyutundan Alınan Puanların İstatistiksel Değerleri

Medenî Durum	Benlik Saygısı [Kişisel Özellikler]				
	Sayı [N]	Ortalama Puan	Standart Sapma	Standart Hata	T ü r ü
Bekâr	112	78.86	11.93	1.12	İdealize Edilmiş (önem)
Evli	350	78.27	11.38	0.60	
Dul	13	78.84	11.17	3.10	
Toplam	475	78.42	11.48	0.52	

Bekâr	112	74.54	13.40	1.26	Realize Edilmiş (memnuniyet)
Evli	350	75.62	11.51	0.61	
Dul	13	73.07	13.48	3.73	
Toplam	475	75.29	12.02	0.55	

Tablo-66: Medenî Duruma Göre Benlik Saygısının Kişisel Özellikler Boyutu Arasındaki Farklılaşmaya İlişkin Sonuçlar [Tek Yönlü ANOVA]

Benlik Kavramı	Varyans Kaynağı	Kareler Toplamı	sd	Kareler Ortalaması	F	p
Benlik Saygısı [Önem]	Gruplar Arası	32.34	2	16.17	0.12	0.88
	Grup İçi	62521.90	472	132.46		
	T o p l a m	62554.24	474			
Özet: Medenî Durum & Benlik Saygısı Önem Düzeyi = $p > .05$						
Benlik Saygısı [Memnuniyet]	Gruplar Arası	163.98	2	81.99	0.65	0.56
	Grup İçi	68397.16	472	144.90		
	T o p l a m	68561.15	474			
Özet: Medenî Durum & Benlik Saygısı Memnuniyet Düzeyi = $p > .05$						

Konuyla ilgili yukarıda yer alan Tablo-65 ve Tablo-66'daki istatistiksel bulgular nitel olarak analiz edildiğinde;

Medenî durum değişkeni bağlamında öncelikle kişisel özellikler boyutundan idealize edilmiş benlik saygısı olarak önem düzeyleri için alınan puanların ortalamalarına bakıldığında, anket uygulamasına katılan örneklem grubunun medenî durumlarına göre kendi kişisel özellikleri üzerinden idealize edilmiş benlik saygısı olarak önem düzeyleri arasında önemli derecede anlamlı bir farklılık olmadığı ($F = 0.12$; $p > .05$) saptanmıştır. Dolayısıyla katılımcıların konuya ilişkin aldıkları puanların ortalamalarına bakıldığında bekârların ($x = 78.86$), evlilerin ($x = 78.27$) ve dulların ($x = 78.84$) aldığı puan ortalamalarının birbirine oldukça yakın olması dikkati çekmektedir.

Öte yandan yine medenî durum bağlamında kişisel özellikler boyutundan bu kez realize edilmiş benlik saygısı olarak memnuniyet düzeyleri için alınan puanların ortalamalarına bakıldığında, örneklem grubunda yer alan katılımcıların medenî durumlarına göre kendi kişisel özellikleri üzerinden realize edilmiş benlik saygısı olarak memnuniyet düzeyleri arasında önemli derecede anlamlı bir farklılık olmadığı ($F = 0.65$; $p > .05$) gözlenmiştir. Ancak katılımcıların konuya ilişkin aldıkları puanların ortalamaları dikkate alındığında evlilerin aldığı puan ortalaması ($x = 75.62$) en yüksek, dulların aldığı puan ortalaması ($x = 73.07$) ise en düşüktür. Bunun yanında bekârların aldığı puan ortalaması ($x = 74.54$) da evliler ile dullar arasında yer almaktadır.

Tablo-67: Medenî Duruma Göre Benlik Saygısının Kişilerarası Özellikler Boyutundan Alınan Puanların İstatistiksel Değerleri

Medenî Durum	Benlik Saygısı [Kişilerarası Özellikler]				T ü r ü
	Sayı [N]	Ortalama Puan	Standart Sapma	Standart Hata	
Bekâr	112	86.58	11.47	1.08	İdealize Edilmiş (önem)
Evli	350	87.76	10.43	0.55	
Dul	13	81.76	13.63	3.78	
Toplam	475	87.32	10.80	0.49	
Bekâr	112	81.57	11.21	1.05	Realize Edilmiş (memnuniyet)
Evli	350	83.58	11.34	0.60	
Dul	13	78.53	11.63	3.22	
Toplam	475	82.96	11.35	0.52	

Tablo-68: Medenî Duruma Göre Benlik Saygısının Kişilerarası Özellikler Boyutu Arasındaki Farklılaşmaya İlişkin Sonuçlar [Tek Yönlü ANOVA]

Benlik Kavramı	Varyans Kaynağı	Kareler Toplamı	sd	Kareler Ortalaması	F	p	Farklılık Aralıkları
Benlik Saygısı [Önem]	Gruplar Arası	532.23	2	266.11	2.29	0.10	◆ ◆ ◆
	Grup İçi	54827.84	472	116.16			
	T o p l a m	55360.07	474				
Özet: Medenî Durum & Benlik Saygısı Önem Düzeyi = $p > .05$							
Benlik Saygısı [Memnuniyet]	Gruplar Arası	604.60	2	302.30	2.35	0.04*	2 ile 3 arasında (Tukey-HSD)
	Grup İçi	60529.92	472	128.24			
	T o p l a m	61134.53	474				
Özet: *Medenî Durum & Benlik Saygısı Memnuniyet Düzeyi = $p < .05$							

Konuyla ilgili yukarıdaki Tablo-67 ve Tablo-68’de yer alan istatistiksel veriler nitel olarak çözümlendiğinde;

Medenî durum değişkeni kapsamında öncelikle kişilerarası özellikler boyutundan idealize edilmiş benlik saygısı olarak önem düzeyleri için alınan puanların ortalamalarına bakıldığında, uygulamaya katılan örneklem grubunun medenî durumlarına göre kendi kişilerarası özellikleri üzerinden idealize edilmiş benlik saygısı olarak önem düzeyleri arasında önemli derecede anlamlı bir farklılık olmadığı ($F = 2.29$; $p > .05$) tespit edilmiştir. Fakat katılımcıların konuya ilişkin aldıkları puanların ortalamaları dikkate alındığında dulların aldığı puan ortalaması ($x = 81.76$) en düşük, evlilerin aldığı puan ortalaması ($x = 87.76$) ise en yüksektir. Bunun yanında bekârların aldığı puan ortalaması ($x = 86.58$) da evliler ile dullar arasında yer almaktadır.

Bunun yanı sıra yine medenî durum bağlamında kişilerarası özellikler boyutundan bu kez realize edilmiş benlik saygısı olarak memnuniyet düzeyleri için alınan puanların ortalamalarına bakıldığında, evlilerin aldığı puan ortalaması ($x = 83.58$) en yüksek, dulların aldığı puan ortalaması ($x = 78.53$) ise en düşüktür. Bunun yanında bekârların aldığı puan

ortalaması ($x = 81.57$) da evliler ile dullar arasında yer almaktadır. Dolayısıyla konuyla ilgili yapılan istatistiksel analize göre de zaten anket uygulamasına katılan örneklem grubunun medenî durumlarına göre kendi kişilerarası özellikleri üzerinden realize edilmiş benlik saygısı olarak memnuniyet düzeyleri arasında önemli derecede ($F = 2.35$; $p < .05$) anlamlı bir farklılık olduğu belirlenmiştir. Ayrıca gruplar arasındaki farklılıkların kaynağına ilişkin yapılan Post-Hoc analizinde ise, söz konusu durumun özellikle evliler ile dullar arasındaki farklılıktan kaynaklandığı görülmüştür. Buna göre medenî durum açısından bekârların yanı sıra özellikle dul olan yetişkinlerin kendi kişilerarası özellikleri üzerinden realize edilmiş benlik saygısı düzeylerinin, evli olan yetişkinlerden daha düşük olduğu söylenebilir.

2.2.5.2. Medenî Durum ve Kendini İzleme İlişkisi

Tablo-69: Medenî Duruma Göre Kendini İzleme Düzeyinden Alınan Puanların İstatistiksel Değerleri

Medenî Durum	Sayı [N]	Ortalama Puan	Standart Sapma	Standart Hata
Bekâr	112	09.60	3.51	0.33
Evli	350	08.35	3.11	0.16
Dul	13	10.92	4.19	1.16
Toplam	475	08.72	3.30	0.15

Tablo-70: Medenî Duruma Göre Kendini İzleme Düzeyi Arasındaki Farklılaşmaya İlişkin Sonuçlar [Tek Yönlü ANOVA]

Benlik Kavramı	Varyans Kaynağı	Kareler Toplamı	sd	Kareler Ortalaması	F	p	Farklılık Aralıkları
Kendini İzleme	Gruplar Arası	198.05	2	99.02	9.38	0.00*	3, 2 ve 1 arasında (Scheffe)
	Grup İçi	4979.70	472	10.55			
	T o p l a m	5177.76	474				
Özet: *Medenî Durum & Kendini İzleme Düzeyi = $p < .01$							

Konuyla ilgili yukarıda yer alan Tablo-69 ve Tablo-70'deki istatistiksel bulgular nitel olarak analiz edildiğinde;

Medenî durum değişkeni kapsamında kendini izleme düzeyinden alınan puanların ortalamalarına bakıldığında, evlilerin aldığı puan ortalaması ($x = 08.35$) en düşük, dulların aldığı puan ortalaması ($x = 10.92$) ise en yüksektir. Bunun yanında bekârların aldığı puan ortalaması ($x = 09.60$) da evliler ile dullar arasında yer almaktadır. Dolayısıyla konuyla ilgili yapılan istatistiksel analize göre de zaten üzerinde çalışılan örnekleme yer alan katılımcıların medenî durumlarına göre kendini izleme düzeyleri arasında oldukça önemli derecede ($F = 9.38$; $p < .01$) anlamlı bir farklılık olduğu saptanmıştır. Ayrıca gruplar arasındaki farklılıkların kaynağına ilişkin yapılan Post-Hoc analizinde ise, söz konusu bu durumun dullar, evliler ve bekârlar arasındaki farklılıktan kaynaklandığı gözlenmiştir. Buna göre medenî durum açısından

başta dullar olmak üzere bekâr yetişkinlerin kendini izleme düzeylerinin, evlilerden daha yüksek olduğu ifade edilebilir.

2.2.5.3. Medenî Durum ve Empatik Eğilim İlişkisi

Tablo-71: Medenî Duruma Göre Empatik Eğilim Düzeyinden Alınan Puanların İstatistiksel Değerleri

Medenî Durum	Sayı [N]	Ortalama Puan	Standart Sapma	Standart Hata
Bekâr	112	70.66	7.74	0.73
Evli	350	71.70	8.43	0.45
Dul	13	68.53	12.0	3.34
Toplam	475	71.37	8.39	0.38

Tablo-72: Medenî Duruma Göre Empatik Eğilim Düzeyi Arasındaki Farklılaşmaya İlişkin Sonuçlar [Tek Yönlü ANOVA]

Benlik Kavramı	Varyans Kaynağı	Kareler Toplamı	sd	Kareler Ortalaması	F	p
Empati	Gruplar Arası	197.9395	2	98.96	1.40	0.25
	Grup İçi	33211.10	472	70.36		
	T o p l a m	33409.04	474			
Özet: Medenî Durum & Empatik Eğilim Düzeyi = $p > .05$						

Konuyla ilgili yukarıdaki Tablo-71 ve Tablo-72'de yer alan istatistiksel veriler nitel olarak çözümlendiğinde;

Medenî durum değişkeni bağlamında empatik eğilim düzeyinden alınan puanların ortalamalarına bakıldığında, anket uygulamasına katılan örneklem grubunun medenî durumlarına göre empatik eğilim düzeyleri arasında önemli derecede anlamlı bir farklılık olmadığı ($F = 1.40$; $p > .05$) tespit edilmiştir. Fakat katılımcıların konuya ilişkin aldıkları puanların ortalamaları dikkate alındığında dulların aldığı puan ortalaması ($x = 68.53$) en düşük, evlilerin aldığı puan ortalaması ($x = 71.70$) ise en yüksektir. Bunun yanında bekârların aldığı puan ortalaması ($x = 70.66$) da evliler ile dullar arasında yer almaktadır.

2.2.6. Meslek Grubu ve Benlik Kavramı Değişkenleri İlişkisi

2.2.6.1. Meslek Grubu ve Benlik Saygısı İlişkisi

Tablo-73: Meslek Grubuna Göre Benlik Saygısı Düzeyinden Alınan Puanların İstatistiksel Değerleri

Meslek Grubu	Benlik Saygısı Düzeyi [Genel]				Türü
	Sayı [N]	Ortalama Puan	Standart Sapma	Standart Hata	
Öğretmen	101	167.09	16.27	1.61	İdealize Edilmiş (önem)
Doktor	100	163.74	22.03	2.20	

Avukat	100	166.81	16.34	1.63	Realize Edilmiş (memnuniyet)
Din Görevlisi	100	167.57	24.38	2.43	
Serbest Meslek	74	162.74	21.35	2.48	
T o p l a m	475	165.75	20.27	0.93	
Öğretmen	101	161.88	18.19	1.81	
Doktor	100	158.36	22.44	2.24	
Avukat	100	153.59	18.96	1.89	
Din Görevlisi	100	162.01	24.79	2.47	
Serbest Meslek	74	154.45	22.75	2.64	
T o p l a m	475	158.26	21.70	0.99	

Tablo-74: Meslek Grubuna Göre Benlik Saygısı Düzeyi Arasındaki Farklılaşmaya İlişkin Sonuçlar [Tek Yönlü ANOVA]

Benlik Kavramı	Varyans Kaynağı	Kareler Toplamı	sd	Kareler Ortalaması	F	p	Farklılık Aralıkları
Benlik Saygısı [Önem]	Gruplar Arası	1700.41	4	425.10	1.03	0.38	◆ ◆ ◆
	Grup İçi	193170.3	470	411.00			
	T o p l a m	194870.7	474				
Özet: Meslek Grubu & Benlik Saygısı Önem Düzeyi = $p > .05$							
Benlik Saygısı [Memnuniyet]	Gruplar Arası	5981.40	4	1495.35	3.23	0.01*	3 ile 4 arasında (Tukey-HSD)
	Grup İçi	217221.2	470	462.17			
	T o p l a m	223202.6	474				
Özet: *Meslek Grubu & Benlik Saygısı Memnuniyet Düzeyi = $p < .05$							

Konuyla ilgili yukarıda yer alan Tablo-73 ve Tablo-74'deki istatistiksel bulgular nitel olarak analiz edildiğinde;

Meslek grubu değişkeni kapsamında öncelikle idealize edilmiş benlik saygısı olarak önem düzeyleri için alınan puanların ortalamalarına bakıldığında, üzerinde çalışılan örnekleme yer alan katılımcıların meslek gruplarına göre genel anlamda idealize edilmiş benlik saygılarının önem düzeyleri arasında önemli derecede anlamlı bir farklılık olmadığı ($F = 1.03$; $p > .05$) belirlenmiştir. Ancak katılımcıların konuya ilişkin aldıkları puanların ortalamaları dikkate alındığında din görevlilerinin aldığı puan ortalaması ($x = 167.57$) en yüksek, serbest meslek grubunda çalışanların aldığı puan ortalaması ($x = 162.74$) ise en düşüktür. Diğer meslek gruplarındaki katılımcılardan öğretmenlerin puan ortalaması 167.09, doktorların puan ortalaması 163.74 ve avukatların puan ortalaması da 166.81 olarak bulunmuştur.

Öte yandan yine meslek grubu bağlamında bu kez genel anlamda realize edilmiş benlik saygısı olarak memnuniyet düzeyleri için alınan puanların ortalamalarına bakıldığında, din görevlilerinin aldığı puan ortalaması ($x = 162.01$) en yüksek, avukatların aldığı puan ortalaması ($x = 153.59$) ise en düşüktür. Diğer meslek gruplarındaki katılımcılardan öğretmenlerin puan ortalaması 161.88, doktorların puan ortalaması 158.36 ve serbest meslek grubunda çalışanların puan ortalaması da 154.45 olarak bulunmuştur. Dolayısıyla konuyla ilgili yapılan istatistiksel analize göre de zaten tecrübî uygulamaya katılan örneklem grubunun meslek gruplarına göre

realize edilmiş benlik saygısı olarak memnuniyet düzeyleri arasında önemli derecede ($F = 3.23$; $p < .05$) anlamlı bir farklılık olduğu görülmüştür. Ayrıca gruplar arasındaki farklılıkların kaynağına ilişkin yapılan Post-Hoc analizinde ise, söz konusu durumun özellikle din görevlileri ile avukatlar arasındaki farklılıktan kaynaklandığı saptanmıştır. Buna göre din görevlilerinin genel anlamda realize edilmiş benlik saygısı düzeylerinin, başta avukatlar olmak üzere diğer meslek gruplarında çalışan katılımcılardan daha yüksek olduğu söylenebilir.

Tablo-75: Meslek Grubuna Göre Benlik Saygısının Kişisel Özellikler Boyutundan Alınan Puanların İstatistiksel Değerleri

Meslek Grubu	Benlik Saygısı [Kişisel Özellikler]				Türü
	Sayı [N]	Ortalama Puan	Standart Sapma	Standart Hata	
Öğretmen	101	78.66	09.49	0.94	İdealize Edilmiş (önem)
Doktor	100	78.55	11.53	1.15	
Avukat	100	79.20	10.48	1.04	
Din Görevlisi	100	79.22	13.20	1.32	
Serbest Meslek	74	75.82	12.60	1.46	
T o p l a m	475	78.42	11.48	0.52	
Öğretmen	101	77.05	09.67	0.95	Realize Edilmiş (memnuniyet)
Doktor	100	76.48	12.39	1.23	
Avukat	100	73.06	11.29	1.12	
Din Görevlisi	100	77.14	13.28	1.32	
Serbest Meslek	74	71.82	12.72	1.47	
T o p l a m	475	75.29	12.02	0.55	

Tablo-76: Meslek Grubuna Göre Benlik Saygısının Kişisel Özellikler Boyutu Arasındaki Farklılaşmaya İlişkin Sonuçlar [Tek Yönlü ANOVA]

Benlik Kavramı	Varyans Kaynağı	Kareler Toplamı	sd	Kareler Ortalaması	F	p	Farklılık Aralıkları
Benlik Saygısı [Önem]	Gruplar Arası	631.06	4	157.76	1.19	0.31	◆ ◆ ◆
	Grup İçi	61923.18	470	131.75			
	T o p l a m	62554.24	474				
Özet: Meslek Grubu & Benlik Saygısı Önem Düzeyi = $p > .05$							
Benlik Saygısı [Memnuniyet]	Gruplar Arası	2186.14	4	546.53	3.87	0.00*	4 ve 5 arasında (Tukey-HSD)
	Grup İçi	66375.00	470	141.22			
	T o p l a m	68561.15	474				
Özet: *Meslek Grubu & Benlik Saygısı Memnuniyet Düzeyi = $p < .01$							

Konuyla ilgili yukarıdaki Tablo-75 ve Tablo-76'da yer alan istatistiksel veriler nitel olarak çözümlendiğinde;

Meslek grubu değişkeni kapsamında öncelikle kişisel özellikler boyutundan idealize edilmiş benlik saygısı olarak önem düzeyleri için alınan puanların ortalamalarına bakıldığında, örneklem grubunda yer alan katılımcıların meslek gruplarına göre kendi kişisel özellikleri üzerinden idealize edilmiş benlik saygısı olarak önem düzeyleri arasında önemli derecede anlamlı bir farklılık olmadığı ($F = 1.19$; $p > .05$) gözlenmiştir. Fakat katılımcıların konuya ilişkin

aldıkları puanların ortalamaları dikkate alındığında serbest meslek grubunda çalışanların aldığı puan ortalaması ($x = 75.82$) en düşük, din görevlilerinin aldığı puan ortalaması ($x = 79.22$) ise en yüksektir. Diğer meslek gruplarındaki katılımcılardan öğretmenlerin puan ortalaması 78.66, doktorların puan ortalaması 78.55 ve avukatların puan ortalaması ise 79.20 olarak bulunmuştur.

Öte yandan yine meslek grubu değişkeni bağlamında kişisel özellikler boyutundan bu kez realize edilmiş benlik saygısı olarak memnuniyet düzeyleri için alınan puanların ortalamalarına bakıldığında, din görevlilerinin aldığı puan ortalaması ($x = 77.14$) en yüksek, serbest meslek grubunda çalışanların aldığı puan ortalaması ($x = 71.82$) ise en düşüktür. Diğer meslek gruplarındaki katılımcılardan öğretmenlerin puan ortalaması 77.05, doktorların puan ortalaması 76.48 ve avukatların puan ortalaması da 73.06 olarak bulunmuştur. Dolayısıyla konuyla ilgili yapılan istatistiksel analize göre de zaten üzerinde çalışılan örnekleme yer alan katılımcıların meslek gruplarına göre kendi kişisel özellikleri üzerinden realize edilmiş benlik saygısı olarak memnuniyet düzeyleri arasında oldukça önemli derecede ($F = 3.87$; $p < .01$) anlamlı bir farklılık olduğu tespit edilmiştir. Ayrıca gruplar arasındaki farklılıkların kaynağına ilişkin yapılan Post-Hoc analizinde ise, söz konusu durumun özellikle din görevlileri ile serbest meslek grubunda çalışanlar arasındaki farklılıktan kaynaklandığı belirlenmiştir. Buna göre din görevlilerinin kendi kişisel özellikleri üzerinden realize edilmiş benlik saygısı düzeylerinin, başta serbest meslek grubunda çalışanlar olmak üzere diğer meslek gruplarında çalışan katılımcılardan daha yüksek olduğu ifade edilebilir. Burada konuyla ilgili olarak öğretmenlerin aldıkları puan ortalamalarının din görevlilerine olan yakınlığı da dikkati çekmektedir.

Tablo-77: Meslek Grubuna Göre Benlik Saygısının Kişilerarası Özellikler Boyutundan Alınan Puanların İstatistiksel Değerleri

Meslek Grubu	Benlik Saygısı [Kişilerarası Özellikler]				Türü
	Sayı [N]	Ortalama Puan	Standart Sapma	Standart Hata	
Öğretmen	101	88.43	08.66	0.86	İdealize Edilmiş (önem)
Doktor	100	85.19	12.97	1.29	
Avukat	100	87.61	07.97	0.79	
Din Görevlisi	100	88.35	12.64	1.26	
Serbest Meslek	74	86.91	10.69	1.24	
T o p l a m	475	87.32	10.80	0.49	
Öğretmen	101	84.82	09.92	0.98	Realize Edilmiş (memnuniyet)
Doktor	100	81.88	11.99	1.19	
Avukat	100	80.53	09.79	0.97	
Din Görevlisi	100	84.87	12.98	1.29	
Serbest Meslek	74	82.63	11.36	1.32	
T o p l a m	475	82.96	11.35	0.52	

Tablo-78: Meslek Grubuna Göre Benlik Saygısının Kişilerarası Özellikler Boyutu Arasındaki Farklılaşmaya İlişkin Sonuçlar [Tek Yönlü ANOVA]

Benlik Kavramı	Varyans Kaynağı	Kareler Toplamı	sd	Kareler Ortalaması	F	p	Farklılık Aralıkları
Benlik Saygısı [Önem]	Gruplar Arası	705.79	4	176.44	1.51	0.19	◆ ◆ ◆
	Grup İçi	54654.28	470	116.28			
	T o p l a m	55360.07	474				
Özet: Meslek Grubu & Benlik Saygısı Önem Düzeyi = $p > .05$							
Benlik Saygısı [Memnuniyet]	Gruplar Arası	1429.80	4	357.45	2.81	0.02*	4, 3 ve 2 arasında (Tukey-HSD)
	Grup İçi	59704.72	470	127.03			
	T o p l a m	61134.53	474				
Özet: *Meslek Grubu & Benlik Saygısı Memnuniyet Düzeyi = $p < .05$							

Konuyla ilgili yukarıda yer alan Tablo-77 ve Tablo-78'deki istatistiksel bulgular nitel olarak analiz edildiğinde;

Meslek grubu değişkeni kapsamında öncelikle kişilerarası özellikler boyutundan idealize edilmiş benlik saygısı olarak önem düzeyleri için alınan puanların ortalamalarına bakıldığında, anket uygulamasına katılan örneklem grubunun meslek gruplarına göre kendi kişilerarası özellikleri üzerinden idealize edilmiş benlik saygısı olarak önem düzeyleri arasında önemli derecede anlamlı bir farklılık olmadığı ($F = 1.51$; $p > .05$) görülmüştür. Ancak katılımcıların konuya ilişkin aldıkları puanların ortalamaları dikkate alındığında öğretmenlerin aldığı puan ortalaması ($x = 88.43$) en yüksek, doktorların aldığı puan ortalaması ($x = 85.19$) ise en düşüktür. Diğer meslek gruplarındaki katılımcılardan avukatların puan ortalaması 87.61, serbest meslek grubunda çalışanların puan ortalaması 86.91 ve din görevlilerinin puan ortalaması ise 88.35 olarak bulunmuştur.

Öte yandan yine meslek grubu bağlamında kişilerarası özellikler boyutundan bu kez de realize edilmiş benlik saygısı olarak memnuniyet düzeyleri için alınan puanların ortalamalarına bakıldığında, avukatların aldığı puan ortalaması ($x = 80.53$) en düşük, din görevlilerinin aldığı puan ortalaması ($x = 84.87$) ise en yüksektir. Diğer meslek gruplarındaki katılımcılardan öğretmenlerin puan ortalaması 84.82, doktorların puan ortalaması 81.88 ve serbest meslek grubunda çalışanların aldığı puan ortalaması da 82.63 olarak bulunmuştur. Dolayısıyla konuyla ilgili yapılan istatistiksel analize göre de zaten örneklem grubunda yer alan katılımcıların meslek gruplarına göre kendi kişilerarası özellikleri üzerinden realize edilmiş benlik saygısı olarak memnuniyet düzeyleri arasında önemli derecede ($F = 2.81$; $p < .05$) anlamlı bir farklılık olduğu saptanmıştır. Ayrıca gruplar arasındaki farklılıkların kaynağına ilişkin yapılan Post-Hoc analizinde ise, söz konusu durumun özellikle din görevlileri ile avukat ve doktorlar arasındaki farklılıktan kaynaklandığı gözlenmiştir. Bu durumda din görevlilerinin kendi kişilerarası

özellikleri üzerinden realize edilmiş benlik saygısı düzeylerinin, başta avukat ve doktorlar olmak üzere diğer meslek gruplarında çalışan katılımcılardan daha yüksek olduğu söylenebilir.

2.2.6.2. Meslek Grubu ve Kendini İzleme İlişkisi

Tablo-79: Meslek Grubuna Göre Kendini İzleme Düzeyinden Alınan Puanların İstatistiksel Değerleri

Meslek Grubu	Sayı [N]	Ortalama Puan	Standart Sapma	Standart Hata
Öğretmen	101	7.98	2.94	0.29
Doktor	100	9.47	3.35	0.33
Avukat	100	9.14	3.56	0.35
Din Görevlisi	100	7.92	2.86	0.28
Serbest Meslek	74	9.22	3.54	0.41
Toplam	475	8.72	3.30	0.15

Tablo-80: Meslek Grubuna Göre Kendini İzleme Düzeyi Arasındaki Farklılaşmaya İlişkin Sonuçlar [Tek Yönlü ANOVA]

Benlik Kavramı	Varyans Kaynağı	Kareler Toplamı	sd	Kareler Ortalaması	F	P	Farklılık Aralıkları
Kendini İzleme	Gruplar Arası	212.39	4	53.09	5.02	0.00*	1, 2 ve 4 arasında (Tukey-HSD)
	Grup İçi	4965.36	470	10.56			
	Toplam	5177.76	474				
Özet: *Meslek Grubu & Kendini İzleme Düzeyi = p < .01							

Konuyla ilgili yukarıdaki Tablo-79 ve Tablo-80'de yer alan istatistiksel veriler nitel olarak çözümlendiğinde;

Meslek grubu değişkeni kapsamında kendini izleme düzeyinden alınan puanların ortalamalarına bakıldığında, doktorların aldığı puan ortalaması ($x = 9.47$) en yüksek, din görevlilerinin aldığı puan ortalaması ($x = 7.92$) ise en düşüktür. Diğer meslek gruplarındaki katılımcılardan öğretmenlerin puan ortalaması 7.98, avukatların puan ortalaması 9.14 ve serbest meslek grubunda çalışanların aldığı puan ortalaması ise 9.22 olarak bulunmuştur. Dolayısıyla konuyla ilgili yapılan istatistiksel analize göre de zaten uygulamaya katılan örneklem grubunun meslek gruplarına göre kendini izleme düzeyleri arasında oldukça önemli derecede ($F = 5.02$; $p < .01$) anlamlı bir farklılık olduğu tespit edilmiştir. Ayrıca gruplar arasındaki farklılıkların kaynağına ilişkin yapılan Post-Hoc analizinde ise, söz konusu bu durumun din görevlileri ve öğretmenler ile doktorlar arasındaki farklılıktan kaynaklandığı belirlenmiştir. Bu durumda meslek grupları açısından başta din görevlileri olmak üzere öğretmenlerin kendini izleme düzeylerinin, diğer meslek gruplarından daha düşük olduğu ifade edilebilir.

2.2.6.3. Meslek Grubu ve Empatik Eğilim İlişkisi

Tablo-81: Meslek Grubuna Göre Empatik Eğilim Düzeyinden Alınan Puanların İstatistiksel Değerleri

Meslek Grubu	Sayı [N]	Ortalama Puan	Standart Sapma	Standart Hata
Öğretmen	101	72.27	7.91	0.78
Doktor	100	70.67	7.77	0.77
Avukat	100	70.53	7.63	0.76
Din Görevlisi	100	73.82	9.26	0.92
Serbest Meslek	74	68.91	8.80	1.02
T o p l a m	475	71.37	8.39	0.38

Tablo-82: Meslek Grubuna Göre Empatik Eğilim Düzeyi Arasındaki Farklılaşmaya İlişkin Sonuçlar [Tek Yönlü ANOVA]

Benlik Kavramı	Varyans Kaynağı	Kareler Toplamı	sd	Kareler Ortalaması	F	p	Farklılık Aralıkları
Empati	Gruplar Arası	1247.51	4	311.87	4.55	0.00*	4, 3 ve 5 arasında (Tukey-HSD)
	Grup İçi	32161.53	470	68.42			
	T o p l a m	33409.04	474				

Özet: *Meslek Grubu & Empatik Eğilim Düzeyi = p < .01

Konuyla ilgili yukarıda yer alan Tablo-81 ve Tablo-82'deki istatistiksel bulgular nitel olarak analiz edildiğinde;

Meslek grubu değişkeni bağlamında empatik eğilim düzeyinden alınan puanların ortalamalarına bakıldığında, serbest meslek grubunda çalışanların aldığı puan ortalaması ($x = 68.91$) en düşük, din görevlilerinin aldığı puan ortalaması ($x = 73.82$) ise en yüksektir. Diğer meslek gruplarındaki katılımcılardan öğretmenlerin puan ortalaması 72.27, avukatların puan ortalaması 70.53 ve doktorların aldığı puan ortalaması ise 70.67 olarak bulunmuştur. Dolayısıyla konuyla ilgili yapılan istatistiksel analize göre de zaten örneklem grubunda yer alan katılımcıların meslek gruplarına göre empatik eğilim düzeyleri arasında oldukça önemli derecede ($F = 4.55$; $p < .01$) anlamlı bir farklılık olduğu görülmüştür. Ayrıca gruplar arasındaki farklılıkların kaynağına ilişkin yapılan Post-Hoc analizinde ise, söz konusu bu durumun din görevlileri ile avukatlar ve serbest meslek grubunda çalışanlar arasındaki farklılıktan kaynaklandığı saptanmıştır. Buna göre meslek grupları açısından din görevlilerinin empatik eğilim düzeylerinin, başta serbest meslek grubunda çalışanlar ile avukatlar olmak üzere diğer meslek gruplarından daha yüksek olduğu söylenebilir.

2.3. Dindarlık Modelleri ve Benlik Kavramı Değişkenleri İlişkisi İle İlgili Elde Edilen Bulgular

Anket uygulamasından elde edilen verilerin analiz edilmeye devam edildiği bölümün bu temel başlığı altında da, araştırma deseni bağlamında çalışmanın temel kurgusu yer almaktadır.

Dolayısıyla bu ana bölümde, yetişkin katılımcıların sahip oldukları ‘(a) içgüdümlü ve (b) dışgüdümlü dindarlık modelleri ve düzeyleri’ ile benlik kavramı değişkenleri olarak belirlenen ‘benlik saygısı, kendini izleme ve empati’ arasındaki ilişkiye ve farklılığa yönelik elde edilen bulgulara yer verilmiştir. Görüldüğü gibi uygulamaya ilişkin bulguların analiz edildiği önceki iki ana bölümden farklı olarak bu alt bölümde, temel değişkenler yeniden konumlandırılmıştır. Bu nedenle bu alt başlıktaki kurguda istatistiksel analizi yapılan “içgüdümlü ve dışgüdümlü dindarlık modelleri ve düzeyleri”, bağımsız değişken; benlik kavramı değişkenleri çatısı altında yer alan “benlik saygısı, kendini izleme ve empati” olguları ise bağımlı değişken olarak kurgulanmıştır (ayrıca krş. Ek-2: Araştırma Modeli).

2.3.1. Dindarlık Modelleri ve Benlik Saygısı İlişkisi İle İlgili Elde Edilen Bulgular

Tablo-83: Dindarlık Modellerine Göre Benlik Saygısı Düzeyinden Alınan Puanların İstatistiksel Değerleri

Dindarlık Modeli	Benlik Saygısı Düzeyi [Genel]				Türü
	Sayı [N]	Ortalama Puan	Standart Sapma	Standart Hata	
İçgüdümlü Dindarlık	345	167.16	19.51	1.05	İdealize Edilmiş (önem)
Dışgüdümlü Dindarlık	130	162.00	21.81	1.91	
T o p l a m	475	164.58	20.66	1.48	
İçgüdümlü Dindarlık	345	159.82	21.30	1.14	Realize Edilmiş (memnuniyet)
Dışgüdümlü Dindarlık	130	154.11	22.27	1.95	
T o p l a m	475	156.97	21.78	1.55	

Tablo-84: Dindarlık Modellerine Göre Benlik Saygısı Düzeyi Arasındaki Farklılaşmaya İlişkin Sonuçlar [Bağımsız Grup t Testi]

Benlik Kavramı	sd	t	p	Standart Hata
Benlik Saygısı [Ö]	473	2.48	0.01*	2.07
Özet: *Dindarlık Modeli & Benlik Saygısı Önem Düzeyi = $p < .05$				
Benlik Saygısı [M]	473	2.57	0.01*	2.22
Özet: *Dindarlık Modeli & Benlik Saygısı Memnuniyet Düzeyi = $p < .05$				

Konuyla ilgili yukarıdaki Tablo-83 ve Tablo-84’de yer alan istatistiksel veriler nitel olarak çözümlendiğinde;

Dindarlık modeli değişkeni kapsamında öncelikle genel anlamda idealize edilmiş benlik saygısı olarak önem düzeyleri için alınan puanların ortalamalarına bakıldığında, içgüdümlü dindarların aldıkları puanların ortalaması ($x = 167.16$), dışgüdümlü dindarların aldıkları puanların ortalamasından ($x = 162.00$) daha yüksektir. Dolayısıyla konuyla ilgili yapılan istatistiksel analize göre de zaten tecrübî uygulamaya katılan örneklem grubunun sahip oldukları dindarlık modellerine göre genel anlamdaki idealize edilmiş benlik saygısı olarak önem

düzeyleri arasında önemli derecede ($t = 2.48$; $p < .05$) anlamlı bir farklılık olduğu gözlenmiştir. Bu durumda içgüdümlü dindarların genel olarak idealize edilmiş benlik saygısı düzeylerinin, dışgüdümlü dindarlardan daha yüksek olduğu ifade edilebilir.

Bunun yanı sıra yine dindarlık modelleri bağlamında bu kez genel anlamda realize edilmiş benlik saygısı olarak memnuniyet düzeyleri için alınan puanların ortalamalarına bakıldığında, dışgüdümlü dindarların aldıkları puanların ortalaması ($x = 154.11$), içgüdümlü dindarların aldıkları puanların ortalamasından ($x = 159.82$) daha düşüktür. Dolayısıyla konuyla ilgili yapılan istatistiksel analize göre de zaten anket uygulamasına katılan örneklem grubunun sahip oldukları dindarlık modellerine göre genel anlamdaki realize edilmiş benlik saygısı olarak memnuniyet düzeyleri arasında önemli derecede ($t = 2.57$; $p < .05$) anlamlı bir farklılık olduğu tespit edilmiştir. Buna göre dışgüdümlü dindarların genel olarak realize edilmiş benlik saygısı düzeylerinin, içgüdümlü dindarlardan daha düşük olduğu söylenebilir.

Tablo-85: Dindarlık Modellerine Göre Benlik Saygısının Kişisel Özellikler Boyutundan Alınan Puanların İstatistiksel Değerleri

Dindarlık Modeli	Benlik Saygısı [Kişisel Özellikler]				Türü
	Sayı [N]	Ortalama Puan	Standart Sapma	Standart Hata	
İçgüdümlü Dindarlık	345	79.13	10.98	0.59	İdealize Edilmiş (önem)
Dışgüdümlü Dindarlık	130	76.55	12.57	1.10	
T o p l a m	475	77.84	11.78	0.84	
İçgüdümlü Dindarlık	345	76.25	11.69	0.62	Realize Edilmiş (memnuniyet)
Dışgüdümlü Dindarlık	130	72.74	12.56	1.10	
T o p l a m	475	74.50	12.12	0.86	

Tablo-86: Dindarlık Modellerine Göre Benlik Saygısının Kişisel Özellikler Boyutu Arasındaki Farklılaşmaya İlişkin Sonuçlar [Bağımsız Grup t Testi]

Benlik Kavramı	sd	t	p	Standart Hata
Benlik Saygısı [Ö]	473	2.19	0.02*	1.77
Özet: *Dindarlık Modeli & Benlik Saygısı Önem Düzeyi = $p < .05$				
Benlik Saygısı [M]	473	2.85	0.00**	1.22
Özet: **Dindarlık Modeli & Benlik Saygısı Memnuniyet Düzeyi = $p < .01$				

Konuyla ilgili yukarıda yer alan Tablo-85 ve Tablo-86'daki istatistiksel bulgular nitel olarak analiz edildiğinde;

Dindarlık modeli değişkeni kapsamında öncelikle kişisel özellikler boyutundan idealize edilmiş benlik saygısı olarak önem düzeyleri için alınan puanların ortalamalarına bakıldığında, içgüdümlü dindarların aldıkları puanların ortalaması ($x = 79.13$), dışgüdümlü dindarların aldıkları puanların ortalamasından ($x = 76.55$) daha yüksektir. Dolayısıyla konuyla ilgili yapılan istatistiksel analize göre de zaten üzerinde çalışılan örnekleme yer alan katılımcıların sahip

oldukları dindarlık modellerine göre kendi kişisel özellikleri üzerinden idealize edilmiş benlik saygısı olarak önem düzeyleri arasında önemli derecede ($t = 2.19$; $p < .05$) anlamlı bir farklılık olduğu belirlenmiştir. Bu durumda içgüdümlü dindarların kendi kişisel özellikleri üzerinden idealize edilmiş benlik saygısı düzeylerinin, dışgüdümlü dindarlardan daha yüksek olduğu ifade edilebilir.

Öte yandan yine dindarlık modelleri bağlamında kişisel özellikler boyutundan bu kez realize edilmiş benlik saygısı olarak memnuniyet düzeyleri için alınan puanların ortalamalarına bakıldığında, dışgüdümlü dindarların aldıkları puanların ortalaması ($x = 72.74$), içgüdümlü dindarların aldıkları puanların ortalamasından ($x = 76.25$) daha düşüktür. Dolayısıyla konuyla ilgili yapılan istatistiksel analize göre de zaten tecrübî uygulamaya katılan örneklem grubunun sahip oldukları dindarlık modellerine göre kendi kişisel özellikleri üzerinden realize edilmiş benlik saygısı olarak memnuniyet düzeyleri arasında oldukça önemli derecede ($t = 2.85$; $p < .01$) anlamlı bir farklılık olduğu görülmüştür. Buna göre dışgüdümlü dindarların kendi kişisel özellikleri üzerinden realize edilmiş benlik saygısı düzeylerinin, içgüdümlü dindarlardan daha düşük olduğu söylenebilir.

Tablo-87: Dindarlık Modellerine Göre Benlik Saygısının Kişilerarası Özellikler Boyutundan Alınan Puanların İstatistiksel Değerleri

Dindarlık Modeli	Benlik Saygısı [Kişilerarası Özellikler]				Türü
	Sayı [N]	Ortalama Puan	Standart Sapma	Standart Hata	
İçgüdümlü Dindarlık	345	88.02	10.46	0.56	İdealize Edilmiş (önem)
Dışgüdümlü Dindarlık	130	85.45	11.49	1.00	
T o p l a m	475	86.74	10.98	0.78	
İçgüdümlü Dindarlık	345	83.57	11.15	0.60	Realize Edilmiş (memnuniyet)
Dışgüdümlü Dindarlık	130	81.36	11.75	1.03	
T o p l a m	475	82.47	11.45	0.81	

Tablo-88: Dindarlık Modellerine Göre Benlik Saygısının Kişilerarası Özellikler Boyutu Arasındaki Farklılaşmaya İlişkin Sonuçlar [Bağımsız Grup t Testi]

Benlik Kavramı	sd	t	p	Standart Hata
Benlik Saygısı [Ö]	473	2.32	0.02*	1.10
Özet: *Dindarlık Modeli & Benlik Saygısı Önem Düzeyi = $p < .05$				
Benlik Saygısı [M]	473	1.88	0.04*	1.16
Özet: *Dindarlık Modeli & Benlik Saygısı Memnuniyet Düzeyi = $p < .05$				

Konuyla ilgili yukarıdaki Tablo-87 ve Tablo-88'de yer alan istatistiksel veriler nitel olarak çözümlendiğinde;

Dindarlık modeli değişkeni kapsamında öncelikle kişilerarası özellikler boyutundan idealize edilmiş benlik saygısı olarak önem düzeyleri için alınan puanların ortalamalarına

bakıldığında, içgüdümlü dindarların aldıkları puanların ortalaması ($x = 88.02$), dışgüdümlü dindarların aldıkları puanların ortalamasından ($x = 85.45$) daha yüksektir. Dolayısıyla konuyla ilgili yapılan istatistiksel analize göre de zaten örneklem grubunda yer alan katılımcıların sahip oldukları dindarlık modellerine göre kendi kişilerarası özellikleri üzerinden idealize edilmiş benlik saygısı olarak önem düzeyleri arasında önemli derecede ($t = 2.32$; $p < .05$) anlamlı bir farklılık olduğu saptanmıştır. Bu durumda içgüdümlü dindarların kendi kişilerarası özellikleri üzerinden idealize edilmiş benlik saygısı düzeylerinin, dışgüdümlü dindarlardan daha yüksek olduğu ifade edilebilir.

Öte yandan yine dindarlık modelleri bağlamında kişilerarası özellikler boyutundan bu kez realize edilmiş benlik saygısı olarak memnuniyet düzeyleri için alınan puanların ortalamalarına bakıldığında, dışgüdümlü dindarların aldıkları puanların ortalaması ($x = 81.36$), içgüdümlü dindarların aldıkları puanların ortalamasından ($x = 83.57$) daha düşüktür. Dolayısıyla konuyla ilgili yapılan istatistiksel analize göre de zaten üzerinde çalışılan örnekleme de yer alan katılımcıların sahip oldukları dindarlık modellerine göre kendi kişilerarası özellikleri üzerinden realize edilmiş benlik saygısı olarak memnuniyet düzeyleri arasında önemli derecede ($t = 1.88$; $p < .05$) anlamlı bir farklılık olduğu gözlenmiştir. Buna göre dışgüdümlü dindarların kendi kişilerarası özellikleri üzerinden realize edilmiş benlik saygısı düzeylerinin, içgüdümlü dindarlardan daha düşük olduğu söylenebilir.

2.3.1.1. İçgüdümlü Dindarlık ve Benlik Saygısı İlişkisi

Tablo-89: İçgüdümlü Dindarlık Modeli İle Benlik Saygısı Arasındaki İlişki⁶⁶
[Pearson Korelasyon]

Değişkenler	n	r	p
İçgüdümlü Dindarlık & Benlik Saygısı [Genel – Önem]	475	.133	0.00*
Özet: *İçgüdümlü Dindarlık & Benlik Saygısı Önem Düzeyi = $p < .01$			
İçgüdümlü Dindarlık & Benlik Saygısı [Genel – Memnuniyet]	475	.148	0.00*
Özet: *İçgüdümlü Dindarlık & Benlik Saygısı Memnuniyet Düzeyi = $p < .01$			

Konuyla ilgili yukarıda yer alan Tablo-89'daki istatistiksel bulgular nitel olarak analiz edildiğinde;

İçgüdümlü dindarlık ile öncelikle genel ortalamaları üzerinden idealize edilmiş benlik saygısı olarak önem düzeyi arasında pozitif yönde oldukça önemli derecede anlamlı bir ilişki (r

66 Konuyla ilgili farklılık testlerinin yanı sıra öncelikle sürekli değişken biçiminde tanımlanarak dindarlık modellerinden birisi olan 'içgüdümlü dindarlık' modeli ile benlik saygısının genel anlamda hem önem hem de memnuniyet düzeyleri arasındaki ilişkiye/korelasyona bakılmıştır

= .113; $p < .01$) tespit edilmiştir. Bu sonuca göre katılımcıların içgüdümlü dindarlık düzeyleri yükseldikçe genel anlamda benlik saygılarına gösterdikleri önem düzeyleri de artmakta; içgüdümlü dindarlık düzeyleri düştükçe buna paralel olarak genel anlamda benlik saygılarına gösterdikleri önem düzeyleri de azalmaktadır.

Bunun yanı sıra içgüdümlü dindarlık ile genel ortalamaları üzerinden bu kez realize edilmiş benlik saygısı olarak memnuniyet düzeyi arasında da pozitif yönde oldukça önemli derecede anlamlı bir ilişki ($r = .148$; $p < .01$) belirlenmiştir. Elde edilen bu sonuca göre de katılımcıların içgüdümlü dindarlık düzeyleri yükseldikçe genel anlamda şu anki benlik saygılarından duymuş oldukları memnuniyet düzeyleri artmakta; içgüdümlü dindarlık düzeyleri düştükçe buna paralel olarak genel anlamda şu anki benlik saygılarından duymuş oldukları memnuniyet düzeyleri de azalmaktadır.

Tablo-90: İçgüdümlü Dindarlık Düzeyine Göre Benlik Saygısı Düzeyinden Alınan Puanların İstatistiksel Değerleri ⁶⁷

İçgüdümlü Dindarlık Düzeyi	Benlik Saygısı Düzeyi [Genel]				Türü
	Sayı [N]	Ortalama Puan	Standart Sapma	Standart Hata	
Düşük [9-25 puan arası]	44	160.54	20.53	3.09	İdealize Edilmiş (önem)
Orta [26-35 puan arası]	157	164.14	20.08	1.60	
Yüksek [36-45 puan arası]	274	167.50	20.19	1.22	
T o p l a m	475	165.75	20.27	0.93	
Düşük [9-25 puan arası]	44	153.81	21.56	3.25	Realize Edilmiş (memnuniyet)
Orta [26-35 puan arası]	157	155.57	21.84	1.74	
Yüksek [36-45 puan arası]	274	160.52	21.42	1.29	
T o p l a m	475	158.26	21.70	0.99	

Tablo-91: İçgüdümlü Dindarlık Düzeyine Göre Benlik Saygısı Düzeyi Arasındaki Farklılaşmaya İlişkin Sonuçlar [Tek Yönlü ANOVA]

Benlik Kavramı	Varyans Kaynağı	Kareler Toplamı	sd	Kareler Ortalaması	F	p	Farklılık Aralıkları
Benlik Saygısı [Önem]	Gruplar Arası	2441.66	2	1220.83	2.99	0.04*	3, 2 ve 1 arasında (Tukey-HSD)
	Grup İçi	192429.1	472	407.68			
	T o p l a m	194870.7	474				
Özet: *İçgüdümlü Dindarlık & Benlik Saygısı Önem Düzeyi = $p < .05$							
Benlik Saygısı [Memnuniyet]	Gruplar Arası	3403.25	2	1701.62	3.65	0.02*	1, 2 ve 3 arasında (Tukey-HSD)
	Grup İçi	219799.3	472	465.67			
	T o p l a m	223202.6	474				
Özet: *İçgüdümlü Dindarlık & Benlik Saygısı Memnuniyet Düzeyi = $p < .05$							

Konuyla ilgili yukarıdaki Tablo-90 ve Tablo-91'de yer alan istatistiksel veriler nitel olarak çözümlendiğinde;

67 'İçgüdümlü dindarlık düzeyleri'ne göre benlik saygısı düzeylerinin farklılaşp farklılaşmadıkları da istatistiksel olarak analiz edilmiştir. Bu amaçla öncelikle katılımcıların içgüdümlü dindarlık alt ölçeğinden almış oldukları puanlar (a) düşük, (b) orta ve (c) yüksek şeklinde 3 gruba ayrılarak kategorileştirilmiştir.

İçgüdümlü dindarlık düzeyi değişkeni kapsamında öncelikle genel anlamda idealize edilmiş benlik saygısı olarak önem düzeyleri için alınan puanların ortalamalarına bakıldığında, içgüdümlü dindarlık düzeyleri yüksek olan katılımcıların aldıkları puan ortalaması ($x = 167.50$) en yüksek, düşük olan katılımcıların aldıkları puan ortalaması ($x = 160.54$) ise en düşüktür. Bunun yanında orta düzeydeki katılımcıların aldıkları puan ortalaması ($x = 164.14$) da en yüksek ve en düşük puan ortalamasına sahip içgüdümlü dindarlar arasında yer almaktadır. Dolayısıyla konuyla ilgili yapılan istatistiksel analize göre de zaten anket uygulamasına katılan örneklem grubunun içgüdümlü dindarlık düzeylerine göre idealize edilmiş benlik saygısı olarak önem düzeyleri arasında önemli derecede ($F = 2.99$; $p < .05$) anlamlı bir farklılık olduğu görülmüştür. Ayrıca gruplar arasındaki farklılıkların kaynağına ilişkin yapılan Post-Hoc analizinde ise, söz konusu durumun yüksek ile orta ve düşük düzeylerde içgüdümlü dindarlık formuna sahip olan yetişkinler arasındaki farklılıktan kaynaklandığı saptanmıştır. Bu durumda yüksek düzeyde içgüdümlü dindarlık formuna sahip olan yetişkinlerin genel olarak idealize edilmiş benlik saygısı düzeylerinin, orta ve düşük olanlardan daha yüksek olduğu ifade edilebilir.

Bunun yanı sıra yine içgüdümlü dindarlık düzeyi bağlamında genel anlamda bu kez realize edilmiş benlik saygısı olarak memnuniyet düzeyleri için alınan puanların ortalamalarına bakıldığında, içgüdümlü dindarlık düzeyleri düşük olan katılımcıların aldıkları puan ortalaması ($x = 153.81$) en düşük, yüksek olan katılımcıların aldıkları puan ortalaması ($x = 160.52$) ise en yüksektir. Öte yandan orta düzeydeki katılımcıların aldıkları puan ortalaması ($x = 155.57$) da en yüksek ve en düşük puan ortalamasına sahip içgüdümlü dindarlar arasında yer almaktadır. Dolayısıyla konuyla ilgili yapılan istatistiksel analize göre de zaten örneklem grubunda yer alan katılımcıların içgüdümlü dindarlık düzeylerine göre realize edilmiş benlik saygısı olarak memnuniyet düzeyleri arasında önemli derecede ($F = 3.65$; $p < .05$) anlamlı bir farklılık olduğu gözlenmiştir. Ayrıca gruplar arasındaki farklılıkların kaynağına ilişkin yapılan Post-Hoc analizinde ise, söz konusu durumun düşük ile orta ve yüksek düzeylerde içgüdümlü dindarlık formuna sahip olan yetişkinler arasındaki farklılıktan kaynaklandığı tespit edilmiştir. Buna göre düşük düzeyde içgüdümlü dindarlık formuna sahip olan yetişkinlerin genel olarak realize edilmiş benlik saygısı düzeylerinin, orta ve yüksek olanlardan daha düşük olduğu söylenebilir.

Tablo-92: İçgüdümlü Dindarlık Modeli İle Benlik Saygısının Kişisel Özellikler Boyutu Arasındaki İlişki [Pearson Korelasyon]

Değişkenler	n	r	p
İçgüdümlü Dindarlık & Benlik Saygısı [Kişisel Özellikler – Önem]	475	.122	0.00*

Özet: *İçgüdümlü Dindarlık & Benlik Saygısı Önem Düzeyi = p < .01			
İçgüdümlü Dindarlık & Benlik Saygısı [Kişisel Özellikler – Memnuniyet]	475	.163	0.00*
Özet: *İçgüdümlü Dindarlık & Benlik Saygısı Memnuniyet Düzeyi = p < .01			

Konuyla ilgili yukarıda yer alan Tablo-92'deki istatistiksel bulgular nitel olarak analiz edildiğinde;

İçgüdümlü dindarlık ile öncelikle kişisel özellikler boyutundan idealize edilmiş benlik saygısı olarak önem düzeyi arasında pozitif yönde oldukça önemli derecede anlamlı bir ilişki ($r = .122$; $p < .01$) belirlenmiştir. Bu sonuca göre katılımcıların içgüdümlü dindarlık düzeyleri yükseldikçe kendi kişisel özellikleri üzerinden benlik saygılarına gösterdikleri önem düzeyleri de artmakta; içgüdümlü dindarlık düzeyleri düştükçe buna paralel olarak kendi kişisel özellikleri üzerinden benlik saygılarına gösterdikleri önem düzeyleri de azalmaktadır.

Öte yandan içgüdümlü dindarlık ile kişisel özellikler boyutu üzerinden bu kez realize edilmiş benlik saygısı olarak memnuniyet düzeyi arasında da pozitif yönde oldukça önemli derecede anlamlı bir ilişki ($r = .163$; $p < .01$) görülmüştür. Elde edilen bu sonuca göre de katılımcıların içgüdümlü dindarlık düzeyleri yükseldikçe kendi kişisel özellikleri üzerinden şu anki benlik saygılarından duymuş oldukları memnuniyet düzeyleri artmakta; içgüdümlü dindarlık düzeyleri düştükçe buna paralel olarak kendi kişisel özellikleri üzerinden şu anki benlik saygılarından duymuş oldukları memnuniyet düzeyleri de azalmaktadır.

Tablo-93: İçgüdümlü Dindarlık Düzeyine Göre Benlik Saygısının Kişisel Özellikler Boyutundan Alınan Puanların İstatistiksel Değerleri

İçgüdümlü Dindarlık Düzeyi	Benlik Saygısı [Kişisel Özellikler]				
	Sayı [N]	Ortalama Puan	Standart Sapma	Standart Hata	Türü
Düşük [9-25 puan arası]	44	75.15	11.85	1.78	İdealize Edilmiş (önem)
Orta [26-35 puan arası]	157	78.08	11.25	0.89	
Yüksek [36-45 puan arası]	274	79.14	11.50	0.69	
T o p l a m	475	78.42	11.48	0.52	
Düşük [9-25 puan arası]	44	71.61	12.94	1.95	Realize Edilmiş (memnuniyet)
Orta [26-35 puan arası]	157	74.26	11.98	0.95	
Yüksek [36-45 puan arası]	274	76.47	11.76	0.71	
T o p l a m	475	75.29	12.02	0.55	

Tablo-94: İçgüdümlü Dindarlık Düzeyine Göre Benlik Saygısının Kişisel Özellikler Boyutu Arasındaki Farklılaşmaya İlişkin Sonuçlar [Tek Tönlü ANOVA]

Benlik Kavramı	Varyans Kaynağı	Kareler Toplamı	sd	Kareler Ortalaması	F	P	Farklılık Aralıkları
Benlik Saygısı [Önem]	Gruplar Arası	629.44	2	314.72	2.39	0.04*	3 ile1 arasında (Tukey-HSD)
	Grup İçi	61924.8	472	131.19			
	T o p l a m	62554.24	474				
Özet: *İçgüdümlü Dindarlık & Benlik Saygısı Önem Düzeyi = p < .05							

Benlik Saygısı [Memnuniyet]	Gruplar Arası	1145.58	2	572.79	4.01	0.01*	1 ile 3 arasında (Scheffe)
	Grup İçi	67415.56	472	142.82			
	T o p l a m	68561.15	474				
Özet: *İçgüdümlü Dindarlık & Benlik Saygısı Memnuniyet Düzeyi = $p < .05$							

Konuyla ilgili yukarıdaki Tablo-93 ve Tablo-94'te yer alan istatistiksel veriler nitel olarak çözümlendiğinde;

İçgüdümlü dindarlık düzeyi değişkeni kapsamında öncelikle kişisel özellikler boyutundan idealize edilmiş benlik saygısı olarak önem düzeyleri için alınan puanların ortalamalarına bakıldığında, içgüdümlü dindarlık düzeyleri yüksek olan katılımcıların aldıkları puan ortalaması ($x = 79.14$) en yüksek, düşük olan katılımcıların aldıkları puan ortalaması ($x = 75.15$) ise en düşüktür. Bunun yanında orta düzeydeki katılımcıların aldıkları puan ortalaması ($x = 78.08$) da en yüksek ve en düşük puan ortalamasına sahip içgüdümlü dindarlar arasında yer almaktadır. Dolayısıyla konuyla ilgili yapılan istatistiksel analize göre de zaten uygulamaya katılan örneklem grubunun içgüdümlü dindarlık düzeylerine göre kendi kişisel özellikleri üzerinden idealize edilmiş benlik saygısı olarak önem düzeyleri arasında önemli derecede ($F = 2.39$; $p < .05$) anlamlı bir farklılık olduğu saptanmıştır. Ayrıca gruplar arasındaki farklılıkların kaynağına ilişkin yapılan Post-Hoc analizinde ise, söz konusu durumun özellikle yüksek ile düşük düzeylerde içgüdümlü dindarlık formuna sahip olan yetişkinler arasındaki farklılıktan kaynaklandığı gözlenmiştir. Bu durumda yüksek düzeyde içgüdümlü dindarlık formuna sahip olan yetişkinlerin kendi kişisel özellikleri üzerinden idealize edilmiş benlik saygısı düzeylerinin, düşük olanlardan daha yüksek olduğu ifade edilebilir.

Bunun yanı sıra yine içgüdümlü dindarlık düzeyi bağlamında kişisel özellikler boyutundan bu kez realize edilmiş benlik saygısı olarak memnuniyet düzeyleri için alınan puanların ortalamalarına bakıldığında, içgüdümlü dindarlık düzeyleri düşük olan katılımcıların aldıkları puan ortalaması ($x = 71.61$) en düşük, yüksek olan katılımcıların aldıkları puan ortalaması ($x = 76.47$) ise en yüksektir. Bunun yanında orta düzeydeki katılımcıların aldıkları puan ortalaması ($x = 74.26$) da en yüksek ve en düşük puan ortalamasına sahip içgüdümlü dindarlar arasında yer almaktadır. Dolayısıyla konuyla ilgili yapılan istatistiksel analize göre de zaten anket uygulamasına katılan örneklem grubunun içgüdümlü dindarlık düzeylerine göre kendi kişisel özellikleri üzerinden realize edilmiş benlik saygısı olarak memnuniyet düzeyleri arasında önemli derecede ($F = 4.01$; $p < .05$) anlamlı bir farklılık olduğu tespit edilmiştir. Ayrıca gruplar arasındaki farklılıkların kaynağına ilişkin yapılan Post-Hoc analizinde ise, söz konusu durumun özellikle düşük ile yüksek düzeylerde içgüdümlü dindarlık formuna sahip olan yetişkinler arasındaki farklılıktan kaynaklandığı belirlenmiştir. Buna göre düşük düzeyde

içgüdümlü dindarlık formuna sahip olan yetişkinlerin kendi kişisel özellikleri üzerinden realize edilmiş benlik saygısı düzeylerinin, yüksek olanlardan daha düşük olduğu söylenebilir.

Tablo-95: İçgüdümlü Dindarlık Modeli İle Benlik Saygısının Kişilerarası Özellikler Boyutu Arasındaki İlişki [Pearson Korelasyon]

Değişkenler	n	r	p
İçgüdümlü Dindarlık & Benlik Saygısı [Kişilerarası Özellikler – Önem]	475	.120	0.00*
Özet: *İçgüdümlü Dindarlık & Benlik Saygısı Önem Düzeyi = $p < .01$			
İçgüdümlü Dindarlık & Benlik Saygısı [Kişilerarası Özellikler – Memnuniyet]	475	.109	0.01**
Özet: **İçgüdümlü Dindarlık & Benlik Saygısı Memnuniyet Düzeyi = $p < .05$			

Konuyla ilgili yukarıda yer alan Tablo-95'deki istatistiksel bulgular nitel olarak analiz edildiğinde;

İçgüdümlü dindarlık ile öncelikle kişilerarası özellikler boyutundan idealize edilmiş benlik saygısı olarak önem düzeyi arasında pozitif yönde oldukça önemli derecede anlamlı bir ilişki ($r = .120$; $p < .01$) görülmüştür. Bu sonuca göre katılımcıların içgüdümlü dindarlık düzeyleri yükseldikçe kendi kişilerarası özellikleri üzerinden benlik saygılarına gösterdikleri önem düzeyleri de artmakta; içgüdümlü dindarlık düzeyleri düştükçe buna paralel olarak kendi kişilerarası özellikleri üzerinden benlik saygılarına gösterdikleri önem düzeyleri de azalmaktadır.

Bunun yanı sıra içgüdümlü dindarlık ile kişilerarası özellikler boyutundan bu kez realize edilmiş benlik saygısı olarak memnuniyet düzeyi arasında pozitif yönde önemli derecede anlamlı bir ilişki ($r = .109$; $p < .05$) saptanmıştır. Elde edilen bu sonuca göre de katılımcıların içgüdümlü dindarlık düzeyleri yükseldikçe kendi kişilerarası özellikleri üzerinden şu anki benlik saygılarından duymuş oldukları memnuniyet düzeyleri artmakta; içgüdümlü dindarlık düzeyleri düştükçe buna paralel olarak kendi kişilerarası özellikleri üzerinden şu anki benlik saygılarından duymuş oldukları memnuniyet düzeyleri de azalmaktadır.

Tablo-96: İçgüdümlü Dindarlık Düzeyine Göre Benlik Saygısının Kişilerarası Özellikler Boyutundan Alınan Puanların İstatistiksel Değerleri

İçgüdümlü Dindarlık Düzeyi	Benlik Saygısı [Kişilerarası Özellikler]				Türü
	Sayı [N]	Ortalama Puan	Standart Sapma	Standart Hata	
Düşük [9-25 puan arası]	44	85.38	11.70	1.76	İdealize Edilmiş (önem)
Orta [26-35 puan arası]	157	86.05	10.62	0.84	
Yüksek [36-45 puan arası]	274	88.36	10.68	0.64	
T o p l a m	475	87.32	10.80	0.49	
Düşük [9-25 puan arası]	44	81.20	10.52	1.58	Realize Edilmiş
Orta [26-35 puan arası]	157	82.30	11.51	0.91	

Yüksek [36-45 puan arası]	274	84.04	11.31	0.68	(memnuniyet)
T o p l a m	475	82.96	11.35	0.52	

Tablo-97: İçgüdümlü Dindarlık Düzeyine Göre Benlik Saygısının Kişilerarası Özellikler Boyutu Arasındaki Farklılaşmaya İlişkin Sonuçlar [Tek Yönlü ANOVA]

Benlik Kavramı	Varyans Kaynağı	Kareler Toplamı	sd	Kareler Ortalaması	F	p	Farklılık Aralıkları
Benlik Saygısı [Önem]	Gruplar Arası	711.92	2	355.96	3.07	0.04*	3 ile 1 arasında (Tukey-HSD)
	Grup İçi	54648.15	472	115.78			
	T o p l a m	55360.07	474				
Özet: *İçgüdümlü Dindarlık & Benlik Saygısı Önem Düzeyi = $p < .05$							
Benlik Saygısı [Memnuniyet]	Gruplar Arası	776.56	2	388.28	3.03	0.04*	1 ile 3 arasında (Tukey-HSD)
	Grup İçi	60357.96	472	127.87			
	T o p l a m	61134.53	474				
Özet: *İçgüdümlü Dindarlık & Benlik Saygısı Memnuniyet Düzeyi = $p < .05$							

Konuyla ilgili yukarıdaki Tablo-96 ve Tablo-97’de yer alan istatistiksel veriler nitel olarak çözümlendiğinde;

İçgüdümlü dindarlık düzeyi değişkeni kapsamında öncelikle kişilerarası özellikler boyutundan idealize edilmiş benlik saygısı olarak önem düzeyleri için alınan puanların ortalamalarına bakıldığında, içgüdümlü dindarlık düzeyleri yüksek olan katılımcıların aldıkları puan ortalaması ($x = 88.36$) en yüksek, düşük olan katılımcıların aldıkları puan ortalaması ($x = 85.38$) ise en düşüktür. Bunun yanında orta düzeydeki katılımcıların aldıkları puan ortalaması ($x = 86.05$) da en yüksek ve en düşük puan ortalamasına sahip içgüdümlü dindarlar arasında yer almaktadır. Dolayısıyla konuyla ilgili yapılan istatistiksel analize göre de zaten üzerinde çalışılan örnekleme de yer alan katılımcıların içgüdümlü dindarlık düzeylerine göre kendi kişilerarası özellikleri üzerinden idealize edilmiş benlik saygısı olarak önem düzeyleri arasında önemli derecede ($F = 3.07$; $p < .05$) anlamlı bir farklılık olduğu gözlenmiştir. Ayrıca gruplar arasındaki farklılıkların kaynağına ilişkin yapılan Post-Hoc analizinde ise, söz konusu durumun özellikle yüksek ile düşük düzeylerde içgüdümlü dindarlık formuna sahip olan yetişkinler arasındaki farklılıktan kaynaklandığı tespit edilmiştir. Bu durumda yüksek düzeyde içgüdümlü dindarlık formuna sahip olan yetişkinlerin kendi kişilerarası özellikleri üzerinden idealize edilmiş benlik saygısı düzeylerinin, düşük olanlardan daha yüksek olduğu ifade edilebilir.

Bunun yanı sıra yine içgüdümlü dindarlık düzeyi bağlamında kişilerarası özellikler boyutundan bu kez realize edilmiş benlik saygısı olarak memnuniyet düzeyleri için alınan puanların ortalamalarına bakıldığında, içgüdümlü dindarlık düzeyleri düşük olan katılımcıların aldıkları puan ortalaması ($x = 81.20$) en düşük, yüksek olan katılımcıların aldıkları puan ortalaması ($x = 84.04$) ise en yüksektir. Bunun yanında orta düzeydeki katılımcıların aldıkları puan ortalaması ($x = 82.30$) da en yüksek ve en düşük puan ortalamasına sahip içgüdümlü

dindarlar arasında yer almaktadır. Dolayısıyla konuyla ilgili yapılan istatistiksel analize göre de zaten uygulamaya katılan örneklem grubunun içgüdümlü dindarlık düzeylerine göre kendi kişilerarası özellikleri üzerinden realize edilmiş benlik saygısı olarak memnuniyet düzeyleri arasında önemli derecede ($F = 3.03$; $p < .05$) anlamlı bir farklılık olduğu belirlenmiştir. Ayrıca gruplar arasındaki farklılıkların kaynağına ilişkin yapılan Post-Hoc analizinde ise, söz konusu durumun özellikle düşük ile yüksek düzeylerde içgüdümlü dindarlık formuna sahip olan yetişkinler arasındaki farklılıktan kaynaklandığı görülmüştür. Buna göre düşük düzeyde içgüdümlü dindarlık formuna sahip olan yetişkinlerin kendi kişilerarası özellikleri üzerinden realize edilmiş benlik saygısı düzeylerinin, yüksek olanlardan daha düşük olduğu söylenebilir.

2.3.1.2. Dışgüdümlü Dindarlık ve Benlik Saygısı İlişkisi

Tablo-98: Dışgüdümlü Dindarlık Modeli İle Benlik Saygısı Arasındaki İlişki ⁶⁸
[Pearson Korelasyon]

Değişkenler	n	r	p
Dışgüdümlü Dindarlık & Benlik Saygısı [Genel – Önem]	475	.040	0.38
Özet: Dışgüdümlü Dindarlık & Benlik Saygısı Önem Düzeyi = $p > .05$			
Dışgüdümlü Dindarlık & Benlik Saygısı [Genel – Memnuniyet]	475	0.50	0.21
Özet: Dışgüdümlü Dindarlık & Benlik Saygısı Memnuniyet Düzeyi = $p > .05$			

Konuyla ilgili yukarıda yer alan Tablo-98'deki istatistiksel bulgular nitel olarak analiz edildiğinde;

Dışgüdümlü dindarlık ile öncelikle genel ortalamaları üzerinden idealize edilmiş benlik saygısı olarak önem düzeyi arasında pozitif veya negatif yönde herhangi anlamlı bir ilişki ($r = .040$; $p > .05$) saptanmamıştır. Öte yandan yine dışgüdümlü dindarlık ile genel ortalamaları üzerinden bu kez realize edilmiş benlik saygısı olarak memnuniyet düzeyi arasında da pozitif veya negatif yönde herhangi anlamlı bir ilişki ($r = .050$; $p > .05$) gözlenmemiştir.

Tablo-99: Dışgüdümlü Dindarlık Düzeyine Göre Benlik Saygısı Düzeyinden Alınan Puanların İstatistiksel Değerleri ⁶⁹

Dışgüdümlü Dindarlık Düzeyi	Benlik Saygısı Düzeyi [Genel]				
	Sayı [N]	Ortalama Puan	Standart Sapma	Standart Hata	Türü
Düşük [11-25 puan arası]	107	163.80	24.07	2.32	İdealize

68 Konuyla ilgili farklılık testlerinin yanı sıra öncelikle dindarlık modellerinden bir diğeri olan 'dışgüdümlü dindarlık' modeli ile benlik saygısının genel anlamda hem önem hem de memnuniyet düzeyleri arasındaki ilişkiye/korelasyona bakılmıştır

69 'Dışgüdümlü dindarlık düzeyleri'ne göre benlik saygısı düzeylerinin farklılaşp farklılaşmadıkları da istatistiksel olarak analiz edilmiştir. Bu amaçla öncelikle katılımcıların dışgüdümlü dindarlık alt ölçeğinden almış oldukları puanlar (a) düşük, (b) orta ve (c) yüksek şeklinde 3 gruba ayrılarak kategorileştirilmiştir.

Orta [26-39 puan arası]	347	166.31	1875	1.00	Edilmiş (önem)
Yüksek [40-55 puan arası]	21	166.28	23.73	5.17	
T o p l a m	475	165.75	20.27	0.93	
Düşük [11-25 puan arası]	107	155.46	25.06	2.42	Realize Edilmiş (memnuniyet)
Orta [26-39 puan arası]	347	158.95	20.69	1.11	
Yüksek [40-55 puan arası]	21	161.19	19.05	4.15	
T o p l a m	475	158.26	21.70	0.99	

Tablo-100: Dışgüdümlü Dindarlık Düzeyine Göre Benlik Saygısı Düzeyi Arasındaki Farklılaşmaya İlişkin Sonuçlar [Tek Yönlü ANOVA]

Benlik Kavramı	Varyans Kaynağı	Kareler Toplamı	sd	Kareler Ortalaması	F	p
Benlik Saygısı [Önem]	Gruplar Arası	524.02	2	262.01	0.63	0.52
	Grup İçi	194346.7	472	411.75		
	T o p l a m	194870.7	474			
Özet: Dışgüdümlü Dindarlık & Benlik Saygısı Önem Düzeyi = $p > .05$						
Benlik Saygısı [Memnuniyet]	Gruplar Arası	1180.53	2	590.26	1.25	0.28
	Grup İçi	222022	472	470.38		
	T o p l a m	223202.6	474			
Özet: Dışgüdümlü Dindarlık & Benlik Saygısı Memnuniyet Düzeyi = $p > .05$						

Konuyla ilgili yukarıdaki Tablo-99 ve Tablo-100'de yer alan istatistiksel veriler nitel olarak çözümlendiğinde;

Dışgüdümlü dindarlık düzeyi değişkeni kapsamında öncelikle genel anlamda idealize edilmiş benlik saygısı olarak önem düzeyleri için alınan puanların ortalamalarına bakıldığında, örneklem grubunda yer alan katılımcıların dışgüdümlü dindarlık düzeylerine göre genel anlamda idealize edilmiş benlik saygısı olarak önem düzeyleri arasında önemli derecede anlamlı bir farklılık olmadığı ($F = 0.63$; $p > .05$) tespit edilmiştir. Ancak katılımcıların konuya ilişkin aldıkları puanların ortalamaları dikkate alındığında dışgüdümlü dindarlık düzeyleri orta seviyede olan katılımcıların aldıkları puan ortalaması ($x = 166.31$) en yüksek, düşük olan katılımcıların aldıkları puan ortalaması ($x = 163.80$) ise en düşüktür. Bunun yanında yüksek düzeydeki katılımcıların aldıkları puan ortalaması da 166.28 olarak bulunmuştur.

Öte yandan yine dışgüdümlü dindarlık düzeyi bağlamında genel anlamda bu kez realize edilmiş benlik saygısı olarak memnuniyet düzeyleri için alınan puanların ortalamalarına bakıldığında, üzerinde çalışılan örnekleme yer alan katılımcıların dışgüdümlü dindarlık düzeylerine göre genel anlamda realize edilmiş benlik saygısı olarak memnuniyet düzeyleri arasında önemli derecede anlamlı bir farklılık olmadığı ($F = 1.25$; $p > .05$) belirlenmiştir. Fakat katılımcıların konuya ilişkin aldıkları puanların ortalamaları dikkate alındığında dışgüdümlü dindarlık düzeyleri düşük olan katılımcıların aldıkları puan ortalaması ($x = 155.46$) en düşük, yüksek olan katılımcıların aldıkları puan ortalaması ($x = 161.19$) ise en yüksektir. Ayrıca orta düzeydeki katılımcıların aldıkları puan ortalaması da 158.95 olarak bulunmuştur.

Tablo-101: Dışgüdümlü Dindarlık Modeli İle Benlik Saygısının Kişisel Özellikler Boyutu Arasındaki İlişki [Pearson Korelasyon]

Değişkenler	n	r	p
Dışgüdümlü Dindarlık & Benlik Saygısı [Kişisel Özellikler – Önem]	475	.060	0.19
Özet: Dışgüdümlü Dindarlık & Benlik Saygısı Önem Düzeyi = $p > .05$			
Dışgüdümlü Dindarlık & Benlik Saygısı [Kişisel Özellikler – Memnuniyet]	475	.077	0.12
Özet: Dışgüdümlü Dindarlık & Benlik Saygısı Memnuniyet Düzeyi = $p > .05$			

Konuyla ilgili yukarıda yer alan Tablo-101'deki istatistiksel bulgular nitel olarak analiz edildiğinde;

Dışgüdümlü dindarlık ile öncelikle kendi kişisel özellikleri üzerinden idealize edilmiş benlik saygısı olarak önem düzeyi arasında pozitif veya negatif yönde herhangi anlamlı bir ilişki ($r = .060$; $p > .05$) görülmemiştir. Bunun yanı sıra dışgüdümlü dindarlık ile kişisel özellikleri üzerinden bu kez realize edilmiş benlik saygısı olarak memnuniyet düzeyi arasında da pozitif veya negatif yönde herhangi anlamlı bir ilişki ($r = .077$; $p > .05$) saptanmamıştır.

Tablo-102: Dışgüdümlü Dindarlık Düzeyine Göre Benlik Saygısının Kişisel Özellikler Boyutundan Alınan Puanların İstatistiksel Değerleri

Dışgüdümlü Dindarlık Düzeyi	Benlik Saygısı [Kişisel Özellikler]				
	Sayı [N]	Ortalama Puan	Standart Sapma	Standart Hata	Türü
Düşük [11-25 puan arası]	107	77.20	12.45	1.20	İdealize Edilmiş (önem)
Orta [26-39 puan arası]	347	78.65	11.05	0.59	
Yüksek [40-55 puan arası]	21	80.95	13.24	2.89	
T o p l a m	475	78.42	11.48	0.52	
Düşük [11-25 puan arası]	107	74.28	12.85	1.24	Realize Edilmiş (memnuniyet)
Orta [26-39 puan arası]	347	75.45	11.81	0.63	
Yüksek [40-55 puan arası]	21	77.85	11.13	2.43	
T o p l a m	475	75.29	12.02	0.55	

Tablo-103: Dışgüdümlü Dindarlık Düzeyine Göre Benlik Saygısının Kişisel Özellikler Boyutu Arasındaki Farklılaşmaya İlişkin Sonuçlar [Tek Yönlü ANOVA]

Benlik Kavramı	Varyans Kaynağı	Kareler Toplamı	sd	Kareler Ortalaması	F	p
Benlik Saygısı [Önem]	Gruplar Arası	311.00	2	155.50	1.17	0.30
	Grup İçi	62243.24	472	131.87		
	T o p l a m	62554.24	474			
Özet: Dışgüdümlü Dindarlık & Benlik Saygısı Önem Düzeyi = $p > .05$						
Benlik Saygısı [Memnuniyet]	Gruplar Arası	256.92	2	128.46	0.88	0.41
	Grup İçi	68304.22	472	144.71		
	T o p l a m	68561.15	474			
Özet: Dışgüdümlü Dindarlık & Benlik Saygısı Memnuniyet Düzeyi = $p > .05$						

Konuyla ilgili yukarıdaki Tablo-102 ve Tablo-103'de yer alan istatistiksel veriler nitel olarak çözümlendiğinde;

Dışgüdümlü dindarlık düzeyi değişkeni kapsamında öncelikle kişisel özellikler boyutundan idealize edilmiş benlik saygısı olarak önem düzeyleri için alınan puanların ortalamalarına bakıldığında, anket uygulamasına katılan örneklem grubunun dışgüdümlü dindarlık düzeylerine göre kendi kişisel özellikleri üzerinden idealize edilmiş benlik saygısı olarak önem düzeyleri arasında önemli derecede anlamlı bir farklılık olmadığı ($F = 1.17; p > .05$) gözlenmiştir. Ancak katılımcıların konuya ilişkin aldıkları puanların ortalamaları dikkate alındığında dışgüdümlü dindarlık düzeyleri yüksek olan katılımcıların aldıkları puan ortalaması ($x = 80.95$) en yüksek, düşük olan katılımcıların aldıkları puan ortalaması ($x = 77.20$) ise en düşüktür. Bunun yanında orta düzeydeki katılımcıların aldıkları puan ortalaması da 78.65 olarak bulunmuştur.

Öte yandan yine dışgüdümlü dindarlık düzeyi bağlamında kişisel özellikler boyutundan bu kez realize edilmiş benlik saygısı olarak memnuniyet düzeyleri için alınan puanların ortalamalarına bakıldığında da, örneklem grubunda yer alan katılımcıların dışgüdümlü dindarlık düzeylerine göre kendi kişisel özellikleri üzerinden realize edilmiş benlik saygısı olarak memnuniyet düzeyleri arasında önemli derecede anlamlı bir farklılık olmadığı ($F = 0.88; p > .05$) tespit edilmiştir. Fakat katılımcıların konuya ilişkin aldıkları puanların ortalamaları dikkate alındığında dışgüdümlü dindarlık düzeyleri düşük olan katılımcıların aldıkları puan ortalaması ($x = 74.28$) en düşük, yüksek olan katılımcıların aldıkları puan ortalaması ($x = 77.85$) ise en yüksektir. Ayrıca orta düzeydeki katılımcıların aldıkları puan ortalaması da 75.45 olarak bulunmuştur.

Tablo-104: Dışgüdümlü Dindarlık Modeli İle Benlik Saygısının Kişilerarası Özellikler Boyutu Arasındaki İlişki [Pearson Korelasyon]

Değişkenler	n	r	p
Dışgüdümlü Dindarlık & Benlik Saygısı [Kişilerarası Özellikler – Önem]	475	.011	0.81
Özet: Dışgüdümlü Dindarlık & Benlik Saygısı Önem Düzeyi = $p > .05$			
Dışgüdümlü Dindarlık & Benlik Saygısı [Kişilerarası Özellikler – Memnuniyet]	475	.081	0.10
Özet: Dışgüdümlü Dindarlık & Benlik Saygısı Memnuniyet Düzeyi = $p > .05$			

Konuyla ilgili yukarıda yer alan Tablo-104'teki istatistiksel bulgular nitel olarak analiz edildiğinde;

Dışgüdümlü dindarlık ile öncelikle kendi kişilerarası özellikleri üzerinden idealize edilmiş benlik saygısı olarak önem düzeyi arasında pozitif veya negatif yönde herhangi anlamlı bir ilişki ($r = .011; p > .05$) belirlenmemiştir. Bunun yanı sıra dışgüdümlü dindarlık ile kendi kişilerarası özellikleri üzerinden bu kez realize edilmiş benlik saygısı olarak memnuniyet düzeyi

arasında da pozitif veya negatif yönde herhangi anlamlı bir ilişki ($r = .081$; $p > .05$) görülmemiştir.

Tablo-105: Dışgüdümlü Dindarlık Düzeyine Göre Benlik Saygısının Kişilerarası Özellikler Boyutundan Alınan Puanların İstatistiksel Değerleri

Dışgüdümlü Dindarlık Düzeyi	Benlik Saygısı [Kişilerarası Özellikler]				
	Sayı [N]	Ortalama Puan	Standart Sapma	Standart Hata	Türü
Düşük [11-25 puan arası]	107	86.59	13.56	1.31	İdealize Edilmiş (önem)
Orta [26-39 puan arası]	347	87.66	09.71	0.52	
Yüksek [40-55 puan arası]	21	85.33	12.28	2.68	
T o p l a m	475	87.32	10.80	0.49	
Düşük [11-25 puan arası]	107	81.18	13.78	1.33	Realize Edilmiş (memnuniyet)
Orta [26-39 puan arası]	347	83.49	10.53	0.56	
Yüksek [40-55 puan arası]	21	83.33	10.32	2.25	
T o p l a m	475	82.96	11.35	0.52	

Tablo-106: Dışgüdümlü Dindarlık Düzeyine Göre Benlik Saygısının Kişilerarası Özellikler Boyutu Arasındaki Farklılaşmaya İlişkin Sonuçlar [Tek Yönlü ANOVA]

Benlik Kavramı	Varyans Kaynağı	Kareler Toplamı	sd	Kareler Ortalaması	F	P
Benlik Saygısı [Önem]	Gruplar Arası	180.79	2	90.39	0.77	0.46
	Grup İçi	5519.27	472	116.90		
	T o p l a m	55360.07	474			
Özet: Dışgüdümlü Dindarlık & Benlik Saygısı Önem Düzeyi = $p > .05$						
Benlik Saygısı [Memnuniyet]	Gruplar Arası	438.85	2	219.42	1.70	0.18
	Grup İçi	60695.67	472	128.59		
	T o p l a m	61134.53	474			
Özet: Dışgüdümlü Dindarlık & Benlik Saygısı Memnuniyet Düzeyi = $p > .05$						

Konuyla ilgili yukarıdaki Tablo-105 ve Tablo-106'da yer alan istatistiksel veriler nitel olarak çözümlendiğinde;

Dışgüdümlü dindarlık düzeyi değişkeni kapsamında öncelikle kişilerarası özellikler boyutundan idealize edilmiş benlik saygısı olarak önem düzeyleri için alınan puanların ortalamalarına bakıldığında, uygulamaya katılan örneklem grubunun dışgüdümlü dindarlık düzeylerine göre kendi kişilerarası özellikleri üzerinden idealize edilmiş benlik saygısı olarak önem düzeyleri arasında önemli derecede anlamlı bir farklılık olmadığı ($F = 0.77$; $p > .05$) saptanmıştır. Ancak katılımcıların konuya ilişkin aldıkları puanların ortalamaları dikkate alındığında dışgüdümlü dindarlık düzeyleri orta seviyede olan katılımcıların aldıkları puan ortalaması ($x = 87.66$) en yüksek, yüksek olan katılımcıların aldıkları puan ortalaması ($x = 85.33$) ise en düşüktür. Bunun yanında düşük düzeydeki katılımcıların aldıkları puan ortalaması da 86.59 olarak bulunmuştur.

Öte yandan yine dışgüdümlü dindarlık düzeyi bağlamında kişilerarası özellikler boyutundan bu kez realize edilmiş benlik saygısı olarak memnuniyet düzeyleri için alınan puanların ortalamalarına bakıldığında, anket uygulamasına katılan örneklem grubunun dışgüdümlü dindarlık düzeylerine göre kendi kişilerarası özellikleri üzerinden realize edilmiş benlik saygısı olarak memnuniyet düzeyleri arasında önemli derecede anlamlı bir farklılık olmadığı ($F = 1.70$; $p > .05$) gözlenmiştir. Fakat katılımcıların konuya ilişkin aldıkları puanların ortalamaları dikkate alındığında dışgüdümlü dindarlık düzeyleri düşük olan katılımcıların aldıkları puan ortalaması ($x = 81.18$) en düşük, orta seviyede olan katılımcıların aldıkları puan ortalaması ($x = 83.49$) ise en yüksektir. Ayrıca yanında yüksek düzeydeki katılımcıların aldıkları puan ortalaması da 83.33 olarak bulunmuştur.

2.3.2. Dindarlık Modelleri ve Kendini İzleme İlişkisi İle İlgili Elde Edilen Bulgular

Tablo-107: Dindarlık Modellerine Göre Kendini İzleme Düzeyinden Alınan Puanların İstatistiksel Değerleri

Dindarlık Modeli	Kendini İzleme Düzeyi			
	Sayı [N]	Ortalama Puan	Standart Sapma	Standart Hata
İçgüdümlü Dindarlık	345	8.51	3.22	0.17
Dışgüdümlü Dindarlık	130	9.25	3.45	0.30
Toplam	475	8.88	3.34	0.23

Tablo-108: Dindarlık Modellerine Göre Kendini İzleme Düzeyi Arasındaki Farklılaşmaya İlişkin Sonuçlar [Bağımsız Grup t Testi]

Benlik Kavramı	sd	t	p	Standart Hata
Kendini İzleme	473	-2.16	0.03*	0.33
Özet: *Dindarlık Modeli & Kendini İzleme Düzeyi = $p < .05$				

Konuyla ilgili yukarıda yer alan Tablo-107 ve Tablo-108'deki istatistiksel bulgular nitel olarak analiz edildiğinde;

Dindarlık modelleri kapsamında kendini izleme düzeyinden alınan puanların ortalamalarına bakıldığında, içgüdümlü dindarların aldıkları puanların ortalaması ($x = 8.51$), dışgüdümlü dindarların aldıkları puanların ortalamasından ($x = 9.25$) daha düşüktür. Dolayısıyla konuyla ilgili yapılan istatistiksel analize göre de zaten üzerinde çalışılan örnekleme yer alan katılımcıların sahip oldukları dindarlık modellerine göre kendini izleme düzeyleri arasında önemli derecede ($t = -2.16$; $p < .05$) anlamlı bir farklılık olduğu tespit edilmiştir. Bu durumda içgüdümlü dindarların kendini izleme düzeylerinin, dışgüdümlü dindarlardan daha düşük olduğu ifade edilebilir.

2.3.2.1. İçgüdümlü Dindarlık ve Kendini İzleme İlişkisi

Tablo-109: İçgüdümlü Dindarlık Modeli İle Kendini İzleme Düzeyi Arasındaki İlişki
[Pearson Korelasyon]

Değişkenler	n	r	p
İçgüdümlü Dindarlık & Kendini İzleme	475	-.107	0.02*
Özet: *İçgüdümlü Dindarlık & Kendini İzleme Düzeyi = p <.05			

Konuyla ilgili yukarıdaki Tablo-109'da yer alan istatistiksel veriler nitel olarak çözümlendiğinde;

İçgüdümlü dindarlık ile kendini izleme düzeyi arasında negatif yönde önemli derecede anlamlı bir ilişki ($r = -.107$; $p <.05$) belirlenmiştir. Bu sonuca göre katılımcıların içgüdümlü dindarlık düzeyleri yükseldikçe kendini izleme düzeyleri azalmakta; içgüdümlü dindarlık düzeyleri düştükçe kendini izleme düzeyleri de artmaktadır.

Tablo-110: İçgüdümlü Dindarlık Düzeyine Göre Kendini İzleme Düzeyinden Alınan Puanların İstatistiksel Değerleri

İçgüdümlü Dindarlık Düzeyi	Kendini İzleme Düzeyi			
	Sayı [N]	Ortalama Puan	Standart Sapma	Standart Hata
Düşük [9-25 puan arası]	44	9.70	3.86	0.58
Orta [26-35 puan arası]	157	8.94	3.25	0.25
Yüksek [36-45 puan arası]	274	8.43	3.20	0.19
T o p l a m	475	8.72	3.30	0.15

Tablo-111: İçgüdümlü Dindarlık Düzeyine Göre Kendini İzleme Düzeyi Arasındaki Farklılaşmaya İlişkin Sonuçlar [Tek Yönlü ANOVA]

Benlik Kavramı	Varyans Kaynağı	Kareler Toplamı	sd	Kareler Ortalaması	F	p	Farklılık Aralıkları
Kendini İzleme	Gruplar Arası	73.82	2	36.91	3.41	0.03*	1 ile 3 arasında (Tukey-HSD)
	Grup İçi	5103.93	472	10.81			
	T o p l a m	5177.76	474				
Özet: *İçgüdümlü Dindarlık & Kendini İzleme Düzeyi = p <.05							

Konuyla ilgili yukarıda yer alan Tablo-110 ve Tablo-111'deki istatistiksel bulgular nitel olarak analiz edildiğinde;

İçgüdümlü dindarlık düzeyi değişkeni bağlamında kendini izleme düzeyi için alınan puanların ortalamalarına bakıldığında, içgüdümlü dindarlık düzeyleri yüksek olan katılımcıların aldıkları puan ortalaması ($x = 8.43$) en düşük, düşük olan katılımcıların aldıkları puan ortalaması ($x = 9.70$) ise en yüksektir. Bunun yanında orta düzeydeki katılımcıların aldıkları puan ortalaması ($x = 8.94$) da en yüksek ve en düşük puan ortalamasına sahip içgüdümlü dindarlar arasında yer almaktadır. Dolayısıyla konu ile ilgili yapılan istatistiksel analize göre de zaten anket uygulamasına katılan örneklem grubunun içgüdümlü dindarlık düzeylerine göre

kendini izleme düzeyleri arasında önemli derecede ($F = 3.41$; $p < .05$) anlamlı bir farklılık olduğu görülmüştür. Ayrıca gruplar arasındaki farklılıkların kaynağına ilişkin yapılan Post-Hoc analizinde ise, söz konusu durumun özellikle düşük ile yüksek düzeylerde içgüdümlü dindarlık formuna sahip olan yetişkinler arasındaki farklılıktan kaynaklandığı saptanmıştır. Buna göre yüksek düzeyde içgüdümlü dindarlık formuna sahip olan yetişkinlerin kendini izleme düzeylerinin, düşük olanlardan daha düşük olduğu söylenebilir.

2.3.2.2. Dışgüdümlü Dindarlık ve Kendini İzleme İlişkisi

Tablo-112: Dışgüdümlü Dindarlık Modeli İle Kendini İzleme Düzeyi Arasındaki İlişki
[Pearson Korelasyon]

Değişkenler	n	R	p
Dışgüdümlü Dindarlık & Kendini İzleme	475	.101	0.04*
Özet: *Dışgüdümlü Dindarlık & Kendini İzleme Düzeyi = $p < .05$			

Konuyla ilgili yukarıdaki Tablo-112’de yer alan istatistiksel veriler nitel olarak çözümlendiğinde;

Dışgüdümlü dindarlık ile kendini izleme düzeyi arasında pozitif yönde önemli derecede anlamlı bir ilişki ($r = .101$; $p < .05$) gözlenmiştir. Bu sonuca göre katılımcıların dışgüdümlü dindarlık düzeyleri yükseldikçe kendini izleme düzeyleri de artmakta; dışgüdümlü dindarlık düzeyleri düştükçe buna paralel olarak kendini izleme düzeyleri de azalmaktadır.

Tablo-113: Dışgüdümlü Dindarlık Düzeyine Göre Kendini İzleme Düzeyinden Alınan Puanların İstatistiksel Değerleri

Dışgüdümlü Dindarlık Düzeyi	Kendini İzleme Düzeyi			
	Sayı [N]	Ortalama Puan	Standart Sapma	Standart Hata
Düşük [11-25 puan arası]	107	8.33	3.34	0.32
Orta [26-39 puan arası]	347	8.82	3.33	0.17
Yüksek [40-55 puan arası]	21	9.00	2.52	0.55
T o p l a m	475	8.72	3.30	0.15

Tablo-114: Dışgüdümlü Dindarlık Düzeyine Göre Kendini İzleme Düzeyi Arasındaki Farklılaşmaya İlişkin Sonuçlar [Tek Yönlü ANOVA]

Benlik Kavramı	Varyans Kaynağı	Kareler Toplamı	sd	Kareler Ortalaması	F	p	Farklılık Aralıkları
Kendini İzleme	Gruplar Arası	84.09	3	26.84	2.39	0.04*	3 ile 1 arasında (Tukey-HSD)
	Grup İçi	5089.93	471	10.18			
	T o p l a m	5161.02	474				
Özet: *Dışgüdümlü Dindarlık & Kendini İzleme Düzeyi = $p < .05$							

Konuyla ilgili yukarıda yer alan Tablo-113 ve Tablo-114’deki istatistiksel bulgular nitel olarak analiz edildiğinde;

Dışgüdümlü dindarlık düzeyi değişkeni kapsamında kendini izleme düzeyi için alınan puanların ortalamalarına bakıldığında, dışgüdümlü dindarlık düzeyleri düşük olan katılımcıların aldıkları puan ortalaması ($x = 8.33$) en düşük, yüksek olan katılımcıların aldıkları puan ortalaması ($x = 9.00$) ise en yüksektir. Bunun yanında orta düzeydeki katılımcıların aldıkları puan ortalaması ($x = 8.82$) da en yüksek ve en düşük puan ortalamasına sahip dışgüdümlü dindarlar arasında yer almaktadır. Dolayısıyla konuyla ilgili yapılan istatistiksel analize göre de zaten üzerinde çalışılan örnekleme yer alan katılımcıların dışgüdümlü dindarlık düzeylerine göre kendini izleme düzeyleri arasında önemli derecede ($F = 2.39$; $p < .05$) anlamlı bir farklılık olduğu tespit edilmiştir. Ayrıca gruplar arasındaki farklılıkların kaynağına ilişkin yapılan Post-Hoc analizinde ise, söz konusu durumun özellikle yüksek ile düşük düzeylerde dışgüdümlü dindarlık formuna sahip olan yetişkinler arasındaki farklılıktan kaynaklandığı belirlenmiştir. Bu durumda yüksek düzeyde dışgüdümlü dindarlık formuna sahip olan yetişkinlerin kendini izleme düzeylerinin, düşük olanlardan daha yüksek olduğu ifade edilebilir.

2.3.3. Dindarlık Modelleri ve Empatik Eğilim İlişkisi İle İlgili Elde Edilen Bulgular

Tablo-115: Dindarlık Modellerine Göre Empatik Eğilim Düzeyinden Alınan Puanların İstatistiksel Değerleri

Dindarlık Modeli	Empatik Eğilim Düzeyi			
	Sayı [N]	Ortalama Puan	Standart Sapma	Standart Hata
İçgüdümlü Dindarlık	345	72.30	8.04	0.43
Dışgüdümlü Dindarlık	130	68.90	8.83	0.77
T o p l a m	475	70.60	8.43	0.60

Tablo-116: Dindarlık Modellerine Göre Empatik Eğilim Düzeyi Arasındaki Farklılaşmaya İlişkin Sonuçlar [Bağımsız Grup t Testi]

Benlik Kavramı	sd	t	p	Standart Hata
Empati	473	3.98	0.00*	0.85
Özet: *Dindarlık Modeli & Empatik Eğilim Düzeyi = $p < .01$				

Konuyla ilgili yukarıdaki Tablo-115 ve Tablo-116'da yer alan istatistiksel veriler nitel olarak çözümlendiğinde;

Dindarlık modelleri bağlamında empatik eğilim düzeyinden alınan puanların ortalamalarına bakıldığında, içgüdümlü dindarların aldıkları puanların ortalaması ($x = 72.30$), dışgüdümlü dindarların aldıkları puanların ortalamasından ($x = 68.90$) daha yüksektir. Dolayısıyla konuyla ilgili yapılan istatistiksel analize göre de zaten anket uygulamasına katılan örneklem grubunun sahip oldukları dindarlık modellerine göre empatik eğilim düzeyleri

arasında oldukça önemli derecede ($t = 3.98$; $p < .01$) anlamlı bir farklılık olduğu görülmüştür. Bu durumda içgüdümlü dindarlardan empatik eğilim düzeylerinin, dışgüdümlü dindarlardan daha yüksek olduğu söylenebilir.

2.3.3.1. İçgüdümlü Dindarlık ve Empatik Eğilim İlişkisi

Tablo-117: İçgüdümlü Dindarlık Modeli İle Empatik Eğilim Düzeyi Arasındaki İlişki [Pearson Korelasyon]

Değişkenler	n	R	p
İçgüdümlü Dindarlık & Empatik Eğilim	475	.204	0.00*
Özet: *İçgüdümlü Dindarlık & Empatik Eğilim Düzeyi = $p < .01$			

Konuyla ilgili yukarıda yer alan Tablo-117'deki istatistiksel bulgular nitel olarak analiz edildiğinde;

İçgüdümlü dindarlık ile empatik eğilim düzeyi arasında pozitif yönde oldukça önemli derecede anlamlı bir ilişki ($r = .204$; $p < .01$) saptanmıştır. Bu sonuca göre katılımcıların içgüdümlü dindarlık düzeyleri yükseldikçe empatik eğilim düzeyleri de artmakta; içgüdümlü dindarlık düzeyleri düştükçe buna paralel olarak empatik eğilim düzeyleri de azalmaktadır. Nitekim aşağıda yer alan ilgili tablodaki içgüdümlü dindarlık modeline göre empatik eğilim düzeyinden alınan puanların istatistiksel değerlerine bakıldığında söz konusu durum daha da netleşmektedir.

Tablo-118: İçgüdümlü Dindarlık Düzeyine Göre Empatik Eğilim Düzeyinden Alınan Puanların İstatistiksel Değerleri

İçgüdümlü Dindarlık Düzeyi	Empatik Eğilim Düzeyi			
	Sayı [N]	Ortalama Puan	Standart Sapma	Standart Hata
Düşük [9-25 puan arası]	44	67.22	9.20	1.92
Orta [26-35 puan arası]	157	69.56	8.30	0.66
Yüksek [36-45 puan arası]	274	72.75	8.13	0.49
T o p l a m	475	71.37	8.39	0.38

Tablo-119: İçgüdümlü Dindarlık Düzeyine Göre Empatik Eğilim Düzeyi Arasındaki Farklılaşmaya İlişkin Sonuçlar [Tek Yönlü ANOVA]

Benlik Kavramı	Varyans Kaynağı	Kareler Toplamı	sd	Kareler Ortalaması	F	p	Farklılık Aralıkları
Empati	Gruplar Arası	1242.02	2	621.01	9.11	0.00*	3, 2 ve 1 arasında (Scheffe)
	Grup İçi	32167.02	472	68.15			
	T o p l a m	33409.04	474				
Özet: *İçgüdümlü Dindarlık & Empatik Eğilim Düzeyi = $p < .01$							

Konuyla ilgili yukarıdaki Tablo-118 ve Tablo-119'da yer alan istatistiksel veriler nitel olarak çözümlendiğinde;

İçgüdümlü dindarlık düzeyi değişkeni kapsamında empatik eğilim düzeyi için alınan puanların ortalamalarına bakıldığında, içgüdümlü dindarlık düzeyleri yüksek olan katılımcıların aldıkları puan ortalaması ($x = 72.75$) en yüksek, düşük olan katılımcıların aldıkları puan ortalaması ($x = 67.22$) ise en düşüktür. Bunun yanında orta düzeydeki katılımcıların aldıkları puan ortalaması ($x = 69.56$) da en yüksek ve en düşük puan ortalamasına sahip içgüdümlü dindarlar arasında yer almaktadır. Dolayısıyla konuyla ilgili yapılan istatistiksel analize göre de zaten üzerinde çalışılan örnekleme yer alan katılımcıların içgüdümlü dindarlık düzeylerine göre empatik eğilim düzeyleri arasında oldukça önemli derecede ($F = 9.11$; $p < .01$) anlamlı bir farklılık olduğu gözlenmiştir. Ayrıca gruplar arasındaki farklılıkların kaynağına ilişkin yapılan Post-Hoc analizinde ise, söz konusu durumun yüksek ile orta ve düşük düzeylerde içgüdümlü dindarlık formuna sahip olan yetişkinler arasındaki farklılıktan kaynaklandığı tespit edilmiştir. Buna göre yüksek düzeyde içgüdümlü dindarlık formuna sahip olan yetişkinlerin empatik eğilim düzeylerinin, orta ve düşük düzeydekilerden daha yüksek olduğu ifade edilebilir.

2.3.3.2. Dışgüdümlü Dindarlık ve Empatik Eğilim İlişkisi

Tablo-120: Dışgüdümlü Dindarlık Modeli İle Empatik Eğilim Düzeyi Arasındaki İlişki
[Pearson Korelasyon]

Değişkenler	n	R	p
Dışgüdümlü Dindarlık & Empatik Eğilim	475	-.81	0.04*
Özet: *Dışgüdümlü Dindarlık & Empatik Eğilim Düzeyi = $p < .05$			

Konuyla ilgili yukarıda yer alan Tablo-120'deki istatistiksel bulgular nitel olarak analiz edildiğinde;

Dışgüdümlü dindarlık ile empatik eğilim düzeyi arasında negatif yönde önemli derecede anlamlı bir ilişki ($r = -.81$; $p < .05$) belirlenmiştir. Elde edilen bu sonuca göre katılımcıların dışgüdümlü dindarlık düzeyleri yükseldikçe empatik eğilim düzeyleri düşmekte; dışgüdümlü dindarlık düzeyleri düştükçe de empatik eğilim düzeyleri artmaktadır.

Tablo-121: Dışgüdümlü Dindarlık Düzeyine Göre Empatik Eğilim Düzeyinden Alınan Puanların İstatistiksel Değerleri

Dışgüdümlü Dindarlık Düzeyi	Empatik Eğilim Düzeyi			
	Sayı [N]	Ortalama Puan	Standart Sapma	Standart Hata
Düşük [11-25 puan arası]	107	73.58	7.17	0.76
Orta [26-39 puan arası]	347	71.18	8.49	0.45
Yüksek [40-55 puan arası]	21	68.33	8.65	1.88
T o p l a m	475	71.37	8.39	0.38

Tablo-122: Dışgüdümlü Dindarlık Düzeyine Göre Empatik Eğilim Düzeyi Arasındaki Farklılaşmaya İlişkin Sonuçlar [tek yönlü ANOVA]

Benlik Kavramı	Varyans Kaynağı	Kareler Toplamı	sd	Kareler Ortalaması	F	p	Farklılık Aralıkları
Empati	Gruplar Arası	364.90	2	182.45	2.60	0.04*	1 ile 3 arasında (Tukey-HSD)
	Grup İçi	33044.14	472	70.00			
	T o p l a m	33409.04	474				
Özet: *Dışgüdümlü Dindarlık & Empatik Eğilim Düzeyi = p <.05							

Konuyla ilgili yukarıdaki Tablo-121 ve Tablo-122'de yer alan istatistiksel veriler nitel olarak çözümlendiğinde;

Dışgüdümlü dindarlık düzeyi değişkeni bağlamında empatik eğilim düzeyi için alınan puanların ortalamalarına bakıldığında, dışgüdümlü dindarlık düzeyleri düşük olan katılımcıların aldıkları puan ortalaması ($x = 73.68$) en yüksek, yüksek olan katılımcıların aldıkları puan ortalaması ($x = 68.33$) ise en düşüktür. Bunun yanında orta düzeydeki katılımcıların aldıkları puan ortalaması ($x = 71.18$) da en yüksek ve en düşük puan ortalamasına sahip dışgüdümlü dindarlar arasında yer almaktadır. Dolayısıyla konuyla ilgili yapılan istatistiksel analize göre de zaten anket uygulamasına katılan örneklem grubunun dışgüdümlü dindarlık düzeylerine göre empatik eğilim düzeyleri arasında önemli derecede ($F = 2.60$; $p <.05$) anlamlı bir farklılık olduğu görülmüştür. Ayrıca gruplar arasındaki farklılıkların kaynağına ilişkin yapılan Post-Hoc analizinde ise, söz konusu durumun özellikle düşük ile yüksek düzeylerde dışgüdümlü dindarlık formuna sahip olan yetişkinler arasındaki farklılıktan kaynaklandığı saptanmıştır. Bu durumda yüksek düzeyde dışgüdümlü dindarlık formuna sahip olan yetişkinlerin empatik eğilim düzeylerinin, düşük düzeydekilerden daha düşük olduğu söylenebilir.

3. YORUM VE TARTIŞMA

Araştırmanın bu son temel başlığı altında, çalışmanın hipotezleri ışığında elde edilen istatistiksel bulgularla ilgili yorum ve değerlendirmelere yer verilmiştir. Daha önce de belirtildiği gibi araştırmanın temel amacı, 'yetişkinlerin dindarlık modelleri ile belirlenen benlik kavramları arasındaki sosyal psikolojik ilişkiyi belirleyerek söz konusu bu ilişkinin içgüdümlü ve dışgüdümlü dindarlık formlarına bağlı olarak değişip değişmediğini' incelemektir. Bununla birlikte araştırmada yetişkinlerin dindarlık modelleri ve belirlenen benlik özelliklerinin demografik değişkenlerle ilişki ve farklarının incelenmesi de amaçlanmıştır.

Yukarıdaki amaçsal örüntü doğrultusunda bu alan araştırmasından elde edilen bulgular ve analizlerine dayanarak ulaşılan sonuçlar, aşağıdaki şu metodolojik sırayla yorumlanıp tartışılmaya çalışılmıştır:

(a) Yetişkin bireylerin cinsiyet, yaş, sosyo-ekonomik düzey, eğitim düzeyi, medenî durum ve meslek grubu gibi demografik özellikleri ile sahip oldukları içgüdümlü ve dışgüdümlü dindarlık modelleri arasındaki ilişkiye ve farklılığa yönelik yapılan yorumlar;

(b) Yetişkinlerin cinsiyet, yaş, sosyo-ekonomik düzey, eğitim düzeyi, medenî durum ve meslek grubu gibi demografik özellikleri ile benlik kavramı değişkenleri olarak belirlenen benlik saygısı, kendini izleme ve empati arasındaki ilişkiye ve farklılığa yönelik yapılan yorumlar;

(c) Yetişkin bireylerin sahip oldukları içgüdümlü ve dışgüdümlü dindarlık modelleri ve düzeyleri ile benlik kavramı değişkenleri olarak belirlenen benlik saygısı, kendini izleme ve empati arasındaki ilişkiye ve farklılığa yönelik yapılan yorumlar.

Bu saha araştırmasından elde edilen bulgular, başta din psikolojisi olmak üzere, gelişim psikolojisi, benlik psikolojisi ve sosyal psikoloji literatürü çerçevesinde değerlendirilip yorumlanmaya çalışılmıştır. Ayrıca müslüman örneklem üzerinde çalışılması nedeniyle yer yer İslâm dininin temel kaynaklarından ayet ve hadisler referans olarak kullanılmıştır. Bu doğrultuda –ulaşılabilirdiği kadarıyla- konuyla ilgili daha önceki araştırma sonuçlarına da yer verilerek karşılaştırma yapma olanağı sağlanmıştır.

Özetle araştırma konusuna yönelik yapılan yorum ve tartışmalar, istatistiksel ilişkiler ve farklılıklar temelinde bir önceki bulgular bölümünde elde edilen verilere paralel biçimde yukarıda ifade edilen metodolojik sıralamaya uygun olarak ayrı ayrı alt başlıklar şeklinde aşağıda verilmiştir. Dolayısıyla bir önceki bölümde konuyla ilgili bulguları içeren tablolara göndermeler yapılarak, ulaşılan sonuçlar kurgulanan temel ve alt hipotezler çerçevesinde yorumlanmış ve konuya ilişkin literatüre dayanılarak tartışılmıştır.

3.1. Demografik Özellikler ve Dindarlık Modelleri İlişkisi İle İlgili Yorumlar

Çalışmanın bu alt başlığı kapsamında, yetişkinlerin ‘cinsiyet, yaş, sosyo-ekonomik düzey, eğitim düzeyi, medenî durum ve meslek grubu’ gibi demografik özellikleri ile sahip oldukları ‘içgüdümlü ve dışgüdümlü dindarlık modelleri/yönelimleri’ arasındaki temelde farklılığa yönelik yapılan yorumlara yer verilmiştir. Bu bağlamda konuyla ilgili genel olarak hazırlanan alt hipotez; “yetişkinlik dönemindeki cinsiyet, yaş, sosyo-ekonomik düzey, eğitim düzeyi, medenî durum ve meslek grubu gibi demografik özellikler ile geliştirilen içgüdümlü ve

dışgüdümlü dindarlık modelleri arasında anlamlı farklılıklar vardır” şeklinde kurgulanmıştır [bkz. Hipotez = II / demografik özellikler & dindarlık modelleri].

Yukarıdaki konuya ilişkin geliştirilen hipotez çerçevesinde öncelikle bu çalışmanın alt araştırma deseni olarak, demografik özellikler ile dindarlık modelleri arasında tespit edilen farklılıklar yorumlanmaya çalışılmıştır. Ayrıca değişkenler arası bu farklılıkların yanı sıra – hipotezlere katılmadan- ihtiyaç hissedilen bazı durumlarda ilgili değişkeni desteklemek amacıyla ilişkisel/korelasyonel sonuçlara dayalı olarak bazı yorum ve tartışmalar da yapılmıştır.

Konuya ilişkin olarak kurulan yukarıdaki genel hipotez kapsamında yapılan istatistiksel analizler sonucunda dindarlık modellerine ilişkin elde edilen verilerin yorumu ise, demografik değişkenler dikkate alınarak yapılmıştır. Buna göre sırasıyla ‘[a] cinsiyet, [b] yaş, [c] sosyo-ekonomik düzey, [d] eğitim düzeyi, [e] medenî durum ve [f] meslek grubu’ demografik değişkenleri bağlamında içgüdümlü ve dışgüdümlü dindarlık modellerine ilişkin elde edilen sonuçlar, -yer yer bir önceki bölümdeki tablolara ve bunların nitel çözümlerine de atıfta bulunarak⁷⁰- yorumlanmış ve konuyla ilgili oluşturulan literatür çerçevesinde tartışılmaya çalışılmıştır. Ancak burada hemen belirtilmesi gereken bir durum var ki; bu alan araştırmasındaki dindarlık olgusu, dikotomik bir tipolojik model üzerinden ‘nitelik’ yönü ön plana çıkarılarak ele alınıp operasyonelleştirilmiştir.⁷¹ Dolayısıyla tecrübî uygulama sonuçları yorumlanırken nitelik yönünden adı geçen dikotomik dindarlık modeline ilişkin elde edilen araştırma sonuçlarının yanı sıra dindarlık olgusunun ‘yoğunluk düzeyi’ ön plana alınarak yapılan saha çalışması sonuçlarından da yararlanılmıştır.

Demografik özellikler ile dindarlık modelleri arasındaki farklılık temeline dayanan yorumlara geçmeden önce üzerinde çalışılan yetişkin örneklemin dindarlık profiline bakıldığında, içgüdümlü dindarlık modeline sahip olan yetişkin bireylerin (n = 345; x = 35.17), dışgüdümlü dindarlık modeline sahip olan yetişkinlerden (n = 130; x = 29.57) daha fazla olduğu tespit edilmiştir (bkz. Grafik-8; ayrıca krş.Tablo-7). Dolayısıyla söz konusu dikotomik modellemeden hareketle toplam popülasyonun büyük çoğunluğunun içgüdümlü dindarlık modeline sahip olduğu görülmüştür. Konuyla ilgili elde edilen bu ampirik sonucun, Karaca

70 Bu alt bölümdeki hipotezlerin test edilmesine ilişkin tablolarla ilgili yapılan atıflar için ayrıca bkz. 2.1. Demografik Özellikler ve Dindarlık Modelleri İlişkisi İle İlgili Elde Edilen Bulgular

71 Araştırmada ampirik olarak analizi yapılan dikotomik dindarlık modelinden ‘içgüdümlü dindarlık’, tercih edilen dindarlık modeli olduğundan bu dindarlık formunu kısaca “benlik bütünlüğünü sağlama gücü yüksek dindarlık” şeklinde de betimlemek mümkündür.

(2000)⁷² tarafından spesifik olarak ‘içgüdümlü dindarlık’ modelini esas alan ölçme aracıyla yapılan araştırma bulgularıyla kısmen örtüştüğü söylenebilir.

Yetişkinlerin, nitelik yönünden dindarlık haritasının yukarıdaki gibi ortaya çıkması, öncelikle üzerinde durulması gereken bir sonuçtur. Bu çerçevede araştırmada operasyonelleştirilen dindarlık modellerinden içgüdümlü dindarlığa sahip olanların nicelik olarak dışgüdümlü dindarlardan daha çok olması, belki iki nedenle açıklanabilir. Bunlardan birincisi, söz konusu bu modellemeyi ölçen ölçme aracından/ölçekten kaynaklanan psikolojik bir durum olabilir. Zira, adı geçen ölçekle ölçülen dindarlık formları, dindarlık olgusunun dinsel pratikler boyutundan çok dinsel inanç, duygu, etki ve tecrübe boyutlarına vurgu yapmaktadır. Dolayısıyla bu durum da tipolojik oluşumun niteliğini, ister istemez etkilemektedir.

Konuya ilişkin elde edilen sonuçla ilgili ikinci neden ise bizzat psikometrik ölçümü yapılan dindarlık olgusunun reel/gerçek yaşamdaki sosyal psikolojik algısıyla ilgili olabilir. Zira modern yaşamın ve post-modern söylemin etkisini giderek hissettirdiği bugünün dünyasındaki yetişkinler, anlam arayışıyla da ilintilendirilebilecek olan bir içsel motivasyonla din fenomenine yönelik ilgileri azalmadan –belki de formlarında değişiklik olsa da giderek artacak bir biçimde devam etmektedir.⁷³ Dolayısıyla bu araştırmadan elde edilen sonuç, din fenomeninin ve dindarlık olgusunun Türk toplumunda hâlâ etkili bir değer ve norm olduğunun göstergesi şeklinde de yorumlanabilir. Ayrıca çalışmanın yapıldığı kent olan Bursa’nın, ‘muhafazakârlık değerleri’ bakımından Türkiye’nin önde gelen illerinden biri olmasının da bu sonuçta etkili olduğu söylenebilir. Ancak konuyla ilgili yapılan bu yorumların yanı sıra yetişkinlerin sahip oldukları dindarlık formlarının birçok demografik faktörlerle ilişkili olarak geliştiği saptanmıştır.

[a] Cinsiyet ile dindarlık modelleri arasındaki farklılığa ilişkin sonuçlar:

Anket uygulamasına katılan yetişkinlerin bağımsız değişkenler bağlamında ilk olarak cinsiyetlerine göre dindarlık modelleri arasındaki farklılaşmaya ilişkin istatistiksel analizi yapılan sonuçlara bakıldığında; cinsiyet değişkeni ile içgüdümlü dindarlık modeli arasında önemli düzeyde ($p < .05$) anlamlı bir farklılık olduğu saptanmıştır. Buna göre erkeklerin

72 Karaca, Faruk, Ölüm Psikolojisi, Beyan Yayınları, İstanbul-2000, s. 346-347; Krş. Mehmedoğlu, Kişilik ve Din, s. 159-160

73 Konuyla ilgili ayrıntılı sosyal psikolojik değerlendirmeler için bkz. Köse, Sekülerden Kutsala Yolculuk, s. 209-222; Berger, Peter L., Kutsal Şemsiye: Dinin Sosyolojik Teorisinin Ana Unsurları / The Sacred Canopy, (Çev. Ali Coşkun), Rağbet Yayınları, 2. Baskı, İstanbul-2000, s. 165-191

içgüdümlü dindarlık modeline sahip olma eğilimlerinin kadınlardan daha yüksek olduğu gözlenmiştir. Ancak buna karşın yine aynı değişken çerçevesinde yetişkinlerin cinsiyetlerine göre dışgüdümlü dindarlık modeli arasında ise önemli düzeyde anlamlı bir farklılık olmadığı ($p > .05$) tespit edilmiştir (bkz. Tablo-9 & Tablo-10 ve nitel çözümlemesi). Konuyla ilgili olarak cinsiyet değişkeni ile içgüdümlü ve dışgüdümlü dindarlık modelleri arasındaki farklılığa ilişkin elde edilen verilerden hareketle genel bir psikolojik çözümleme yapılması gerekirse; yetişkin erkeklerin, yetişkin kadınlara göre gösterişçilikten uzak daha samimi ve daha içselleştirilmiş bir dindarlık modeline sahip oldukları söylenebilir. Özetle bu araştırma kapsamında, yetişkin erkekler, yetişkin kadınlardan psiko-sosyal açıdan daha sağlıklı/uyumlu bir dindarlık modeli kurgulamışlardır.

Yukarıda konuyla ilgili iki değişkenden elde edilen istatistiksel bulgular incelendiğinde, ‘demografik değişkenler ve dindarlık modelleri’ kapsamında geliştirilen genel hipotezin ‘‘cinsiyet’’ değişkeni özelinde kısmen desteklendiği gözlenmiştir (bkz. Hipotez = II / demografik özellikler & dindarlık modelleri).

Konuyla ilgili oluşturulan bilimsel literatüre bakıldığında da görüldüğü gibi cinsiyet faktörü, dindarlık modelini ve/veya düzeyini etkileyen demografik değişkenlerden biridir. Bu saha araştırmasından cinsiyet ve içgüdümlü dindarlık modeli arasındaki farklılığa ilişkin elde edilen veriler, Kayıklık (2000),⁷⁴ Karaca (2000)⁷⁵ ve Yapıcı (2007)⁷⁶ ile Kötehe (1999)⁷⁷ tarafından yapılan son dönem çalışmalarla uyumludur. Yani adı geçen bu araştırmalarda da, erkeklerin içgüdümlü dindarlık modeline sahip olma eğilimlerinin kadınlardan daha yüksek olduğu tespit edilmiştir. Bunun yanı sıra dikotomik bir model olarak değil de nicelik yönünden çok boyutlu dindarlık düzeyi ön planda tutularak, Uysal (2006)⁷⁸ ve Mehmedoğlu (2004)⁷⁹ ile Onay (2004)⁸⁰ tarafından yapılan çalışmalarda da erkekler, kadınlardan daha dindar bulunmuştur. Öte yandan bu tablonun tersine kadınların erkeklerden daha dindar olduğu

74 Kayıklık, Hasan, *Dinî Yaşayış Biçimleri: Psikolojik Temelleri Açısından Bir Değerlendirme*, (Yayımlanmamış Doktora Tezi), Dokuz Eylül Üniversitesi, Sosyal Bilimler Enstitüsü, İzmir-2000, s. 84

75 Karaca, Ölüm Psikolojisi, s. 347

76 Yapıcı, Asım, *Ruh Sağlığı ve Din: Psiko-Sosyal Uyum ve Dindarlık*, Karahan Kitabevi, Adana-2007, s. 243-244

77 Kötehe, *Religious Orientation and Personality*, pp. 30-32

78 Uysal, Veysel, *Geleneksellik-Çağdaşlık Bağlamında Türkiye’de Dindarlık ve Kadın*, D.E.M. Yayınları, İstanbul-2006, s. 145-146

79 Mehmedoğlu, Kişilik ve Din, s. 162

80 Onay, Dindarlık, s. 103

sonucuna ulaşan çalışmaların da olduğu görülmektedir.⁸¹ Bu anlamda genellikle Batı’da yapılan alan araştırmalarının birçoğunda, kadınların erkeklerden daha dindâr olduğu ortaya çıkmıştır.⁸²

Cinsiyet ve dindarlık ilişkisi bağlamında bu anket uygulamasından elde edilen sonuçların yanı sıra farklı veya aynı sonuçlara ulaşan diğer çalışmalar da göz önünde bulundurulduğunda, öncelikle söz konusu ilişkinin dinî yaşamın tek boyutlu ve/veya çok boyutlu olarak kavramlaştırılıp operasyonelleştirilmesine göre farklılık gösterdiği dikkati çekmektedir. Bu nedenle cinsiyete göre dindarlığın belirlenmesi noktasında çalışma sınırlılıklarına ve ölçme araçlarına göre farklı sonuçların elde edilmesi, aynı zamanda dindarlık olgusunun tek boyutlu olmadığını da ortaya koymaktadır.

Öte yandan bu araştırma sonucunda yetişkin erkeklerin, kadınlara göre daha fazla içgüdümlü dindâr olmaları, her iki cinsin fizyolojik farklılıklarından çok belki sosyal yaşam örüntülerinde aranabilir. Zira çalışmada kullanılan dindarlık formunun sosyal psikolojik bir arka plana sahip olduğu göz önünde bulundurulursa üzerinde çalışılan örneklemden hareketle Müslüman-Türk toplum yapısında kadınlar, içgüdümlü dindarlık formunun oluşumunu dolaylı olarak pozitif yönde etkileyecek olan dinsel pratiklerinin sosyal ortamlarda yapılması noktasında oldukça sınırlı bir imkana sahiptirler.⁸³ Her ne kadar Türkiye’deki sosyal yaşamda kadın etkisi her geçen gün artsa da hâlâ kadınlar, toplumsal hayata erkeklere oranla daha az aktif katılım sağlamaktadırlar. Bu nedenle de dinin gerektirdiği cemaat uygulamaları bağlamında özellikle camide namaz kılma ve cami eksenli sosyal çevre oluşturma gibi psiko-sosyal faktörler kadınlar arasında oldukça sınırlı olarak gerçekleşebilmektedir. Ancak yine de cinsiyet faktörünün bireyin dinî yaşamı üzerinde nasıl rol oynadığına ilişkin kesin bir değerlendirmede bulunabilmek için özellikle din psikolojisi, sosyolojisi ve antropolojisi alandaki konuyla ilgili farklı örneklem grupları ve değişik kültürler çerçevesinde karşılaştırmalı olarak çalışmaların yapılması ve yapılan bu çalışmaların meta-analiz yöntemi bağlamında dikkatle ele alınması ihtiyacı hâlâ ortadadır.

[b] Yaş ile dindarlık modelleri arasındaki ilişki ve farklılığa yönelik sonuçlar:

81 Bkz. Kayıklık, Hasan, *Orta Yaş ve Yaşlılıkta Dinsel Eğilimler*, Baki Kitabevi, Adana-2003, s. 185, 188-189, 195-196, 202-203; Günay, Ünver, *Erzurum ve Çevre Köylerinde Dinî Hayat*, Erzurum Kitaplığı Yayınları, İstanbul-1999, s. 74-75, 264-265

82 Bkz. Argyle & Hallahmi, *The Social Psychology of Religion*, pp. 71-79; Kendler, Kenneth S. et. al., “Dimensions of Religiosity and Their Relationship to Lifetime Psychiatric and Substance Use Disorders”, *The American Journal of Psychiatry*, 2003, V. 160, N. 3, pp. 496-503

83 Hıristiyanlık dini açısından düşünüldüğünde teorik olarak içgüdümlü dindarlık, daha çok bireysel, dışgüdümlü dindarlık ise daha çok sosyal yaşam örüntüleriyle ilişkilendirilir. Ancak buradaki bu bireysel-sosyal yaşam tarzlarına ilişkin dikotomik ayrımı İslâm dini için çok net çizgilerle yapmak oldukça zordur. Çünkü her iki dinin teolojilerinin ontolojik yapısı birbirinden farklıdır.

Öncelikle sürekli değişken olarak ele alınıp ilişki temelinde yaş değişkeni ile içgüdümlü ve dışgüdümlü dindarlık modeli arasında pozitif yönde önemli düzeyde ($p < .05$) anlamlı bir ilişki olduğu belirlenmiştir (bkz. Tablo-13 ve nitel çözümlemesi). Dolayısıyla konuya ilişkin yapılan korelasyon analizi kapsamında yetişkinlerin yaşları ilerledikçe hem içgüdümlü hem de dışgüdümlü dindarlık modeline sahip olma eğilimlerinde bir yükselme olduğu ifade edilebilir.

Ayrıca bu kez yetişkinlerin yaş gruplarına ayrılarak farklılık temelinde yapılan istatistiksel analizde de yine yaş değişkeni ile içgüdümlü dindarlık modeli arasında önemli düzeyde ($p < .05$) anlamlı bir farklılık olduğu belirlenmiştir. Buna göre 36-40 yaş grubundaki yetişkinlerin içgüdümlü dindarlık modeline sahip olma eğilimlerinin, başta 25-30 yaş grubu olmak üzere diğer yaş grubundaki yetişkinlerden daha yüksek olduğu görülmüştür. Aynı şekilde benzer bir sonuç da dışgüdümlü dindarlık modeline yönelik olarak ortaya çıkmıştır. Dolayısıyla yine aynı değişken bağlamında yetişkin bireylerin yaşlarına göre dışgüdümlü dindarlık modelleri arasında da oldukça önemli düzeyde ($p < .01$) anlamlı bir farklılık olduğu saptanmıştır. Buna göre de –içgüdümlü dindarlık modelindeki farklılık kaynaklarına benzer bir şekilde- 36-40 yaş grubundaki yetişkinlerin dışgüdümlü dindarlık modeline sahip olma eğilimlerinin, başta 25-30 yaş grubu olmak üzere diğer yaş grubundaki yetişkin bireylerden daha yüksek olduğu gözlenmiştir (bkz. Tablo-11 & Tablo-12 ve nitel çözümlemesi).

Yukarıda konuya ilişkin iki değişkenden elde edilen istatistiksel veriler çözümlendiğinde, ‘demografik değişkenler ve dindarlık modelleri’ çerçevesinde geliştirilen genel hipotezin “yaş” değişkeni özelinde tam olarak doğrulandığı belirlenmiştir (bkz. Hipotez = II / demografik özellikler & dindarlık modelleri).

Ancak her iki dindarlık modelinin de anlamlılık düzeyinde yaşla birlikte artış göstermesi, yorumlanması güç bir sonuç olarak değerlendirilebilir. Konuyla ilgili ‘anlamlı farklılık olacağı’ üzerine kurgulanan genel hipotezde, yaş yükseldikçe içgüdümlü dindarlık modeline sahip olma eğiliminin artacağı; buna karşın dışgüdümlü dindarlık modeline sahip olma eğiliminin ise azalacağı öngörülmüştü. Elde edilen bu sonuçlara göre, her iki dindarlık modeli ile yaş arasında anlamlı farklılığın olduğu şeklindeki hipotez –yukarıda da ifade edildiği gibi- doğrulanmış, fakat beklenmeyen bir sonuç ortaya çıkarmıştır.

Bu alan araştırmasından yaş ile içgüdümlü dindarlık modeli arasındaki ilişki ve farklılığa yönelik elde edilen veriler, Hallahmi & Argyle (1997),⁸⁴ Kayıklık (2000)⁸⁵ ve Topuz (2003)⁸⁶ tarafından yapılan saha çalışmalarıyla da desteklenmiştir. Yani adı geçen araştırmalarda da yetişkin bireylerin yaşları ilerledikçe içgüdümlü dindarlık modeline sahip olma eğilimlerinde yükselme olduğu görülmüştür. Bunun yanı sıra dikotomik bir model olarak değil de nicelik yönünden çok boyutlu dindarlık düzeyi ön planda tutularak Uysal (2006),⁸⁷ Kayıklık (2003),⁸⁸ Mehmedoğlu (2004),⁸⁹ Köktaş (1993)⁹⁰ ve Akdoğan (2004)⁹¹ ile Acar-Voltan ve ark. (2003)⁹² tarafından yapılan çalışmalarda da yetişkinlik dönemindeki bireylerin yaşları ilerledikçe dindarlık düzeylerinde buna paralel olarak bir artış saptanmıştır.

Öte yandan yetişkinlik döneminde dindarlık ile yaş arasındaki ilişkinin tek yönlü olmayıp, ara gelişim dönemlerine göre inişli-çıkışlı biçimde dalgalı bir gelişim profili çizdiği sonucuna ulaşan araştırmalar da vardır.⁹³ Bu noktada Uysal (2006) tarafından konuyla ilgili yapılan bir meta-analiz çalışmasında, ilk yetişkinlik döneminin başlarında dinî ilgi ve dinî pratiklere yönelme eğilimi düşük düzeyde iken, orta yetişkinlik dönemiyle birlikte bu ilgi ve yönelimde bir yükselme görüldüğünün altı çizilmiştir.⁹⁴ Söz konusu bu iki değişken arasındaki gelişimsel ilişki, Batı'daki din psikolojisi literatüründe konuyla ilgili yapılan çalışmalarda da tek yönlü olmayıp 'geleneksel/traditional, kararlılık/stabilite ve ilgisizlik/disengagement' gibi çeşitli teoriler bağlamında yorumlanmaya çalışılmıştır.⁹⁵

84 Hallahmi, Benjamin B. & Argyle, Michael, The Psychology of Religious Behaviour, Belief and Experience, Routledge, London-1997, pp. 151-153

85 Kayıklık, Dinî Yaşayış Biçimleri, s. 81

86 Adı geçen bu saha araştırmasında yetişkinlerin yaşları ilerledikçe dinî gelişim düzeylerinin tahkiki/ilmî ve zevk alınan dindarlık boyutlarında yükselmenin olduğu saptanmıştır. Bu çalışmada teorik temelleri kurgulanarak operasyonelleştirilen 'tahkiki/ilmî ve zevk alınan dindarlık' formları, içerik olarak içgüdümlü dindarlık modeliyle paralellik göstermektedir. (Topuz, İlhan, Dinî Gelişim Seviyeleri İle Dinî Başa Çıkma Tutumları Arasındaki İlişki Üzerine Bir Araştırma, (Yayımlanmamış Doktora Tezi), Uludağ Üniversitesi, Sosyal Bilimler Enstitüsü, Bursa-2003, s. 48-51, 99-100

87 Uysal, Türkiye'de Dindarlık ve Kadın, s. 147

88 Kayıklık, Orta Yaş ve Yaşlılıkta Dinsel Eğilimler, s. 203-204

89 Mehmedoğlu, Kişilik ve Din, s. 134-135, 163-166

90 Köktaş, M. Emin, Türkiye'de Dinî Hayat: İzmir Örneği, İşaret Yayınları, İstanbul-1993, s. 70, 214

91 Akdoğan, Ali, Sosyal Değişme ve Din, Rağbet Yayınları, İstanbul-2004, s. 174-216, 341-361

92 Acar, V. Nilüfer ve ark., "Bireylerin Dindarlık Düzeylerinin Bazı Değişkenler Açısından İncelenmesi", Psikolojik Danışmada Yirmibeş Yıl: Makaleler (içinde), Nobel Yayınları, Ankara-2003, s. 266-267

93 Konuyla ilgili yapılan saha çalışmalardan bazıları için bkz. Yaparel, Yirmi-Kırk Yaşlar Arası Kişilerde Dinî Hayat, s. 125-134; Karaca, Ölüm Psikolojisi, s. 346-347

94 Ayrıntılı psikolojik analizler için bkz. Uysal, Yetişkinlikte Dindarlık ve Kültürel Arka Planı, s. 220-241; Krş. Hökelekli, Din Psikolojisi, s. 281-286, Armaner, Din Psikolojisine Giriş-I, s. 131-132

95 Bkz. Argyle & Hallahmi, The Social Psychology of Religion, pp. 58-70; Paloutzian, The Psychology of Religion, pp. 127-137; Dindarlık ve yaş arasındaki ilişkiye yönelik önceki dönemlerde Batı'da yapılan çalışmalar hakkında psikolojik çözümlenmeler için ayrıca bkz. Maves, P. B., "Religious Development in Adulthood", Research on Religious Development: A Comprehensive Handbook (in), [Ed. Merton P. Strommen], New York-1971, pp. 777-797

Araştırmadan elde edilen bu sonuçlar eşliğinde, yaş değişkeni ile içgüdümlü ve dışgüdümlü dindarlık modelleri arasındaki ilişki ve farklılığa yönelik genel bir psikolojik analiz yapılabilir. Yaş gruplarından birisi olan 36-40 arası yaş grubundaki yetişkin bireylerin, - özellikle bazı yetişkinlik dönemi gelişim kuramları⁹⁶ kapsamında- bir geçiş dönemi yaşadıkları kabul edilir. Örneğin; Levinson'a göre, söz konusu bu yaş grubu, ilk yetişkinlik dönemini sonlandırıp orta yetişkinliğe geçiş dönemini içeren bir gelişimsel süreçte yer alır. Bu çalışmada da 36-40 yaş grubu arasındaki yetişkinlerde hem içgüdümlü hem de dışgüdümlü dindarlık modeli eğilimlerinin eş yönlü olarak diğer yaş gruplarına göre daha yüksek olduğu gözlenmiştir. Burada öncelikle içgüdümlü dindarlık ile yaş arasındaki ilişki ve farklılığa yönelik elde edilen sonuçlara bakıldığında, 41-45 yaş grubundaki nispi bir düşüş dışında yukarıda dinî gelişime ilişkin sözü edilen teorilerden 'geleneksel teori' ile uyumlu görünmektedir. Yani ilk yetişkinlik dönemindeki dinî aktivitelerde bir düşüş vardır. Bu gelişimsel tabloyu orta yetişkinlikten sonra bir artış takip etmektedir.

Bunun yanı sıra yaş ve dışgüdümlü dindarlık yönelimi arasındaki ilişki ve farklılığa bağlı olarak ortaya çıkan bu dinî gelişim tablosunun, 'orta yaş krizi'nin en yoğun olduğu durumda ortaya çıktığı söylenebilir. Dolayısıyla gelişim psikolojisi açısından böylesine köklü bir geçiş döneminde her iki dindarlık modeline ilişkin eğilimin artış yönünde seyir izlemesi bir ölçüde normal karşılanabilir. Yetişkin bireylerin benlik yapılarında büyük ölçüde anlam arayışına dayalı olarak kendileriyle yüzleşirken yaşadıkları gel-gitler, bu iki farklı dindarlık yönelimlerinin yapılanma sürecindeki kalitelerini etkileyebilir. Dolayısıyla ulaşılan bu sonuç, yetişkinlerin özellikle orta yaşa geçişini ifade eden bu yaş grubunda, hangi türde olursa olsun dinsel değerlerin anlamlı ve etkili bir yer tuttuğu şeklinde yorumlanabilir. Fakat yine de yetişkinlerin içgüdümlü dindarlık modeli puan ortalamalarının, dışgüdümlü dindarlık modelinden daha yüksek olarak bulunması, yaşla birlikte dindarlığın daha nitelikli hale geldiğini göstermesi bakımından dikkat çekicidir.

Konuyla ilgili oluşturulan yerli ve yabancı literatüre bakıldığında da görüldüğü gibi yaş faktörü, dindarlık modelini ve/veya düzeyini etkileyen demografik değişkenlerden biridir. Dolayısıyla yaş ve dindarlık ilişkisine yönelik kesitsel yöntem/cross-sectional method kullanılarak elde edilen sonuçların farklı olması, kullanılan ölçme araçları ve örneklem çeşitliliği ile elde edilen istatistiksel parametrelere yüklenen anlamların farklılığına bağlanabilir. Bu nedenle yaş faktörünün, bireyin dinî yaşamı üzerinde nasıl bir rol oynadığına ilişkin kesin bir değerlendirme yapabilmek için özellikle gelişim psikolojisi ve din psikolojisi eksenli

96 Bkz. Levinson, A Conception of Adult Development, pp. 4-12

konuyla ilgili farklı örneklem grupları ve değişik kültürler çerçevesinde uzun soluklu boylamasına arařtırmalar yapılmasına ihtiya vardır.

[c] Sosyo-ekonomik düzey ile dindarlık modelleri arasındaki farklılığa ilişkin sonuçlar:

Örnekleme de yer alan yetişkinlerin sosyo-ekonomik düzeyleri ile içgüdümlü ve dışgüdümlü dindarlık modelleri arasında önemli düzeyde anlamlı bir farklılık olmadığı ($p > .05$) tespit edilmiştir (bkz. Tablo-14 & Tablo-15 ve nitel çözümlemesi). Konuyla ilgili olarak bu arařtırmanın sınırları kapsamında sosyo-ekonomik düzey deęişkeninin gerek içgüdümlü gerekse dışgüdümlü dindarlık modeli üzerinde belirleyici bir faktör olmadığı belirlenmiştir. Ancak her ne kadar öznel sosyo-ekonomik düzey algıları açısından spesifik olarak içgüdümlü dindarlık modeli arasındaki farklılaşmalar anlamlılık düzeyine ulaşmasa da, konuyla ilgili elde edilen istatistiksel tablo incelenmeye deęer görünmektedir. Dolayısıyla elde edilen ortalama puanlara farklılık temelinde bakılarak genel bir psikolojik deęerlendirme yapılması gerekirse; üst sosyo-ekonomik düzeyden ařaęıya doęru inildike yetişkinlerin içgüdümlü dindarlık modeli eğilimlerinde, ok az düzeyde de olsa periyodik olarak düzenli bir artış olduęu söylenebilir.

Yukarıda konuyla ilgili iki deęişkendende elde edilen istatistiksel bulgular incelendiğinde, ‘demografik deęişkenler ve dindarlık modelleri’ çerçevesinde geliştirilen genel hipotezin ‘‘sosyo-ekonomik düzey’’ deęişkeni özelinde istatistiksel olarak desteklenmedięi görülmüştür (bkz. Hipotez = II / demografik özellikler & dindarlık modelleri).

Öte yandan konuyla ilgili oluşturulan bilimsel literatüre bakıldığında da görüldüğü gibi sosyo-ekonomik düzey faktörü, dindarlık modelini ve/veya düzeyini etkileyen demografik deęişkenlerden biri olarak ortaya çıkmaktadır. Dolayısıyla her ne kadar bu alan arařtırmasında söz konusu iki deęişken arasındaki farklılıklar anlamlılık düzeyine ulaşmasa da, sosyo-ekonomik düzey ve içgüdümlü dindarlık modeli arasındaki farklılığa ilişkin elde edilen puan ortalamaları, Yapıcı (2007)⁹⁷ ve Topuz (2003)⁹⁸ tarafından yapılan son dönem saha alışmalarıyla örtüşmektedir. Yani adı geen bu arařtırmalarda da üst sosyo-ekonomik düzeyden orta ve alta doęru inildike içgüdümlü dindarlık modeline sahip olma eğilimlerinde yükselme olduęu saptanmıştır. Ayrıca dikotomik bir model olarak deęil de nicelik yönünden

97 Yapıcı, Ruh Saęlığı ve Din, s. 250-256

98 Adı geen bu saha arařtırmasında alt sosyo-ekonomik düzeydeki yetişkinlerin, içerik olarak içgüdümlü dindarlık formuyla kısmen örtüşen tahkiki/ilmî dindarlık boyutlarında dinî gelişim gösterdikleri görülmüştür. (Topuz, Dinî Gelişim Seviyeleri İle Dinî Başa Çıkma Tutumları Arasındaki İlişki, s. 101-102)

çok boyutlu dindarlık düzeyi ön planda tutularak, Fırat (1977)⁹⁹, Onay (2004),¹⁰⁰ Günay (1999)¹⁰¹ ve Köktaş (1993)¹⁰² ile Acar-Voltan ve ark. (2003)¹⁰³ tarafından yapılan çalışmalarda da sosyo-ekonomik düzey yükseldikçe dindarlık düzeyinin düştüğü gözlenmiştir. Bunun yanı sıra yine konuyla ilgili olarak Uysal (2006),¹⁰⁴ Karaca (2000)¹⁰⁵ ve Akdoğan (2004)¹⁰⁶ ile Kaya (1998)¹⁰⁷ tarafından yapılan çalışmalarda ise sosyo-ekonomik düzey ile dindarlık arasında anlamlı bir ilişki bulunamamıştır.

Konuyla ilgili bu bulgulardan hareketle alt ve orta sosyo-ekonomik düzeye sahip olan yetişkinlerin, üst sosyo-ekonomik düzeye sahip yetişkin bireylere göre daha fazla içgüdümlü dindar olmaları, belki sosyal statü ve refah düzeyleri gibi daha çok sosyo-ekonomik faktörlerle açıklanabilir. Dolayısıyla böyle bir istatistiksel tablo, alt ve orta seviyede sosyo-ekonomik düzeye sahip yetişkinlerin sosyo-ekonomik açıdan yaşam yoksunluğunun vermiş olduğu psikolojik eksikliği ve engellenmişliği dinî değerlere yönelerek telafi etmeye çalışmaları şeklinde yorumlanabilir.¹⁰⁸ Yine bu çalışmada söz konusu iki değişkenle ilgili olarak bu kez de dışgüdümlü dindarlık modelinden alınan puan ortalamalarına bakıldığında orta sosyo-ekonomik düzeyden üste ve alta doğru gidildikçe dışgüdümlü dindarlık eğiliminde bir artış tespit edilmiştir. Burada özellikle üst sosyo-ekonomik düzeye sahip yetişkinlerin dışgüdümlü dindarlık yönelimindeki artış, sahip oldukları ekonomik olanaklar nedeniyle yaşam doyumlarının üst düzeyde olması ve dine ancak faydacı amaçlarla yönelmiş olmalarına bağlanabilir.

Sosyo-ekonomik düzey farklılıklarının dinî gelişim üzerinde anlamlı bir etkisinin olup olmadığı; dolayısıyla da sosyo-ekonomik düzey ile dindarlık arasında nasıl bir ilişki bulunduğu konusu, din psikologlarının ve din sosyologlarının öteden beri dikkatini çeken konulardan birisi olmuştur. Bu bağlamda örneğin; Onay'a (2004) göre, çeşitli ülkelerde yapılan araştırmalarda, dinî içerikli aktivitelerle en fazla ilgilenenler sosyo-ekonomik açıdan 'orta' gelir düzeyine sahip olanlardır. Üst gelir grubundaki yetişkinler daha çok göze hitap eden dinî faaliyetler içerisinde

99 Fırat, Erdoğan, Üniversite Öğrencilerinde Allah İnancı ve Din Duygusu: Din Psikolojisi Açısından Bir Değerlendirme, (Yayımlanmamış Doktora Tezi), Ankara Üniversitesi, İlahiyat Fakültesi, Ankara-1977, s. 81

100 Onay, Dindarlık, s. 114-119

101 Günay, Erzurum ve Çevre Köylerinde Dinî Hayat, s. 280

102 Köktaş, Türkiye'de Dinî Hayat, s. 82, 215

103 Acar ve ark., Bireylerin Dindarlık Düzeylerinin Bazı Değişkenler Açısından İncelenmesi, s. 269-270

104 Uysal, Türkiye'de Dindarlık ve Kadın, s. 147

105 Karaca, Ölüm Psikolojisi, s. 347

106 Akdoğan, Sosyal Değişme ve Din, s. 190-219, 341-361

107 Kaya, Din Eğitiminde İletişim ve Dinî Tutum, s. 236

108 Din psikolojisi perspektifinden hareketle teorik olarak ayrıntılı psikolojik çözümler için bkz. Hökelekli, Din Psikolojisi, s. 86-96

yer alırken, alt gelir grubundaki yetişkinler ise genellikle dinin duygusal ve manevî boyutuyla ilgilenmektedirler.¹⁰⁹

Sosyo-ekonomik düzeyleri farklı olan yetişkinler, dinî yaşamın değişik boyutlarında farklı tutum ve davranışlar geliştirebilmektedirler. Örneğin; sosyo-ekonomik düzeyi yüksek olanlar, orta ve düşük olanlara göre dinî organizasyonlara daha fazla maddî bağış yapmaktadırlar. Başka bir ifadeyle, onlar bu tür organizasyonlara doğrudan katılmak yerine, genellikle dolaylı katılım yoluyla maddî destek sağlamayı tercih etmektedirler. Bu ise zenginlerin dinî yaşamla ilişkilerinin kısmî ve/veya dolaylı olduğu anlamına gelebilir. Öte yandan konuyla ilgili olarak alt sosyo-ekonomik düzeye sahip yetişkinlerin, kendi durumlarıyla ilgili yoksunluk teodiseleri geliştirerek âdeta mevcut sosyo-ekonomik konumlarını din ile meşrulaştırmayı tercih ettikleri de ileri sürülebilir. Bu durum, dinin herhangi bir hak ve menfaatten mahrum edilmiş yetişkinlere psikolojik olarak önemli bir ümit ve güç kaynağı olarak hizmet sunmasından kaynaklanmış olabilir.¹¹⁰ Ancak Argyle & Hallahmi'ye (1975) göre, Batı'da Hıristiyanlar üzerinde gerçekleştirilen çeşitli çalışmalardan elde edilen bulgular, sosyo-ekonomik düzey ile kiliseye devam etme arasında pozitif yönde seyreden anlamlı bir ilişkinin olduğunu da göstermektedir.¹¹¹

Görüldüğü üzere dinî yaşam ile sosyo-ekonomik düzey arasındaki ilişkiler tek yönlü ve tek boyutlu değildir. Bu sebeple dindarlık ile sosyo-ekonomik bağlamda sosyal sınıf ve gelir düzeyi arasındaki ilişkilerin farklı sebeplerden beslenerek şekillendiği düşünülebilir. Dolayısıyla kültürel farklılıkların etkisi de göz önüne alınırsa Hıristiyan ve Müslüman örneklem üzerinde gerçekleştirilen çalışmaların sonuçları, konunun sadece ekonomik yönüyle ilişkili olmadığını akla getirmektedir.¹¹²

[d] Eğitim düzeyi ile dindarlık modelleri arasındaki farklılığa ilişkin sonuçlar:

Eğitim düzeyi değişkeni ile içgüdümlü ve dışgüdümlü dindarlık modelleri arasında önemli düzeyde anlamlı bir farklılık olmadığı ($p > .05$) belirlenmiştir (bkz. Tablo-16 & Tablo-17 ve nitel çözümlemesi). Ancak her ne kadar eğitim düzeyi açısından içgüdümlü dindarlık modeli arasındaki farklılaşmalar anlamlılık düzeyine ulaşmasa da, konuyla ilgili elde edilen istatistiksel tablo irdelenmeye değer görünmektedir. Dolayısıyla elde edilen ortalama puanlara farklılık temelinde bakılarak genel bir psikolojik analiz yapılması gerekirse; ilköğrenim düzeyinden

109 Onay, Dindarlık, s. 115

110 Yapıcı, Ruh Sağlığı ve Din, s. 250-251

111 Argyle & Hallahmi, The Social Psychology of Religion, pp. 161-177

112 Yapıcı, Ruh Sağlığı ve Din, s. 251-252

ortaöğrenim ve yükseköğrenim düzeyi gibi yukarıya doğru çıktıkça yetişkinlerin içgüdümlü dindarlık modeli eğilimlerinde, düzenli bir periyodik düşüş olduğu saptanmıştır. Yani bir diğer ifadeyle yetişkinlerin eğitim düzeyleri yükseldikçe içgüdümlü dindarlık modeline sahip olma eğilimlerinde düşüş gözlenmiştir.

Yukarıda konuyla ilgili iki değişkenden elde edilen istatistiksel veriler çözümlendiğinde, ‘demografik değişkenler ve dindarlık modelleri’ bağlamında geliştirilen genel hipotezin “eğitim düzeyi” değişkeni özelinde doğrulanmadığı tespit edilmiştir (bkz. Hipotez = II / demografik özellikler & dindarlık modelleri).

Konuyla ilgili olarak her ne kadar bu alan araştırmasında söz konusu iki değişken arasındaki farklılıklar istatistiksel açıdan anlamlılık düzeyine ulaşmasa da, eğitim düzeyi ve içgüdümlü dindarlık modeli arasındaki farklılığa ilişkin elde edilen puan ortalamaları, Kayıklık (2000)¹¹³ ve Karaca (2000)¹¹⁴ tarafından yapılan saha çalışmalarıyla paralellik göstermektedir. Yani adı geçen bu araştırmalarda da, yetişkinlerin eğitim düzeyleri yükseldikçe içgüdümlü dindarlık modeline sahip olma eğilimlerinde bir azalma olduğu belirlenmiştir. Ayrıca çok boyutlu dindarlık modelleri ön planda tutularak, Uysal (2006),¹¹⁵ Kayıklık (2003),¹¹⁶ Köktaş (1993),¹¹⁷ Taplamacıoğlu (1962)¹¹⁸ ve Özbaydar (1970)¹¹⁹ ile Acar-Voltan ve ark. (2003)¹²⁰ tarafından yapılan çalışmalarda da eğitim düzeyi yükseldikçe dindarlık düzeyinde bir azalma olduğu görülmüştür. Bunun yanı sıra eğitim düzeyi ile dindarlık arasında araştırma desenlerine göre doğrusal değil de dindarlık olgusunun çeşitli boyutlarına göre birbirinden farklı ilişki ve farklılık saptayan araştırmalarla,¹²¹ herhangi bir anlamlı ilişki bulamayan çalışmalar da yapılmıştır.¹²²

Öte yandan Batı’da dinî yaşam üzerine yapılan çalışmalarda da, eğitim düzeyi ve/veya niteliğinin bireylerin dinî gelişimlerini ne yönde ve nasıl etkilediği konusu önemli yer

113 Kayıklık, *Dinî Yaşayış Biçimleri*, s. 86-87

114 Karaca, *Ölüm Psikolojisi*, s. 348

115 Uysal, *Türkiye’de Dindarlık ve Kadın*, s. 147

116 Kayıklık, *Orta Yaş ve Yaşlılıkta Dinsel Eğilimler*, s. 205-206

117 Köktaş, *Türkiye’de Dinî Hayat*, s. 78, 215

118 Taplamacıoğlu, Mehmet, “Yaşlara Göre Dinî Yaşayışın Şiddet ve Kesafeti Üzerine Bir Anket Denemesi”,

A.Ü.İ.F.D., Ankara-1962, S. 10, s. 150-151

119 Özbaydar, Belma, *Din ve Tanrı İnancının Gelişmesi Üzerine Bir Araştırma*, Baha Matbaası, İstanbul-1970, s. 57-63

120 Acar ve ark., *Bireylerin Dindarlık Düzeylerinin Bazı Değişkenler Açısından İncelenmesi*, s. 271-272

121 Adı geçen bu araştırmada ilkökul mezunları daha çok taklidi dindarlık boyutunda, ortaokul mezunları daha çok inançsızlık ve aldatıcı dindarlık boyutlarında, üniversite mezunları ise hem tahkiki dindarlık hem de inançsızlık boyutunda dinî gelişme gösterdikleri görülmüştür. (Topuz, *Dinî Gelişim Seviyeleri İle Dinî Başa Çıkma Tutumları Arasındaki İlişki* s. 131-133)

122 Bkz. Kula, M. Naci, *Bedensel Engellilik ve Dinî Başa Çıkma*, D.E.M. Yayınları, İstanbul-2005, s. 216-217; Mehmedoğlu, *Kişilik ve Din*, s. 134-135, 166-168

tutmaktadır. Bu kapsamda eğitim düzeyi ile dindarlık arasında farklı faktörlerle bağlantılı olarak bazen olumlu bazen de olumsuz ilişkilerin tespit edildiği araştırma sonuçları vardır.¹²³ Konuyla ilgili gelinen bu noktada, eğitim düzeyi ile dindarlık arasındaki ilişkinin oldukça karmaşık bir örüntü sergilediğinin bir kez daha vurgulanması gerekir. Örneğin, yetişkinlerin almış oldukları eğitim düzeyleri, dinî organizasyonlara katılımı olumlu yönde desteklediği halde, eğitim düzeyleri yüksek yetişkinler arasında dinî organizasyonlardan ayrılma, din değiştirme ve dinden dönme oranları daha fazla görülmektedir. Söz konusu bu durum da, bir yönüyle yetişkinlerin akademik bilgi birikimlerine bağlı olarak düşünce yapılarının ve bilişsel şemalarının rasyonel olmayan formdan rasyonel olana doğru bir değişim gösterdiği fikrini destekleyebilir.¹²⁴

Bu alan araştırması sonucunda, yukarıda söz konusu bu iki değişkene yönelik puan ortalamaları arasındaki farklılıktan hareketle ilköğretim ve orta öğretim düzeyine sahip yetişkinlerin, yükseköğretim düzeyinde ön lisans ve lisans derecesiyle üniversite mezunu olanların yanı sıra lisansüstü derecesine sahip yetişkin bireylere göre daha fazla içgüdümlü dindar oldukları saptanmıştır. Ortaya çıkan bu istatistiksel tablo, daha teslimiyetçi bir dinî tutum ve davranış içerisinde olan eğitim düzeyi düşük yetişkinlerin, bilişsel olarak daha az dinsel şüphe yaşadıkları gibi sosyal psikolojik ve bilişsel faktörlerle açıklanabilir. Zira çalışmada kullanılan dikotomik dindarlık formunun sosyal psikolojik ve bilişsel bir arka plana sahip olduğu göz önünde bulundurulursa içgüdümlü dindarlık modelinin teorik temelinde ‘adanmışlık ve teslimiyetin’ ön planda olduğu görülür.

Anket uygulamasına katılan örneklemden hareketle Müslüman-Türk kültür örüntüsüne sahip bir sosyal yaşam içerisindeki yetişkinlerin içgüdümlü ve dışgüdümlü dindarlık formlarının oluşumları, temelde dinî ve/veya seküler düalitesine sahip Türk eğitim sisteminin niteliği ve sosyal öğrenme çerçevesinde kitle iletişim araçlarının din sunumuyla da ilişkilendirilebilir.

Genelde eğitim sistemleri, bireylere hem yeni perspektif ve değerlere açılma olanağı verir, hem de geleneksel değerler konusunda daha akılcı/rasyonel düşünmeyi özendirir. Fakat Türk eğitim sisteminin genelde dinî normlardan dışlanarak seküler/dünyevî bir yapıya sahip olması, örnekleme oluşturan yetişkin bireylerin belki de dinî inanç ve pratiklere ilişkin bazı şüphelerinin oluşmasına neden olabilir; bazen de bu ve benzeri sebepler, ilgisiz bir tutum ve davranış yönelimine yol açabilir. Öte yandan, yetişkinlerin sosyal öğrenme süreçlerinde önemli fonksiyon icra eden kitle iletişim araçlarında, genel olarak dine ve dinî konulara olan ilgisizlik,

123 Bkz. Argyle, *Psychology and Religion*, pp. 171-176; Argyle & Hallahmi, *The Social Psychology of Religion*, pp. 33-38

124 Krş. Yapıcı, *Ruh Sağlığı ve Din*, s. 264-265

ya da yanlış yönlendirme gibi faktörler de yetişkinlik döneminde dindarlık olgusunun sağlıklı biçimlenmesini negatif yönde etkileyebilir.¹²⁵

[e] Medenî durum ile dindarlık modelleri arasındaki farklılığa ilişkin sonuçlar:

Medenî durum değişkeni ile içgüdümlü dindarlık modeli arasında önemli düzeyde ($p < .05$) anlamlı bir farklılık olduğu gözlenmiştir. Buna göre evli yetişkinlerin içgüdümlü dindarlık modeline sahip olma eğilimlerinin, bekârlar ve dullardan daha yüksek olduğu tespit edilmiştir. Ancak buna karşın yine aynı değişken çerçevesinde yetişkinlerin medenî durumlarına göre dışgüdümlü dindarlık modeli arasında ise önemli düzeyde anlamlı bir farklılık olmadığı ($p > .05$) belirlenmiştir (bkz. Tablo-18 & Tablo-19 ve nitel çözümlemesi). Konuyla ilgili olarak genel bir psikolojik değerlendirme yapılması gerekirse; evli yetişkinlerin, bekâr ve dul yetişkinlere göre, daha içselleştirilmiş bir dindarlık formuna/modeline sahip oldukları ifade edilebilir.

Yukarıda konuyla ilgili iki değişkenden elde edilen istatistiksel bulgular incelendiğinde, ‘demografik değişkenler ve dindarlık modelleri’ çerçevesinde geliştirilen genel hipotezin “medenî durum” değişkeni özelinde kısmen desteklendiği görülmüştür (bkz. Hipotez = II / demografik özellikler & dindarlık modelleri).

Bu uygulamadan medenî durum ve içgüdümlü dindarlık modeli arasındaki anlamlı farklılığa ilişkin elde edilen veriler, Kayıklık (2000)¹²⁶ ve Karaca (2000)¹²⁷ tarafından yapılan araştırmalarla desteklenmiştir. Yani adı geçen bu alan araştırmalarında da evli yetişkinlerin içgüdümlü dindarlık modeline sahip olma eğilimlerinin bekârlardan daha yüksek olduğu saptanmıştır. Ayrıca dikotomik bir model olarak değil de nicelik yönünden çok boyutlu dindarlık düzeyi ön planda tutularak, Uysal (2006),¹²⁸ Kayıklık (2003)¹²⁹ ve Karaca (2001)¹³⁰ ile Köktaş (1993),¹³¹ Günay (1999)¹³² ve Arslan (2004)¹³³ tarafından yapılan çalışmalarda da evli yetişkinler, bekâr yetişkin bireylerden daha dindar bulunmuştur. Nitekim Batı’da yapılan saha araştırmalarının birçoğunda da, evlilik ile dindarlık arasında pozitif yönde bir ilişki olduğu; dolayısıyla evlilerin bekârlara göre daha dindar oldukları sonucuna ulaşılmıştır.¹³⁴ Öte yandan

125 Krş. Mehmedoğlu, Kişilik ve Din, s. 168-169

126 Kayıklık, Dinî Yaşayış Biçimleri, s. 85-86

127 Karaca, Ölüm Psikolojisi, s. 347-348

128 Uysal, Türkiye’de Dindarlık ve Kadın, s. 147

129 Kayıklık, Orta Yaş ve Yaşlılıkta Dinsel Eğilimler, s. 205

130 Karaca, Faruk, Psiko-Sosyal Açısından Yabancılaşma ve Dinî Hayat, Bil Yayınları, İstanbul-2001, s. 222, 227

131 Köktaş, Türkiye’de Dinî Hayat, s. 109

132 Günay, Erzurum ve Çevre Köylerinde Dinî Hayat, s. 103-104

133 Arslan, Mustafa, Türk Popüler Dindarlığı, D.E.M. Yayınları, İstanbul-2004, s. 212-214

134 Krş. Argyle & Hallahmi, The Social Psychology of Religion, pp. 128-130; Argyle, Psychology and Religion, pp. 147-149; Hood et. al., Psychology of Religion, pp. 101-103, 129-131

yine konuyla ilgili olarak Mehmedođlu (2004)¹³⁵ ile Akdođan (2004)¹³⁶ tarafından yapılan alıřmalarda ise medenî durum ile dindarlık arasında istatistiksel aıdan anlamlı bir iliřki bulunamamıřtır.

Bu arařtırma sonucunda evli yetiřkinlerin, bekâr ve dullara gre daha fazla igdml dindarlık modeli eđilimine sahip olarak bulunmaları, sosyal psikolojik aıdan evlilik kurumunda stlendikleri sosyal rol ve sosyal sorumlulukla aıklanabilir. Bu kapsamda evli yetiřkin erkek ve kadınlar, her řeyden nce ift sosyal role sahip olarak hem eř hem de anne-baba olarak birbirlerine ve ocuklarına karřı sorumluluk tařırlar. Bu nedenle evli yetiřkinler, aile ii sađlıklı iletiřim kurarak ocuklarına iyi bir ‘rol model’ olabilmek iin hayatın diđer alanlarında olduđu gibi dinî konularda da kendilerine bir yařam tarzı (life style) belirleme ihtiyacı hissedebilirler. Bu da onların inandığı dinî đretilelerle barıřık yařamalarını, dinî emir ve yasaklara daha sıkı bađlanmalarını zorunlu kılabilir. Bylece dini, bir ara olarak deđil de ama olarak gren evli yetiřkinler, bekârlara gre daha igdml dindarlık modeline sahip olabilirler.

Ayrıca medenî durum ve dindarlık deđiřkenlerine ynelik elde edilen bu sonu erevesinde, -dolaylı da olsa- dinsel ve cinsel iliřkisinden sz edilebilir. Bu bađlamda rneklemin iinde yařadığı Trk toplumunda, bekâr yetiřkinlerin -zellikle de erkeklerin- genel ahlâka ve dinî emirlere aykırı davranıřları kısmen de olsa hořgryle karřılanırken evli yetiřkinlere aynı hořgr gsterilmemektedir. Bu durum belki de sosyal psikolojik olarak evlilerin, bekârlara gre dinî kurallara daha sıkı bađlanmasını sađlayan faktrler arasında deđerlendirilebilir. Grldđu gibi yetiřkinlerin dinî yařam biimleri, sz konusu bu tutum ve davranıř kalıplarına bađlı olarak farklılařabilmektedir.¹³⁷

[f] Meslek grubu ile dindarlık modelleri arasındaki farklılıđa iliřkin sonular:

Meslek grubu deđiřkeni ile igdml dindarlık modeli arasında olduka nemli dzeyde (p <.01) anlamlı bir farklılık olduđu gzlenmiřtir. Buna gre zellikle din grevlilerinin igdml dindarlık modeline sahip olma eđilimlerinin, bařta avukatlar olmak zere doktorlar, đretmenler ve serbest meslek olarak alıřan yetiřkinlerden daha yksek olduđu tespit edilmiřtir. Ancak buna karřın yine aynı deđiřken erevesinde yetiřkinlerin meslek gruplarına gre dıřgdml dindarlık modeli arasında nemli dzeyde anlamlı bir farklılık olmadığı (p >.05) belirlenmiřtir (bkz. Tablo-20 & Tablo-21 ve nitel zmlemesi).

135 Mehmedođlu, Kiřilik ve Din, s. 115, 189-192

136 Akdođan, Sosyal Deđiřme ve Din, s. 157-158, 341-361

137 Krř. Kayıklık, Dinî Yařayıř Biimleri, s. 86

Dolayısıyla genel bir psikolojik analiz yapılması gerekirse; din görevlilerinin, başta avukatlar olmak üzere doktorlar, öğretmenler ve serbest meslek olarak çalışan yetişkinlere göre daha içselleştirilmiş bir dindarlık formuna/modeline sahip oldukları söylenebilir.

Yukarıda konuyla ilgili iki değişkenden elde edilen istatistiksel veriler çözümlendiğinde, ‘demografik değişkenler ve dindarlık modelleri’ kapsamında geliştirilen genel hipotezin “meslek grubu” değişkeni özelinde kısmen doğrulandığı saptanmıştır (bkz. Hipotez = II / demografik özellikler & dindarlık modelleri).

Bu çalışmada meslek grubu ve içgüdümlü dindarlık modeli arasındaki farklılığa ilişkin elde edilen veriler, Kayıklık (2000),¹³⁸ Karaca (2000)¹³⁹ ve Topuz (2003)¹⁴⁰ ile Kötehe (1999)¹⁴¹ tarafından yapılan alan araştırmalarıyla uyumludur. Yani adı geçen bu saha araştırmalarında da din görevlilerinin ve meslekî din eğitimi alanların içgüdümlü dindarlık modeline sahip olma eğilimlerinin diğer meslek gruplarından daha yüksek olduğu gözlenmiştir. Bunun yanı sıra dikotomik bir model olarak değil de nicelik yönünden çok boyutlu dindarlık düzeyi ön planda tutularak, Uysal (1994),¹⁴² Karaca (2001)¹⁴³ ve Yapıcı (2007)¹⁴⁴ ile Onay (2004)¹⁴⁵ tarafından yapılan çalışmalarda da meslekî din eğitimi alan gençler ile meslekî formasyonları gereği din görevlisi olarak çalışan yetişkinler, meslekî din eğitimi almayan gençler ile diğer meslek gruplarından daha dindar bulunmuştur. Öte yandan üzerinde çalıştıkları örneklemine din görevlilerinin dışındaki çeşitli meslek gruplarını katarak birbirinden farklı sonuçlar elde eden yerli çalışmalar da yer almaktadır.¹⁴⁶

Hemen hemen her meslek grubunda, değişik dindarlık yönelimlerine sahip yetişkin bireyleri görmek mümkündür. Ayrıca yetişkinlerin meslekî formasyonlarına ilişkin olarak aldıkları eğitimin dinî içerik taşıyıp taşınamaması yanında, diğer sosyo-kültürel özellikler de, onların dinî gelişiminde etkili yapısal faktörler kapsamında değerlendirilebilir. Bu araştırma kapsamında, meslekî kimlik ve kişilik gelişimlerine paralel olarak dinsel eğilim bakımından

138 Kayıklık, Dinî Yaşayış Biçimleri, s. 88

139 Adı geçen bu ampirik çalışmada da, ilâhiyat fakültesi öğretim üyeleri üstten ikinci sırada yer almaktadır. (Karaca, Ölüm Psikolojisi, s. 348)

140 Söz konusu bu araştırmada ise, din görevlileri daha çok tahkiki dindarlık ile zevk alınan dindarlık boyutlarında, diğer devlet memurları ise daha çok aldatıcı dindarlık, tahkiki dindarlık ve zevk alınan dindarlık boyutlarında dinî gelişim göstermiştir. (Topuz, Dinî Gelişim Seviyeleri İle Dinî Başa Çıkma Tutumları Arasındaki İlişki, s. 105-106)

141 Kötehe, Religious Orientation and Personality, pp. 33-34

142 Uysal, Veysel, Psiko-Sosyal Açından Oruç, T.D.V. Yayınları, Ankara-1994, s. 64-65, 204-205

143 Karaca, Psiko-Sosyal Açından Yabancılaşma ve Dinî Hayat, s. 222-223, 233-234

144 Krş. Yapıcı, Ruh Sağlığı ve Din, s. 191-198

145 Krş. Onay, Dindarlık, s. 125-132

146 Bkz. Günay, Erzurum ve Çevre Köylerinde Dinî Hayat, s. 266-268; Arslan, Türk Popüler Dindarlığı, s. 215-217

diğer meslek gruplarından farklılaşan din görevlileri, psiko-sosyal açıdan daha sağlıklı/uyumlu denebilecek bir dindarlık modeli kurgulamışlardır. Konuyla ilgili ulaşılan bu sonuç, bir ölçüde normal karşılanmalıdır. Zira din görevlilerinin, meslekleri gereği aldıkları dinî eğitim ve edindikleri dinî alışkanlıklar, dinî yönelimlerini derinleştirici ve etkinleştirici olduğu için onların tutum ve davranışlarında daha bütünleşmiş bir yapı geliştirerek diğer meslek gruplarının önünde yer almaları beklenen bir sonuçtur.

Diğer taraftan din görevlilerinin, yine mesleklerine paralel olarak oluşturdukları yaşam tarzları gereği dinî pratikleri yapmalarının yanında yaptırmakla da görevlendirilmeleri ve böylece bir ‘sosyal rol’ yüklenmiş olmaları, buna bağlı olarak dinî hassasiyeti daha yüksek olan bir sosyal çevrede yer almaları da, dinî hayatı daha yoğunluklu bir şekilde yaşamalarını pozitif yönde etkileyebilir. Dolayısıyla bu şekilde meslekî görev sorumluluğunun ayrılmaz bir parçası olarak dinî düzene uygun bir hayat tarzı sürdürme zorunluluğu belki zamanla ilk güdülerden sıyrılarak daha içsel bir boyut kazanıp ‘bağımsız dindarlık’ formuna dönüşmüş olabilir. Yani din görevlileri, Allport’un (1961) yaklaşımıyla dinî anlamda ‘işlevsel özerklik’¹⁴⁷ düzeyine ulaşmış olabilirler. İşte bu ve benzeri faktörler, yukarıda da belirtildiği gibi din görevlilerinin, dinî gelişimleri ile meslekî kimlik gelişimleri arasında paralel bir değişime yol açabilir.

Bu çalışmadaki meslek gruplarında yer alan din görevlileri için yukarıda yapılan yorumlara benzer bir şekilde tersinden bazı çözümler, içgüdümlü dindarlık puan ortalaması en düşük olan avukatlar ve doktorlar için de yapılabilir. Yani diğer meslek gruplarının, din görevlileriyle kıyaslandığında daha düşük bir içgüdümlü dindarlık modeline sahip olmaları, öğrenim ve meslek alanlarıyla açıklanabilir. Bu noktada adı geçen meslek gruplarının meslekî formasyonlarının oluşum sürecini kapsayan eğitim dönemlerinde dinî bilgilenmelerini yeterli düzeyde yapamamış olmaları, dinî ilgi azlığına neden olmuş olabilir. Bunun yanında özellikle avukatların ve doktorların, öğretmenler ve serbest meslek çalışanlarına göre içgüdümlü dindarlık modeli eğilimlerinin daha düşük olması, sosyo-ekonomik düzeyleriyle de açıklanabilir. Dolayısıyla avukat ve doktorların, üst düzeyde sosyo-ekonomik imkana sahip olmaları, onlarda yüksek bir hayat tatmini ve buna bağlı olarak özgüven oluşturabilir. Bu da dinî bir yaşam tarzıyla elde edilecek psikolojik bir doyum arayışına yönelmelerini engelleyen bir durum olarak yorumlanabilir.¹⁴⁸

147 İşlevsel özerklik kavramının sosyal psikoloji, kişilik psikolojisi ve din psikolojisi özelindeki yeri ve fonksiyonu hakkında ayrıntılı teorik bilgi için bkz. Allport, Birey ve Dini, s. 81-84

148 Krş. Kayıklık, Dinî Yaşayış Biçimleri, s. 88-89; Topuz, Dinî Gelişim Seviyeleri İle Dinî Başa Çıkma Tutumları Arasındaki İlişki, s. 133-135

Üzerinde çalışılan örnekleme yer alan yetişkinlerin demografik özelliklerinden sonucusu olan meslek grubu ile sahip oldukları dindarlık modelleri arasındaki farklılık temelinde yapılan bu psikolojik çözümlerden sonra aşağıda demografik değişkenler ile dindarlık modelleri arasındaki ilişki ve farklılığa yönelik genel bir analize yer verilmiştir (krş. Tablo-123).

Tablo-123: Demografik Özellikler ve Dindarlık Modelleri İlişisine Yönelik Özet İstatistik Sonuçları

Demografik Özellikler	Dindarlık Modelleri	
	İçgüdümlü Dindarlık	Dışgüdümlü Dindarlık
[a] Cinsiyet	Farklılık: Anlamlı [p < .05]	Farklılık: Anlamsız [p > .05]
[b] Yaş	İlişki: (+) Anlamlı [p < .05]	İlişki: (+) Anlamlı [p < .05]
	Farklılık: Anlamlı [p < .05]	Farklılık: Anlamlı [p < .01]
[c] Sosyo-Ekonomik Düzey	Farklılık: Anlamsız [p > .05]	Farklılık: Anlamsız [p > .05]
[d] Eğitim Düzeyi	Farklılık: Anlamsız [p > .05]	Farklılık: Anlamsız [p > .05]
[e] Medenî Durum	Farklılık: Anlamlı [p < .05]	Farklılık: Anlamsız [p > .05]
[f] Meslek Grubu	Farklılık: Anlamlı [p < .01]	Farklılık: Anlamsız [p > .05]

Araştırma sonuçlarına dayalı bu istatistiksel analizlerin yorumlarına ilişkin gelinen bu aşamada, yukarıda yer alan Tablo-123'te de görüldüğü gibi bölümün başından buraya kadar konuyla ilgili yapılan yorum ve tartışmalar ışığında, operasyonel olarak bu anket uygulamasında 6 adet demografik özellik/değişken ile 2 adet dindarlık modeli kullanılmıştır. Demografik özellikler ile dindarlık modelleri arasında ilişki ve farklılık temeline dayanarak yapılan istatistiksel analizler sonucunda aritmetik olarak toplam 14 adet ampirik veri elde edilmiştir. Psikometrik olarak söz konusu bu ilişki ve farklılıkların ise 7 adedi anlamlı, 7 adedi de anlamsız olarak tespit edilmiştir.

3.2. Demografik Özellikler ve Benlik Kavramı Değişkenleri İlişkisi İle İlgili Yorumlar

Anket uygulaması sonucundan elde edilen bulguların yorumlanıp tartışılmaya çalışıldığı bölümün bu alt başlığı kapsamında ise, yetişkinlerin 'cinsiyet, yaş, sosyo-ekonomik düzey, eğitim düzeyi, medenî durum ve meslek grubu' gibi demografik özellikleri ile sahip oldukları 'benlik saygısı, kendini izleme ve empati düzeyleri' arasındaki temelde farklılığa yönelik yapılan yorumlara yer verilmiştir. Bu bağlamda konuyla ilgili genel olarak oluşturulan alt

hipotez; “yetişkinlik dönemindeki cinsiyet, yaş, sosyo-ekonomik düzey, eğitim düzeyi, medenî durum ve meslek grubu gibi demografik özellikler ile benlik kavramı değişkenleri olarak belirlenen benlik saygısı, kendini izleme ve empati arasında anlamlı farklılıklar vardır” şeklinde kurgulanmıştır [bkz. Hipotez = II / demografik özellikler & benlik kavramı değişkenleri].

Yukarıdaki konuya ilişkin geliştirilen hipotez kapsamında, öncelikle bu çalışmanın alt araştırma deseni olarak konumlandırılan demografik özellikler ile benlik kavramı değişkenleri olarak belirlenen benlik saygısı, kendini izleme ve empati arasındaki tespit edilen farklılıklar yorumlanmaya çalışılmıştır. Ayrıca değişkenler arası bu farklılıkların yanı sıra –hipotezlere katılmadan- ihtiyaç hissedilen bazı durumlarda ilgili değişkeni desteklemek amacıyla ilişkisel/korelasyonel sonuçlara dayalı olarak bazı yorum ve tartışmalar da yapılmıştır.

Konuyla ilgili olarak kurulan yukarıdaki genel hipotez kapsamında yapılan istatistiksel analizler sonucunda benlik kavramı değişkenlerine ilişkin elde edilen verilerin yorumu ise, -bir önceki alt bölümde olduğu gibi- demografik değişkenler dikkate alınarak yapılmıştır. Buna göre sırasıyla ‘[a] cinsiyet, [b] yaş, [c] sosyo-ekonomik düzey, [d] eğitim düzeyi, [e] medenî durum ve [f] meslek grubu’ demografik değişkenleri çerçevesinde benlik saygısı, kendini izleme ve empatik eğilim düzeylerine ilişkin elde edilen sonuçlar, -yer yer ilgili bölümdeki tablolara ve bunların nitel çözümlemelerine de atıfta bulunarak¹⁴⁹ - yorumlanmış ve konuyla ilgili oluşturulan literatür çerçevesinde tartışılmaya çalışılmıştır.

Ancak burada hemen belirtilmesi gereken bir durum var ki; bu araştırmadaki benlik kavramı değişkenlerinden ilki olan benlik saygısı olgusu, ölçme aracının psikometrik özelliği gereği “önem ve memnuniyet” düzeyleri üzerinden ‘idealize ve realize edilmiş benlik saygısı’ olarak ön plana çıkarılmıştır. Ayrıca yine ölçeğin orijinalliği gereği ‘kişisel özellikler ile kişilerarası özellikler’ olmak üzere iki alt boyutta ele alınıp operasyonelleştirilmiştir.¹⁵⁰

Aynı şekilde altı çizilmesi gereken bir diğer durum da, bu alan araştırmasında benlik kavramı değişkeni olarak kullanılan empatiyle ilgilidir. Bu kavrama ilişkin olarak kullanılan ölçme aracının psikometrik özelliği gereği bu uygulamada sadece “empatik eğilim düzeyi” ölçülmüştür. Dolayısıyla ampirik sonuçlar yorumlanırken söz konusu bu empatik eğilim

149 Bu bölümdeki hipotezlerin test edilmesine yönelik tablolara ilgili yapılan atıflar için ayrıca bkz. 2.2. Demografik Özellikler ve Benlik Kavramı Değişkenleri İlişkisi İle İlgili Elde Edilen Bulgular

150 Araştırmada analizi yapılan benlik saygısının, ölçme aracına bağlı olarak ortaya çıkan bu önem ve memnuniyet düzeyleri bağlamındaki karşılaştırmalı özelliği, bu ölçme aracını literatürde yer alan diğer benlik saygısı ölçeklerinden ayırt eden en önemli psikometrik özelliklerinden birisidir. Anket uygulaması sonuçları yorumlanırken söz konusu bu önem ve memnuniyet düzeyleri üzerinden benlik saygısına ilişkin elde edilen araştırma sonuçlarının yanı sıra benlik saygısı olgusunun nicelik yönünden çok boyutlu biçimde ‘yoğunluk’ düzeyi ön plana alınarak yapılan diğer çalışmaların sonuçlarından da yararlanılmıştır.

düzeylerine yönelik elde edilen araştırma sonuçlarının yanı sıra yine empati olgusuna ilişkin 'empatik beceri'¹⁵¹ düzeyi ön plana alınarak yapılan saha çalışması sonuçlarına da yer verilmiştir.

Bu çalışmada, yetişkinlerin sahip oldukları benlik saygısı, kendini izleme ve empatik eğilim düzeyleri, anket uygulamasındaki adı geçen kavramlara ilişkin kullanılan ölçeklerden alınan puanlar ve bu puanların kategorizasyonu esas alınarak belirlenmiştir. Dolayısıyla demografik özellikler ile belirlenen benlik kavramı değişkenleri arasındaki farklılık temeline dayanan yorumlara geçmeden önce benlik kavramı değişkenlerine yönelik betimleyici nitelikteki istatistiksel parametrelere bakılması, üzerinde çalışılan yetişkin örnekleme ilişkin genel bir fotoğraf vermesi bakımından önem arz etmektedir.

Yukarıdaki metodolojik gereklilikten hareketle ilk olarak benlik saygısı kavramına bakıldığında; -daha öncede vurgulandığı gibi- benlik saygısı ölçeği kapsamında adı geçen ölçme aracının önem [Ö] ve memnuniyet [M] olmak üzere iki ayrı formu kullanılmıştır. Buna göre genel çerçevede örneklemin benlik saygısı düzeylerine bakıldığında, uygulamaya katılan yetişkin bireylerin idealize edilmiş benlik saygısı düzeylerinin¹⁵² (n = 475; x = 165.75) realize edilmiş benlik saygısı düzeylerinden¹⁵³ (n = 475; x = 158.26) daha yüksek olduğu görülmüştür (bkz. Tablo-8). Yani örneklem grubunda yer alan yetişkinlerin benlik saygılarını besleyen kişisel ve kişilerarası özelliklerine yükledikleri önem düzeylerinin, yine bu alanlardan o an için duydukları memnuniyet düzeylerinden daha yüksek olduğu saptanmıştır.

Bunun yanı sıra bu çalışmada benlik kavramı değişkeni olarak kullanılan bir diğer kavram ise kendini izlemedir. Adı geçen kavramla ilgili kullanılan kendini izleme ölçeğinin puan ranjının 0-20 aralığında olduğu dikkate alınırsa, örneklem grubunda yer alan yetişkinlerin genel kendini izleme düzeylerinin (n = 475; x = 8.72) düşük olduğu gözlenmiştir (krş. Tablo-8).

Öte yandan bu alan araştırmasında benlik kavramı değişkeni olarak kullanılan son kavram da empatidir. Konuyla ilgili empatik eğilim ölçeğinin puan ranjının 20-100 aralığında

151 Temelde sosyal psikolojiye ait olan bu olgu, empatik eğilimden farklı bir semantik içeriğe sahiptir. Dolayısıyla empatik beceri, empatik eğilimin bir adım daha ötesinde olup duygusal ve bilişsel boyutların yanı sıra aynı zamanda davranışsal boyutu da kapsayan bir psiko-sosyolojik olgudur. Empatik eğilimden farklı olarak adı geçen bu kavrama ilişkin ölçme araçları da geliştirilmiştir. (Ayrıntılı bilgi için bkz. Dökmen, Empatinin Yeni Bir Modele Dayanarak Ölçülmesi, s. 155-190)

152 Bu ampirik çalışmanın bu ve bundan sonraki ilgili bölümlerinde 'idealize edilmiş benlik saygısı düzeyi' ifadesiyle, yetişkinlerin benlik saygılarına katkıda bulunan -ölçekte belirtilen- alanlarla ilgili kendi kişisel ve kişilerarası özelliklerine yükledikleri önem düzeyleri vurgulanmaktadır.

153 Bu görgül araştırmanın bu ve bundan sonraki ilgili bölümlerinde 'realize edilmiş benlik saygısı düzeyi' ifadesiyle de, yetişkinlerin benlik saygılarına katkıda bulunan -ölçekte belirtilen- alanlarla ilgili kendi kişisel ve kişilerarası özelliklerinden o an için duydukları memnuniyet düzeyleri kastedilmektedir.

olduğu düşünülürse, üzerinde çalışılan örneklemdaki yetişkinlerin genel empatik eğilim düzeylerinin ($n = 475$; $x = 71.37$) yüksek olduğu tespit edilmiştir (bkz. Tablo-8).

[a] Cinsiyet ile benlik saygısı arasındaki farklılığa ilişkin sonuçlar:

Cinsiyet değişkeni ile genel/total kapsamda idealize ve realize edilmiş benlik saygısı olarak hem önem hem de memnuniyet düzeyleri arasında önemli derecede anlamlı bir farklılık olmadığı ($p > .05$) belirlenmiştir (bkz. Tablo-22 & Tablo-23 ve nitel çözümlemesi). Öte yandan örneklem grubunda yer alan yetişkinlerin cinsiyetleri ile kişisel özellikler boyutundan idealize edilmiş benlik saygısı olarak önem düzeyleri arasında önemli derecede ($p < .05$) anlamlı bir farklılık olduğu görülmüştür. Buna göre kadınların, kendi kişisel özellikleri üzerinden idealize edilmiş benlik saygısı düzeylerinin erkeklerden daha yüksek olduğu saptanmıştır. Ancak buna karşın yine aynı değişken bağlamında yetişkinlerin cinsiyetlerine göre kişisel özellikleri üzerinden bu kez realize edilmiş benlik saygısı olarak memnuniyet düzeyleri arasında önemli derecede anlamlı bir farklılık olmadığı ($p > .05$) gözlenmiştir (bkz. Tablo-24 & Tablo-25 ve nitel çözümlemesi).

Yukarıda konuya ilişkin elde edilen bu verilerden hareketle genel bir psikolojik analiz yapılması gerekirse; yetişkin kadınların, benlik saygılarını besleyen kendi kişisel özelliklerine yükledikleri önem düzeylerinin, erkeklerden daha yüksek olduğu söylenebilir. Özetle bu araştırma kapsamında yetişkin kadınlar, benlik saygısı ölçeğinin kişisel özellikler boyutu içerisinde değerlendirilen ‘kişisel görünüş, fizik kondisyon, bakımlılık, zeka, akademik başarı, kültürlü olmak, özel yeteneklere sahip olmak, para kazanmak, belirlenen hedeflere ulaşmak ve üstün inançlara sahip olmak’ gibi benlik saygılarına daha çok bireysel içerikli katkıda bulunan kendi kişisel özelliklerine, yetişkin erkeklerden daha fazla önem vermektedirler.

Yine aynı değişkenler çerçevesinde cinsiyetleri ile öncelikle kişilerarası özellikler boyutundan idealize edilmiş benlik saygısı olarak önem düzeyleri arasında önemli derecede ($p < .05$) anlamlı bir farklılık olduğu tespit edilmiştir. Buna göre kadınların, kendi kişilerarası özellikleri üzerinden idealize edilmiş benlik saygısı düzeylerinin erkeklerden daha yüksek olduğu belirlenmiştir. Ancak buna karşın yine aynı değişken kapsamında yetişkinlerin cinsiyetlerine göre kişilerarası özellikleri üzerinden realize edilmiş benlik saygısı olarak memnuniyet düzeyleri arasında önemli derecede anlamlı bir farklılık olmadığı ($p > .05$) görülmüştür (bkz. Tablo-26 & Tablo-27 ve nitel çözümlemesi).

Bu kez de cinsiyete göre benlik saygısının kişilerarası özellikler boyutu arasındaki farklılığa yönelik genel bir psikolojik çözümleme yapılması gerekirse; yetişkin kadınların, benlik saygılarını besleyen kendi kişilerarası özelliklerine yükledikleri önem düzeylerinin, erkeklerden daha yüksek olduğu ifade edilebilir. Kısaca bu çalışma kapsamında yetişkin kadınlar, benlik saygısı ölçeğinin kişilerarası özellikler boyutu içerisinde değerlendirilen ‘beğenilmek, iyi bir insan olmak, yakın bir ilişkisi olmak, yasalara uyan bir vatandaş olmak, dürüst olmak, doğru bildiğini söyleme cesareti gösterebilmek, aile ile ilişkiler, sosyal sorumlulukları yerine getirmek, saygı görmek ve başkalarını etkileyebilmek’ gibi benlik saygılarına daha çok sosyal içerikli katkıda bulunan kendi kişilerarası özelliklerine, yetişkin erkeklerden daha fazla önem yüklemektedirler.

Yukarıda konuyla ilgili iki değişkenden benlik saygısının farklı iki alt boyutlarına yönelik elde edilen istatistiksel bulgular incelendiğinde, ‘demografik özellikler ve benlik kavramı değişkenleri’ bağlamında geliştirilen genel hipotezin “cinsiyet” değişkeni özelinde kısmen desteklendiği görülmüştür (bkz. Hipotez = II / demografik özellikler & benlik kavramı değişkenleri).

Bu saha araştırmasından cinsiyet ve benlik saygısı arasındaki farklılığa ilişkin elde edilen veriler, İnelmen (1998)¹⁵⁴ ile Sunar ve ark. (1994)¹⁵⁵ tarafından yapılan çalışmalarla uyumludur. Yani adı geçen bu araştırmalarda da kadınların, benlik saygılarını besleyen kendi kişisel ve kişilerarası özelliklerine yükledikleri önem düzeylerinin, genelde erkeklerden daha yüksek olduğu saptanmıştır. Bunun yanı sıra benlik saygısına yönelik dikotomik olarak iki alt boyut şeklinde değil de nicelik yönünden çok boyutlu benlik saygısı düzeyi ön planda tutularak, Korkmaz (1996)¹⁵⁶ ve Suveren (1995)¹⁵⁷ ile Başkara (2002)¹⁵⁸ tarafından yapılan çalışmalarda da, kadınların benlik saygısı düzeyleri erkeklerden daha yüksek bulunmuştur. Öte yandan bu tablonun tersine erkeklerin benlik saygısı düzeylerinin kadınlardan daha yüksek olduğu sonucuna ulaşan araştırmaların¹⁵⁹ yanı sıra; her iki değişken arasında pozitif ya da negatif

154 İnelmen, Kıvanç, “Genç Yetişkinlerde Cinsiyet Rollerinin Öz-Değere Etkisi”, IX. Ulusal Psikoloji Kongresi: Bilimsel Çalışmalar, (içinde), [Ed. Güler O. Fişek], T.P.D. Yayınları, Ankara-1998, s. 577-578

155 Sunar, Diane ve ark., “Kendi Kavramı ve Öz-Değer: Gruplar Arası Bir Karşılaştırma”, (Yayımlanmamış Bildiri), VIII. Ulusal Psikoloji Kongresi, (21-23 Eylül 1994), İzmir-1994, s. 7-8

156 Korkmaz, Mediha, Yetişkin Örneklem İçin Bir Benlik Saygısı Ölçeğinin Güvenirlik ve Geçerlik Çalışması, (Yayımlanmamış Yüksek Lisans Tezi), Ege Üniversitesi, Sosyal Bilimler Enstitüsü, İzmir-1996, s. 89-90

157 Suveren, Sibel, Jimnastik Sporunun Yarışmacı Jimnastikçilerin Benlik Saygısı Üzerine Etkisi, (Yayımlanmamış Doktora Tezi), Gazi Üniversitesi, Sağlık Bilimleri Enstitüsü, Ankara-1995, s. 67

158 Başkara, Öz-Saygının Bazı Değişkenler Açısından İncelenmesi, s. 82-83

159 Ayrıca bkz. Yapıcı, Ruh Sağlığı ve Din, s. 297

anlamli herhangi bir iliski bulamayan calismaların olduđu da görölmektedir.¹⁶⁰ Bu anlamda genellikle Batı'da yapılan arařtırmaların birçoğunda ise, erkeklerin genel/total benlik saygılarının kadınlarınkinden daha yüksek olduđu ortaya çıkmıřtır.¹⁶¹

Cinsiyet ve benlik saygısı iliřkisi çerçevesinde bu çalışmadan elde edilen sonuçların yanı sıra farklı veya aynı sonuçlara ulaşan diđer çalışmalar da göz önünde bulundurulduğunda, öncelikle söz konusu iliřkinin benlik saygısı olgusunun tek boyutlu ve/veya çok boyutlu olarak kavramlařtırılıp operasyonelleřtirilmesine göre farklılık gösterdiđi dikkati çekmektedir. Bu nedenle cinsiyete göre benlik saygısı düzeyinin belirlenmesi noktasında çalışma sınırlılıklarına ve ölçme araçlarına göre farklı sonuçların elde edilmesi, aynı zamanda benlik saygısı olgusunun tek boyutlu olmadığını da ortaya koymaktadır. Bununla birlikte elbetteki toplumun kadın ve erkeklere yüklediđi toplumsal cinsiyet rolleriyle olası iliřkisinin de göz ardı edilmemesi gerekir.

Benlik saygısı, kısaca bireylerin kendilerine olan güvenlerini, kendilerini ne kadar olumlu algıladıklarını ve kendilerine duydukları saygıyı ifade eder. Dolayısıyla benlik saygısının kişisel özelliklerin yanı sıra kişilerarası özelliklere bađlı olarak sosyal iliřkilerin hemen her alanında yansımaları açıkça görülebilir. Bu noktada benlik saygıları yüksek olan, yani kendilerine daha çok güvenip saygı duyan yetişkin bireylerin, girişimcilikleri ve başarı güdüleri daha yüksektir.

Benlik saygıları bakımından iki cinsiyet arasındaki farklılıđa iliřkin Batı'da yapılan bir meta-analiz çalışmasında, erkeklerin benlik saygılarının kadınlarınkinden daha yüksek olduđu gözlenmiřtir. Ancak istatistiksel olarak büyük olmayan bu farklılık, yaşla birlikte giderek azalmaktadır. Kadınların ve erkeklerin benlik saygılarını besleyen kaynaklar bakımından da farklı oldukları belirtilmektedir. Örneđin; yetişkin kadınların benlik saygıları erkeklerinkine kıyasla daha çok kişilerarası sosyal iletiřime bađımlı olarak gelişir. Yani öteki/lerle olan sosyal iliřkilerin niteliđi/kalitesi, kadınlar için daha önemlidir. Bu nedenle de reddedilmeye karşı daha duyarlı olan kadınların benlik saygıları daha çabuk zedelenebilir. Ayrıca, kadınların algıladıkları kişisel çekiciliklerinin beden imgelerine bađlı olarak benlik saygıları üzerinde önemli bir etkisi olduđunu bildiren arařtırmalar da vardır.¹⁶²

160 Bkz. Yüksekaya, Selda, Üniversite Öğrencilerinde Benlik Saygısının Çeřitli Deđişkenler Açısından İncelenmesi, (Yayımlanmamış Yüksek Lisans Tezi), Ege Üniversitesi, Sađlık Bilimleri Enstitüsü, İzmir-1995, s. 81; Mařrabacı, Üniversite Öğrencilerinin Benlik Saygısı Düzeyleri, s. 126-127

161 Bkz. Kling, K. C. et. al., "Gender Differences in Self-Esteem: A Meta-Analysis", *Psychological Bulletin*, 1999, V. 125, N. 4, pp. 470-500

162 Dökmen, Y. Zehra, *Toplumsal Cinsiyet: Sosyal Psikolojik Açıklamalar*, Sistem Yayıncılık, İstanbul-2004, s. 189-190

Bunun yanı sıra bu alan araştırması sonucunda yetişkin kadınların, benlik saygılarını besleyen kendi kişisel ve kişilerarası özelliklerine yükledikleri önem düzeylerinin, erkeklerden daha yüksek olması, her iki cinsin fizyolojik farklılıklarından daha çok –yukarıda vurgulandığı gibi- belki psikolojik özellikleri ve toplumsal cinsiyet rollerine bağlı olarak oluşturdukları sosyal yaşam örüntülerinde aranabilir. Konuya erkekler üzerinden bakıldığında, örneklemin içinde yaşadığı sosyo-kültürel ortam, ataerkil kültürün de etkisiyle erkeklere ailevî bazı ağır sosyal sorumluluklar yüklemektedir. Söz konusu bu cinsiyet rollerinin ağırlığının da erkeklerin özerk benlik ve kişilik gelişimlerini olumsuz yönde etkilemiş olabileceği düşünülebilir. Dolayısıyla böyle bir durum da, ister istemez yetişkin erkeklerin her iki alt boyuta ilişkin benlik saygısı düzeylerinin düşmesine neden olabilir. Bunun yanında modernleşme sürecine bağlı olarak pozitif ayrımcılık vb. gibi nedenlerle son yıllarda kadınların, sosyal yaşam içerisinde daha fazla aktif katılım göstermeleri de kendilerine olan güvenlerini arttırmalarına ve dolayısıyla da benlik saygısı düzeylerinin yükselmesine neden olabilir.¹⁶³

Konuyla ilgili son olarak, örnekleme yer alan yetişkinlerin meslek dağılımlarına bakıldığında kadın-erkek çoğunluğunun doktor, avukat ve öğretmen gibi kariyer mesleklerde çalışmış olmaları da özgüven bağlamında kadınlardan tarafa bir farklılaşma meydana getirmiş olabilir. Dolayısıyla bu araştırma kapsamında, psiko-sosyal uyum çerçevesinde aynı zamanda ruh sağlığı parametrelerinden birisi olan benlik saygısının özellikle önem düzeyinin yetişkin kadınlarda, yetişkin erkeklerden daha yüksek olması, erkeklere göre daha sağlıklı/uyumlu bir benlik gelişimi kurgusunu önemsedikleri şeklinde yorumlanabilir.

[a] cinsiyet ile kendini izleme arasındaki farklılığa ilişkin sonuçlar:

Ankete katılan yetişkinlerin cinsiyetleri ile kendini izleme düzeyleri arasında önemli derecede anlamlı bir farklılık olmadığı ($p > .05$) tespit edilmiştir (bkz. Tablo-28 & Tablo-29 ve nitel çözümlemesi). Konuyla ilgili olarak bu uygulamanın sınırları çerçevesinde cinsiyet değişkeninin yetişkinlerin kendini izleme düzeyleri üzerinde belirleyici bir demografik faktör olmadığı belirlenmiştir. Bu sonuç, Bacanlı (1990)¹⁶⁴ ve Altıntaş (1991)¹⁶⁵ tarafından yapılan araştırma bulgularıyla da örtüşmektedir.

163 Krş. Yapıcı, Ruh Sağlığı ve Din, s. 297-298; Başkara, Öz-Saygının Bazı Değişkenler Açısından İncelenmesi, s. 83-84

164 Bacanlı, Hasan, Kendini Ayarlama Becerisinin Çeşitli Değişkenlerle İlişkisi, (Yayımlanmış Doktora Tezi), Ankara Üniversitesi, Sosyal Bilimler Enstitüsü, Ankara-1990, s. 91

165 Altıntaş, Mehmet, Kendini Ayarlama Becerisi ve Arkadaşlık İlişkileri, (Yayımlanmamış Yüksek Lisans Tezi), Ankara Üniversitesi, Sosyal Bilimler Enstitüsü, Ankara-1991, s. 44

Yukarıda konuya ilişkin iki değişkenden kendini izleme düzeyine yönelik elde edilen istatistiksel veriler çözümlendiğinde, ‘demografik özellikler ve benlik kavramı değişkenleri’ kapsamında geliştirilen genel hipotezin “cinsiyet” değişkeni özelinde doğrulanmadığı gözlenmiştir (bkz. Hipotez = II / demografik özellikler & benlik kavramı değişkenleri).

Ancak her ne kadar cinsiyet açısından kendini izleme düzeyi arasındaki farklılaşmalar anlamlılık düzeyine ulaşmasa da, ortaya çıkan istatistiksel tablo incelenmeye değer görünmektedir. Dolayısıyla elde edilen ortalama puanlara farklılık temelinde bakılarak genel bir psikolojik değerlendirme yapılması gerekirse; yetişkin kadınların kendini izleme düzeylerinin, yetişkin erkeklerden daha yüksek olduğu söylenebilir. Yani cinsiyet farklılığı temelinde kadınların, kurmuş oldukları sosyal ilişkilerde, ortama göre kendilerini ayarlama ve kendilerini olduklarından farklı olarak ortamın gereklerine uygun bir şekilde sunma eğilimleri çok az oranda da olsa daha yüksektir. Fakat yine de cinsiyet faktörünün yetişkin bireyin kendini izleme düzeyi üzerinde nasıl rol oynadığına ilişkin kesin bir değerlendirmede bulanabilmek için özellikle sosyal psikoloji, benlik ve kişilik psikolojisi ile kültürel antropoloji alandaki konuyla ilgili farklı örneklem grupları ve değişik kültürler çerçevesinde karşılaştırmalı olarak çalışmaların yapılması gerekir. Daha sonra ise yapılan bu çalışmalar, toplumsal cinsiyetle ilgili geliştirilen kuramlar çerçevesinde meta-analiz yöntemi kullanılarak değerlendirilmelidir.

[a] Cinsiyet ile empatik eğilim arasındaki farklılığa ilişkin sonuçlar:

Örneklem grubunda yer alan yetişkinlerin cinsiyetleri ile empatik eğilim düzeyleri arasında oldukça önemli derecede ($p < .01$) anlamlı bir farklılık olduğu görülmüştür (bkz. Tablo-30 & Tablo-31 ve nitel çözümlenmesi). Konuyla ilgili olarak genel bir psikolojik çözümlenme yapılması gerekirse; yetişkin kadınların empatik eğilim düzeylerinin erkeklerden daha yüksek olduğu ifade edilebilir.

Yukarıda konuyla ilgili iki değişkenden elde edilen istatistiksel bulgular incelendiğinde, ‘demografik özellikler ve benlik kavramı değişkenleri’ kapsamında geliştirilen genel hipotezin “cinsiyet” değişkeni özelinde tam olarak desteklendiği görülmüştür (bkz. Hipotez = II / demografik özellikler & benlik kavramı değişkenleri).

Bu saha araştırmasından cinsiyet ve empatik eğilim arasındaki farklılığa ilişkin elde edilen veriler, Ünal (1997)¹⁶⁶ tarafından yapılan çalışmayla desteklenmiştir. Yani adı geçen bu

166 Ünal, Gülten, Psikolojik Danışma ve Rehberlik Eğitimi Alan Öğrencilerin Empatik Eğilimlerinde Gözlenen Değişmeler: Selçuk Üniversitesi Eğitim Fakültesi Örneği, (Yayımlanmamış Yüksek Lisans Tezi), Selçuk Üniversitesi, Sosyal Bilimler Enstitüsü, Konya-1997, s. 55

araştırmada da kadınların empatik eğilim düzeylerinin, erkeklerden daha yüksek olduğu gözlenmiştir. Empatik eğilim düzeyinin yanı sıra empatik beceri düzeyi ön planda tutularak, Dökmen (1987)¹⁶⁷ tarafından yapılan çalışmalarda da, kadınların empatik beceri düzeylerinin erkeklerden daha yüksek olduğu bulunmuştur. Öte yandan bu tablonun tersine erkeklerin empatik eğilim ve beceri düzeylerinin kadınlardan daha yüksek olduğu sonucuna ulaşan araştırmaların¹⁶⁸ yanı sıra her iki değişken arasında anlamlı bir ilişki bulamayan çalışmaların da olduğu görülmektedir.¹⁶⁹

Konuyla ilgili Batı'da yapılan bazı meta-analiz çalışmalarında, erkekler ile kadınların empatik eğilim temelli yardım etme davranışlarında farklılık gösterdikleri tespit edilmiştir. Bazı çalışmalara göre erkekler genellikle kadınlardan daha çok yardım eğiliminde bulunmaktadır. Ancak dostça yardım etme, çocuklara ve yaşlılara bakma gibi empati temeline dayanan yardım etme biçimleri bu araştırmalarda genellikle çok fazla ele alınmamıştır. Bu tür yardım etme davranışlarında ve özellikle de empatik eğilim ve bağlılık anlamındaki yardımseverlikte ise, kadınların daha çok performans gösterdiklerini belirleyen başka çalışmalar da vardır. Bu sonuçlardan kadının ya da erkeğin daha yardımsever olduğunu söylemek pek mümkün değildir. Ancak kadının ve erkeğin empatik eğilim temeline dayanan farklı biçimlerde yardım davranışında buldukları söylenebilir. Konuyla ilgili psikologlar, kadınların bir yardım biçimi olarak arkadaşlık ve evlilik gibi kişilerarası ilişkilerde daha paylaşımcı olduklarını ve duygusal destek sağladıklarını; buna karşın erkeklerin ise, birinin hayatını kurtarmak gibi kahramanca davranma ile kapıyı tutma ve ağır bir eşyayı taşıma gibi kibar davranışlar sergileme konularında daha yardımsever olduklarını belirtmektedirler.¹⁷⁰

Öte yandan bu uygulama sonucunda yetişkin kadınların empatik eğilim düzeylerinin erkeklerden daha yüksek olması, her iki cinsin fizyolojik farklılıklarından daha çok belki psikolojik farklılıklar bağlamında duygusal özellikleriyle ilişkilendirilebilir. Literatürde kullanılan zeka türlerinden duygusal zeka (emotional intelligence) ile sosyal zeka (social intelligence) çeşitlerinin kadınlarda, erkeklerden daha fazla olması bu noktada anlamlı bir veri olarak değerlendirilebilir. Zira, söz konusu bu zeka türlerinin empati ile doğrudan bir ilişkisi söz

167 Dökmen, Üstün, "Empati Kurma Becerisi İle Sosyometrik Statü Arasındaki İlişki", A.Ü.E.B.F.D., Ankara-1987, C. 20, S. 1-2, s. 199

168 Özbek, F. Mehmet, Çalışma Hayatında Empati ve Bir Uygulama, (Yayımlanmamış Yüksek Lisans Tezi), Uludağ Üniversitesi, Sosyal Bilimler Enstitüsü, Bursa-2002, s. 96-97

169 Ayrıca bkz. Alver, Birol, Bireylerin Uyum Düzeyleri İle Empatik Becerileri Arasındaki İlişkiler, (Yayımlanmamış Yüksek Lisans Tezi), Atatürk Üniversitesi, Sosyal Bilimler Enstitüsü, Erzurum-1998, s. 156-157; Tutarel, K. Şennur & Çabukça, Fazlı, "Empati ve Demografik Değişkenlerin Evlilik Uyumu İle İlişkisi", Aile ve Toplum Dergisi, Ankara-2002, C. 2, S. 5, s. 38

170 Dökmen, Toplumsal Cinsiyet, s. 185-186

konusudur. Bu nedenle duygusallık ve sosyal beceri yönlerinin daha ön plana çıkması nedeniyle yetişkin kadınların, yetişkin erkeklere göre kurmuş oldukları kişilerarası ilişkilerde kendilerini karşısındaki bireyin yerine koyarak onu anlama potansiyellerinin daha yüksek olduğunu söylemek mümkündür.¹⁷¹

[b] Yaş ile benlik saygısı arasındaki farklılığa ilişkin sonuçlar:

Ankete katılan yetişkinlerin yaş grupları ile kişisel ve kişilerarası özellikler olmak üzere her iki boyut üzerinden idealize ve realize edilmiş benlik saygısı olarak hem önem hem de memnuniyet düzeyleri arasında önemli derecede anlamlı bir farklılık olmadığı ($p > .05$) belirlenmiştir¹⁷² (bkz. Tablo-34 & Tablo-35 & Tablo-36 & Tablo-37 ve nitel çözümlemesi). Konuyla ilgili elde edilen bu sonuç, benlik saygısına yönelik dikotomik olarak iki alt boyut şeklinde değil de nicelik yönünden çok boyutlu benlik saygısı düzeyi ön planda tutularak, Korkmaz (1996)¹⁷³ ve Yüksekaya (1995)¹⁷⁴ tarafından yapılan araştırma bulgularıyla paralellik göstermektedir.

Yukarıda konuyla ilgili iki değişkenden benlik saygısı düzeyinin hem genel hem de kişisel ve kişilerarası özellikler alt boyutlarına yönelik elde edilen istatistiksel veriler çözümlendiğinde, ‘demografik özellikler ve benlik kavramı değişkenleri’ çerçevesinde geliştirilen genel hipotezin “yaş” değişkeni özelinde doğrulanmadığı gözlenmiştir (bkz. Hipotez = II / demografik özellikler & benlik kavramı değişkenleri).

Elde edilen ortalama puanlara farklılık temelinde bakılarak genel bir psikolojik değerlendirme yapılırsa; yetişkinlik dönemindeki yetişkin bireylerin benlik saygılarının gerek genel gerekse kişisel¹⁷⁵ ve kişilerarası¹⁷⁶ özellikler alt boyutlarına ilişkin ilk yetişkinlik dönemlerinden itibaren ilerleyen yaşlara doğru periyodik olarak benlik saygılarındaki memnuniyet düzeylerinin giderek yükseldiği ifade edilebilir. Söz konusu bu periyodik yükseliş ise bu dönemin başından itibaren bireyin benlik gelişiminin yaş ilerledikçe olgunlaşmaya başladığının bir parametresi olarak alınabilir. Bu yönüyle yetişkinlerin benlik saygılarını hem

171 Krş. Hançer, Murat & Tanrısevdi, Abdullah, “Sosyal Zeka Kavramının Bir Boyutu Olarak Empati ve Performans Üzerine Bir İnceleme”, C.Ü.S.B.D., Sivas-2003, C. 27, S. 2, s. 211-225

172 Ayrıca bu uygulamanın yaş değişkeni ile genel/total kapsamda idealize ve realize edilmiş benlik saygısı olarak hem önem hem de memnuniyet düzeyleri arasında önemli derecede anlamlı bir farklılık olmadığı ($p > .05$) görülmüştür (bkz. Tablo-32 & Tablo-33 ve nitel çözümlemesi).

173 Korkmaz, Yetişkin Örneklem İçin Bir Benlik Saygısı Ölçeği, s. 90

174 Yüksekaya, Üniversite Öğrencilerinde Benlik Saygısı, s. 81

175 ‘Kişisel görünüş, fizik kondisyon, bakımlılık, zeka, akademik başarı, kültürlü olmak, özel yeteneklere sahip olmak, para kazanmak, belirlenen hedeflere ulaşmak ve üstün inançlara sahip olmak.’

176 ‘Beğenilmek, iyi bir insan olmak, yakın bir ilişkisi olmak, yasalara uyan bir vatandaş olmak, dürüst olmak, doğru bildiğini söyleme cesareti gösterebilmek, aile ile ilişkiler, sosyal sorumlulukları yerine getirmek, saygı görmek ve başkalarını etkileyebilmek.’

bireysel içerikli hem de sosyal içerikli besleyen kendi kişisel ve kişilerarası özelliklerinden artan yaşla birlikte giderek daha fazla memnun olmaları, yaş ilerledikçe anlam arayışına bağlı olarak yaşanması olası olan benlik krizinin çözümlenerek daha olumlu benlik gelişimine sahip oldukları; buna bağlı olarak da öncelikle kendilerine olan saygılarının yüksek olması nedeniyle benlik çatışmalarının giderek azalıp kendileriyle daha barışık oldukları şeklinde yorumlanabilir.¹⁷⁷

[b] Yaş ile kendini izleme arasındaki ilişkiye ve farklılığa yönelik sonuçlar:

Örnekleme grubunda yer alan yetişkinlerin yaş grupları ile kendini izleme düzeyleri arasında önemli derecede ($p < .05$) anlamlı bir ilişki ve farklılık olduğu saptanmıştır (bkz. Tablo-38 & Tablo-39 & Tablo-40 ve nitel çözümlemesi). Yaş değişkeni ile kendini izleme düzeyleri arasındaki ilişki ve farklılığa yönelik elde edilen verilerden hareketle genel bir psikolojik çözümleme yapılması gerekirse; gelişim çizgisi üzerinde ilk yetişkinlik döneminde yüksek olan kendini izleme düzeyinin, orta yaşla birlikte dalgalanmalı bir düşüş gösterdiği söylenebilir. Yani saptanan negatif korelasyon bağlamında ilişki temeline dayalı bir başka ifadeyle yetişkin bireylerin yaşları yükseldikçe kendini izleme düzeyleri düşmektedir.

Yukarıda konuyla ilgili iki değişkenden elde edilen istatistiksel bulgular incelendiğinde, ‘demografik özellikler ve benlik kavramı değişkenleri’ kapsamında geliştirilen genel hipotezin “yaş” değişkeni özelinde tam olarak desteklediği görülmüştür (bkz. Hipotez = II / demografik özellikler & benlik kavramı değişkenleri).

Bu saha araştırmasından yaş ile kendini izleme arasındaki ilişki ve farklılığa yönelik elde edilen veriler, Reifman ve ark. (1989)¹⁷⁸ ile Sparacino (1983)¹⁷⁹ tarafından yapılan araştırma bulgularıyla örtüşmektedir. Yani adı geçen bu çalışmalarda da, yetişkinlerin yaşları yükseldikçe kendini izleme düzeylerinin düştüğü tespit edilmiştir. Bunun yanı sıra literatürde bu tablodan farklı sonuçların ulaşıldığı araştırmalara da rastlanılmaktadır.¹⁸⁰

177 Krş. Başkara, Öz-Saygının Bazı Değişkenler Açısından İncelenmesi, s. 86

178 Reifman, A. et. al., “Self-Monitoring and Age”, *Psychology and Aging*, A.P.A., 1989, V. 4, N. 2, pp. 245-246

179 Sparacino, Jack et. al., “Self-Monitoring and Blood Pressure”, *Journal of Personality and Social Psychology*, 1983, V. 44, N. 2, pp. 365-375

180 Ayrıca bkz. Sara, N. G. & Rodgers, F. A., “Presentation of Self by Educational Administrators: A Study in Self-Monitoring”, *Journal of Educational Administration*, 1982, V. 20, N. 2, pp. 127-137; Ündal, Aysun, Kendini Ayarlama Becerisinin Holland’ın Meslekî Kişilik Tiplerine Göre Çeşitli Değişkenler Açısından İncelenmesi, (Yayımlanmamış Yüksek Lisans Tezi), Hacettepe Üniversitesi, Sosyal Bilimler Enstitüsü, Ankara-1996, s. 68-70; Öztemel, Kendini Ayarlama Becerilerini Algılamaları Farklı Öğretmenlerin Rehberlik Anlayışları, s. 54-56; Pledger, Linda M., “Development of Self-Monitoring Behavior from Early to Late Adolescence”, *Adolescence*, 1992, V. 27, N. 106, pp. 329-338

Öte yandan bu araştırma sonucunda, yetişkin bireylerin yaşları yükseldikçe kendini izleme düzeylerinin düşmesi, sosyal benliklerinin gelişimsel profilinden hareketle yorumlanabilir. Benlik bilincinin temel boyutlarından biri olan sosyal benlik,¹⁸¹ bir yandan ötekilerin yetişkine yönelik tepkileriyle şekillenirken; bir yandan da başkalarının bu sosyal benlik yoluyla yetişkine yönelik tepkilerini şekillendirir. Genel anlamda yetişkinin ötekilere sunduğu/sergilediği kişisel özellikler ve oynadığı sosyal rollerin toplamı olarak tanımlanan sosyal benlik gelişiminden hareketle yetişkin bireylerin yaşları ilerledikçe yaşamış oldukları sosyalleşme süreçlerinde daha doğal ve maskesiz ilişkilere yöneldikleri söylenebilir. Kuşkusuz yetişkin bireyin bu ‘kendisi olma’ sürecinde artan yaşa paralel olarak benlik yapılarının özellikle psikolojik boyutlarındaki çatışma düzeylerinin düşmesinin de etkisi olabilir.

[b] Yaş ile empatik eğilim arasındaki farklılığa ilişkin sonuçlar:

Anket uygulamasına katılan yetişkinlerin yaş grupları ile empatik eğilim düzeyleri arasında önemli derecede anlamlı bir farklılık olmadığı ($p > .05$) belirlenmiştir (bkz. Tablo-41 & Tablo-42 ve nitel çözümlemesi). Konuya ilişkin elde edilen bu sonuç, Taşdemir (1999)¹⁸² ve Öz (1992)¹⁸³ tarafından yapılan araştırma bulgularıyla uyumludur.

Yukarıda konuyla ilgili iki değişkenden empatik eğilim düzeyine yönelik elde edilen istatistiksel veriler çözümlendiğinde, ‘demografik özellikler ve benlik kavramı değişkenleri’ kapsamında geliştirilen genel hipotezin “yaş” değişkeni özelinde doğrulanmadığı gözlenmiştir (bkz. Hipotez = II / demografik özellikler & benlik kavramı değişkenleri).

[c] Sosyo-ekonomik düzey ile benlik saygısı arasındaki farklılığa ilişkin sonuçlar:

Örneklem grubunda yer alan yetişkinlerin sosyo-ekonomik düzeyleri ile genel kapsamın yanı sıra özellikle kişisel özellikler boyutundan idealize ve realize edilmiş benlik saygısı olarak hem önem hem de memnuniyet düzeyleri arasında önemli derecede ($p < .05$) anlamlı bir farklılık olduğu saptanmıştır (bkz. Tablo-43 & Tablo-44 & Tablo-45 & Tablo-46 ve nitel çözümlemesi).

Yukarıda konuya ilişkin elde edilen bu verilerden hareketle genel bir psikolojik çözümleme yapılması gerekirse; sosyo-ekonomik açıdan üst ve ortanın üstünde bir refah seviyesine sahip olan yetişkinlerin benlik saygılarını besleyen kendi kişisel özelliklerine yükledikleri önem ile bu özelliklerinden o an için duydukları memnuniyet düzeylerinin, alt ve

181 Bkz. Budak, Psikoloji Sözlüğü, s. 687

182 Taşdemir, Empatik Eğilim ve İş Doyumu Düzeyleri Arasındaki İlişki, s. 93

183 Öz, Fatma, Hemşirelerin Empatik İletişim Becerisi ve Eğilimine Eğitimin Etkisi, (Yayımlanmamış Doktora Tezi), Hacettepe Üniversitesi, Sağlık Bilimleri Enstitüsü, Ankara-1992, s. 51

orta düzeydeki refah seviyesine sahip yetişkinlerden daha yüksek olduğu görülmüştür. Öte yandan özellikle önem düzeylerinden farklı olarak üst düzey refah seviyesine sahip olan yetişkinlerin memnuniyet düzeylerinin, ortanın üstüne göre biraz daha fazla olması dikkat çekici bir diğer sonuçtur.

Yukarıda konuyla ilgili iki değişkenden benlik saygısının farklı iki alt boyutlarına yönelik elde edilen istatistiksel bulgular incelendiğinde, ‘demografik özellikler ve benlik kavramı değişkenleri’ bağlamında geliştirilen genel hipotezin “sosyo-ekonomik düzey” değişkeni özelinde önemli ölçüde desteklendiği görülmüştür (bkz. Hipotez = II / demografik özellikler & benlik kavramı değişkenleri).

Bu alan araştırmasından sosyo-ekonomik düzey ve benlik saygısı arasındaki farklılığa ilişkin elde edilen veriler, benlik saygısına yönelik dikotomik olarak iki alt boyut şeklinde değil de nicelik yönünden çok boyutlu benlik saygısı düzeyi ön planda tutularak, Korkmaz (1996),¹⁸⁴ Yüksekaya (1995),¹⁸⁵ Başkara (2002)¹⁸⁶ ve Maşrabacı (1994)¹⁸⁷ tarafından yapılan çalışmalarla desteklenmiştir. Yani adı geçen bu saha araştırmalarında da sosyo-ekonomik açıdan bireylerin refah düzeyleri yükseldikçe kendilerine olan saygı ve güvenlerinin arttığı görülmüştür.

Öte yandan bu araştırma sonucunda genel anlamda sosyo-ekonomik açıdan yetişkinlerin refah düzeyleri yükseldikçe kendi kişisel ve kişilerarası özelliklerine olan saygı ve güvenlerinin artması, üzerinde çalışılan gelişim dönemine özgü psikolojik ve sosyolojik bazı parametrelerle ilişkili olarak yorumlanabilir. Söz konusu bu iki parametre birlikte göz önüne alındığında öncelikle yetişkinlik döneminde, iş hayatı ve buna bağlı olarak ortaya çıkan sosyal statü vb. psiko-sosyal gerçekliklerin ayrı bir önem kazandığı görülür. Dolayısıyla buna bağlı olarak her şeyden önce zengin yetişkinler, ekonomik olanaklara ve bunun beraberinde getirdiği bazı sosyal ayrıcalıklara sahip olmalarından dolayı kendilerine daha fazla güven duyabilirler.

[c] Sosyo-ekonomik düzey ile kendini izleme arasındaki farklılığa ilişkin sonuçlar:.

Örnekleme yer alan yetişkinlerin sosyo-ekonomik düzeyleri ile kendini izleme düzeyleri arasında önemli derecede anlamlı bir farklılık olmadığı ($p > .05$) saptanmıştır (bkz. Tablo-49 & Tablo-50 ve nitel çözümlemesi). Konuyla ilgili elde edilen bu sonuç, Bacanlı (1990)¹⁸⁸ tarafından yapılan araştırma bulgularıyla çelişmektedir.

184 Korkmaz, Yetişkin Örneklem İçin Bir Benlik Saygısı Ölçeği, s. 87

185 Yüksekaya, Üniversite Öğrencilerinde Benlik Saygısı, s. 74

186 Başkara, Öz-Saygının Bazı Değişkenler Açısından İncelenmesi, s. 87-88

187 Maşrabacı, Üniversite Öğrencilerinin Benlik Saygısı Düzeyleri, s. 126

188 Bacanlı, Kendini Ayarlama Becerisinin Çeşitli Değişkenlerle İlişkisi, s. 91-92

Yukarıda konuyla ilgili iki deęişikenden elde edilen istatistiksel veriler çözümlendiğinde, ‘demografik özellikler ve benlik kavramı deęişkenleri’ bağlamında geliştirilen genel hipotezin “sosyo-ekonomik düzey” deęişkeni özelinde doğrulanmadığı gözlenmiştir (bkz. Hipotez = II / demografik özellikler & benlik kavramı deęişkenleri).

Elde edilen ortalama puanlara farklılık temelinde bakılarak genel bir psikolojik analiz yapılması gerekirse; kendini izleme düzeyi düşük yetişkinler, rollerini tek bir benlik kavramı içinde bütünleştirerek yerine getirirken, kendini izleme düzeyi yüksek yetişkinlerin toplumda girdikleri etkileşimler, çok boyutlu olup oynadıkları roller kadar benlik edinebilmektedirler. Zira sembolik etkileşimci sosyal psikologlara göre de zaten bireyin toplumda oynadığı sosyal roller kadar, bir dięer ifadeyle girdiği etkileşim tipleri kadar benlik çeşitleri vardır.

Bu çalışmada, orta düzeyden üste doğru çıktıkça ve alta doğru indikçe yetişkinlerin kendini izleme düzeylerinde periyodik bir yükselme olduğu tespit edilmiştir. Öncelikle sosyo-ekonomik açıdan orta düzeyden üste doğru olası yükselme nedenlerine bakıldığında, kendini izleme düzeyi yüksek ve düşük olan yetişkinlerin kendilerini ortaya koyuş biçimlerinde strateji farklılıkları olduğundan söz edilebilir. Bu çerçevede, sosyo-ekonomik düzeyleri yükseldikçe yetişkinlerin kendini izleme düzeylerinin yükselme olasılığının artması, iki grubun benlik algılarındaki farklılıktan kaynaklanabilir. Ayrıca sosyo-ekonomik düzey kapsamında ekonomik olanaklara paralel olarak kültürel yönden ileri düzeyde olan yetişkinlerin daha fazla ikili ilişkilere girecek, formaliteler ve resmiyetle/bürokrasiyle daha fazla karşılaşacak olmaları, onları, kendini izleme düzeyi yüksek olmaya yönlendirebilir. Konuyla ilgili özetle, sosyo-ekonomik düzeyleri bağlamında yetişkinlerin refah seviyelerine göre kendini izleme düzeylerinin de dalgalanmalı bir seyir izlediği ifade edilebilir.¹⁸⁹

[c] Sosyo-ekonomik düzey ile empatik eğilim arasındaki farklılığa ilişkin sonuçlar:

Anket uygulamasına katılan yetişkinlerin sosyo-ekonomik düzeyleri ile empatik eğilim düzeyleri arasında önemli derecede anlamlı bir farklılık olmadığı ($p > .05$) belirlenmiştir (bkz. Tablo-51 & Tablo-52 ve nitel çözümlemesi). Konuyla ilgili elde edilen bu sonuç, Özbek (2002)¹⁹⁰ ve Taşdemir (1999)¹⁹¹ tarafından yapılan çalışmalarla paralellik göstermektedir.

Yukarıda konuyla ilgili iki deęişikenden elde edilen istatistiksel bulgular incelendiğinde, ‘demografik özellikler ve benlik kavramı deęişkenleri’ çerçevesinde geliştirilen genel hipotezin

189 Ayrıca krş. Bacanlı, Kendini Ayarlamının Psikolojisi, s. 90-92

190 Özbek, Çalışma Hayatında Empati, s. 96

191 Taşdemir, Empatik Eğilim ve İş Doyumu Düzeyleri Arasındaki İlişki, s. 92-94

“sosyo-ekonomik düzey” deęişkeni özelinde desteklenmedięi görülmüştür (bkz. Hipotez = II / demografik özellikler & benlik kavramı deęişkenleri).

[d] Eğitim düzeyi ile benlik saygısı arasındaki farklılığa ilişkin sonuçlar:

Eğitim düzeylerine göre örneklem grubunun öncelikle idealize ve realize edilmiş benlik saygısı olarak hem önem hem de memnuniyet düzeyleri arasındaki farklılaşmaya ilişkin istatistiksel analizi yapılan sonuçlara bakıldığında; eğitim düzeyi deęişkeni ile genel kapsamda idealize edilmiş benlik saygısı olarak önem düzeyleri arasında önemli derecede ($p < .05$) anlamlı bir farklılık olduęu; realize edilmiş benlik saygısı olarak ise memnuniyet düzeyleri arasında önemli derecede anlamlı bir farklılık olmadığı ($p > .05$) gözlenmiştir (bkz. Tablo-53 & Tablo-54 ve nitel çözümlemesi). Öte yandan örneklem grubunda yer alan yetişkinlerin eğitim düzeyleri ile kişisel özellikler boyutundan idealize ve realize edilmiş benlik saygısı olarak hem önem hem de memnuniyet düzeyleri arasında önemli derecede ($p < .05$) anlamlı bir farklılık olduęu belirlenmiştir (bkz. Tablo-55 & Tablo-56 ve nitel çözümlemesi).

Yukarıda konuya ilişkin elde edilen bu verilerden hareketle genel bir psikolojik analiz yapılması gerekirse; eğitim düzeyi açısından ortaöğretim düzeyinde lise mezunu olan yetişkinlerin kendi kişisel özellikleri üzerinden idealize ve realize edilmiş benlik saygısı düzeylerinin, yükseköğretim düzeyinde ön lisans ve lisans derecesiyle üniversite mezunu olanlar ile üniversite mezunu olup aynı zamanda lisansüstü derecesine sahip olan yetişkin bireylerinden daha düşük olduęu saptanmıştır.

Yine aynı deęişkenler çerçevesinde eğitim düzeyi ile kişilerarası özellikler boyutundan idealize ve realize edilmiş benlik saygısı olarak hem önem hem de memnuniyet düzeyleri arasında önemli derecede anlamlı bir farklılık olmadığı ($p > .05$) gözlenmiştir (bkz. Tablo-57 & Tablo-58 ve nitel çözümlemesi).

Yukarıda konuyla ilgili iki deęişkendeki benlik saygısının farklı iki alt boyutlarına yönelik elde edilen istatistiksel veriler çözümlendiğinde, ‘demografik özellikler ve benlik kavramı deęişkenleri’ bağlamında geliştirilen genel hipotezin “eğitim düzeyi” deęişkeni özelinde kısmen doğrulandığı gözlenmiştir (bkz. Hipotez = II / demografik özellikler & benlik kavramı deęişkenleri).

Bu araştırmadan eğitim düzeyi ve benlik saygısı arasındaki farklılığa ilişkin elde edilen veriler, benlik saygısına yönelik dikotomik olarak iki alt boyut şeklinde deęil de nicelik

yönünden çok boyutlu benlik saygısı düzeyi ön planda tutularak, Korkmaz (1996)¹⁹² ile Arıca (1995)¹⁹³ tarafından yapılan çalışmalarla örtüşmektedir. Yani adı geçen bu alan araştırmalarında da bireylerin eğitim düzeyleri yükseldikçe kendilerine olan saygı ve güvenlerinin arttığı belirlenmiştir. Bunun yanı sıra konuyla ilgili yapılan diğer bazı çalışmalarda ise, eğitim düzeyi ile benlik saygısı arasında olumlu ya da olumsuz herhangi bir ilişki saptanamamıştır.¹⁹⁴

Öte yandan bu saha araştırması sonucunda yükseköğrenim görmüş yetişkinlerin, benlik saygılarını besleyen özellikle kendi kişisel özelliklerine yükledikleri önem ve bu özelliklerinden duydukları memnuniyet düzeylerinin, ortaöğrenim görmüş yetişkinlerden daha yüksek olması, öğrenim süreleri ve bu eğitim sürecinde oluşan ve gelişen akademik benlik tasarımı örüntüleriyle açıklanabilir. Bu çerçevede akademik benlik tasarımı içerisinde değerlendirilebilecek olan akademik yetenek vb. olgular doğal olarak eğitim düzeyi yüksek yetişkinlerde daha fazla tecrübe edildiği/deneyimlendiği için eğitim düzeyi düşük olanlara göre daha olumlu benlik gelişimine sahip olmalarına olanak sağlamış olabilir. Dolayısıyla eğitim düzeyi yüksek yetişkinler, kendilerine olan saygılarını daha fazla önemseyerek mevcut durumlarından daha fazla memnun olabilirler.

[d] Eğitim düzeyi ile kendini izleme arasındaki farklılığa ilişkin sonuçlar:

Anket uygulamasına katılan yetişkinlerin eğitim düzeyleri ile kendini izleme düzeyleri arasında önemli derecede anlamlı bir farklılık olmadığı ($p > .05$) görülmüştür (bkz. Tablo-59 & Tablo-60 ve nitel çözümlemesi). Konuyla ilgili elde edilen bu sonuç, Öztemel (2000)¹⁹⁵ tarafından yapılan araştırma bulgularıyla uyumludur.

Yukarıda konuyla ilgili iki değişkenden elde edilen istatistiksel bulgular incelendiğinde, ‘demografik özellikler ve benlik kavramı değişkenleri’ kapsamında geliştirilen genel hipotezin “eğitim düzeyi” değişkeni özelinde desteklenmediği görülmüştür (bkz. Hipotez = II / demografik özellikler & benlik kavramı değişkenleri).

[d] Eğitim düzeyi ile empatik eğilim arasındaki farklılığa ilişkin sonuçlar:

Örneklem grubunda yer alan yetişkinlerin eğitim düzeyleri ile empatik eğilim düzeyleri arasında önemli derecede anlamlı bir farklılık olmadığı ($p > .05$) gözlenmiştir (bkz. Tablo-61 &

192 Korkmaz, Yetişkin Örneklem İçin Bir Benlik Saygısı Ölçeği, s. 87

193 Arıca, T. Osman, Üniversite Öğrencilerinde Saldırganlık, Benlik Saygısı ve Denetim Odağı İlişkisi, (Yayımlanmamış Yüksek Lisans Tezi), Marmara Üniversitesi, Sosyal Bilimler Enstitüsü, İstanbul-1995, s. 94

194 Ayrıca bkz Yüksekçaya, Üniversite Öğrencilerinde Benlik Saygısı, s. 74; Yapıcı, Ruh Sağlığı ve Din, s. 302-303

195 Öztemel, Kendini Ayarlama Becerilerini Algılamaları Farklı Öğretmenlerin Rehberlik Anlayışları, s. 71-72

Tablo-62 ve nitel çözümlemesi). Konuyla ilgili elde edilen bu sonuç, Özbek (2002)¹⁹⁶ ve Tutuk (2002)¹⁹⁷ tarafından yapılan çalışma bulgularıyla desteklenmemiştir.

Yukarıda konuyla ilgili iki değişkenden elde edilen istatistiksel veriler çözümlendiğinde, ‘demografik özellikler ve benlik kavramı değişkenleri’ bağlamında geliştirilen genel hipotezin “eğitim düzeyi” değişkeni özelinde doğrulanmadığı gözlenmiştir (bkz. Hipotez = II / demografik özellikler & benlik kavramı değişkenleri).

Ancak her ne kadar eğitim düzeyi açısından empatik eğilim düzeyi arasındaki farklılaşmalar anlamlılık düzeyine ulaşmasa da, elde edilen ortalama puanlara farklılık temelinde bakıldığında, düşük puan alan ortaöğrenim düzeyine sahip yetişkin bireylerin dışındaki diğer eğitim düzeylerindeki tüm yetişkinler, hemen hemen birbirlerine yakın puan ortalamasına sahip oldukları gözlenmiştir. Dolayısıyla bu araştırma çerçevesinde, yetişkinlerin empatik eğilim düzeyleri, -istatistiksel olarak anlamlılık düzeyine ulaşmasa da- eğitim düzeyleri açısından sadece ortaöğrenim düzeyinde düşüş yönünde farklılaşmıştır.

[e] Medenî durum ile benlik saygısı arasındaki farklılığa ilişkin sonuçlar:

Ankete katılan yetişkinlerin medenî durumları ile genel kapsamda idealize ve realize edilmiş benlik saygısı olarak hem önem hem de memnuniyet düzeyleri arasında önemli derecede anlamlı bir farklılık olmadığı ($p > .05$) görülmüştür¹⁹⁸ (bkz. Tablo-63 & Tablo-64 ve nitel çözümlemesi).

Ancak her ne kadar medenî durum açısından benlik saygısı düzeyi arasındaki farklılaşmalar anlamlılık düzeyine ulaşmasa da, konuyla ilgili elde edilen istatistiksel tablo incelenmeye değer görünmektedir. Dolayısıyla elde edilen ortalama puanlara farklılık temelinde bakılarak genel bir ara psikolojik çözümleme yapılması gerekirse; evli yetişkinlerin, dul ve bekâr yetişkinlere göre genel anlamda idealize ve realize edilmiş benlik saygısı olarak hem önem hem de memnuniyet düzeylerinin daha yüksek olduğu saptanmıştır. Ayrıca evli yetişkinlerin, bekârların yanı sıra özellikle dullar ile aralarındaki puan farklarının fazla olması da oldukça dikkat çekicidir. Dolayısıyla bu araştırma çerçevesindeki söz konusu bu tablo, evli

196 Özbek, Çalışma Hayatında Empati, s. 97

197 Tutuk, Aytül ve ark., “Hemşirelik Öğrencilerinin İletişim Becerisi ve Empati Düzeylerinin Belirlenmesi”, C.Ü.H.Y.O.D., Sivas-2002, C. 6, S. 2, s. 38

198 Ayrıca bu uygulamanın medenî durum değişkeni ile benlik saygısının kişisel özellikler boyutundan idealize ve realize edilmiş benlik saygısı olarak hem önem hem de memnuniyet düzeyleri arasında önemli derecede anlamlı bir farklılık olmadığı ($p > .05$) belirlenmiştir (bkz. Tablo-65 & Tablo-66 ve nitel çözümlemesi).

yetişkinlerin, bekârların yanı sıra özellikle de dullara göre daha olumlu bir benlik gelişimine sahip olmaları nedeniyle kendileriyle daha barışık oldukları şeklinde yorumlanabilir.

Yine aynı değişkenler dikkate alındığında, yetişkinlerin medenî durumlarına göre kendi kişilerarası özellikleri üzerinden realize edilmiş benlik saygısı olarak memnuniyet düzeyleri arasında önemli derecede ($p < .05$) anlamlı bir farklılık göze çarpmaktadır (bkz. Tablo-67 & Tablo-68 ve nitel çözümlemesi). Dolayısıyla medenî durum açısından bekârların yanı sıra özellikle dul olan yetişkinlerin benlik saygılarını besleyen kendi kişilerarası özelliklerinden o an için duydukları memnuniyet düzeylerinin, evli olan yetişkinlerden daha düşük olduğu görülmüştür.

Yukarıda konuyla ilgili iki değişkenden benlik saygısının farklı iki alt boyutlarına yönelik elde edilen istatistiksel bulgular incelendiğinde, ‘demografik özellikler ve benlik kavramı değişkenleri’ kapsamında geliştirilen genel hipotezin “medenî durum” değişkeni özelinde kısmen desteklendiği görülmüştür (bkz. Hipotez = II / demografik özellikler & benlik kavramı değişkenleri).

Bu saha araştırmasından medenî durum ve benlik saygısı arasındaki farklılığa ilişkin elde edilen veriler, Aldridge (1993),¹⁹⁹ Bradbury ve ark. (2002)²⁰⁰ ile Atakan (1987)²⁰¹ tarafından konuyla ilgili araştırma sonuçlarına dayalı yapılan psikolojik değerlendirmelerle paralellik göstermektedir. Yani söz konusu bu analizlerde de evlilerin benlik saygılarının, dullara göre daha yüksek olduğu sonucuna varılmıştır.

Bunun yanı sıra bu araştırma sonucunda evli yetişkinlerin, benlik saygılarını besleyen özellikle kendi kişilerarası özelliklerinden duydukları memnuniyet düzeylerinin, bekâr ve dullardan daha yüksek olması, aile merkezli geliştirilen sosyal rollere bağlı olarak oluşan sosyal yaşam örüntüleriyle açıklanabilir. Konuyla ilgili yukarıda ortaya çıkan bu tabloda özellikle dulların, kişilerarası özellikleri üzerinden realize edilmiş benlik saygısı düzeylerinin düşük olma nedenleri arasında, sosyal değişme bağlamında tüm sosyo-kültürel ve dinî değer kayıplarına rağmen Türk toplum yapısında halen ‘dul’ damgası yemenin, -eskisi kadar olmasa da- “sosyal izolasyon” a sebep olan sosyolojik bir doğurgu olması gösterilebilir. Doğal olarak söz konusu bu

199 Aldridge, Self-Esteem, pp. 21-22, 92, 103

200 Bradbury, N. B. ve ark., “Evlilik Doyumunun Doğası ve Belirleyicileri Üzerine Araştırmalar: Son On Yılın Derlemesi”, (Çev. Şennur T. Kışlak), Türk Psikoloji Bülteni, Ankara-2002, C. 8, S. 24-25, s. 120-127

201 Atakan, A. Semiha, “Boşanma Sürecinde Yaşanan Evreler”, Türk Psikoloji Dergisi, Ankara-1987, C. 6, S. 21, s. 72-75

olgu da, dul olan yetişkin bireyin özellikle sosyal ilişkilerini olumsuz anlamda etkileyebildiği için teorik olarak benlik saygısına bağlı memnuniyet düzeyinde bir düşmeye neden olabilir.

Konuya evli yetişkinler üzerinden bakıldığında ise, evlilik uyum düzeyleriyle paralel olarak benzer bir yorumu tersinden yapmak mümkündür. Evlilikteki iki karşı cins arasındaki birincil ilişkilere dayalı bir iletişim biçimi, evlilerdeki yalnızlık algı düzeylerini düşürebildiği için aile içi kurulan sağlıklı bir iletişim, evli yetişkinlerin benlik saygısı düzeylerini yükseltmiş olabilir.²⁰² Zira, söz konusu bu sonucun, araştırmada operasyonelleştirilen benlik saygısı kavramının özellikle kişilerarası özellikleri üzerinden realize edilmiş benlik saygısı olarak memnuniyet düzeylerinde görülmesi, yukarıda konuyla ilgili yapılan yorumu doğrular niteliktedir.

[e] Medenî durum ile kendini izleme arasındaki farklılığa ilişkin sonuçlar:

Örnekleme grubunda yer alan yetişkinlerin medenî durumları ile kendini izleme düzeyleri arasında oldukça önemli derecede ($p < .01$) anlamlı bir farklılık olduğu saptanmıştır (bkz. Tablo-69 & Tablo-70 ve nitel çözümlemesi). Dolayısıyla medenî durum değişkeni ile kendini izleme düzeyleri arasındaki farklılığa ilişkin elde edilen verilerden hareketle kısaca genel bir değerlendirme yapılması gerekirse; medenî durum açısından başta dullar olmak üzere bekârların kendini izleme düzeyleri, evlilerden daha yüksektir.

Yukarıda konuyla ilgili iki değişkenden elde edilen istatistiksel veriler çözümlendiğinde, ‘demografik özellikler ve benlik kavramı değişkenleri’ kapsamında geliştirilen genel hipotezin “medenî durum” değişkeni özelinde tam olarak doğrulandığı gözlenmiştir (bkz. Hipotez = II / demografik özellikler & benlik kavramı değişkenleri).

Bu çalışmadan medenî durum ve kendini izleme arasındaki farklılığa ilişkin elde edilen veriler, Lafçı (1999)²⁰³ ile Öztemel (2000)²⁰⁴ tarafından yapılan araştırma bulgularıyla örtüşmemektedir. Yani adı geçen bu alan araştırmalarında, kendini izleme düzeyi ile medenî durum arasında anlamlı bir ilişki ve farklılık tespit edilememiştir.

Öte yandan bu saha araştırması sonucunda medenî durum açısından evlilerin kendini izleme düzeylerinin başta dullar olmak üzere bekâr yetişkinlerden daha düşük olması; evli yetişkin bireylerin, bekârlara ve özellikle de dullara göre kendi sosyal benlik gelişimleri

202 Krş. Dökmen, Toplumsal Cinsiyet, s. 190-200

203 Lafçı, Saliha, Bazı Mesleklere Göre Kendini Ayarlama Becerileri Arasındaki Farklar, (Yayımlanmamış Yüksek Lisans Tezi), Uludağ Üniversitesi, Sosyal Bilimler Enstitüsü, Bursa-1999, s. 57-58

204 Öztemel, Kendini Ayarlama Becerilerini Algılamaları Farklı Öğretmenlerin Rehberlik Anlayışları, s. 77-78

bağlamında kurmuş oldukları kişilerarası ilişkilerde daha doğal ve maskesiz ilişkiler kurmalarına bağlanabilir. Çünkü evliler ile bekârlar ve dulların iletişimde buldukları sosyal çevre birbirilerine göre az da olsa çeşitlilik gösterebilir. Elde edilen istatistiksel sonuçtan hareketle gelinen bu noktada, dulların kendini izleme düzeylerinin neden daha yüksek olduğu sorusu ön plana çıkmaktadır. Konuyla ilgili ortaya çıkan bu tablodaki özellikle dulların kendini izleme düzeylerinin, evli ve bekârlara göre daha yüksek çıkması sonucu da, yukarıda dul yetişkinlere ilişkin olarak tartışması yapılan ‘sosyal izolasyon’ kavramıyla yorumlanabilir. Şöyle ki, sosyalleşme sürecinde içinde yaşadıkları toplumda dulların üzerlerinde hissettikleri sosyal baskı sonucunda, sosyal izolasyon durumuyla karşı karşıya kalma riskinden söz edilebilir. İşte böylesi istenmeyen bir durumla karşılaşmamak için dulların kurmuş oldukları kişilerarası ilişkilerde kendilerini olduklarından farklı bir şekilde sunma eğilimleri yükselebilir.

[e] Medenî durum ile empatik eğilim arasındaki farklılığa ilişkin sonuçlar:

Medenî durum değişkeni ile empatik eğilim düzeyleri arasında önemli derecede anlamlı bir farklılık olmadığı ($p > .05$) belirlenmiştir (bkz. Tablo-71 & Tablo-72 ve nitel çözümlemesi). Konuyla ilgili elde edilen bu sonuç, Taşdemir (1999)²⁰⁵ tarafından yapılan araştırma bulgularıyla uyumludur. Yani adı geçen bu çalışmada da, medenî durum ile empatik eğilim düzeyi arasında anlamlı bir farklılık saptanamamıştır.

Yukarıda konuyla ilgili iki değişkenden elde edilen istatistiksel bulgular incelendiğinde, ‘demografik özellikler ve benlik kavramı değişkenleri’ kapsamında geliştirilen genel hipotezin “medenî durum” değişkeni özelinde desteklenmediği görülmüştür (bkz. Hipotez = II / demografik özellikler & benlik kavramı değişkenleri).

Elde edilen ortalama puanlara farklılık temelinde bakılarak genel bir psikolojik yorum yapılması gerekirse; medenî durum açısından başta dullar olmak üzere bekârların empatik eğilim düzeylerinin evlilerden daha düşük olduğu gözlenmiştir. Yani evli yetişkin bireylerin, bekârlara ve özellikle de dullara göre ‘olumlu sosyal davranış’ bağlamında özgecil davranışların temelini hazırlayan empatik eğilimlerinin daha yüksek olduğu söylenebilir.²⁰⁶ Özetle bu araştırma bağlamında, -istatistiksel açıdan anlamlılık düzeyine ulaşmasa da- yetişkin dulların ve bekârların empatik eğilim düzeyleri, evlilere göre düşüş yönünde farklılaşmıştır.

205 Taşdemir, Empatik Eğilim ve İş Doyumu Düzeyleri Arasındaki İlişki, s. 76

206 Ayrıca krş. Tutarel & Çabukça, Empati ve Demografik Değişkenlerin Evlilik Uyumu İle İlişkisi, s. 35-41; Tutarel, K. Şennur, “Evlilik Uyumu İle Nedensellik ve Sorumluluk Yüklemeleri Arasındaki İlişkiler”, Türk Psikoloji Dergisi, Ankara-1997, C. 12, S. 40, s. 55-64

[f] Meslek grubu ile benlik saygısı arasındaki farklılığa ilişkin sonuçlar:

Örneklem grubunda yer alan yetişkinlerin meslek grupları ile genel kapsamda idealize edilmiş benlik saygısı olarak önem düzeyleri arasında önemli derecede anlamlı bir farklılık olmadığı ($p >.05$); realize edilmiş benlik saygısı olarak ise memnuniyet düzeyleri arasında önemli derecede ($p <.05$) anlamlı bir farklılık olduğu tespit edilmiştir (bkz. Tablo-73 & Tablo-74 ve nitel çözümlemesi).

Öte yandan yine aynı değişkenler bağlamında meslek grupları ile kişisel ve kişilerarası özellikleri üzerinden realize edilmiş benlik saygısı olarak memnuniyet düzeyleri arasında ise oldukça önemli derecede ($p <.01$) anlamlı bir farklılık olduğu saptanmıştır (bkz. Tablo-75 & Tablo-76 & Tablo-77 & Tablo-78 ve nitel çözümlemesi). Buna göre din görevlilerinin kendi kişisel ve kişilerarası özellikleri üzerinden realize edilmiş benlik saygısı düzeyleri, başta serbest meslek grubunda çalışanlar olmak üzere diğer meslek gruplarında çalışan yetişkinlerden daha yüksektir.

Elde edilen bu verilerden hareketle genel bir psikolojik analiz yapılması gerekirse; meslek yaşamlarına din görevlisi olarak devam eden yetişkinlerin, benlik saygılarını besleyen kendi kişisel ve kişilerarası özelliklerinden duydukları memnuniyet düzeylerinin, başta serbest meslek grubunda çalışanlar olmak üzere diğer meslek grubundaki yetişkinlerden daha yüksek olduğu tespit edilmiştir. Burada ayrıca öğretmenlerin aldıkları puan ortalamalarının din görevlilerine olan yakınlığı da dikkati çekmektedir.

Yukarıda konuyla ilgili iki değişkenden benlik saygısının farklı iki alt boyutlarına yönelik elde edilen istatistiksel veriler çözümlendiğinde, ‘demografik özellikler ve benlik kavramı değişkenleri’ çerçevesinde geliştirilen genel hipotezin “meslek grubu” değişkeni özelinde önemli ölçüde doğrulandığı gözlenmiştir (bkz. Hipotez = II / demografik özellikler & benlik kavramı değişkenleri).

Bu alan araştırmasından meslek grubu ve benlik saygısı arasındaki farklılığa ilişkin elde edilen veriler, benlik saygısına yönelik dikotomik olarak iki alt boyut şeklinde değil de nicelik yönünden çok boyutlu benlik saygısı düzeyi ön planda tutularak, Korkmaz (1996)²⁰⁷ tarafından yapılan saha çalışmasıyla dolaylı da olsa kısmen desteklenmiştir. Bunun yanı sıra konuyla ilgili literatürde meslekî din eğitimi alan gençlerin benlik saygısı düzeylerinin, meslekî din eğitimi

207 Korkmaz, Yetişkin Örneklem İçin Bir Benlik Saygısı Ölçeği, s. 87

almayan gençlerden anlamlı bir şekilde farklılaşmadığını ortaya koyan çalışmalara da rastlamak mümkündür.²⁰⁸

Öte yandan bu araştırma sonucunda din görevlilerinin benlik saygılarını besleyen kendi kişisel ve kişilerarası özelliklerinden duymuş oldukları memnuniyet düzeylerinin, başta avukatlar ve doktorlar olmak üzere diğer meslek gruplarından daha yüksek olması, iş memnuniyeti ve meslekî uyum düzeyleriyle ilişkilendirilebilir. Yani din görevlisi olarak çalışan yetişkinler, sağlıklı bir şekilde oluşturdukları meslekî kimliklerini içselleştirerek din hizmetleri alanında çalışıyor olmaktan dolayı diğer meslek gruplarından daha fazla memnun olmuş olabilirler. Zira konuyla ilgili yapılan bazı çalışmalarda da, ileride icra edeceği mesleğe ilişkin yüksek eğitim programına sevak ve isteyerek giden gençlerin benlik saygısı düzeylerinin, istemeyerek gidenlere göre daha yüksek olduğu tespit edilmiştir.²⁰⁹

Yetişkinlik döneminin önemli yaşam alanlarından birini oluşturan iş/meslek hayatında, kendi istekleri doğrultusunda bir meslek seçerek ilgi duydukları ve kendi kariyer gelişimlerine uygun buldukları meslekte çalışan yetişkinler, kendilerine olan öz güven duygularını daha kolay pekiştirebilirler. Dolayısıyla da yetişkin bireylerin meslek yaşamlarında, kişisel amaçları doğrultusunda yol almanın sağladığı belirlilik duyguları, benlik saygılarını olumlu yönde etkileyebilir. Din görevlilerinin, benlik saygılarını besleyen kendi kişilerarası özelliklerinden duymuş oldukları memnuniyet düzeylerinin diğer meslek gruplarından daha yüksek oluşu, şu anki popüler kültürün altını çizdiği gibi ekonomik açıdan yüksek gelir/kazanç düzeyleriyle değil; fakat iş memnuniyetlerinin yanı sıra özellikle de konunun sosyo-psikolojik yönüne vurgu yapan meslekî uyum düzeyleriyle de yorumlamak mümkün olabilir. Yani din görevlisi olarak çalışan yetişkinler, din alanındaki hizmetlerinden dolayı daha çok sosyal yaşamlarını ilgilendiren kendi kişilerarası özelliklerinden diğer meslek gruplarına göre daha fazla memnun olabilirler.

Ayrıca konuyla ilgili din görevlilerine yönelik elde edilen bu sonuç, onların meslekî kimlik duygularına dinî inançlarının da eklenmesiyle, mesleklerinin şu anki mevcut sosyal statüsü ve prestijiyile yetinmeyi bilmeleriyle de ilişkilendirilebilir. Öte yandan özellikle avukatlık gibi sosyal ilişkilerde oldukça başarılı olmayı gerektiren mesleklerden birini yapan yetişkinlerin, kendilerinin şu anki sosyal özelliklerinden memnun olmamaları da, bu çalışmada dikkati çeken bir başka sonuçtur.

208 Bkz. Yapıcı, Ruh Sağlığı ve Din, s. 302-303

209 Bkz. Yüksekaya, Üniversite Öğrencilerinde Benlik Saygısı, s. 72-73

[f] Meslek grubu ile kendini izleme arasındaki farklılığa ilişkin sonuçlar:

Üzerinde çalışılan örnekleme yer alan yetişkinlerin meslek grupları ile kendini izleme düzeyleri arasında oldukça önemli derecede ($p < .01$) anlamlı bir farklılık olduğu belirlenmiştir (bkz. Tablo-79 & Tablo-80 ve nitel çözümlemesi). Dolayısıyla başta din görevlileri olmak üzere öğretmenlerin kendini izleme düzeyleri, diğer meslek gruplarından daha düşüktür. Özetle bu araştırma çerçevesinde, başta din görevlileri olmak üzere öğretmenlerin, özellikle doktor ve avukatlara göre kendi sosyal benlik gelişimlerine bağlı olarak kişilerarası sosyal ilişkilerde, daha samimi ve daha doğal bir biçimde maskesiz ilişkiler kurdukları ifade edilebilir.

Yukarıda konuyla ilgili iki değişkenden elde edilen istatistiksel bulgular incelendiğinde, ‘demografik özellikler ve benlik kavramı değişkenleri’ kapsamında geliştirilen genel hipotezin “meslek grubu” değişkeni özelinde tam olarak desteklendiği görülmüştür (bkz. Hipotez = II / demografik özellikler & benlik kavramı değişkenleri).

Bu alan araştırmasından meslek grubu ve kendini izleme arasındaki farklılığa ilişkin elde edilen veriler, Lafçı (1999)²¹⁰ ile Ündal (1996)²¹¹ tarafından yapılan saha çalışması bulgularıyla önemli ölçüde paralellik göstermektedir. Yani adı geçen bu araştırmalarda da, kendini izleme düzeyi ile örneklemlerine alınan çeşitli meslek grupları arasında anlamlı bir ilişki ve farklılık saptanmıştır. Ulaşılabildiği kadarıyla Türk psikoloji literatüründe meslek grupları olarak konuyla ilgili oluşturulan örneklemlerde ‘din görevlisi’ bulunduran yerli bir alan araştırmasına rastlanılmamıştır. Öte yandan sosyal psikoloji literatüründe her iki değişken arasında anlamlı bir ilişki bulamayan çalışmaların yanı sıra, cinsiyet farklılıkları temelinde çeşitli meslek grupları ile kendini izleme düzeyleri arasındaki ilişki ve farklılıklara yönelik yerli ve yabancı araştırmalar da yapılmıştır.²¹²

Her meslek grubu, diğer meslek gruplarından temelde bazı farklı sosyal davranış kalıpları gerektirir. Bu davranış kalıpları içerisinde ilgili meslekte çalışan yetişkinlerin, belli bazı benlik ve kişilik özelliklerine sahip olmaları da gerekir. İşte bu nedenle her mesleğin gerektirdiği kişilik özellikleri birbirinden farklıdır. Dolayısıyla bu farklılıklar nedeniyle bazı meslekler, diğerlerine göre nispeten daha fazla kendini izleme becerisi gerektirebilir.

210 Lafçı, Bazı Mesleklere Göre Kendini Ayarlama Becerileri Arasındaki Farklar, s. 54-56

211 Adı geçen bu alan araştırmasındaki meslek grupları, Holland’ın meslekî kişilik tipolojisi esas alınarak oluşturulmuştur. (Ündal, Kendini Ayarlama Becerisinin Meslekî Kişilik Tiplerine Göre İncelenmesi, s. 10-11, 55-58)

212 Bkz. Bacanlı, Kendini Ayarlama Becerisinin Çeşitli Değişkenlerle İlişkisi, s. 93-96; Ündal, a.g.tez, s. 33-36; Öztemel, Kendini Ayarlama Becerilerini Algılamaları Farklı Öğretmenlerin Rehberlik Anlayışları, s. 26-37

Bazı meslek grupları, içinde buldukları ortama göre tutum ve davranışlarını ayarlayabilen kendini izleme düzeyi yüksek yetişkinlere çeşitli avantajlar sağlar. Örneğin; kendini izleme düzeyi yüksek olan bir avukat, mesleği gereği iletişimde bulunduğu kişi/müvekkil ve yakınlarının isteklerine göre daha kolay tutum ve davranışlarda bulunabilir. Nitekim bu çalışmada da avukatlar, doktorlar ve serbest meslek grubunda çalışan yetişkinlerin, din görevlileri ve öğretmenlere göre kendini izleme düzeyleri daha yüksektir. Burada din görevlilerinin kendini izleme düzeylerinin en düşük düzeyde olmaları, bizzat çalıştıkları din hizmetleri alanının her şeyden önce ‘ya olduğun gibi görün ya da görüldüğün gibi ol’ yaşam felsefesinden hareketle samimiyet ve adanmışlık gerektirmesine yüklenebilir.²¹³

Öte yandan Choi (1991) tarafından konuyla dolaylı biçimde ilgili olarak yapılan bir çalışmada ise, kendini izleme düzeyi yüksek ve düşük olan Hıristiyan din adamlarının/rahiplerin resmî olan ile samimi olan durumlara ilişkin benlik sunumlarına yönelik davranışları incelenmiştir. Benlik sunumu davranışlarının ‘(a) dikkat çekici kimlik rolü [salient role-identity] ve (b) tutum’ şeklinde ele alındığı araştırmada; kendini izleme düzeyi yüksek rahiplerin, kendilerini resmî olan ve olmayan durumlarda dikkat çekici kimlik rolüyle; kendini izleme düzeyi düşük rahiplerin ise, kendilerini tutumlarıyla daha kolay ortaya koydukları saptanmıştır. Bunun yanı sıra kendini izleme düzeyi yüksek ve düşük rahiplerin benlik sunumu farklılıkları, resmî olan durumlarda daha baskın bir şekilde ortaya çıkmıştır.²¹⁴

[f] Meslek grubu ile empatik eğilim arasındaki farklılığa ilişkin sonuçlar:

Anket uygulamasına katılan yetişkinlerin meslek grupları ile empatik eğilim düzeyleri arasında oldukça önemli derecede ($p < .01$) anlamlı bir farklılık olduğu tespit edilmiştir (bkz. Tablo-81 & Tablo-82 ve nitel çözümlemesi). Dolayısıyla meslek grupları açısından din görevlilerinin empatik eğilim düzeylerinin, başta serbest meslek grubunda çalışanlar ile avukatlar olmak üzere diğer meslek gruplarından daha yüksek olduğu söylenebilir. Özetle bu çalışma bağlamında, başta din görevlileri olmak üzere öğretmenlerin, özellikle doktor ve avukatlara göre olumlu sosyal davranış göstererek özgecil tutumlara bağlı olarak ortaya çıkan yardım etme davranışlarının temelini hazırlayan empatik eğilimleri daha yüksektir.

Yukarıda konuyla ilgili iki değişkenden elde edilen istatistiksel veriler çözümlendiğinde, ‘demografik özellikler ve benlik kavramı değişkenleri’ kapsamında

213 Ayrıca krş. Bacanlı, Kendini Ayarlamının Psikolojisi, s. 87-90

214 Choi, E. Jung, “Salient Role-Identity, Attitude and Self-Presentation: Self-Monitoring and Situation as Moderators”, Dissertation Abstracts, International Number: A 52/05, November-1991

geliştirilen genel hipotezin “meslek grubu” değişkeni özelinde tam olarak doğrulandığı gözlenmiştir (bkz. Hipotez = II / demografik özellikler & benlik kavramı değişkenleri).

Bu saha araştırmasından meslek grubu ve empatik eğilim arasındaki farklılığa ilişkin elde edilen veriler, Özbek (2002)²¹⁵ tarafından yapılan çalışmayla -öğretmenler meslek grubu özelinde- örtüşmektedir. Yani adı geçen bu çalışmada da öğretmenlerin empatik eğilim düzeylerinin, örnekleme kullanılan diğer meslek gruplarından daha yüksek olduğu saptanmıştır. Ulaşılabildiği kadarıyla Türk psikoloji literatüründe, meslek grupları kapsamında konuyla ilgili kullanılan örneklemlerde ‘din görevlisi’ bulunduran yerli bir alan araştırması bulunamamıştır. Türk psikoloji literatüründe meslek grupları ve empati arasındaki ilişkiye yönelik yapılan çalışmalarda, özellikle hemşireler ile psikologlar üzerine yapılan çalışmaların çokluğu dikkati çekmektedir.²¹⁶ Dolayısıyla sosyal psikoloji literatüründe her iki değişken ekseninde çeşitli meslek grupları ile empatik eğilim ve beceri düzeyleri arasındaki ilişki ve farklılıklara yönelik yapılan yerli ve yabancı çalışmalarda, konuyla ilgili farklı sonuçlar elde edilmiştir.²¹⁷

Öte yandan bu araştırma sonucunda, meslek grupları içerisinde yer alan din görevlisi ve öğretmenlerin empatik eğilim düzeylerinin avukat, doktor ve serbest meslek gruplarından daha yüksek olması, üzerinde çalışılan mesleğin antropolojik bağlamda sosyal yaşam örüntüleri içerisinde, sosyal iletişime yaptığı sosyo-kültürel vurguyla ilişkilendirilebilir. Dolayısıyla konuyla ilgili elde edilen bu sonuç, bir önceki kendini izleme olgusuna yönelik ulaşılan sonuçlarla bütünleştirilerek değerlendirildiğinde daha da anlamlı bir veri sunar. Semantik olarak kendini izleme ile empatik eğilim düzeylerinin birbirine zıt olduğu düşünülürse, -bir önceki yorumda- kendini izleme düzeyi en düşük olan din görevlileri ve öğretmenlerin, burada aynı zamanda örneklem grubunda empatik eğilim düzeyi en yüksek meslek grupları içerisinde yer aldığı görülür. Söz konusu psiko-pedagojik boyutları dikkate alınarak bu iki mesleğin sosyal yaşama dönük çalışma ahlâkı arka planının, diğer meslek gruplarına göre daha yoğun olduğu ifade edilebilir. Özellikle din görevlilerinin, daha önce vurgulanan meslekî hassasiyetleri vb. nedenlerden dolayı meslek ahlâkı açısından da, daha fazla empatik eğilim sonucu başkalarını anlama ve yardımcı olma tutum ve davranışları sergileyebilecekleri düşünülebilir.

215 Özbek, Çalışma Hayatında Empati, s. 97

216 Bkz. Taşdemir, Empatik Eğilim ve İş Doyumu Düzeyleri Arasındaki İlişki, s. 29-31; Alver, Uyum Düzeyi İle Empatik Beceri Arasındaki İlişki, s. 93-98

217 Ayrıca bkz. Ünal, Öğrencilerin Empatik Eğilimlerinde Gözlenen Değişmeler, s. 50-53; Öz, Hemşirelerin Empatik İletişim Becerisi ve Eğilimine Eğitimin Etkisi, s. 47-51

Bu çalışmaya katılan yetişkinlerin demografik özelliklerinden sonuncusu olan meslek grubu ile sahip oldukları benlik saygısı, kendini izleme ve empatik eğilim düzeyleri arasındaki farklılık temelinde yapılan bu psikolojik yorumlardan sonra aşağıda, demografik değişkenler ile benlik kavramı değişkeni olarak belirlenen ‘benlik saygısı, kendini izleme ve empatik eğilim’ arasındaki ilişki ve farklılığa yönelik genel bir analize yer verilmiştir (krş. Tablo-124 & Tablo-125).

Tablo-124: Demografik Özellikler ve Benlik Kavramı Değişkenleri İlişkisine Yönelik Özet İstatistik Sonuçları

Demografik Özellikler	Benlik Kavramı Değişkenleri			
	Benlik Saygısı		Kendini İzleme	Empatik Eğilim
	Genel [Ö]	Genel [M]		
[a] Cinsiyet	Farklılık: Anlamsız [p > .05]	Farklılık: Anlamsız [p > .05]	Farklılık: Anlamsız [p > .05]	Farklılık: Anlamlı [p < .01]
[b] Yaş	Farklılık: Anlamsız [p > .05]	Farklılık: Anlamsız [p > .05]	İlişki: (-) Anlamlı [p < .05] Farklılık: Anlamlı [p < .05]	Farklılık: Anlamsız [p > .05]
[c] Sosyo-Ekonomik Düzey	Farklılık: Anlamlı [p < .05]	Farklılık: Anlamlı [p < .05]	Farklılık: Anlamsız [p > .05]	Farklılık: Anlamsız [p > .05]
[d] Eğitim Düzeyi	Farklılık: Anlamlı [p < .05]	Farklılık: Anlamsız [p > .05]	Farklılık: Anlamsız [p > .05]	Farklılık: Anlamsız [p > .05]
[e] Medenî Durum	Farklılık: Anlamsız [p > .05]	Farklılık: Anlamsız [p > .05]	Farklılık: Anlamlı [p < .01]	Farklılık: Anlamsız [p > .05]
[f] Meslek Grubu	Farklılık: Anlamsız [p > .05]	Farklılık: Anlamlı [p < .05]	Farklılık: Anlamlı [p < .01]	Farklılık: Anlamlı [p < .01]

Tablo-125: Demografik Özellikler ve Benlik Saygısı Alt Boyutları İlişkisine Yönelik Özet İstatistik Sonuçları

Demografik Özellikler	Benlik Saygısı			
	Kişisel Özellikler [Ö]	Kişisel Özellikler [M]	Kişilerarası Özellikler [Ö]	Kişilerarası Özellikler [M]
[a] Cinsiyet	Farklılık: Anlamlı [p < .05]	Farklılık: Anlamsız [p > .05]	Farklılık: Anlamlı [p < .05]	Farklılık: Anlamsız [p > .05]
[b] Yaş	Farklılık: Anlamsız [p > .05]	Farklılık: Anlamsız [p > .05]	Farklılık: Anlamsız [p > .05]	Farklılık: Anlamsız [p > .05]
[c] Sosyo-Ekonomik Düzey	Farklılık: Anlamlı [p < .05]	Farklılık: Anlamlı [p < .05]	Farklılık: Anlamlı [p < .05]	Farklılık: Anlamsız [p > .05]
[d] Eğitim Düzeyi	Farklılık: Anlamlı [p < .05]	Farklılık: Anlamlı [p < .05]	Farklılık: Anlamsız [p > .05]	Farklılık: Anlamsız [p > .05]
[e] Medenî Durum	Farklılık: Anlamsız [p > .05]	Farklılık: Anlamsız [p > .05]	Farklılık: Anlamsız [p > .05]	Farklılık: Anlamlı [p < .05]
[f] Meslek Grubu	Farklılık: Anlamsız [p > .05]	Farklılık: Anlamlı [p < .01]	Farklılık: Anlamsız [p > .05]	Farklılık: Anlamlı [p < .05]

Araştırma sonuçlarına dayalı bu istatistiksel analizlerin yorumlarına ilişkin geline bu aşamada, yukarıda yer alan Tablo-124 ve Tablo-125’te de görüldüğü gibi bölümün ilgili yerinden buraya kadar konuyla ilgili yapılan yorum ve tartışmalar ışığında, operasyonel olarak bu anket uygulamasında 6 adet demografik özellik/değişken ile 3 adet benlik kavramı değişkeni

kullanılmıştır. Demografik özellikler ile benlik kavramı değişkenleri arasında ilişki ve farklılık temeline dayanarak yapılan istatistiksel analizler sonucunda aritmetik olarak toplam 49 adet ampirik veri elde edilmiştir. Psikometrik olarak söz konusu bu ilişki ve farklılıkların 20 adedi anlamlı, 29 adedi ise anlamsız olarak tespit edilmiştir.

3.3. Dindarlık Modelleri ve Benlik Kavramı Değişkenleri İlişkisi İle İlgili Yorumlar

Araştırma sonucundan elde edilen verilerin yorumlanıp tartışılmaya çalışıldığı bölümün bu ana başlığı altında da, araştırmanın temel kurgusuna dayanarak yetişkinlerin sahip oldukları “içgüdümlü ve dışgüdümlü dindarlık modelleri” ile benlik kavramı değişkenleri olarak belirlenen ‘(a) benlik saygısı, (b) kendini izleme ve (c) empati’ arasındaki ilişkiye ve farklılığa yönelik yapılan yorumlara –ayrı alt başlıklar şeklinde- yer verilmiştir. Bu çerçevede konuyla ilgili olarak içgüdümlü ve dışgüdümlü dindarlık modelleri ile belirlenen her bir benlik kavramı değişkeni arasındaki ilişkiyi ve farklılığı belirtmek amacıyla ilişki/korelasyon ve farklılık temeline dayanan ikişerli hipotezler kurgulanmıştır.²¹⁸

Gelinen bu aşamada din psikolojisi bakış açısından hareketle öncelikle temel araştırma deseni kapsamındaki genel yaklaşıma ilişkin kısa bir sunumun yapılması, konuyla ilgili yorum ve tartışmalara önemli katkı sağlayacaktır. Bu cümleden olarak din-birey ilişkisi bağlamında yapılan sosyal psikolojik tartışmalarda, bireyin dini etkilediği ve/veya ondan etkilendiği konusu önemli bir yer tutar. Söz konusu bu tartışmaya ilişkin sağlıklı yanıtın verilebilmesi için elbetteki çok boyutlu bir yaklaşımın ortaya konulabilmesi gerekir. İşte bu çalışma, yukarıda sözü edilen interaktif biçimdeki din-birey etkileşimine, yetişkin bireyi özne olarak konumlandırıp onun geliştirdiği dindarlık formu/modeli ile benlik yapısı arasındaki ilişki noktasında küçük de olsa bir katkı sağlamayı amaçlamaktadır.

Bu noktada konu aynı zamanda doğal olarak, özellikle din ve benlik ilişkisine de kaymaktadır. Dolayısıyla burada da, yukarıdaki probleme paralel olarak ‘acaba din mi bireyin benlik yapısını etkilemektedir; yoksa bireyin benlik yapısı mı dine şekil vermektedir?’ sorusu gündeme gelmektedir. İşte bu çalışmada, sebep-sonuç çerçevesinde ortaya çıkan bu probleme, temelde yetişkin bireyin geliştirdiği dindarlık modelleri üzerinden benlik yapısına bakılarak bir cevap aranmaya çalışılmıştır. Öyleyse gelinen bu aşamada, dindarlık olgusu özelinde bu çalışmada operasyonelleştirilen içgüdümlü ve dışgüdümlü dindarlık formlarının, belirlenen

218 Bkz. 1.2. Hipotezler

benlik kavramı deęişkenleri ile pozitif ve/veya negatif ilişkisinin olmadığına bakılması, konunun açıklanmasına önemli bir katkı sağlayabilir.

Aşağıda, konuya ilişkin geliştirilen hipotezler kapsamında, bu çalışmanın temel araştırma deseni olarak konumlandırılan dindarlık modelleri ile benlik kavramı deęişkenleri olarak belirlenen benlik saygısı, kendini izleme ve empati arasındaki tespit edilen ilişkiler/korelasyonlar ve farklılıklar, belirlenen sıraya göre yorumlanarak tartışılmaya çalışılmıştır.²¹⁹

3.3.1. Dindarlık Modelleri ve Benlik Saygısı İle İlgili Yorumlar

Öncelikle her iki dindarlık modeli ile adı geçen benlik kavramı deęişkeni arasındaki farklılık temelinde oluşturulan ilk hipotez; “(b.a) yetişkinlik döneminde geliştirilen dindarlık modelleri ile benlik saygısı düzeyi arasında anlamlı bir farklılık vardır; içgüdümlü yetişkin dindarların benlik saygısı düzeyi puanları, dışgüdümlü dindarlardan daha yüksektir’ şeklinde kurgulanmıştır [bkz. Hipotez = I / benlik saygısı].

Yukarıdaki dindarlık modelleri-benlik saygısı ilişkisine yönelik öncelikle farklılık temeline dayalı olarak kurgulanan hipotezler kapsamında yapılan istatistiksel analizler sonucunda “benlik saygısı” deęişkenine ilişkin elde edilen veriler, sırasıyla içgüdümlü ve dışgüdümlü dindarlık modelleri bağlamında yorumlanarak tartışılmaya çalışılmıştır. Bu alt bölümün sonunda ise, elde edilen veriler, teorik literatür çerçevesinde yorumlanmıştır. Ayrıca bu çalışmada dikotomik olarak operasyonelleştirilen içgüdümlü ve dışgüdümlü dindarlık modellerinin dışında, zaman zaman konuyla ilgili diğer dindarlık tipolojilerine ve düzeylerine dayalı olarak yapılan örnek çalışma sonuçlarına da yer verilmiştir.

Konuyla ilgili olarak kurulan hipotezler kapsamındaki parametrik testlerle yapılan istatistiksel analizler sonucunda benlik saygısına ilişkin elde edilen verilerin yorumu ise, dindarlık modelleri dikkate alınarak yapılmıştır. Buna göre sırasıyla ‘[a] iç ve dışgüdümlü dindarlık modeli, [a.a.] içgüdümlü dindarlık düzeyi, [a.b.] dışgüdümlü dindarlık düzeyi’ çerçevesinde benlik saygısı düzeylerine ilişkin elde edilen sonuçlar, -yer yer ilgili bölümdeki tablolara ve bunların nitel çözümlmelerine de atıfta bulunarak- yorumlanmaya çalışılmıştır.

Ancak burada hemen belirtilmesi gereken bir durum var ki; bu çalışmada operasyonelleştirilen içgüdümlü ve dışgüdümlü dindarlık modelleri, katılımcıların almış

219 Bu bölümdeki hipotezlerin test edilmesine yönelik tablolara ilişkin yapılan atıflar için ayrıca bkz. 2.3. Dindarlık Modelleri ve Benlik Kavramı Deęişkenleri İlişkisi İle İlgili Elde Edilen Bulgular

oldukları puanlar üzerinden kendi içerisinde ‘düşük, orta ve yüksek’ şeklinde derecelendirilerek “düzey”leri oluşturulmuştur. Dolayısıyla bu saha çalışması sonuçları yorumlanırken genel olarak alınan ‘modelleme’nin yanı sıra ‘düzeyleri’ üzerinden de hipotez kurgulanmış ve istatistiksel değerlendirilmesi yapılmıştır.

[a] iç ve dışgüdümlü dindarlık modelleri ile benlik saygısı arasındaki genel ve alt boyutların farklılığına ilişkin sonuçlar:

Örneklem grubunda yer alan yetişkinlerin sahip oldukları dindarlık modelleri ile genel kapsamın yanında kişisel ve kişilerarası özellikler alt boyutundan da idealize ve realize edilmiş benlik saygısı olarak hem önem hem de memnuniyet düzeyleri arasında önemli derecede ($p < .05$; $p < .01$) anlamlı bir farklılık olduğu tespit edilmiştir (bkz. Tablo-83 & Tablo-84 & Tablo-85 & Tablo-86 & Tablo-87 & Tablo-88 & ve nitel çözümlenmesi). Elde edilen verilere göre, içgüdümlü dindarların benlik saygılarını besleyen kendi kişisel ve kişilerarası özelliklerine yükledikleri önem ile bu özelliklerinden o an için duydukları memnuniyet düzeyleri, dışgüdümlü dindarlardan daha yüksektir.

Yukarıda konuyla ilgili iki değişkenden benlik saygısının farklı iki alt boyutlarına yönelik elde edilen istatistiksel bulgular incelendiğinde, ‘dindarlık modelleri ve benlik saygısı’ kapsamındaki farklılık temelinde geliştirilen hipotezin tam olarak doğrulandığı gözlenmiştir (bkz. Hipotez = I / benlik saygısı – b.a.).

Bu saha araştırmasından iç ve dışgüdümlü dindarlık modelleri ve benlik saygısı arasındaki farklılığa ilişkin elde edilen veriler, benlik saygısına yönelik nicelik yönünden çok boyutlu benlik saygısı düzeyi ön planda tutularak, Maltby & Day (2003)²²⁰ ve Nelson (1990)²²¹ tarafından yapılan çalışmalarla uyumludur. Yani adı geçen bu araştırmalarda da içgüdümlü dindarların benlik saygısı düzeylerinin, dışgüdümlü dindarlardan daha yüksek olduğu belirlenmiştir. Bunun yanı sıra konuyla ilgili yapılan diğer bazı çalışmalarda ise, içgüdümlü ve dışgüdümlü dindarlık modelleri ile benlik saygısı arasında olumlu ya da olumsuz herhangi bir ilişki ve/veya farklılık saptanamayan sonuçlar da elde edilmiştir.²²²

220 Maltby, John & Day, Liza, “Religious Orientation, Religious Coping and Appraisals of Stress: Assessing Cognitive Factors in the Relationship Between Religiosity and Psychological Well-Being”, *Personality and Individual Differences*, 2003, V. 34, N. 7, pp. 1209-1224

221 Nelson, P. B., “Intrinsic / Extrinsic Religious Orientation of the Elderly: Relationship to Depression and Self-Esteem”, *Journal of Gerontological Nursing*, 1990, V. 16, N. 2, pp. 29-35

222 Bkz Yapıcı, Ruh Sağlığı ve Din, s. 267; Yapıcı & Kayıklık, Dindarlığın Öz-Saygı ve Kaygı İle İlişkisi, s. 177-206

Öte yandan bu çalışma sonucunda içgüdümlü dindar yetişkinlerin, benlik saygılarını besleyen kendi kişisel ve kişilerarası özelliklerine yükledikleri önem ve memnuniyet düzeylerinin, dışgüdümlü dindar yetişkinlerden daha yüksek olması, geliştirilen dindarlık modellerinin niteliğiyle açıklanabilir. Dolayısıyla bu çalışmada operasyonelleştirilen dindarlık modellerinden içgüdümlü dindarlık formu, bilindiği gibi dinsel inanç ve pratiklerin sağlıklı bir şekilde içselleştirilmesi üzerine kurgulanmıştır. Bu nedenle içgüdümlü dindar yetişkinler, dinî inanç ve pratiklerini samimi ve adanmış bir şekilde yapmış olmanın vermiş olduğu psikolojik rahatlıkla, dışgüdümlülere göre kendilerini iyi hissetme düzeylerinde daha fazla bir yükselme olabilir. Zira benlik saygısı olgusunun, aynı zamanda psiko-sosyal uyum bağlamında ruh sağlığı parametrelerinden birisi olduğu da göz önüne alınırsa, konuyla ilgili elde edilen bu sonuç, teorik olarak suçluluk ve günahkârlık duygularıyla bağlantılı bir şekilde dinî başa çıkma olgusuyla da ilişkilendirilebilir.²²³

[a.a.] İçgüdümlü dindarlık modelinin “düzeyi” ile benlik saygısı arasındaki ilişki ve farklılığa yönelik sonuçlar:

Bu bağlamda öncelikle içgüdümlü dindarlık düzeyi ile adı geçen benlik kavramı değişkeni arasındaki ilişki ve farklılık temelinde oluşturulan hipotezler ise; “(a.a.) yetişkinlik döneminde geliştirilen içgüdümlü dindarlık modeli ile benlik saygısı düzeyi arasında pozitif yönde anlamlı bir ilişki vardır; yetişkinlerin içgüdümlü dindarlık düzeyi puanları yükseldikçe benlik saygısı düzeyi puanları da yükselir. (b.b.) yetişkinlik dönemindeki içgüdümlü dindarlık düzeyi ile benlik saygısı düzeyi arasında anlamlı bir farklılık vardır; içgüdümlü dindarlık düzeyi yüksek olan yetişkin dindarların benlik saygısı düzeyi puanları, düşük olan dindarlardan daha yüksektir” şeklinde kurgulanmıştır [bkz. Hipotez = I / benlik saygısı].

İlişki/korelasyon temelinde içgüdümlü dindarlık ile genel kapsamın yanı sıra kişisel ve kişilerarası özellikler alt boyutlarından idealize ve realize edilmiş benlik saygısı olarak hem önem hem de memnuniyet düzeyleri arasında pozitif yönde oldukça önemli derecede ($p < .01$; $p < .05$) anlamlı bir ilişki bulunmuştur (bkz. Tablo-89 & Tablo-92 & Tablo-95 ve nitel çözümlenmesi). Dolayısıyla konuya ilişkin yapılan korelasyon analizi bağlamında yetişkinlerin içgüdümlü dindarlık düzeyleri yükseldikçe, benlik saygılarını besleyen kendi kişisel ve kişilerarası özelliklerine verdikleri önem ve bu özelliklerinden duydukları memnuniyet düzeyleri de artmaktadır.

223 Dindarlık ve benlik saygısı ilişkisine yönelik çeşitli çalışma sonuçları için ayrıca bkz. Yapıcı, a.g.e., s. 98-106

Yine içgüdümlü dindarlık düzeyine göre belirtilen değişkenlerle ilgili bu kez de farklılaşmaya ilişkin istatistiksel analizi yapılan sonuçlara bakıldığında; içgüdümlü dindarlık düzeyi değişkeni ile genel kapsamın yanı sıra kişisel ve kişilerarası özellikler alt boyutlarından idealize ve realize edilmiş benlik saygısı olarak hem önem hem de memnuniyet düzeyleri arasında önemli derecede ($p < .05$) anlamlı bir farklılık olduğu tespit edilmiştir (bkz. Tablo-90 & Tablo-91 & Tablo-93 & Tablo-94 & Tablo-96 & Tablo-97 ve nitel çözümlemesi). Dolayısıyla içgüdümlü dindarlık düzeyi yüksek olan yetişkinlerin benlik saygılarını besleyen kendi kişisel ve kişilerarası özelliklerine yükledikleri önem ile bu özelliklerinden o an için duydukları memnuniyet düzeyleri, düşük ve orta olanlardan daha yüksektir.

Özetle, bu araştırmadan ilişki/korelasyon ve farklılık temelinde elde edilen sonuçlar, içgüdümlü dindarlık düzeyi ile benlik saygısı arasındaki ilişki ve farklılığa yönelik geliştirilen hipotezleri tam olarak desteklemiştir (bkz. Hipotez = I / benlik saygısı – a.a. & b.b.).

Bu araştırmadan içgüdümlü dindarlık modeli ve düzeyi ile benlik saygısı arasındaki ilişki ve farklılığa yönelik elde edilen sonuçlar, benlik saygısına ilişkin dikotomik olarak iki alt boyut şeklinde değil de nicelik yönünden çok boyutlu benlik saygısı düzeyi ön planda tutularak, Maltby & Day (2000)²²⁴ ile Park ve ark. (1990)²²⁵ tarafından yapılan çalışmalarla uyumludur.²²⁶ Yani adı geçen bu alan araştırmalarında da, bireylerin içgüdümlü dindarlık düzeyleri yükseldikçe benlik saygısı düzeylerinin arttığı tespit edilmiştir. Öte yandan konuyla ilgili olarak adı geçen bu dindarlık modelinden farklı bir yaklaşımla yapılan diğer bazı saha çalışmalarında ise, söz konusu iki olgu arasında doğrusal değil eğrisel bir karakter gösterdiğine yönelik sonuçlara da ulaşmak mümkündür.²²⁷

Öte yandan bu araştırma sonucunda; içgüdümlü dindarlık düzeyi yüksek olan yetişkinlerin, benlik saygılarını besleyen kendi kişisel ve kişilerarası özelliklerine yükledikleri önem ve memnuniyet düzeylerinin, orta ve düşük düzeydeki içgüdümlü dindar yetişkinlerden

224 Maltby, John & Day, Liza, "Depressive Symptoms and Religious Orientation: Examining the Relationship Between Religiosity and Depression within the Context of Other Correlates of Depression", *Personality and Individual Differences*, 2000, V. 28, N. 2, pp. 383-393

225 Park, C. et. al., "Intrinsic Religiousness and Religious Coping as Life Stress Moderators for Catholics Versus Protestants", *Journal of Personality and Social Psychology*, 1990, V. 59, N. 3, pp. 562-574

226 Konuyla ilgili benzer bir çalışma sonucu da, bir ölçüde benlik saygısını da kapsayan benlik tasarımı/self-representation ile içgüdümlü ve dışgüdümlü dindarlık modelleri arasındaki ilişki bağlamında elde edilmiştir. (Bkz. Yıldız, Murat, "Üniversite Öğrencilerinin Benlik Tasarımlarının Dinsel Yönelim Biçimleri ve Bazı Demografik Değişkenler Açısından İncelenmesi", *İslâmî Araştırmalar Dergisi*, (Din Psikolojisi Özel Sayısı), Ankara-2006, C. 19, S. 3, s. 501-510)

227 Ayrıca bkz Yapıcı, Din, Kimlik ve Ön Yargı, s. 342-352; Yapıcı, Asım & Zengin, Z. Salih, "İlahiyat Fakültesi Öğrencilerinin Dinin Etkisini Hissetme Düzeyleriyle Psiko-Sosyal Uyumları Arasındaki İlişki", *Ç.Ü.İ.F.D.*, Adana-2003, C. 3, S. 2, s. 65-127; Yapıcı, Ruh Sağlığı ve Din, s. 104

daha yüksek olması, sahip olunan dindarlık düzeyinin derinliğine/yoğunluğuna da bağlanabilir. Şöyle ki; dinî inançlar, artık yetişkin bireyin benlik sisteminin bir parçası haline geldiği zaman, dinî inançlarına gelen herhangi bir tehdit, yetişkin birey tarafından benlik tasarımına yönelik bir tehdit olarak algılanabilir. Bu tehditlere karşılık verebilen ve mensubu bulunduğu dinî sisteme sağlıklı bir şekilde uyum gösterebilen yetişkin, doğal olarak dinî inançlarının ve sosyal çevresinin beklentilerine uygun hareket edip değerli işler yaptığı için benlik saygısı düzeyine olumlu katkılar sağlayabilir.

Dinin, benlik ve kimlik kazanımındaki diğer olumlu/pozitif bir katkısı da, yetişkinin içinde yaşadığı topluma psiko-sosyal uyum sürecinde ortaya çıkar. Hemen her yetişkin birey, az yada çok dinî inanca sahip sosyo-kültürel bir çevrede doğup büyür. Bu nedenle yetişkinin uyum sorunu yaşayıp yaşamaması, onun benlik ve kimlik örüntüsünde dinî inançların ne kadar yer aldığıyla doğru orantılıdır. Dolayısıyla –yukarıda da belirtildiği gibi- benlik saygısı, aynı zamanda psiko-sosyal uyum bağlamında yetişkinin ruh sağlığıyla doğrudan ilişkili bir olgudur. İşte böyle bir psikolojik tablo içerisinde, içgüdümlü dindarlık düzeyi yüksek olan yetişkinlerin benlik saygılarını besleyen kendi kişisel ve kişilerarası özelliklerini olumlama düzeylerinin de yüksek olması beklenir.²²⁸

[a.b.] Dışgüdümlü dindarlık modelinin “düzeyi” ile benlik saygısı arasındaki ilişki ve farklılığa yönelik sonuçlar:

Bu bağlamda öncelikle dışgüdümlü dindarlık düzeyi ile adı geçen benlik kavramı değişkeni arasındaki ilişki ve farklılık temelinde oluşturulan hipotezler ise; “(a.b.) yetişkinlik döneminde geliştirilen dışgüdümlü dindarlık modeli ile benlik saygısı düzeyi arasında negatif yönde anlamlı bir ilişki vardır; yetişkinlerin dışgüdümlü dindarlık düzeyi puanları yükseldikçe benlik saygısı düzeyi puanları düşer. (b.c.) yetişkinlik dönemindeki dışgüdümlü dindarlık düzeyi ile benlik saygısı düzeyi arasında anlamlı bir farklılık vardır; dışgüdümlü dindarlık düzeyi yüksek olan yetişkin dindarların benlik saygısı düzeyi puanları, düşük olan dindarlardan daha düşüktür” şeklinde kurgulanmıştır [bkz. Hipotez = I / benlik saygısı].

Ancak ankete katılan yetişkinlerin ilişki ve farklılık temelinde dışgüdümlü dindarlık ile kişisel ve kişilerarası özellikler boyutundan idealize ve realize edilmiş benlik saygısı olarak hem önem hem de memnuniyet düzeyleri arasında herhangi anlamlı bir ilişki ve farklılık ($p > .05$)

228 Krş. Yıldız, Üniversite Öğrencilerinin Benlik Tasarımlarının Dinsel Yönelim Biçimleri, s. 508; Ok, Üzeyir, İnanç Psikolojisi: Yaşamı Anlamlandırma Biçiminin Hayat Boyu Gelişimi, İlâhiyât Yayınları, Ankara-2007, s. 47-59

bulunmamıştır²²⁹ (bkz. Tablo-101 & Tablo-102 & Tablo-103 & Tablo-104 & Tablo-105 & Tablo-106 ve nitel çözümlemesi).

Özetle, dindarlık düzeyi ile benlik saygısı bağlamında konuyla ilgili bu uygulamadan ilişki/korelasyon ve farklılık temelinde elde edilen istatistiksel sonuçlar, dışgüdümlü dindarlık düzeyi ile benlik saygısı arasındaki ilişki ve farklılığa yönelik geliştirilen hipotezleri doğrulamamıştır (bkz. Hipotez = I / benlik saygısı – a.b. & b.c.).

Konuyla ilgili oluşturulan bilimsel literatüre bakıldığında da, dışgüdümlü dindarlık düzeyinin, bireyin benlik saygısı düzeyini etkileyip etkilemediğine ilişkin birbirinden farklı ampirik sonuç ve yorumların olduğu görülür. Bu alan araştırmasından dışgüdümlü dindarlık düzeyi ve benlik saygısı arasındaki ilişki ve farklılığa yönelik elde edilen sonuçlar, benlik saygısına ilişkin dikotomik olarak iki alt boyut şeklinde değil de nicelik yönünden çok boyutlu benlik saygısı düzeyi ön planda tutularak, ‘dışgüdümlü dindarlık özelinde’ Milevsky & Levitt (2004),²³⁰ Yapıcı (2007)²³¹ ile Yapıcı & Kayıklık (2005)²³² tarafından yapılan araştırma bulgularıyla örtüşmektedir.

Konuyla ilgili elde edilen istatistiksel sonuçlar her ne kadar anlamlılık düzeyine ulaşmasa da, elde edilen ortalama puanlara farklılık temelinde bakıldığında; yetişkinlerin dışgüdümlü dindarlık düzeyi yükseldikçe, -beklenenin aksine- benlik saygılarının gerek genel gerekse kişisel ve kişilerarası özellikler alt boyutlarındaki memnuniyet düzeylerinin de kısmen yükseldiği söylenebilir. Fakat yine de dindarlık olgusu ve benlik saygısı ilişkisine yönelik bu çalışmadan elde edilen sonuçlar göz önüne alındığında, dışgüdümlü dindarlık formu ile benlik saygı arasındaki ilişkinin tek yönlü ve doğrusal olmadığını ifade etmek mümkündür.

Şimdi de, çalışmanın geldiği bu nokta itibarıyla dindarlık olgusu ve benlik saygısı ilişkisine yönelik geliştirilen hipotezlerin doğrulanma düzeyleri bağlamında elde edilen bu verilere yönelik daha genel bir çözümleme tayfı oluşturabilmek amacıyla, literatürde yer alan tartışma konuları bağlamındaki diğer çalışmalar ve analizler ışığında, konunun detaylı olarak yorumlamasına geçilebilir.

229 Ayrıca bu uygulamanın dışgüdümlü dindarlık düzeyi değişkeni ile genel kapsamda idealize ve realize edilmiş benlik saygısı olarak hem önem hem de memnuniyet düzeyleri arasında da önemli derecede anlamlı bir ilişki ve farklılık olmadığı ($p > .05$) belirlenmiştir (bkz. Tablo-98 & Tablo-99 & Tablo-100 ve nitel çözümlemesi).

230 Milevsky, A. & Levitt, M. J., “Intrinsic and Extrinsic Religiosity in Preadolescence and Adolescence: Effect on Psychological Adjustment”, *Mental Health, Religion and Culture*, 2004, V. 7, N. 4, pp. 307-321

231 Yapıcı, Ruh Sağlığı ve Din, s. 267-268

232 Yapıcı & Kayıklık, Dindarlığın Öz-Saygı ve Kaygı İle İlişkisi, s. 196-202

Kendine saygı duyup değer veren bireyin, öteki/lere de saygı duyabilmesinde önemli bir fonksiyonelliği olan benlik saygısı,²³³ yetişkinlik döneminde ayrı bir değer arz eder. Bu bağlamda özellikle ilk yetişkinlik döneminde benlik saygısı ve sorumluluk bilinci, çocukluk ve ergenlik döneminden daha yüksek düzeyde olurken; olumsuz duygusallık düzeyi de zamanla giderek azalabilir.²³⁴ Dolayısıyla genelde tüm gelişim dönemlerindeki, özelde ise yetişkinlik dönemindeki dindarlık olgusunun, benlik saygısı gelişimine pozitif yönde katkı sağladığı görülür. Öte yandan yine bu kapsamda yetişkin bireyin sahip olduğu ve kendi içerisinde çeşitlilik arz eden dindarlık formlarının da, benlik saygısı üzerinde yüksek veya düşük dereceli psikolojik etkilerinden söz etmek mümkündür. Din psikolojisi literatüründeki konuyla ilgili yapılan araştırmalarda, -aşağıdaki örneklerde görüleceği üzere- dindar bireylerin, dindar olmayanlara göre benlik saygısı düzeylerinin daha yüksek olduğu; dindarlık formlarının çeşitliliğine göre de benlik saygısı düzeylerinin değişiklik gösterdiği saptanmıştır.

Gerek ontolojik gerekse sosyal-psikolojik bağlamda İslâm anlayışına göre, yaratılan varlıkların içerisinde en şerefli/değerlisi 'insan'dır. Nitekim Kur'an-ı Kerim'de, sözü edilen bu ontolojik gerçekliğin altı çok net bir şekilde çizilmiştir.²³⁵ Dolayısıyla en değerli olanın, saygıya da en lâyık olduğu öngörüsünden hareketle bireyin, önce kendine saygı göstermesinin aynı zamanda dinî bir ilke ve zorunluluk olduğu ortaya çıkar. Özellikle İslâm dininin uygulamaya dönük olan yönlerinde vazgeçilmez olarak yerini koruyan söz konusu bu ilke ve değer, bazı temel prensiplere de öncülük eder.²³⁶ Kısacası, yetişkin bireyin kendine saygı göstermesi biçiminde ortaya çıkan benlik saygısı, aynı zamanda dinî bir değerdir. Bu nedenle de, dindarlık olgusu ile benlik saygısı arasında pozitif yönde bir korelasyondan söz etmek mümkündür.

Konuya ilişkin Forst & Healy (1990) tarafından genç örneklem üzerine yapılan bir saha araştırmasında, gençlerin dinî inanç düzeyleri ile benlik saygısı düzeyleri arasında anlamlı ve pozitif bir ilişki bulunmuştur.²³⁷ Yine benlik saygısı ve dindarlık olgusu üzerine bir başka çalışma da Smith ve ark. (1979) tarafından yapılmıştır. Söz konusu bu kültürler arası

233 Mehmedoğlu, Yurdagül, *Erişkin Bireyin Kendilik Bilinci*, D.E.M. Yayınları, İstanbul-2005, s. 100; Ayrıca bkz. Ryan, R. M. et. al., "A Motivational Analysis of Self-Determination and Self-Regulation in Education", *Research on Motivation in Education: The Classroom Milieu* (in), [Ed. C. Ames & R. Ames], Academic Press, New York-1989, V. 1, pp. 13-52

234 Saroglou, *Gençlerin Dinleri ve Kişilikleri*, s. 126

235 "Biz, hakikaten insanı şan ve şeref sahibi kıldık. Onları, karada ve denizde taşıdık. Kendilerine güzel rızıklar verdik. Yine onları, yarattıklarımızın birçoğundan gerçekten üstün kıldık." (Kur'an-ı Kerim, İsrâ / 70); Konuyla ilgili bu ayette Allah (c.c.), insana verdiği değeri özetleyerek onun âlemdeki özel yerine vurgu yapar. İslâm teologlarına göre bireyin şan ve şerefi yani diğer varlıklardan üstün olan yanları ise; fiziksel güzelliği, duyu organlarını çok yetenekli bir şekilde kullanabilme yetisi ile konuşma, gülme ve ağlama, okuma ve yazma gibi duyuşsal ve bilişsel bağlamdaki birçok psikolojik özelliklere sahip olmasıdır.

236 Mehmedoğlu, *Erişkin Bireyin Kendilik Bilinci*, s. 100

237 Jones & Francis, *Religiosity and Self-Esteem*, pp. 192-193

araştırmada, başta Amerika olmak üzere çeşitli Avrupa ülkelerindeki beş farklı dinî kültür ortamından gelen Katolik gençlerin, benlik saygıları ile dindarlık düzeyleri arasındaki ilişki araştırılmıştır. Dindarlık olgusunun inanç, ibadet, tecrübe ve bilgi gibi çeşitli boyutlarını dikkate alan çalışmadan elde edilen veriler, ergenlerin benlik saygıları ile toplam dindarlık puanları arasında anlamlı ve pozitif bir ilişkinin olduğunu ortaya koymuştur. Bu bağlamda özellikle benlik saygısının, dindarlığın dinî pratikler boyutuyla pozitif, dinî bilgi boyutuyla da negatif bir ilişkinin olduğu gözlenmiştir.²³⁸ Öte yandan yine Watson ve ark. (1985) da, bireylerin sahip oldukları dışgüdümlü dindarlık modeli ile benlik saygısı arasında negatif bir korelasyon olduğunu tespit etmişlerdir.²³⁹

Bireyin kendisini olduğu ve görüldüğü gibi kabullenebilmesinin ve kendisine güvenebilmesinin temel bileşeni olan benlik saygısı, hem bireysel hem de sosyal yaşamı etkileyen önemli bir ruhsal parametredir. Konuyla ilgisinin olduğu bir başka görgül çalışma da, Göcen (2005) tarafından yapılmıştır. O, yaptığı araştırmada, bireylerin benlik saygısı düzeyleri ile içgüdümlü dindarlık formları arasında oldukça güçlü, pozitif ve istatistiksel açıdan anlamlı bir ilişkinin olduğunu tespit etmiştir. Elde edilen bu sonuca göre, müslüman bireylerin içgüdümlü dindarlık düzeyleri arttıkça benlik saygısı düzeylerinin de yükseldiği görülmüştür.²⁴⁰ Öte yandan yine konuyla ilgili olarak Rosenberg (1962) tarafından benlik saygısı ile bireyin yaşadığı dinsel çevreye olan uyumu arasındaki ilişki de araştırılmıştır. Söz konusu çalışmada, komşuları Katolik olmayan Katolik yetişkinlerin, komşularının yarısı veya hepsi Katolik olan Katolik yetişkinlerden daha düşük benlik saygısı düzeyine sahip oldukları; dolayısıyla bu duruma paralel olarak kendilerini daha depresif hissettikleri için psiko-somatik semptomları daha fazla gösterdikleri belirlenmiştir.²⁴¹

Öte yandan benlik saygısı ile dindarlık arasında istatistiksel açıdan pozitif ve/veya negatif olarak anlamlı bir ilişki bulamayan çalışmalar da olmuştur. Örneğin; Yapıcı & Kayıklık (2005) tarafından üniversite gençliği üzerinde yapılan bir alan araştırmasında, içgüdümlü ve dışgüdümlü dindarlık modelleri ile benlik saygısı arasında istatistiksel açıdan anlamlı bir ilişki bulunamamıştır. Bu nedenle gençlerin sahip oldukları dindarlık formlarının benlik saygısı düzeylerini farklılaştırmadığı saptanmıştır.²⁴² Adı geçen araştırmadan elde edilen bu verilerin, öne sürülen hipotezleri doğrulamadığı görülmüştür. Batı orijinli bir dindarlık ölçeğinden

238 Smith et. al., *Self-Esteem and Religiosity*, pp. 53-59

239 Jones & Francis, *Religiosity and Self-Esteem*, pp.192-193

240 Göcen, *Dinî İnanç ve İbadetin Kendini Gerçekleştirme İle İlişkisi*, s. 602

241 Bhugra, D., "Self-Concept: Psychosis and Attraction of New Religious Movements", *Mental Health, Religion & Culture*, 2002, V. 5, N. 3, pp. 239-252

242 Yapıcı & Kayıklık, *Dindarlığın Öz Saygı ve Kaygı İle İlişkisi*, s. 191-198

hareketle psikometrik ölçümü yapılan gençlerin dindarlık formlarının, benlik saygısı düzeyleriyle anlamlı bir ilişkisinin olmaması, ilk planda kişilik ve kültürün oluşumunda dinin teolojik temellerinin oynadığı rolü akla getirebilir. Dolayısıyla bu çalışmada ilişkisi aranan psikolojik olguların, Hıristiyan batı toplumlarına oranla Müslüman Türk toplumunda daha farklı bir seyir/çizgi izlediği düşüncesi öncelenebilir. Zira konuyla ilgili elde edilen bu psikometrik sonuçların, batıda yapılan ve genellikle içgüdümlü dindarların zihinsel ve duygusal açıdan daha sağlıklı oldukları şeklinde dile getirilen bulgularla uyuşmadığı görülmüştür.

Özellikle yabancı din psikolojisi literatüründe oldukça sık kullanılan bir dinî gelişim teorisi olan Fowler'ın inanç gelişimi teorisinden hareketle Eşer (2005) tarafından, dinî inanç gelişimi ile benlik saygısı arasındaki ilişki üzerine bir araştırma yapılmıştır. Örneklemine üniversite öğrencilerinin oluşturduğu bu çalışmada, gençlerin iman gelişim aşamaları ile benlik saygısı düzeyleri arasında pozitif bir ilişki olduğu bulunmuştur. Yani iman gelişim aşamaları yönündeki artışın, benlik saygısı düzeyindeki artışla paralellik gösterdiği saptanmıştır. 'İman gelişimi ile benlik saygısı arasında anlamlı ve pozitif bir ilişki vardır' temel hipotezinden hareket eden bu yerli araştırma sonucunda, örneklemin çoğunluğunun 'bireyleştirici-düşünmeye' dayalı iman aşamasında²⁴³ yer aldığı görülmüştür.²⁴⁴ Buna paralel olarak örneklemin çoğunun benlik saygısı düzeylerinin yüksek olmasının, içinde buldukları ilk yetişkinlik döneminin özelliklerini vurguladığı söylenebilir. Ayrıca bu sonuçların elde edilmesinde, örneklem grubunun yüksek öğrenim görmelerinin etkisi de olabilir.

Öte yandan dua ve ibadet gibi dinî pratikler de, yetişkinlerin kendilerini daha kontrollü hissetmelerini, geleceğe daha iyimser bakmalarını; dolayısıyla daha güçlü bir benlik saygısı ile güven ve amaç duygusuna sahip olmalarını sağlarlar.²⁴⁵ Bu bağlamda konuyla ilgili Şahin (2005) tarafından ergenlerde dindarlık ve benlik saygısı ilişkisini araştırmak amacıyla bir alan araştırması yapılmıştır. Adı geçen çalışmada, ergenlerde dindarlık olgusu ile benlik saygısı düzeyleri arasında pozitif yönde anlamlı bir korelasyon tespit edilmiştir. Bu bağlamda 'ergenlerin dindarlık düzeyleri yükseldikçe, benlik saygısı düzeylerinin de yükseleceği' hipotezinden hareketle, dindarlığın çeşitli alt boyutları ile benlik saygısı arasında pozitif yönde anlamlı bir ilişki bulunmuştur. Özellikle dindarlığın davranış boyutunun, benlik saygısını açıklayan en anlamlı boyut olduğu dikkati çekmiştir. Buna göre de, dinî davranış düzeyi arttıkça

243 Fowler'ın adı geçen bu iman gelişimi, değer ve inançların bilinçli olarak seçildiği ve eleştirel olarak da desteklendiği psikolojik bir gelişim aşamasını ifade eder.

244 Eşer, Üniversite Öğrencilerinde Dinî İnanç ve Benlik Saygısı İlişkisi, s. 519-522; Eşer, Üniversite Öğrencilerinde Dinî İnanç ve Benlik Saygısı İlişkisi, (Yayımlanmış Yüksek Lisans Tezi), s. 55-69

245 Hallahmi & Argyle, Dindarlığın Etkileri: Bireysel Düzey-I, s. 462

benlik saygısı düzeyinde de yükselme gözlenmiştir.²⁴⁶ Burada özellikle dinî pratikler ve benlik saygısı ilişkine yönelik, bir ‘kulluk görevi’ olarak algılanan dinî pratiklerin, ibadet yapılmamasından kaynaklanan suçluluk ve günahkârlık duygularını etkisiz kılarak bireyin benlik saygı düzeyini yükseltmiş olabileceği düşünülebilir.

Ayrıca dindarlık ve benlik saygısı ilişkisi araştırılırken, bireyin benlik saygısı düzeyini etkileyen değişkenler bağlamında ‘Tanrı imajları/tasavvurları’ konusu da oldukça dikkat çekicidir. Bağlanma teorisi açısından Tanrı imajları ile benlik imajları ve benlik saygısı arasındaki ilişkiyi tespit etmek amacıyla yapılan çalışmalardan elde edilen sonuçlar, genel olarak birbirleriyle bütünleştirici bir yapı arz eder. Bu anlamda Benson & Spilka (1973) tarafından, konuyla ilgili yapılan bir araştırma sonucuna göre; Katolik dindarlar arasında, ‘koruyan ve kollayan’ Tanrı imajları ile yüksek benlik saygısı arasında olumlu bir ilişki saptanmışken; aynı sıfatlara ilişkin oluşturulan Tanrı imajları ile düşük benlik saygısı arasında da olumsuz bir korelasyon tespit edilmiştir. Buna karşın ‘cezalandıran ve kınayan’ Tanrı imajları ile yüksek benlik saygısı arasında olumsuz; yine adı geçen Tanrı imajları ile düşük benlik saygısı arasında da olumlu bir psikolojik ilişki görülmüştür. Yani temelde, Tanrı’ya “şefkatli ve yardımsever” olarak algılayan bireylerin, daha yüksek benlik saygısı ile daha olumlu bir benlik kavramına sahip oldukları saptanmıştır.²⁴⁷ Yine konuyla ilgili yapılan bir başka çalışmada ise, gençlik kampındaki lise öğrencilerinden benlik saygısı düzeyi yüksek olanların, ‘seven’ Tanrı imajına sahip oldukları; buna karşılık benlik saygısı düzeyi düşük onlar ile uyumsuzluk işareti veya kişilik bozukluğu gösterenlerin de, ‘otoriter ve sert/katı’ Tanrı imajına sahip olma yönünde bir eğilim gösterdikleri görülmüştür.²⁴⁸

Din psikolojisi literatüründe, Tanrı imajı ve benlik saygısı arasındaki ilişkiye yönelik yapılan araştırmaların büyük çoğunluğu, bireyin benlik saygısının, sahip olduğu Tanrı imajlarının oluşumunda önemli psikolojik dinamiklerinden birisi olduğunu ortaya koymuştur. Dolayısıyla konuyla ilgili genel sonuç ise, bireyin ‘seven, koruyan ve kollayan’ Tanrı imajları ile yüksek düzeydeki benlik saygısı arasında; ‘cezalandıran ve eziyet eden’ Tanrı imajları ile düşük düzeydeki benlik saygısı arasında paralel bir korelasyonun olduğunu göstermiştir.²⁴⁹

246 Şahin, Ergenlerde Dindarlık-Benlik Saygısı İlişkisi, s. 195

247 Benson, P. & Spilka, B., “God Image as a Function of Self-Esteem and Locus of Control”, *Journal for the Scientific Study of Religion*, 1973, V. 12, pp. 297-310; Ayrıca bkz. Spilka, B. et. al., “Parents, Self and God: A Test of Competing Individual-Religion Relationships”, *Review of Religious Research*, 1975, V. 16, pp. 154-165

248 Kuşat, Ergenlerde Allah Tasavvuru, s. 128; Ayrıca krş. Sanford, & Donovan, Kadınlar ve Benlik Saygısı, s. 188-189

249 Bkz. Kuşat, a.g.m., s. 125-130

Öte yandan araştırma konusu kapsamında benlik saygısı ile bağlantılı olan bir diğer psikolojik olgu ise, suçluluk ve günahkârlık duygularıdır. Batı din psikolojisi literatüründe günahkârlık duygusu ile benlik saygısı arasındaki ilişkiye yönelik yapılan alan araştırmaları çerçevesinde Batson & Ventis (1982) tarafından bazı çalışmalar yapılmıştır. Söz konusu bu araştırmalarda, Tanrı'nın huzuruna tam olarak kabul edildiklerine inanan içgüdümlü dindarların, benlik saygısı düzeylerinde bir artış olduğu görülmüştür. Buna karşın, Hıristiyanlıktaki ilk/aslı günah doktrini üzerine odaklaşanlarda ise, bir düşüş olduğu saptanmıştır. Bu verilerden hareketle Hıristiyan teolojisindeki ilk günah düşüncesinin, bireylerin benlik saygılarını olumsuz yönde etkilediğini ifade etmek mümkündür.²⁵⁰

Yukarıdaki arka planda görüldüğü gibi Hıristiyan dinine mensup olan yetişkin bireyler, günahla lekelenmiş bir değersizlik duygusuyla hayata başladığı inancını taşırlar. Böyle bir inanç ve tutumun sonucunda da, potansiyel günahkâr olarak bozulmuş olan insanlığın, yaşamları boyunca bunu telafi etmek için uğraşması gerektiğine inanırlar.²⁵¹ Dolayısıyla Hıristiyan örneklem üzerinde, suçluluk ve günahkârlık duygusuyla ilgili yapılan çalışmalarda, günahkârlık konusuna özel bir vurgu yapan Kalvenistik inançlar, bireyin potansiyellerini geliştirmeyi engelleyerek kendini gerçekleştirmesine ket vurduğu gerekçesiyle suçlanmıştır. Bunun yanı sıra –özellikle psikanaliz penceresinden- patolojik bir içeriğe sahip olan ‘günah/sin’ kavramının, doğrudan veya dolaylı olarak nevrotik rahatsızlıkların nedeni olduğu da vurgulanmıştır.²⁵² Dolayısıyla konuya ilişkin yapılan araştırmalarda, suçluluk ve günahkârlık duygusu ile benlik saygısı düzeyi arasında negatif bir ilişki olduğu tespit edilmiştir.²⁵³

Yine konuya ilişkin oluşturulan literatürde, benlik saygısı ile alçak gönüllülük/mütevâzi olma olgusu arasındaki psikolojik ilişkiye yönelik yapılan bazı yorumlara da rastlamak mümkündür. Bu bağlamda İslâm dini özelinde benlik saygısı olgusu, pratik yaşamda birey oluşun ayırt edici anlamı, otonomi/özerklik, tevâzu, değer bilinci ve sorumlulukla gerçeklik ve işlevsellik kazanır.²⁵⁴ Bu kapsamda İslâm dininin kutsal kitabında ifade edildiği üzere bireyden

250 Bkz. Halligan, Fredrica R., “Narcissism, Spiritual Pride and Original Sin”, *Journal of Religion and Health*, 1997, V. 36, N. 4, pp. 305-314

251 Krş. Sanford & Donovan, Kadınlar ve Benlik Saygısı, s. 173-188

252 Krş. Wright, F. et. al., “Shame, Guilt, Narcissism and Depression: Correlates and Sex Differences”, *Journal of Motivation and Emotion*, 1989, V. 7, N. 1, pp. 25-39

253 Watson, P. J. et. al., “Anti-Religious Humanistic Values, Guilt and Self-Esteem”, *Journal for The Scientific Study of Religion*, 1987, V. 26, N. 4, pp. 535-545; Belgum, Guilt and/or Self-Esteem as Consequences of Religion, pp. 73-83; Köse, Ali, “Günah”, md., *T.D.V. İslâm Ansiklopedisi*, İstanbul-1999, C. 14, s. 285-286

254 Bu konuya ilişkin İslâm dininde yer alan ‘emaneti yüklenme ve mîsâk’ kavramları, bireyler için eğitici bir psiko-pedagojik perspektif sunabilir. Bu noktada Kur’an-ı Kerim’de yer alan ‘Biz o emaneti göklere, yere ve dağlara arz ettik. Onlar, onu yüklenmekten çekindiler de onu insan yükledi’ (Ahzâb / 72) ayeti oldukça dikkat çekicidir. Ayette yer alan ‘emanet’, Müslüman yetişkin bireyin kendine, içinde yaşadığı topluma ve dünyasına karşı üstlenmesi gereken bilinç düzeyi yüksek sorumluluklar ve yapması gereken ödevler olarak da yorumlanabilir.

‘mîsâk-söz/ahit alınması ve bireylerin kendilerinin de bu duruma şahit tutulması’²⁵⁵ olgusunun da; bireylerin özgürlüklerine ve taklitten doğan sınırların dışına çıkabilme imkânına yani özgünlüklerine vurgu yaptığını söylemek mümkündür.²⁵⁶ Dolayısıyla İslâm öğretisi, özel olarak yaratılmış bir varlık olan bireye bir onur ve değer bilinci verir. Bu anlayışa göre yetişkin bireyin benlik ve kişilik onuru, yalnızca onun otonomi ve benlik saygısı düzeyiyle değil, bunları tamamlayan değer bilinci ve sorumluluğuyla da korunmuş olur. Kısaca, bireyin akıl ve vicdan sahibi, özgür ve sorumlu bir varlık olduğunu vurgulayan İslâm, onun değer kavramının gelişiminde ve varoluşunda, benlik algısının ve özgürlük bilincinin büyük bir paya sahip olduğunu belirtir²⁵⁷

Araştırma konusu kapsamında değerlendirilebilecek bir şekilde Hackney & Sanders (2003) tarafından dindarlık ve ruh sağlığı ilişkisi üzerine bir meta-analiz çalışması yapılmıştır. Söz konusu bu araştırmada, dindarlık düzeyi yükseldikçe ruh sağlığı bağlamında stres, kaygı ve depresyon düzeyinin düştüğü; buna karşılık ise, benlik saygısı düzeyinin yükseldiği görülmüştür.²⁵⁸ Ancak yine Gartner (1996) tarafından dindarlık ve benlik saygısı ilişkisi üzerine yapılan bir başka meta-analiz çalışmasında ise, birbirinden farklı sonuçların elde edildiği belirlenmiştir. Bu bağlamda, dindarlık ile benlik saygı arasındaki ilişkiyi konu edinen on sekiz çalışmadan bazılarında yüksek, bazılarında düşük düzeyde anlamlı bir ilişki bulunurken; bazılarında ise pozitif ve/veya negatif herhangi bir ilişkinin olmadığı saptanmıştır.²⁵⁹

Dindarlık ve benlik saygısı ilişkisine yönelik son olarak, bu çalışmanın gerek daha önce yer verilen teorik çerçevesinde, gerekse yukarıda özetlenmeye çalışılan çeşitli araştırma bulguları dikkate alınacak olursa, adı geçen bu iki olgu arasındaki ilişki ve farklılığa yönelik elde edilen sonuçlardaki farklılıklar bir ölçüde doğal karşılanmalıdır. Bu bağlamda dinden ne anlaşıldığı, dinin nasıl yaşandığı, dindarlık biçimleri, Tanrı imajı/tasavvuru gibi çeşitli dinî gerekçeler, gerek sosyo-demografik sebeplerle gerekse kültür ve kişilikle harmanlanarak benlik saygının yüksek ya da düşük olmasını olumlu ya da olumsuz olarak etkileyebilir.

Eğer dindarlığa belli bir kalıp verilemiyorsa, dindarlık olgusu yapılan tanımların dışına taşabiliyorsa, hatta birbirinden farklı dindarlık tiplerinden bahsedilebiliyorsa; bu durumda benlik saygı olgusu analiz edilirken ‘hangi dindarlık, ne tür dindarlık, dinî yaşamın hangi gös-

255 Bkz. Kur’an-ı Kerim, Â'râf / 172-173; Bakara / 143; Hac / 78; Tevbe / 17

256 Ardoğan, İnsan Hakları ve Demokrasiye Saygıyı Artıracak Bazı İslâmî İlkeler, s. 29-31

257 Ardoğan, a.g.e., s. 54

258 Hackney & Sanders, Religiosity and Mental Health: A Meta-Analysis of Recent Studies, pp. 47-53

259 Gartner, Religious Commitment, Mental Health and Prosocial Behavior, s. 187-214; Hill & Hood, Affect, Religion and Unconscious Processes, pp. 1031

tergesi ya da boyutu' gibi sorular ön planda tutularak psikolojik çözümler yapılmalıdır. Ayrıca farklı örneklem gruplarında farklı sonuçlara ulaşılması da her zaman mümkündür. Bunun dışında yapılan veya yapılacak olan analizler, yüzeysel bazı genellemelerden öteye geçemez.²⁶⁰ Dolayısıyla konunun netleşmesi için yapılan çalışmaların nicelik ve nitelik olarak artmasına ihtiyaç vardır.²⁶¹

3.3.2. Dindarlık Modelleri ve Kendini İzleme İle İlgili Yorumlar

Öncelikle her iki dindarlık modeli ile adı geçen benlik kavramı değişkeni arasındaki farklılık temelinde oluşturulan ilk hipotez; "(b.a.) yetişkinlik döneminde geliştirilen dindarlık modelleri ile kendini izleme düzeyi arasında anlamlı bir farklılık vardır; içgüdümlü yetişkin dindarların kendini izleme düzeyi puanları, dışgüdümlü dindarlardan daha düşüktür" şeklinde kurgulanmıştır [bkz. Hipotez = I / kendini izleme].

[a] iç ve dışgüdümlü dindarlık modelleri ile kendini izleme düzeyi arasındaki farklılığa ilişkin elde edilen sonuçlara geçilebilir.

Örneklem grubunda yer alan yetişkinlerin dindarlık modelleri ile kendini izleme düzeyleri arasında önemli derecede ($p < .05$) anlamlı bir farklılık olduğu saptanmıştır (bkz. Tablo-107 & Tablo-108 ve nitel çözümlenmesi). Dolayısıyla içgüdümlü yetişkin dindarların kendini izleme düzeyleri, dışgüdümlü dindarlardan daha düşüktür. Özetle bu araştırma kapsamında, samimi olarak dini içselleştirmiş yetişkin bireylerin, daha çok dini bir araç olarak kullanan yetişkinlere göre kurmuş oldukları kişilerarası ilişkilerde, daha doğal ve daha samimi sosyal tutum ve davranış sergiledikleri; dolayısıyla da yapmacık/yapay tutum ve davranışlardan uzak bir şekilde, oldukları gibi görünmeye özen gösterdikleri söylenebilir.

Yukarıda konuyla ilgili iki değişkenden elde edilen istatistiksel veriler çözümlendiğinde, 'dindarlık modelleri ve kendini izleme' çerçevesindeki farklılık temelinde geliştirilen hipotezin tam olarak desteklendiği görülmüştür (bkz. Hipotez = I / kendini izleme – b.a.).

Konuya ilişkin oluşturulan –oldukça sınırlı sayıdaki- bilimsel literatüre bakıldığında da içgüdümlü ve dışgüdümlü dindarlık faktörünün, bireyin kendini izleme düzeyini etkileyen değişkenlerden biri olduğu görülür. Bu araştırmadan iç ve dışgüdümlü dindarlık modelleri ve

260 Krş. Yapıcı, Ruh Sağlığı ve Din, s. 272-273

261 Kuramsal çözümler için ayrıca bkz. Teorik Çerçeve: 4.1.1. Benlik Saygısı Kavramı ve Dindarlık İlişkisi

kendini izleme arasındaki farklılığa ilişkin elde edilen sonuçlar, Kojetin & Snyder (1986)²⁶² tarafından yapılan çalışmayla paralellik göstermektedir. Yani adı geçen bu araştırmada da, içgüdümlü dindarların kendini izleme düzeylerinin, dışgüdümlü dindarlardan daha düşük olduğu tespit edilmiştir.

Öte yandan bu alan araştırması sonucunda içgüdümlü dindar yetişkinlerin, kendini izleme düzeylerinin dışgüdümlü dindar yetişkinlerden daha düşük olması, geliştirilen dindarlık formlarındaki psikolojik kökene sahip 'ihlâs ve samimiyet' ile bunların karşısında yer alan 'faydacılık' yöneliminin benlikteki yapılanması ve bu yapılanmadaki yoğunluklarıyla ilişkilendirilebilir.

Konuya dışgüdümlü dindarlık modeli üzerinden bakıldığında ise, bu dindarlık formunun en temel karakteristiklerinden olan 'gösterişçilik, iki yüzlülük, dini kişisel amaçlar için kullanma' gibi psikolojik özellikler ile kendini izleme olgusunda ortaya çıkan 'duruma göre davranma, nabza göre şerbet verme, içinde bulunulan sosyal ortamın gereklerine uygun tutum ve davranış kalıbı geliştirme, maskeli sosyal ilişkiler kurma' gibi temel karakteristiklerin ortak paydalarının "yapay ve samimiyetsiz bir şekilde adanmışlık ruhu taşımadan ortaya çıkan tutum ve davranışlar" olduğu rahatlıkla ifade edilebilir. Dolayısıyla dışgüdümlü dindarlık ile yüksek kendini izleme düzeyi arasında içerik olarak motivasyonel bağlamda genetik bir benzerlikten söz etmek mümkündür.

Sosyal psikolojik bir içeriğe sahip olan kendini izleme olgusu ile dışgüdümlü dindarlık formu arasındaki söz konusu bu ilişki, dindarlık değişkeni merkeze alınarak gösterişçi dindarlığın sosyolojisi bağlamında irdelenebilir. Bu noktada gösterişçi dindarlığın oluşumu ve gelişiminde çeşitli sosyal nedenlerin rol oynadığı söylenebilir. Bu çerçevede örneğin; imaj ve gösteri, moda ve kıyafet, biçime ve niceliğe önem verme, farklılıkları kabul etmeme, baskı, kınama, korku, dışlanma, tutuculuk, meşruluk, kimlik bunalımı, damgalanma, ödül ve ceza, manipülasyon, sosyal kontrolün etkisizliği, güvensiz ortam, sosyal tabaka ve statü, güçlenme endişesi, kabul edilmeme korkusu, uyum problemi, anomi ve yabancılaşma, sosyal değişim gibi faktörler, gösterişçi dindarlığı besleyen psiko-sosyal nedenler arasında sıralanabilir.²⁶³ Öte yandan burada dışgüdümlü dindarlığı tetikleyen sosyal motivler, aynı zamanda yetişkin bireyin kendini izleme düzeyini de harekete geçirebilir. Dolayısıyla böyle bir sosyal psikolojik temelleri

262 Kojetin & Snyder, *Self-Monitoring and Religiosity*, p. 5-7

263 Okumuş, Ejder, "Gösterişçi Dindarlık", *Dinbilimleri Akademik Araştırma Dergisi*, Samsun-2006, C. 6, S. 2, s. 24, [www.dinbilimleri.com], (Eylül-2007)

olan benlik yapısına sahip içgüdümlü yetişkin dindarların kendini izleme düzeyleri, elbetteki içgüdümlü/adanmış yetişkin dindarlardan daha yüksektir.

[a.a.] İçgüdümlü dindarlık modelinin “düzeyi” ile kendini izleme arasındaki ilişki ve farklılığa yönelik sonuçlar:

Bu bağlamda öncelikle içgüdümlü dindarlık düzeyi ile adı geçen benlik kavramı değişkeni arasındaki ilişki ve farklılık temelinde oluşturulan hipotezler; “(a.a.) yetişkinlik döneminde geliştirilen içgüdümlü dindarlık modeli ile kendini izleme düzeyi arasında negatif yönde anlamlı bir ilişki vardır; yetişkinlerin içgüdümlü dindarlık düzeyi puanları yükseldikçe kendini izleme düzeyi puanları düşer. (b.b.) yetişkinlik dönemindeki içgüdümlü dindarlık düzeyi ile kendini izleme düzeyi arasında anlamlı bir farklılık vardır; içgüdümlü dindarlık düzeyi yüksek olan yetişkin dindarların kendini izleme düzeyi puanları, düşük olan dindarlardan daha düşüktür” şeklinde kurgulanmıştır [bkz. Hipotez = I / kendini izleme].

Ankete katılan yetişkinlerin öncelikle ilişki temelinde içgüdümlü dindarlık ile kendini izleme düzeyi arasında negatif yönde önemli derecede ($p < .05$) anlamlı bir ilişki olduğu belirlenmiştir (bkz. Tablo-109 ve nitel çözümlemesi). Dolayısıyla konuya ilişkin yapılan korelasyon analizi bağlamında yetişkinlerin içgüdümlü dindarlık düzeyleri yükseldikçe kendini izleme düzeyleri düşmektedir.

Ayrıca yine içgüdümlü dindarlık düzeyi ile kendini izleme düzeyleri arasında önemli derecede ($p < .05$) anlamlı bir farklılık da bulunmuştur (bkz. Tablo-110 & Tablo-111 ve nitel çözümlemesi). Dolayısıyla içgüdümlü dindarlık düzeyi yüksek olan yetişkinlerin kendini izleme düzeyleri, düşük ve orta olanlardan daha düşüktür. Özetle bu araştırma kapsamındaki söz konusu bu tablo, yüksek düzeyde adanmış ve dini içselleştirmiş yetişkin bireylerin, düşük ve orta düzeydeki içgüdümlü yetişkin dindarlara göre kurmuş oldukları sosyal ilişkilerde daha içten ve samimi tutum ve davranış sergilediklerini göstermektedir. Konuyla ilgili elde edilen bu sonuçlar, Ragsdale (1994)²⁶⁴ tarafından Hıristiyan örneklem üzerinde yapılan araştırma bulgularıyla örtüşmektedir. Bu araştırma sonucunda da, içgüdümlü dindarlık ile kendini izleme arasında anlamlı bir farklılık olduğu saptanmıştır.

Özetle, dindarlık düzeyi ile kendini izleme bağlamında konuyla ilgili bu uygulamadan ilişki/korelasyon ve farklılık temelinde elde edilen sonuçlar, içgüdümlü dindarlık düzeyi ile

264 Ragsdale, Relational Communication Competence in High and Low Christian Religious Commitment, pp. 268-274

kendini izleme arasındaki ilişki ve farklılığa yönelik geliştirilen hipotezleri tam olarak doğrulamıştır (bkz. Hipotez = I / kendini izleme – a.a. & b.b.).

[a.b.] Dışgüdümlü dindarlık modelinin “düzeyi” ile kendini izleme arasındaki ilişki ve farklılığa yönelik sonuçlar:

Bu çerçevede öncelikle dışgüdümlü dindarlık düzeyi ile adı geçen benlik kavramı değişkeni arasındaki ilişki ve farklılık temelinde oluşturulan hipotezler de; “(a.b.) yetişkinlik döneminde geliştirilen dışgüdümlü dindarlık modeli ile kendini izleme düzeyi arasında pozitif yönde anlamlı bir ilişki vardır; yetişkinlerin dışgüdümlü dindarlık düzeyi puanları yükseldikçe kendini izleme düzeyi puanları da yükselir. (b.c.) yetişkinlik dönemindeki dışgüdümlü dindarlık düzeyi ile kendini izleme düzeyi arasında anlamlı bir farklılık vardır; dışgüdümlü dindarlık düzeyi yüksek olan yetişkin dindarların kendini izleme düzeyi puanları, düşük olan dindarlardan daha yüksektir” şeklinde kurgulanmıştır [bkz. Hipotez = I / kendini izleme].

Örneklem grubunda yer alan yetişkinlerin, öncelikle ilişki temelinde dışgüdümlü dindarlık ile kendini izleme düzeyleri arasında pozitif yönde önemli derecede ($p < .05$) anlamlı bir ilişki olduğu gözlenmiştir (bkz. Tablo-112 ve nitel çözümlemesi). Dolayısıyla konuya ilişkin yapılan korelasyon analizi bağlamında yetişkinlerin dışgüdümlü dindarlık düzeyleri yükseldikçe kendini izleme düzeyleri de yükselmektedir.

Ayrıca yine dışgüdümlü dindarlık düzeyine göre kendini izleme düzeyleri arasındaki bu kez de farklılaşmaya ilişkin istatistiksel analizi yapılan sonuçlara bakıldığında; dışgüdümlü dindarlık düzeyi ile kendini izleme düzeyleri arasında önemli derecede ($p < .05$) anlamlı bir farklılık olduğu tespit edilmiştir (bkz. Tablo-113 & Tablo-114 ve nitel çözümlemesi). Dolayısıyla dışgüdümlü dindarlık düzeyi yüksek olan yetişkinlerin kendini izleme düzeyleri, düşük ve orta olanlardan daha yüksektir. Özetle bu araştırma kapsamındaki söz konusu bu tablo; dini, yüksek düzeyde bir araç olarak kurgulayan ve kullanan yetişkin dindarların, düşük düzeydeki dışgüdümlü yetişkinlere göre kurmuş oldukları sosyal ilişkilerde kendilerini buldukları sosyal ortama daha kolay adapte edebilmeleri nedeniyle daha yüzeysel, yapmacık sosyal tutum ve davranış sergiledikleri için daha fazla sosyal maskeleye eğilimine sahip olduklarını göstermektedir.

Özetle, dindarlık düzeyi ile kendini izleme bağlamındaki konuyla ilgili bu uygulamadan ilişki/korelasyon ve farklılık temelinde elde edilen sonuçlar, dışgüdümlü dindarlık düzeyi ile

kendini izleme arasındaki ilişki ve farklılığa yönelik geliştirilen hipotezleri tam olarak desteklemiştir (bkz. Hipotez = I / kendini izleme – a.b. & b.c.).

Araştırmanın geldiği bu nokta itibariyle şimdi de, dindarlık olgusu ve kendini izleme ilişkisine yönelik geliştirilen hipotezlerin doğrulanma düzeyleri çerçevesinde, elde edilen bu verilere yönelik daha genel bir çözümlenme tayfi oluşturabilmek amacıyla literatürde yer alan tartışma konuları kapsamındaki diğer çalışmalar ve analizler ışığında, konunun detaylı olarak yorumlamasına geçilebilir.

Kendini izleme kuramı, ilk olarak Snyder (1974) tarafından kendini izleme olgusunu analitik olarak incelemek amacıyla ortaya atılmıştır. Adı geçen kuram, bu çalışmada içgüdümlü ve dışgüdümlü dindarlık formları ile ilişkisinin operasyonelleştirildiği kendini izleme olgusuna yönelik özellikle sosyal psikoloji literatüründeki ilişkiler arası yönelim konusuna, kendini izleme düzeyi düşük olan bireylerde görülen ‘prensipten sahibi yönelim (principled orientation)’ ile kendini izleme düzeyi yüksek olan bireylerde görülen ‘faydacı yönelim (pragmatic orientation)’ boyutlarını kazandırarak önemli katkılar sağlamıştır.²⁶⁵ Dolayısıyla bu olgusal kurgudan hareketle bu uygulama sonucunda, dışgüdümlü yani faydacı dindarlık modeline sahip yetişkin bireylerin kendini izleme düzeyleri, -dışgüdümlü dindarlık ile kendini izleme olgusu arasındaki içerik benzerliği nedeniyle- içgüdümlü/adanmış yetişkin dindarlardan daha yüksek düzeyde çıkmıştır.

Bu noktada konuyla ilgili yapılan yorumlarda derinleşmeden önce, ‘yüksek ve düşük’ olmak üzere iki düzey üzerinden psikometrik ölçümü yapılan kendini izleme olgusuna yönelik ister istemez akla ilk gelen ‘acaba hangisi daha sağlıklı (?)’ sorusunun cevaplanması gerekir. Bu bağlamda yerli ve yabancı literatüre bakıldığında, konuya ilişkin son sözü söylemek için henüz erken görünmektedir. Ancak bu çalışma özelinde, -yukarıda da görüldüğü gibi- kendini izleme olgusunun karakteristik özellikleri itibariyle ‘yüksekliği’, özellikle “dışgüdümlü dindarlık” formuyla sosyal psikolojik arka plana sahip olma bağlamında örtüşmesi nedeniyle hipotezler, buna uygun şekilde kurgulanıp sınanmıştır.

Kendini izleme teorisinin sahibi Snyder, semantik içerik olarak kavramın hem iyi hem de kötü yanlarının olduğunu söyler. Bu noktada kendini izleme olgusunun kötü imajını vurgulayan yetişkin bireylerin buldukları ortama uyum sağlamak için yeni veya farklı bir yüz takınarak doğru yer ve zamanda doğru kişiler olarak görünmek için büyük çaba sarf etmeleri, onları, ‘sosyal bukalemuna’ çevirir. Bu açıdan bakıldığında kendini izleme, ahlâkî olarak

265 Bacanlı, Kendini Ayarlamının Psikolojisi, s. 30-31

yetişkin doğasının onaylanmayan bir yönü olarak ortaya çıkar. Çünkü kendini izleme, aldatmayı, hileyi ve ikiyüzlülüğü meşru kabul eder. Zira, sosyal psikoloji literatüründe kendini izleme düzeyi yüksek olan bireyler için “sosyal bukalemun”²⁶⁶ nitelemesi de bu anlamda oldukça dikkat çekici bir benzetmedir.

Buna karşın adı geçen benlik kavramının iyi imajı ise; izlenim oluşturma (impression formation) ve benlik düzenlemesi (self-regulation) çerçevesinde yetişkinin kendini ortaya koyarken oluşturduğu izlenimleri, karşındakilere göre düzenleyebilme becerisini gösterebilmesidir. Bu nedenle sosyal hayatın temel gerçekliğinden hareketle kendini izleme düzeyi yüksek yetişkin bireyler, kendilerini, içinde buldukları duruma uygunluğun değişen normlarını yerine getirebilmek için sosyal davranışlarını kurnazca ve faydacı bir şekilde ölçüp biçerek az çok esnek ve uyarlı olabilirler.

Yukarıda görüldüğü gibi her iki yönelimin göreceli/öznel değeri göz önüne alınarak, uç noktalara taşınmış ne yüksek ne de düşük düzeyde bir kendini izlemeci olmanın istenilmeyen, hoş karşılanmayan durum olduğu ilk etapta akla gelebilir. Burada adı geçen olgunun yüksekliğinin ‘iyi mi yoksa kötü mü’ olduğunu belirleyen temel psiko-sosyal faktörlerden birisi de, elbetteki yetişkin bireyin içinde yetiştiği sosyo-kültürel ortamdır. Dolayısıyla kültürel değerlerle de oldukça yakından ilgisi olan bu olguyla ilgili Türk toplumunda ‘ya olduğun gibi görün; ya da görüldüğün gibi ol’ anlayışı aslında adı geçen olguya yönelik oldukça net bir durum ortaya koymaktadır. Söz konusu bu yaklaşımın aynı zamanda dinî temelli ahlâkî bir gereklilik olduğu da rahatlıkla görülebilir. Dolayısıyla söz konusu olgunun rengini belirlemede ‘din’ bakış açısı da oldukça etkili bir faktör olarak değerlendirilmelidir.

Bunun yanı sıra ‘nabza göre şerbet ver; köprüyü geçene kadar ayıya dayı de; etek öpmekle dudak aşınmaz’ gibi kültürel temelli atasözleri ve deneyimler ise, bugün popüler kültürün de etkisiyle yetişkin bireylere kendini sunma stratejilerini kullanmayı öğütleyici tarzda olgusal bir gerçeklik de ortaya koymaktadır. Yetişkinlik dönemindeki meslek yaşamı bağlamında özellikle politik alanla meşgul olan siyasetçiler, bu tür strateji ve taktiklere diğer mesleklerden daha çok başvurabilmektedirler.²⁶⁷

Konuyla ilgili buraya kadar yapılan psiko-sosyal arka plandan hareketle bu araştırmada -yukarıdaki istatistiksel sonuçlardan elde edilen bulgulara ilişkin yapılan yorumlarda da

266 Bilgin, Sosyal Psikoloji Sözlüğü, s. 198

267 Krş. Lafçı, Bazı Mesleklerle Göre Kendini Ayarlama Becerileri Arasındaki Farklar, s. 34-35; Shostrom, Everett L., Kendisi Olmayan İnsan, (Çev. Kağan Kocatepe), Kuraldışı Yayıncılık, İstanbul-1997, s. 21-102

görüldüğü gibi- kendini izleme olgusu, dikotomik dindarlık modeli üzerinden operasyonelleştirilmiştir. Dolayısıyla Türk-İslam kültüründe yetişmiş ve yaşamış yetişkin örneklemin, benlik ve kişilik özelliği olarak ‘olumsuz’ bir içeriğe sahip olduğu ön kabulünden hareketle konuyla ilgili hipotezler kurularak sınanmıştır.

Din psikolojisi ve benlik psikoloji terminolojisiyle teorik düzlemde bir kıyaslama yapılması gerekirse; yetişkinlik dönemindeki içgüdümlü yetişkin dindarlar, daha çok kendilerini gerçekleştirme olgusuna; dışgüdümlü yetişkin dindarlar ise, daha çok kendini izleme olgusuna eğilimli bir benlik yapılanması özelliği gösterebilirler. Dindarlık ve kendini izleme olguları arasındaki ilişki göz önünde bulundurularak genel bir benlik tipolojisi denemesinden söz edilebilir. Bu tipolojik denemede, yine bu uygulamadan konuyla ilgili elde edilen sonuçlar dikkate alınarak içgüdümlü dindar yetişkinler ile kendini izleme düzeyi düşük yetişkinler arasında; dışgüdümlü dindar yetişkinler ile kendini izleme düzeyi yüksek yetişkinler arasında baskın (dominant) benlik ve kişilik özellikleri dikkate alınarak bir kıyaslama yapılabilir.

Öncelikle içgüdümlü yetişkin dindarlar ile kendini izleme düzeyi düşük yetişkinlerin benlik ve kişilik özellikleri kapsamında olası ortak paydaları şunlar olabilir: Kendini izleme düzeyi düşük olan içgüdümlü yetişkin dindarlar, daha çok kişisel bir dünya kurarlar. Bu tip bir dindarlık ve benlik formuna sahip olan yetişkinlerin tutumları ile davranışları daha çok tutarlıdır. Başkalarını önemsemeden oldukları gibi davranma eğilimi gösterirler. Çoğu zaman sosyal duruma aldırmaksızın kendi imajlarını korumaya yönelebilirler. Yaşama dair belli bazı prensipleri vardır ve bunlara önem verirler. Benzer özellikler ve hisler taşıyan bireylerle arkadaşlık yapmayı ve konuşmayı tercih ederler. Ötekilerin duygularını ortaya çıkarmada daha az başarılı olurlar. Genellikle sosyal çevreleri daha dardır.

Öte yandan yine kendini izleme düzeyi düşük olan içgüdümlü yetişkin dindarlar, oldukları gibi davranma ve hissettikleri gibi yaşama amacında oldukları için bu tür davranışlara önem verirler. Daha çok içe dönük bir kişiliğe sahiptirler. Kendiliğinden gelişen bir yaşam tarzını benimserler. Kendi kişilik özellikleri hakkında bilgi sahibi olmak isterler. Cinsel tutum ve davranışlarda kendilerini, dinsel inançları doğrultusunda daha çok kısıtlarlar. Kendi kişisel davranışlarını, kişilere ve durumlara uydurmaya çaba göstermezler. İçinde buldukları ortama ilişkin sosyal uyum davranışları, arkadaş grubuna göre daha az değişiklik gösterir. Kendini izleme düzeyi düşük olan içgüdümlü yetişkin dindarlar, eş merkezli olarak algıladıkları evliliği, dinsel inançları doğrultusunda ‘haram-helal’ sınırlarına dikkat ederek yaşamaya çalışırlar.

Buna karşın dışgüdümlü yetişkin dindarlar ile kendini izleme düzeyi yüksek yetişkin bireylerin benlik ve kişilik özellikleri kapsamında olası ortak paydaları da şunlar olabilir: Kendini izleme düzeyi yüksek olan dışgüdümlü yetişkin dindarlar ise, daha çok sosyal içerikli bir dünya kurarlar. Tutumları ile davranışları arasında daha az tutarlılık söz konusudur. Başkalarının, kendileri hakkında ne düşündüğü önemlidir. Kendi imajlarını sosyal duruma göre ayarlamaya/uydurmaya daha fazla özen gösterirler. Böylesine olası bir durumda dinsel inançlarını kullanmaktan çekinmezler. Bu tip bir dindarlık ve benlik formuna sahip olan yetişkinler, kişiler arası ilişkilerde sosyal ortamın özelliklerini dikkate alırlar. Çok fazla arkadaşla beraberdirler. Çoğu zaman kendi davranışlarını izleyerek dikkatle denetlerler ve kendilerini ortaya koyma şekillerine özel bir önem verirler.

Öte yandan yine kendini izleme düzeyi yüksek olan dışgüdümlü yetişkin dindarlar, temelde dışa dönük bir kişiliğe sahiptirler. Öteki/ler hakkında bilgi sahibi olmak isterler. Cinsel tutum ve davranışlarda kendilerinin daha az kısıtlanmasını isterler. Dışgüdümlü yetişkin dindarlar, içgüdümlülere göre beden dilini daha fazla kullanırlar. Davranışlarını kişilere ve durumlara uydurmada oldukça esnekler. Kendini izleme düzeyi yüksek olan dışgüdümlü yetişkin dindarlar, evliliği, daha çok etkinlik merkezli olarak algırlar. Cinsel ilişki için eşe her zaman duygusal olarak bağlanamayabilirler. Ayrıca son olarak kendini izleme düzeyi yüksek olan dışgüdümlü yetişkin dindarların belki de en önemli özellikleri, yetişkinlik döneminde öne çıkan iş/meslek yaşamında kurmuş oldukları sosyal ilişkilerde dinin bizzat kendisini de bir manipülasyon aracı olarak kullanmalarındır.²⁶⁸

Yukarıdaki psikolojik analizlerde de görüldüğü gibi din, çarpıtılmış bir form kazanarak yetişkin bireyin kendi doğasına/özüne güvenmesinin yollarını tıkadığı anda manipülâtif bir fonksiyonellik kazanmış olur. Öte yandan kendi doğasına güvenmesi engellenen bir yetişkin ise, kendini yönlendirecek bir dışsal sistem bulmaya çalışır. Zira din, söz konusu bu ihtiyaçları karşılayan en önemli enstrümandır. Yetişkin bireyin benliğindeki böyle bir psikolojik yapılanma, sonuçları açısından dışgüdümlü bir dindarlık formu üretme potansiyeli taşıyabilir. Bunun yanı sıra Tanrı'nın, yetişkinin kendi iç derinliğinde bulunduğu prensibine dayanan bir dinî algılama ise kendini gerçekleştiren bir forma sahiptir. Dolayısıyla manipülâtif dinin amacı, bireyin kendisini çaresiz bir çocuk gibi hissetmesini sağlamaktır. Bu durumdaki yetişkin, çareyi kendi dışında dinî sembollere güvenmekte bulur.

268 Krş. Öztemel, Kendini Ayarlama Becerilerini Algılamaları Farklı Öğretmenlerin Rehberlik Anlayışları, s. 38; Ayrıca bkz. Shostrom, Kendisi Olmayan İnsan, s. 105-206

Bütün bu yapılan psiko-sosyolojik çözümlmelerden semantik olarak kendini izleme olgusunun içeriğinin, araştırmada kullanılan dikotomik dindarlık modellerinden ‘dışgüdümlü dindarlık’ formuna daha uygun düştüğü ifade edilebilir.

Yetişkinin dinî inanç ve tutumları, diğer tutumlar gibi sosyo-pedagojik içerikli çeşitli değişkenlerden/faktörlerden etkilenerken zamanla olumlu ve/veya olumsuz yönde değişik formlar kazanabilir.²⁶⁹ İşte bu noktada güvenilirliğin olmadığı bir sosyal ortamda, sağlıklı olarak gelişemeyen kişiler arası iletişim sürecinde uzlaşma ve çözüm noktasına varmak oldukça zordur. Bu durumda sosyal güvenin oluşmasını sağlayan şartlar ise, doğru/sağlıklı yorumlanmış ve içselleştirilmiş bir dinî inanç, ahlakî kavramlarla düşünme, rasyonel karar verme ve irade eğitimi olarak sıralanabilir.²⁷⁰ Dolayısıyla bu değerlendirmeden hareketle teorik olarak kendini izleme düzeyi düşük yetişkin bireylerin, yüksek bireylere göre, kişiler arası ilişkilerde ötekilere daha güven verici bir sosyal tutum ve davranış içerisine girmeleri beklenebilir. Kaldı ki, hemen hemen tüm dinî öğretiler, kişiler arası ilişkilerde toplumun temelini oluşturan güven unsurunu sağlamaya yönelik bazı öngörülerde bulunurlar. Bu bağlamda örneğin; İslâm öğretisinde ‘doğruluk/güvenilirlik ve imanın birbirine paralel birer olgu olarak değerlendirilmesi oldukça dikkat çekicidir.²⁷¹

Kendini izleme kavramı ile dindarlık arasındaki ilişkiye yönelik sınırlı sayıdaki araştırmalardan birisi, -daha önce de belirtildiği gibi- Kojetin & Snyder (1986) tarafından yapılmıştır. İçgüdümlü-dışgüdümlü dindarlık ve sorgulayıcı dindarlık modelleri ile kendini izleme kavramı arasındaki ilişkinin araştırıldığı bu alan çalışmasında, kendini izleme düzeyi düşük olan bireylerin, yüksek olanlara göre içgüdümlü dindarlık düzeylerinin daha yüksek olduğu saptanmıştır. Öte yandan dindarlık ölçeğinin sorgulayıcı alt boyutu ile kendini izleme arasındaki ilişkiye yönelik olarak da bazı önemli psikometrik sonuçlar elde edilmiştir. Buna göre, kendini izleme düzeyi yüksek olan bireylerin, düşük olanlara göre sorgulayıcı dindarlık düzeylerinin daha yüksek olduğu saptanmıştır.²⁷²

Sonuç olarak Kojetin & Snyder’in yaptığı bu çalışma, başta sosyal psikoloji olmak üzere benlik ve kişilik psikolojisi ile -özellikle- din psikolojisi bağlamında kendini izleme

269 Argyle & Hallahmi, *The Social Psychology of Religion*, p. 190

270 Ardoğan, *İnsan Hakları ve Demokrasiye Saygıyı Artıracak Bazı İslâmî İlkeler*, s. 48-49

271 Kur’an-ı Kerim’de konuyla ilgili olarak şu prensibe vurgu yapılır: “Emir olunduğun gibi dosdoğru ol!” (Hûd / 112); İslâm peygamberi Hz. Muhammed (s.a.v.) de konuyla ilgili olarak şöyle demiştir: “Müslüman, diğer müslümanların elinden ve dilinden zarar görmediği kimsedir. Mümin de halkın, can ve mallarını kendisine karşı emniyette bildikleri kimsedir.” (Canan, *Kütüb-i Sitte*, C. 2, s. 249); Krş. Necati, M. Osman, *Kur’an ve Psikoloji*, (Çev. Hayati Aydın), Fecr Yayınları, Ankara-1998, s. 234-240

272 Kojetin & Snyder, *Self-Monitoring and Religiosity*, pp. 5-8

kavramı çalışmaları ile dindarlık çalışmalarını birleştirmek için atılan ilk adım olması yönüyle önemlidir. Dolayısıyla konuyla ilgili elde edilen bu ilk bulgular, söz konusu bu disiplinlerarası yapılacak birleştirme çabaları için temel oluşturabilir.²⁷³

Konuyla ilgili genel bir değerlendirme yapılacak olursa; başta din psikolojisi olmak üzere gerek sosyal psikoloji gerekse benlik psikolojisi literatüründe, kendini izleme ile dindarlık olgusu arasındaki ilişkiye yönelik yapılan araştırmaların henüz başlangıç aşamasında bile olmadığı rahatlıkla görülebilir. Dolayısıyla belki deneme aşaması denilebilecek bir durumda olan mevcut çalışmalardan hareketle -yukarıda da görüldüğü gibi- kendini izleme ve dindarlık arasında anlamlı bir psikolojik ilişki saptanmıştır. Ancak konuya ilişkin kesin bir yargıya varmak için henüz çok erkendir. Bu sebeple söz konusu olgular arasındaki psiko-sosyolojik ilişkiye yönelik daha net değerlendirmelerde bulunabilmek için konuyla ilgili yerli ve yabancı çalışmaların artarak yapılması gerekir.²⁷⁴

3.3.3. Dindarlık Modelleri ve Empatik Eğilim İle İlgili Yorumlar

Öncelikle her iki dindarlık modeli ile adı geçen benlik kavramı değişkeni arasındaki farklılık temelinde oluşturulan ilk hipotez; “(b.a.) yetişkinlik döneminde geliştirilen dindarlık modelleri ile empatik eğilim düzeyi arasında anlamlı bir farklılık vardır; içgüdümlü yetişkin dindarların empatik eğilim düzeyi puanları, dışgüdümlü dindarlardan daha yüksektir” şeklinde kurgulanmıştır [bkz. Hipotez = I / empati].

[a] İç ve dışgüdümlü dindarlık modelleri ile empatik eğilim düzeyi arasındaki farklılığa ilişkin sonuçlar.²⁷⁵

Araştırmaya katılan yetişkinlerin sahip oldukları dindarlık modelleri ile empatik eğilim düzeyleri arasında oldukça önemli derecede ($p < .01$) anlamlı bir farklılık olduğu belirlenmiştir (bkz. Tablo-115 & Tablo-116 ve nitel çözümlemesi). Dolayısıyla içgüdümlü yetişkin dindarların empatik eğilim düzeyleri, dışgüdümlü yetişkin dindarlardan daha yüksektir. Özetle bu araştırma sonucu bağlamında, samimi olarak dini içselleştirmiş yetişkin bireylerin, dini bir araç olarak kullanan yetişkinlere göre kurmuş oldukları kişilerarası ilişkilerde kendilerini

273 Kojetin & Snyder, ibid, p. 8

274 Kuramsal çözümlemeler için ayrıca bkz. Teorik Çerçeve: 4.2.1. Kendini İzleme Kavramı ve Dindarlık İlişkisi

275 Bu saha araştırmasındaki ‘empati’ kavramının semantik içeriği daraltılarak ‘empatik eğilim’ şeklinde operasyonelleştirilmiştir. Dolayısıyla anket uygulaması sonuçları yorumlanırken genel olarak içgüdümlü ve dışgüdümlü dindarlık ile empatik eğilim arasındaki ilişki ve farklılığa yönelik elde edilen araştırma sonuçlarının yanı sıra ‘empatik beceri’ düzeyi ön plana alınarak yapılan diğer çalışmaların sonuçlarından da yeri geldikçe yararlanılmıştır.

karşısındaki kişinin yerine koyarak onu daha yüksek düzeyde anlama eğilimine sahip oldukları ifade edilebilir.

Yukarıda konuyla ilgili iki değişkenden elde edilen istatistiksel bulgular incelendiğinde, ‘dindarlık modelleri ve empatik eğilim’ kapsamındaki farklılık temelinde geliştirilen hipotezin tam olarak doğrulandığı gözlenmiştir (bkz. Hipotez = I / empati – b.a.).

Bu uygulamadan iç ve dışgüdümlü dindarlık modelleri ile empatik eğilim arasındaki farklılığa ilişkin elde edilen sonuçlar, Wiebe & Fleck (1980)²⁷⁶ ile Batson & Gray (1981)²⁷⁷ tarafından empati ve olumlu sosyal davranışlar temelinde yapılan alan çalışmalarıyla uyumludur. Yani adı geçen bu araştırmalarda da içgüdümlü dindarlık düzeyleri yükseldikçe empatik eğilim düzeylerinin arttığı; buna bağlı olarak da yardım davranışı eğilimlerinin yükseldiği saptanmıştır. Öte yandan konuyla ilgili olarak Batı’da yapılan bazı saha araştırmalarında da empatik eğilim ve dindarlık arasında olumlu ya da olumsuz herhangi bir ilişki ve farklılık gözlenemeyen sonuçlar elde edilmiştir.²⁷⁸

Bunun yanı sıra bu araştırma sonucunda içgüdümlü dindar yetişkinlerin, empatik eğilim düzeylerinin dışgüdümlü dindar yetişkinlerden daha yüksek olması, geliştirilen dindarlık formlarının psikolojik içeriğiyle açıklanabilir. Dolayısıyla elde edilen veriler, aynı zamanda teolojik zemini de olan ‘narsistik temeli olmayan alturistik’ duygular ile semantik olarak bunun karşısında yer alan ‘narsistik temeli olan egoistik’ duyguların benlikteki yapılanması ve bu yapılanmadaki yoğunluğuyla ilişkilendirilebilir.

Olumlu sosyal davranışlar bağlamındaki özgecil/alturistik tutumların geliştirilmesinde dinin rolüne ilişkin olarak Campell (1975) tarafından dikkat çekici bir yaklaşım öne sürülmüştür. O, konuyla ilgili yaptığı psikolojik değerlendirmede, bireyin psiko-biyolojik temellerinin, onu bencil/egoist olmaya daha yatkın hale getirdiğini; ancak sosyolojik faktörlerden birisi olan dinin de, bu durumun aksine olumlu sosyal davranışları desteklediğini öne sürmüştür. Campell’in yaptığı bu analiz, aynı zamanda dinî öğretilerin konuyla ilgili yaptıkları açıklamalarla paralellik göstermesi yönüyle de önemlidir. Öte yandan yine Batson (1983) tarafından konuyla ilgili yapılan bir çalışmada ise, empatik yönelimli olumlu sosyal davranışların geliştirilmesinde dinin rolüne ilişkin alternatif bir görüş ortaya atılmıştır.

276 Wiebe & Fleck, Personality Correlates of Intrinsic, Extrinsic and Nonreligious Orientations, pp. 185-186; Krş. Donahue, Intrinsic and Extrinsic Religiousness: Review and Meta-Analysis, pp. 400-419

277 Batson & Gray, Religious Orientation and Helping Behavior, pp. 511-518

278 Bkz. Duriez, Taking a Closer Look at the Religion-Empathy Relationship: Are Religious People Nicer People?, pp. 1-9

Campell'in görüşüyle karşılaştırıldığında bu alternatif yaklaşım, bireyin doğası ve din arasındaki pozitif etkileşimi de içerir ve onun yaklaşımını dışlamaz. Batson'a göre özellikle biyolojik akrabalık temeline dayanan empatik yönelimli özgecil dürtüler (altruistic impulses), bireyin genetik geçmişinin sosyo-biyolojik bir parçasıdır. Ancak din, fonksiyonel olarak akrabalık dilini ve imajlarını kullanarak akraba temelli özgecil dürtülerin sınırlı alanını daha da genişletmiş ve bunu insanlığa dinî bir form içerisinde sunmuştur. Dolayısıyla bu ilişkide kullanılan dil, akrabalık/kan bağı ilişkisinin ötesinde bireyler için şefkat ve kardeşliğe dayalı sevgi ortaya çıkaran fenomenolojik bir anlama sahiptir.²⁷⁹

Özgecil tutumlar ve din ilişkisi çerçevesinde Batson'un yaklaşımındaki bu betimlemeler, akrabalık fonksiyonunda dinin etkinliğini tüm insanlık için kapsayıcı bir çerçeveye oturtur. Ona göre, dinler, kan bağından kardeş olmayanlar için kardeşçe bir sevgi öğütler. Dolayısıyla hemen hemen tüm dinî öğretiler, bireylere, örneğin; komşularını, tıpkı kendi biyolojik akrabaları gibi sevmelerini tavsiye eder. Bu türden yapılan din kökenli akrabalık betimlemeleri, bireylerin özgeci bir biçimde doğuştan ihtiyacını karşılamaya hazır olan anne-baba, kardeş, amca, teyze, hala gibi yakın akrabaları dışındaki insanların ihtiyaçlarını empatik bir şekilde karşılanmasını teşvik eden psiko-sosyal yardım köprülerinin kurulmasında etkin rol oynar. Bireyler ancak bu şekilde olursa, mekân olgusunu aşarak sadece ortak dine inanmalardan kaynaklanan ortak paydada buluşarak, hiç tanımadıkları kişilere maddî yardımlarda bulunabilirler. Çünkü bu tanınmayan ihtiyaç sahipleri yabancı da olsa, inanan bireylere göre Tanrı'nın diğer çocuklarından biridirler. Yani dindar yetişkin bireyin dolaylı da olsa, uzaktan kardeşidir.²⁸⁰ Buraya kadar yapılan değerlendirmeler kapsamında Batson'un söz konusu bu yaklaşımının İslâm dininin 'kardeşlik ilkesi'ne²⁸¹ uygun düşmesi, konuya ilişkin kutsal ve seküler açıklamaların uyuşması noktasında oldukça dikkat çekicidir.

Yukarıda konuyla ilgili yapılan psikolojik analizler değerlendirildiğinde, empatik eğilim konusunun, dindarlık olgusu dışarıda bırakılarak, sadece sosyal istenirlik (social desirability) faktörüyle açıklanması mümkün değildir. Öte yandan empati-yardım davranışına ilişkin elde edilen bu sonuçlar çerçevesinde içgüdümlü dindarlığı 'bencil olmayan/özgecil dindarlık'; dışgüdümlü dindarlığı ise 'bencil olan/egoist dindarlık' şeklinde tanımlamak da mümkündür.

279 Batson, Religion and Prosocial Behavior, p. 1380

280 Batson, ibid, pp. 1381-1385

281 Konuyla ilgili olarak İslâm dininin kutsal kitabı Kur'an-ı Kerim'de, "Mü'minler ancak kardeşlerdir. Kardeşlerinizin arasını düzeltin ve Allah'tan korkun ki size rahmet edilsin," şeklinde bir referans yer alır. (Hucurât / 10)

[a.a.] İçgüdümlü dindarlık modelinin “düzeyi” ile empatik eğilim arasındaki ilişki ve farklılığa yönelik sonuçlar:

Bu kapsamda öncelikle içgüdümlü dindarlık düzeyi ile adı geçen benlik kavramı değişkeni arasındaki ilişki ve farklılık temelinde oluşturulan hipotezler ise; “(a.a.) yetişkinlik döneminde geliştirilen içgüdümlü dindarlık modeli ile empatik eğilim düzeyi arasında pozitif yönde anlamlı bir ilişki vardır; yetişkinlerin içgüdümlü dindarlık düzeyi puanları yükseldikçe empatik eğilim düzeyi puanları da yükselir. (b.b.) yetişkinlik dönemindeki içgüdümlü dindarlık düzeyi ile empatik eğilim düzeyi arasında anlamlı bir farklılık vardır; içgüdümlü dindarlık düzeyi yüksek olan yetişkin dindarların empatik eğilim düzeyi puanları, düşük olan dindarlardan daha yüksektir” şeklinde kurgulanmıştır [bkz. Hipotez = I / empati].

Örneklem grubuna ilişkin öncelikle ilişki temelinde içgüdümlü dindarlık ile empatik eğilim düzeyi arasında pozitif yönde oldukça önemli derecede ($p < .01$) anlamlı bir ilişki olduğu tespit edilmiştir (bkz. Tablo-117 ve nitel çözümlemesi). Dolayısıyla konuya ilişkin yapılan korelasyon analizi çerçevesinde yetişkinlerin içgüdümlü dindarlık düzeyleri yükseldikçe empatik eğilim düzeyleri de artmaktadır. Konuyla ilgili elde edilen bu ampirik sonuçlar, Watson ve ark. (1984)²⁸² tarafından yapılan araştırma bulgularıyla desteklenmiştir. Yani bu çalışma sonucunda da, empatik eğilim ve becerinin içgüdümlü dindarlıkla pozitif; dışgüdümlü dindarlıkla negatif bir ilişkisinin olduğu tespit edilmiştir.

Ayrıca yine içgüdümlü dindarlık düzeyi ile empatik eğilim düzeyi arasında oldukça önemli derecede ($p < .01$) anlamlı bir farklılık olduğu da belirlenmiştir (bkz. Tablo-118 & Tablo-119 ve nitel çözümlemesi). Dolayısıyla genel bir psikolojik değerlendirme yapılması gerekirse; içgüdümlü dindarlık düzeyi yüksek olan yetişkinlerin empatik eğilim düzeyleri, düşük ve orta olanlardan daha yüksektir. Kısaca bu alan araştırması bağlamındaki söz konusu bu tablo, yüksek düzeyde adanmış ve dini içselleştirmiş yetişkin bireylerin, düşük ve orta düzeydeki içgüdümlü yetişkin dindarlara göre kişilerarası ilişkilerinde kendilerini karşısındakilerin yerine koyarak özgecil tutum ve davranış geliştirme eğilimlerinin daha yüksek olduğunu göstermektedir.

Özetle, dindarlık düzeyi ile empati çerçevesinde konuyla ilgili bu saha araştırmasından ilişki/korelasyon ve farklılık temelinde elde edilen sonuçlar, içgüdümlü dindarlık düzeyi ile empatik eğilim arasındaki ilişki ve farklılığa yönelik geliştirilen hipotezleri tam olarak desteklemiştir (bkz. Hipotez = I / empati – a.a. & b.b.).

282 Watson et. al., Empathy, Religious Orientation and Social Desirability, pp. 213-214

[a.b.] Dışgüdümlü dindarlık modelinin “düzeyi” ile empatik eğilim arasındaki ilişki ve farklılığa yönelik sonuçlar:

Bu kapsamda öncelikle dışgüdümlü dindarlık düzeyi ile empatik eğilim arasındaki ilişki ve farklılık temelinde oluşturulan hipotezler ise; “(a.b.) yetişkinlik döneminde geliştirilen dışgüdümlü dindarlık modeli ile empatik eğilim düzeyi arasında negatif yönde anlamlı bir ilişki vardır; yetişkinlerin dışgüdümlü dindarlık düzeyi puanları yükseldikçe empatik eğilim düzeyi puanları düşer. (b.c.) yetişkinlik dönemindeki dışgüdümlü dindarlık düzeyi ile empatik eğilim düzeyi arasında anlamlı bir farklılık vardır; dışgüdümlü dindarlık düzeyi yüksek olan yetişkin dindarların empatik eğilim düzeyi puanları, düşük olan dindarlardan daha düşüktür” şeklinde kurgulanmıştır [bkz. Hipotez = I / empati].

Öncelikle ilişki temelinde dışgüdümlü dindarlık ile empatik eğilim düzeyi arasında negatif yönde önemli derecede ($p < .05$) anlamlı bir ilişki bulunmuştur (bkz. Tablo-120 ve nitel çözümlemesi). Dolayısıyla konuya ilişkin yapılan korelasyon analizi çerçevesinde yetişkinlerin dışgüdümlü dindarlık düzeyleri yükseldikçe empatik eğilim düzeyleri azalmaktadır.

Ayrıca yine dışgüdümlü dindarlık düzeyine göre empatik eğilim düzeyleri arasındaki bu kez de farklılaşmaya ilişkin istatistiksel analizi yapılan sonuçlara bakıldığında; dışgüdümlü dindarlık düzeyi ile empatik eğilim düzeyleri arasında önemli derecede ($p < .05$) anlamlı bir farklılık olduğu saptanmıştır (bkz. Tablo-121 & Tablo-122 ve nitel çözümlemesi). Konuyla ilgili olarak genel bir psikolojik çözümleme yapılması gerekirse; dışgüdümlü dindarlık düzeyi yüksek olan yetişkinlerin empatik eğilim düzeyleri, düşük ve orta olanlardan daha düşüktür. Özetle bu araştırma çerçevesindeki söz konusu bu tablo, dini yüksek düzeyde bir araç olarak kurgulayan ve kullanan yetişkin dindarların, düşük ve orta düzeydeki dışgüdümlü yetişkinlere göre kişilerarası iletişimlerinde kendilerini karşısındakilerin yerine koyarak onları daha az anlama eğilimine sahip olduklarını göstermektedir.

Kısaca, dindarlık düzeyi ile empati bağlamında konuyla ilgili bu uygulamadan ilişki/korelasyon ve farklılık temelinde elde edilen sonuçlar, dışgüdümlü dindarlık düzeyi ile empatik eğilim arasındaki ilişki ve farklılığa yönelik geliştirilen hipotezleri tam olarak doğrulamıştır (bkz. Hipotez = I / empati – a.b. & b.c.).

Şimdi de, çalışmanın geldiği bu son nokta itibariyle dindarlık olgusu ve empatik eğilim ilişkisine yönelik geliştirilen hipotezlerin doğrulanma düzeyleri kapsamında elde edilen bu verilere yönelik daha genel bir çözümleme tayfi oluşturabilmek amacıyla literatürde yer alan

tartışma konuları bağlamındaki diğer çalışmalar ve analizler ışığında, konunun detaylı olarak yorumlamasına geçilebilir.

Bazı kişilik kuramcıları, günlük hayatın psikopatolojisinin Freud'dan bugüne değiştiğinin altını çizerler. Onlara göre, bugünün liberal toplumlarında agresyon ve cinsellik, yüzyıl başının muhafazakâr ahlâk ortamına göre daha kolay ifade edilmekte; dolayısıyla da baskınlık/rekabetçilik gibi kişilik özelliklerinin artık bir sorun olarak algılanması bir yana, özendirilmektedir. İşte böyle bir psiko-sosyo-kültürel havayı teneffüs eden yetişkinler, artık dürtülerini ifade etme yollarını aramak yerine çoğu zaman kimlik, anlam ve seçim sorunlarıyla karşı karşıya gelebilmektedirler. Bugün yardıma ihtiyaç duyan yetişkin bireyler, dertlerini tam olarak tarif etmekte zorluk çekmektedirler. Onlar, böyle bir ruhsal durum içerisinde bunaltılı değil öfkeli, suçlulukla değil amaç sorunlarıyla uğraşan, ketlenmiş değil ikircikli, üzgün değil boşluk hisseden kişiler olarak sosyal yaşamlarına devam edebilirler. Yaşam boyu öğrenme sürecinde bazı problemler yaşayan bu tip yetişkinler, uyumsuz davranışlarını yineledikleri için sıklıkla da kişilik bozukluğu tanısıyla psiko-farmakolojik yardım almaktadırlar.²⁸³

Konuyla ilgili gelinen bu noktada yukarıdaki psikolojik yorumlardan hareketle empatinin yetişkin bireyin yaşamında ne kadar önemli bir olgu olduğu çok rahatlıkla anlaşılır. Özellikle modern yaşamın ve post-modern söylemin altının sıklıkla çizildiği bugünün yaşam tarz/larında yetişkinlerin daha fazla ihtiyaç hissettikleri empatik eğilim ve beceri düzeyinin artırılmasına yönelik en önemli psiko-sosyolojik faktörlerin başında kuşkusuz ki 'din' gelir. Dolayısıyla dindar olmak aynı zamanda zaten empatik olmak anlamını da içerir. Ancak bu aşamada yetişkin bireyin sahip olduğu dindarlık formlarının benlik ve kişiliğinde sağlıklı yapılanıp yapılmadığı da oldukça önemli bir konudur. Daha doğrusu, işin rengini belirleyen çizgi tam buradan geçer. Söz konusu tabloda içgüdümlü dindarlık formu, çizginin artı/pozitif tarafında; dışgüdümlü dindarlık formu ise eksi/negatif tarafında yer alır.

Burada özellikle konuyla ilgili yapılan çalışmalarda da görüldüğü gibi empati kaybına neden olan dindarlık formunun 'dışgüdümlü dindarlık formu' olduğunu söylemek mümkündür. Adanmışlık ve samimiyetten uzak, özgeci tutum ve davranışlarla karşıt olarak gösterişi, gösterişçi tutum ve davranışı, gösterişçe dindarlığı izlemek, gözlemlemek, tespit etmek, sosyolojik dile aktarmak, kuşkusuz kolay değildir. Çoğu zaman kurumlaşmamış veya geçici imiş gibi görünen gösterişçilik, esasen etkin bir fenomendir ve etkinliği oranında da derinlik ve gizlilik boyutu olan bir davranış biçimidir. O nedenle dışgüdümlü dindarlık kolayca

283 Sayar, Kemal, Özgürlüğün Baş Dönmesi, Kaknüs Yayınları, İstanbul-2002, s. 42-44

gözlemlenemeyeceği; gözlemlenebilse de kolayca ifade edilemeyeceği gibi kolayca teşhis de edilemeyen karmaşık bir olgudur.

Dışgüdümlü dindarlığın sosyolojisine bakıldığında, böyle bir dinsel eğilime sahip yetişkin dindar, gösterişini icra etmek için öteki/lerin varlığına ihtiyaç duyar. Şu halde gösterişçilik her durumda belli bazı dışavurumlarla kendini gösterebilir. Bu bağlamda “gösterişlilik ve lükse düşkünlük, yalan yemin ve yalan haber yayma, sözünde durmama, aldatma, gösterişçi davranışta devamlılık, şüphe, tereddüt ve bocalama, çelişkili-tutarsız davranışlar, bağlamsızlık, yapaylık, cimrilik, fesatçılık, dalkavukluk ve ikiyüzlülük, işgüzarlık, fırsatçılık, övülme sevgisi, saygı ve ayrıcalık beklentisi, kibir ve gurur, bahanecilik, gaflet, tembellik, çıkar temeline dayalı ilişki biçimi, imaj ve forma dayalı dindarlık, alaycılık, bilgiçlik taslama”, dışgüdümlü dindarlığın temel psiko-sosyal parametreleri arasında yer alır. Bu parametrelere iyi bakıldığında gösterişçi davranış veya gösterişçi sosyal ilişkiler de fark edilebilir. Böyle bir sosyal psikoloji içerisindeki dışgüdümlü yetişkin dindarın ise, empatik eğilim ve becerisinden söz etmek oldukça zordur. Zira, narsistik eğilimler, böyle bir benlik ve kişilik yapısına sahip yetişkini etkisi altına almıştır.²⁸⁴

Empati ve dindarlık olgularına yönelik yapılan analizlerde gelinen bu nokta, empati kavramının dinî temelli ahlâkiliği üzerinde de durulmasını zorunlu kılmaktadır. Özellikle batı din psikolojisi literatüründe, dindar ve dindar olmayan bireyler arasındaki ahlâkî yargı gelişimi ve benzeri konulara ilişkin farklılıkları belirlemek amacıyla birçok saha araştırması yapılmıştır. Konuyla ilgili yapılan bu çalışma sonuçlarına göre, dindar bireylerin, bazı alanlarda dindar olmayanlara göre daha pozitif davranış kalıpları sergiledikleri görülmüştür. Bu kapsamda örneğin; dindar olanların, yabancılara karşı daha yardımsever ve hayır kurumlarına karşı daha cömert oldukları için kibarlık ve dürüstlükleriyle bilindikleri saptanmıştır.²⁸⁵

Elbetteki empatinin, ahlâkî işlevleri de söz konusudur. Bazı psikologlar, ahlâkın köklerini empatide aramışlardır. Dolayısıyla yetişkin bireyin empati düzeyi, aynı zamanda ahlâksal yargılarını da şekillendirir. Onu, bazı ahlâkî ilkeleri izlemeye yönlendirebilir. Bu yönüyle empati, birçok açıdan içgüdümlü yetişkin dindarın ahlâkî karar ve davranışlarının temel dinamiklerinde yer alabilir. Bu durum başkalarının sorunlarına ilgi ve şefkat duymaya, yardımseverliğe ve sevecenliğe yol açar. Başkalarının acılarına tanık olan ve duygularını paylaşan içgüdümlü yetişkin birey, olaya aktif olarak katılmak ve yardımda bulunmak üzere

284 Okumuş, Gösterişçi Dindarlık, s. 27-28, [www.dinbilimleri.com], (Eylül-2007); Ayrıca krş. Ok, İnanç Psikolojisi, s. 47-93

285 Argyle, Din Psikolojisi Alanındaki Yeni Gelişmeler, s. 199-200

motive olur. Empatiden kaynaklanan etkili ilgi ve güçlü hisler, yetişkini yardıma ihtiyacı olanlara yönelik özgecil tutum ve davranışlar geliştirerek yardım etmeye güdüleyebilir. Empati sadece duygu ve düşüncelerin paylaşımıyla da sınırlı kalmaz. Kendi içerisinde zor durumda kalanlara ‘yardım etmek’ gibi bu duygu ve düşüncelere uygun aynı zamanda davranışsal tepkiler de üretir.

Empatik eğilim düzeyi yüksek olan içgüdümlü yetişkin birey, öteki/lerin ihtiyaç ve duygularını anlayarak onlara yardımcı olmaya çalışır. Bu yönüyle paylaşma, yardım etme, cömertlik ve diğer özgecil davranışlar için önemli bir ön koşul olan empati, yetişkinleri, kendileri kadar başkalarının istek ve ihtiyaçlarını anlamaya yöneltir. İçgüdümlü yetişkinin muhtaçlara duyduğu empati, çoğu zaman özgecil bir yardım etme dürtüsü ortaya çıkarır. Zira içgüdümlü yetişkin, karşısındakine empati duyduğu zaman, -dinî güdülenmenin de etkisiyle- tamamen özveri içinde ona yardım etme davranışı da üretebilir.

Öte yandan empatik iletişim gerçekleştirebilmek için yetişkin bireyin, başkalarının gereksinimlerine duyarlı olması gerekir. Bu yönüyle empatik olmayan dışgüdümlü yetişkin dindarda, kendini başkalarının yerine koyabilme yetisi ve/veya kapasitesi, içgüdümlülere göre daha düşüktür. Bu yüzden böyle kimselerden başkalarının duygularına ilgi göstermesi çoğu zaman teorik olarak beklenmez.

Empati olgusunun, kendini açma, toplumsallaşma, sosyal duyarlılık ve toplumsal uyum gibi psiko-sosyal parametrelerle olumlu/pozitif bir ilişkisi de söz konusudur. Yani yetişkin dindarın, toplumsal uyumunu sağlayan psiko-sosyal enstrümanlardan birisi de empatidir. Empatiye dayalı toplumsal ilişkilerde dindar yetişkinler, birbirleri için ‘din kardeşliği’ ortak paydasında anlamlı hale gelirler. Bu yüzden empati olgusu, sosyal psikoloji literatüründe çoğu zaman “sosyal duyarlılık, sosyal sorumluluk ve sosyal algı” gibi teknik kavramlarla ilişkilendirilir. Dolayısıyla geline bu noktada dindar yetişkin bireyin, başkasının gözleriyle görebilmesi, kulaklarıyla duyabilmesi ve kalbiyle hissedebilmesi, inancının çok önemli bir hümanistik/insanî kazanımı olarak ortaya çıkar.²⁸⁶

Çalışmanın geldiği bu noktada, empatik eğilim kökenli olumlu sosyal davranışların motivasyonu olarak değerlendirilebilecek olan –yukarıda adı geçen- sosyal sorumluluk duygusu ile dindarlık arasında ki ilişkiden de söz edilebilir. Dolayısıyla empati ve sosyal sorumluluk duygusu ilişkisi bağlamında toplum içerisindeki yetişkin bireyin konumu, tıpkı vücuttaki

286 Bkz. Kasapoğlu, Abdurrahman, “Empati ve Sempatik Olgusuna Vurgu Yapan Bazı Ayetler”, *Bilimname Dergisi*, Kayseri-2006, S.10/1, s. 37-38

hücrenin konumu gibidir. Nasıl ki, bütün hücreler sağlıklı olmadığı zaman fiziksel sağlıktan söz edilemezse; aynı şekilde toplumda da, görev ve sorumluluklarını gereği gibi yerine getiren bireyler olmadıkça sağlıklı bir yapıdan söz edilemez. Bu noktada dengeli bir benlik ve kişilik yapısı geliştirilebilmesi için yetişkinlerin, sosyal yaşamları içerisinde kişiler arası ilişki süreçlerinde sorumluluk duygusu taşımaları gerekir. Dolayısıyla toplum içinde her yetişkin birey, gözetmekle yükümlü olduğu ve özen göstermesi gereken kişilere yönelik kamu yararı açısından sorumluluğu paylaşabilmelidir. Sonuçta sağlıklı bir sosyal yapıda, ötekilere karşı kişisel ve toplumsal sorumluluklarını daha çok hissedebilen yetişkinlerin, ihtiyaç sahiplerine daha fazla yardım elini uzatacakları öngörülebilir.²⁸⁷

Hemen hemen tüm dinsel öğretiler, inananlarına, içinde yaşadıkları topluma karşı duyarlı ve sorumlu olmalarını öğütler. Örneğin; İslâm dininin kutsal kitabı Kur'an-ı Kerim, bireylerin, içinde yaşadıkları toplum üyelerini/ötekileri sevmelerini öğütleyerek bu konuda kalplerinde şefkat ve merhametin oluşup gelişmesini öngörür.²⁸⁸ Görüldüğü gibi dinî referanslara dayalı model bir sosyal yapı içerisinde yetişkin bireyler, ötekileri kendilerine tercih ederler. Bu noktada toplumun yararına çalışma duygusunu geliştiren müslüman yetişkin birey, hoşnutsuzluk ve kin reaksiyonlarını, zulüm, düşmanlık, hodbinlik ve bencillik motivlerini bilinçli olarak düşük düzeyde tutma becerisi kazanabilir. Şüphesiz empatik eğilim kökenli alturistik tutum ve davranışlara dayanan bu sevgi, topluma yarar sağlayan davranışlar sergilemesini ve sosyalleşme bilincinin kuvvetlenmesini sağlar.²⁸⁹

Bilinçli olarak sağlıklı şekilde yapılandırılmış bir dindarlık formunda yetişkin birey, kendi ötesine aşmayı, benlik ve kişiliğinin vazgeçilmez bir eğilimi olarak algılar. Bahadır (1999) tarafından anlam arayışı ve din bağlamında yetişkin örneklem üzerinde yapılan bir araştırmada, dindarlık ile özgecilik arasında birbirini destekleyen önemli bir psikolojik ilişki ortaya çıkmıştır. Bu araştırmadan elde edilen bulgulara göre, dindarlık düzeyi yüksek yetişkinlerin % 60.5'i, özgecil duygu ve tutumlar açısından güçlü eğilimlere sahip bulunurken; dindarlık düzeyi düşük olan bireylerde ise, bu eğilim % 21.6 olarak saptanmıştır.²⁹⁰ Bunun yanı sıra Ellison (1992) tarafından da yine konuya ilişkin olarak siyah Amerikalılar üzerinde bir alan araştırması yapılmıştır. Dindarlık ile olumlu sosyal davranış arasındaki ilişkilerin incelendiği söz konusu çalışmada ise, dindarlık düzeyi yüksek olan siyah Amerikalıların, düşük olanlara göre daha az şüpheli; buna karşın daha fazla arkadaş canlısı, daha neşeli ve ilgili, daha çok

287 Necati, Hadis ve Psikoloji, s. 298

288 Konuyla ilgili yer alan teolojik referanslar için ayrıca bkz. Kur'an-ı Kerim, Haşr / 9; Maûn / 4-7; Mâide / 2

289 Necati, Kur'an ve Psikoloji, s. 240-242

290 Bahadır, İnsanın Anlam Arayışı ve Din, s. 109

empatik eğilime sahip olan; hayata daha pozitif bakarak kendini daha rahat ifade edebilen bireyler oldukları tespit edilmiştir.²⁹¹

Öte yandan yetişkinin göstereceği özgecil tutum ve davranışlara yönelik en büyük direnç, yine psikolojik yapısında bulunan bencil/egoist eğilimlerinden gelir. Modern dünyada yaşamı anlamlandırma girişimlerinin genellikle bencil bir doğaya sahip olduğu görülür. Bu nedenle çağdaş yetişkin birey, ‘ben ve benim’ kavramlarıyla karşıladığı gelişmeleri, her şeyin üzerinde tutar. Oysa kendini gerçekleştirme ve kendini aşma gibi anlam arayışının temel dinamikleri, ancak ‘biz ve bizim’ kavramlarının ağırlık kazandığı çift yönlü psikolojik ilişkilerde anlamını bulabilir.²⁹² İşte bu olgusal gerçeklikten hareketle din psikolojisi literatüründe, konuyla ilgili ‘empatik eğilime sahip dindar bireylerin daha fazla yardım davranışında bulunabileceği’ şeklinde bazı hipotezler geliştirilmiştir. Nitekim dinsel içerikli aşkın tecrübe yaşayan bireylerin, diğerlerine göre daha fazla olumlu sosyal tutumlara sahip oldukları; dolayısıyla da empatik eğilim temeline dayanan daha fazla özgecil/alturistik tutumlar sergiledikleri görülmüştür.²⁹³

Genellikle sosyal psikoloji ve benlik psikolojisi literatüründe yer alan özgecilik, özelde İslâm literatüründe “isâr” kavramıyla karşılanır.²⁹⁴ Adı geçen kavramın zıddı olarak, empatik eğilim ve beceriyi engelleyen bencillik/egoistlik eğilimler ise “şûhh” terimiyle ifade edilir.²⁹⁵ İslâm dininin kutsal kitabı olan Kur’an-ı Kerim, bencilliğin/şûhh, bireyin benlik ve kişilik yapısında kalıcı bir karakter olarak yerleşmesini önlemek için alternatif olarak hoşgörü ve özgeciliği/isârı önerir. Konuyla ilgili olarak Kur’an, getirmiş olduğu teolojik değerler bağlamında özgecilik prototipi olarak İslâm tarihinde çok özel bir yere sahip olan “Ensâr”ı gösterir.²⁹⁶ Dolayısıyla Kur’an’da özgeci birey modeli, Ensar karakteriyle özdeşleştirilmiştir.²⁹⁷

291 Ellison, Are Religious People Nice People?, pp. 411-414, 418-425

292 Bahadır, İnsanın Anlam Arayışı ve Din, s. 108

293 Argyle, Psychology and Religion, p. 71

294 Başkaları için özveride bulunma anlamındaki ‘isâr’ hakkında ayrıntılı psiko-sosyolojik analizler için ayrıca bkz. Durmuş, Zülfikar, “Sosyal Dayanışmanın Sağlanmasında Kur’an’ın Öngördüğü İdeal Model: İsâr”, Dinbilimleri Akademik Araştırma Dergisi, Samsun-2003, S. 1, [www.dinbilimleri.com], (Mart-2004); Çağrıncı, Mustafa, “İsâr”, md., T.D.V. İslâm Ansiklopedisi, İstanbul-2000, C. 22, s. 490-491

295 Ayrıntılı bilgi için bkz. Kasapoğlu, Abdurrahman, “Kur’an’da İki Zıt Karakter: Şûhh/Bencillik ve İsâr/Özgecilik”, Akademik Araştırmalar Dergisi, İstanbul-2004, S. 21, s. 126-134

296 Kur’an-ı Kerim’de, kendini adama olarak tanımlanabilecek olan ‘Allah için karşılıksız verme’ davranış modelinin en güzel örneği, Medineli Ensâr’ın yardımseverliğine gönderme yapılarak şöyle açıklanır: “Daha önceden Medine’yi yurt edinmiş ve gönüllerine imanı yerleştirmiş olan kimseler, kendilerine göç edip gelenleri severler ve onlara verilenlerden dolayı içlerinde bir rahatsızlık hissetmezler. Kendileri zaruret içinde bulunsalar bile, onları kendilerine tercih ederler. Kim benliğinin cimriliğinden korunursa işte onlar, kurtuluşa erenlerdir.” (Haşr / 9)

297 Kasapoğlu, Bencillik ve Özgecilik, s. 140-143; Kur’an-ı Kerim’de özgecilik/isâr ile ilgili bazı ayetler için bkz. Yusuf / 91; Tâhâ / 72; Nâziat / 38; A’la / 16; Bakara / 177; Âl-i İmran / 92

Öte yandan yine konuyla ilgili olarak dindar olmak, empatik eğilim göstererek başkalarının ihtiyacını karşılamak için bir faktör müdür? sorusunu cevaplamak amacıyla Batson & Gray (1981) tarafından bir alan araştırması yapılmıştır. Dine ilgi duyan ve duymayan iki farklı örneklem üzerinde yapılan bu çalışmada, dine ilgi duymayan gençlerin, empatik eğilim kökenli bir yaklaşım sergileyerek ötekilerin problemlerini çözme konusunda yardım etmek istemedikleri görülmüştür. Yine bu araştırmada, dindarlık formları bağlamında konuyla ilgili olarak içgüdümlü dindarların, hiç yardım talep edilmeden ihtiyaç sahiplerine yardım ettikleri saptanmıştır. Bunun yanı sıra sorgulayıcı dindarlık formuna sahip bireylerin, olay meydana geldiğinde değil de, ancak yardım talep edildiğinde yardım davranışında buldukları; ancak dışgüdümlü dindarların ise, ihtiyaç sahiplerinden açıkça yardım talep edilmesine rağmen yardım etmedikleri tespit edilmiştir. Çünkü dışgüdümlü dindarlık formuna sahip bireyler, egoist bir benlik yapısına sahiptirler.²⁹⁸

Sonuç olarak, empati ve dindarlık ilişkisine yönelik konuyla ilgili oluşturulan yerli ve yabancı literatür incelendiğinde, araştırmaların önemli bir kısmında söz konusu bu iki olgu arasında pozitif olarak anlamlı bir ilişki görülürken; bazı çalışmalarda da, negatif ve/veya nötr bir ilişki olduğu saptanmıştır. Dolayısıyla dindarlık olgusu ile empati arasındaki ilişkiye yönelik ortaya çıkan –sınırlı sayıda da olsa- negatif veya nötr sonuçlar, ister istemez her iki olgu arasında ampirik düzeyde çok açık ve kesin bir pozitif korelasyonun olmadığını çağrıştırabilir. Bu sebeple, empati kavramı ile dindarlık olgusu arasındaki psikolojik ilişkiye yönelik daha net değerlendirmelerde bulunabilmek için konuyla ilgili yerli ve yabancı alan çalışmalarının sürekli olarak yapılmasında yarar vardır.²⁹⁹

Üzerinde çalışılan örneklemde yer alan yetişkinlerin dindarlık modelleri ve düzeyleri ile sahip oldukları benlik saygısı, kendini izleme ve empatik eğilim düzeyleri arasındaki ilişki ve farklılık temelinde yapılan bu psikolojik değerlendirmelerden sonra aşağıda, iç ve dışgüdümlü dindarlık modelleri ile benlik kavramı değişkenleri olarak belirlenen ‘benlik saygısı, kendini izleme ve empatik eğilim’ arasındaki ilişki ve farklılığa yönelik genel bir analize yer verilmiştir (krş. Tablo-126 & Tablo-127).

298 Batson & Gray, Religious Orientation and Helping Behavior, pp. 511-518

299 Dindarlık ve empati ilişkisine yönelik ayrıntılı kuramsal çözümler için ayrıca bkz. Teorik Çerçeve: 4.3.1. Empati Kavramı ve Dindarlık İlişkisi

Tablo-126: Dindarlık Modelleri ve Benlik Kavramı Değişkenleri İlişkisine Yönelik Özet İstatistik Sonuçları

Dindarlık Değişkenleri	Benlik Kavramı Değişkenleri			
	Benlik Saygısı		Kendini İzleme	Empatik Eğilim
	Genel [Ö]	Genel [M]		
İç ve Dışgüdümlü Dindarlık Modeli	Farklılık: Anlamlı [p < .05]	Farklılık: Anlamlı [p < .05]	Farklılık: Anlamlı [p < .05]	Farklılık: Anlamlı [p < .01]
[a.a.] İçgüdümlü Dindarlık Düzeyi	İlişki: (+) Anlamlı [p < .01]	İlişki: (+) Anlamlı [p < .01]	İlişki: (-) Anlamlı [p < .05]	İlişki: (+) Anlamlı [p < .01]
	Farklılık: Anlamlı [p < .05]	Farklılık: Anlamlı [p < .05]	Farklılık: Anlamlı [p < .05]	Farklılık: Anlamlı [p < .01]
[a.b.] Dışgüdümlü Dindarlık Düzeyi	İlişki: (0) Anlamsız [p > .05]	İlişki: (0) Anlamsız [p > .05]	İlişki: (+) Anlamlı [p < .05]	İlişki: (-) Anlamlı [p < .05]
	Farklılık: Anlamsız [p > .05]	Farklılık: Anlamsız [p > .05]	Farklılık: Anlamlı [p < .05]	Farklılık: Anlamlı [p < .05]

Tablo-127: Dindarlık Modelleri ve Benlik Saygısı Alt Boyutları İlişkisine Yönelik Özet İstatistik Sonuçları

Dindarlık Değişkenleri	Benlik Saygısı			
	Kişisel Özellikler [Ö]	Kişisel Özellikler [M]	Kişilerarası Özellikler [Ö]	Kişilerarası Özellikler [M]
İç ve Dışgüdümlü Dindarlık Modeli	Farklılık: Anlamlı [p < .05]	Farklılık: Anlamlı [p < .01]	Farklılık: Anlamlı [p < .05]	Farklılık: Anlamlı [p < .05]
[a.a.] İçgüdümlü Dindarlık Düzeyi	İlişki: (+) Anlamlı [p < .01]	İlişki: (+) Anlamlı [p < .01]	İlişki: (+) Anlamlı [p < .01]	İlişki: (+) Anlamlı [p < .05]
	Farklılık: Anlamlı [p < .05]	Farklılık: Anlamlı [p < .05]	Farklılık: Anlamlı [p < .05]	Farklılık: Anlamlı [p < .05]
[a.b.] Dışgüdümlü Dindarlık Düzeyi	İlişki: (0) Anlamsız [p > .05]	İlişki: (0) Anlamsız [p > .05]	İlişki: (0) Anlamsız [p > .05]	İlişki: (0) Anlamsız [p > .05]
	Farklılık: Anlamsız [p > .05]	Farklılık: Anlamsız [p > .05]	Farklılık: Anlamsız [p > .05]	Farklılık: Anlamsız [p > .05]

Anket uygulamasından elde edilen istatistiksel analizlerin yorumlarına ilişkin gelinen bu son aşamada, yukarıda yer alan Tablo-126 ve Tablo-127’de de görüldüğü gibi bölümün ilgili yerinden buraya kadar konuyla ilgili yapılan yorum ve tartışmalar ışığında, operasyonel olarak bu anket uygulamasında iç ve dışgüdümlü dindarlık modeli ile içgüdümlü dindarlık düzeyi ve dışgüdümlü dindarlık düzeyi olmak üzere 3 adet dindarlık değişkeni ile 3 adet benlik kavramı değişkeni kullanılmıştır. Dolayısıyla dindarlık modelleri ve düzeyleri ile benlik kavramı değişkenleri arasında ilişki ve farklılık temeline dayanarak yapılan istatistiksel analizler sonucunda aritmetik olarak toplam 40 adet ampirik veri elde edilmiştir. Psikometrik olarak söz konusu bu ilişki ve farklılıkların 28 adedi anlamlı, 12 adedi ise anlamsız olarak tespit edilmiştir.

S O N U Ç

Benlik psikolojisinin en temel teknik kavramlarından birisi olan benlik kavramı (self-concept); yetişkin bireyin kendi kimliği, değeri, yetenekleri, sınırları, değer yargıları, amaçları, vb. gibi kendisi hakkında algılayabildiği kendi kişisel görüşlerinin, duygularının ve tutumlarının tamamını ifade eder. Yani kısaca, yetişkinin kendi benliğine ilişkin tanımı ve kendine yönelik zihinsel tablosu anlamına gelen benlik kavramının, onun karşılaştığı yeni roller, durumlar ve hayat geçişleri gibi değişimlerden kolayca etkilenen bir yönü de vardır. Bundan dolayı da literatürde, hem sürekli ve statik; hem de dinamik özellik taşıyan karmaşık bir yapı ve süreç olarak değerlendirilir. Dolayısıyla benlik kavramının, yetişkin bireyin benlik ve kişilik yapısında diğer boyutlarındaki gibi, hayat boyunca biyolojik, gelişimsel ve sosyal süreçlerle karşılıklı etkileşim içinde olan fonksiyonel bir görevi vardır.

Yukarıda vurgulandığı gibi benlik kavramının içeriğinden hareketle gerçekleştirilen çok sayıdaki bilimsel araştırma, birçok alt kavramda benlik kavramının farklı yönlerinin olduğunu göstermiştir. Bugün benlik psikolojisi literatürüne giren çok sayıda öge/alt-kavram bulunmakla birlikte, benlik kavramıyla ilgili en çok kullanılan öğelerin başında, benlik saygısı gelir. Benlik kavramı çatısı altında kurgulanan öğeler, aralarındaki çok küçük farklardan dolayı zaman zaman birbirinin yerine kullanıldığı gibi aynı anlamda birlikte kullanıldığı da söz konusu olmuştur. Öğeler hakkında verilen bilgiler, yapılan tanımlamalar irdelendiğinde, örneğin; benlik algısı (self-perception) ile benlik kavramı (self-concept); benlik imgesi (self-image) ile benlik tasarımı (self-representation); benlik farkındalığı (self-awareness) ile benlik bilinci (self-consciousness), kendini izleme (self-monitoring) ile kendini düzenleme-ayarlama (self-regulation) gibi alt-kavramlarının semantik olarak benzer veya aynı içeriklere sahip oldukları görülür. Zaten kavramlara ilişkin tanım ve açıklamalar incelendiğinde de bu tablonun ortaya çıkması olgusal olarak kaçınılmaz görünmektedir. Bu durum, içerik olarak oldukça soyut olan söz konusu kavramların tanımlanmasının ve operasyonelleştirilmesinin güç olmasından ve bu kavramları kullanan araştırmacıların bakış açılarının farklılıklarından kaynaklanmaktadır.

Bu genel psikolojik değerlendirmelerden hareketle, pek çok psikoloğa göre, benlikle ilgili düşünceler, tutumlar, şemalar veya kuramlar, benlik kavramının bu çok yönlü yapısını

gösterir. Zira konuyla ilgili yapılan çalışmalar, benlik kavramının çok boyutluluğunu destekleyen bir içeriğe sahiptir. Dolayısıyla adı geçen bu kavramı, çok yönlü bir fenomen, imajların, şemaların, kavramların, kuramların, hedeflerin veya görevlerin bir toplamı olarak da değerlendirmek mümkündür. Aksi takdirde, benlik kavramı ile diğer benlik ve kişilik yapıları arasındaki karmaşık psiko-sosyal ilişki, eğer onun bu çok boyutluluğu görmezlikten gelinirse yeterli düzeyde anlaşılabilir.

Benlik kavramının bu çok yönlü yapısı, operasyonel bağlamda kendi içinde konuyla ilgili kurgulanacak olan araştırma desenine göre bağımlı ve/veya bağımsız değişken olarak benlik saygısı, benlik farkındalığı ve benlik algısı gibi çok sayıda alt kavramın ortaya çıkmasına olanak sağlamıştır. Ayrıca alt bileşenlerinin bu kadar fazla ve farklı olması da, söz konusu kavramın incelenmesi yönünde farklı psikolojik yaklaşımların ortaya çıkmasına zemin oluşturmuştur.¹ İşte bu alan araştırmasına dayalı din psikolojisi çalışmasında ise, “benlik kavramı” bir üst çatı olarak fonksiyonelleştirilerek benlik kavramı değişkenleri olarak ‘benlik saygısı, kendini izleme ve empati’ olguları operasyonelleştirilmiş ve temel kurgu olarak ise dindarlık olgusuyla ilişkisi incelenmiştir.

Araştırmadan elde edilen verilerin yorumlanmasında, konuyla ilgili kurgulanan temel hipotezlere problem sorusu oluşturan ‘yetişkin bireylerin sahip oldukları dindarlık formları ve düzeyleri ile belirlenen benlik kavramları düzeyleri arasında nasıl bir psikolojik ilişki vardır? Ve farklı dindarlık formlarına ve düzeylerine sahip olan yetişkin bireyler, belirlenen benlik kavramları düzeyleri bakımından da anlamlı farklılıklar göstermekte midirler? sorusu, elde edilen verilerin sınırlılığı çerçevesinde cevaplandırılmaya çalışılmıştır. Dolayısıyla dindarlık modelleri ve düzeyleri ile benlik kavramı değişkenleri arasındaki sonuçlara bakıldığında özetle;

- a. dindarlık modelleri ve düzeyleri & benlik saygısı:

[a.a.] içgüdümlü dindar yetişkinlerin benlik saygısı düzeylerinin, dışgüdümlü dindar yetişkinlerden daha yüksek olduğu;²

[a.a.a.] / i – içgüdümlü dindarlık ile benlik saygısı düzeyi arasında pozitif yönde anlamlı bir ilişki olduğu; dolayısıyla yetişkinlerin içgüdümlü dindarlık düzeyleri yükseldikçe benlik saygısı düzeylerinin de yükseldiği;³

1 Yıldız, Murat, “Benlik Kavramı ve Benliğin Gelişiminde Dinin Rolü”, *D.E.Ü.İ.F.D.*, İzmir-2006, S. 23, s. 89-90

2 Burada benlik saygısına ilişkin ‘a.a. kişisel özellikler, a.b. kişilerarası özellikler’ olarak elde edilen sonuçlar “genel” olarak verilmiştir. Adı geçen benlik kavramının alt boyutlarına ilişkin detay sonuçlar için ayrıca bkz.

Anket Uygulaması: 3.3. Dindarlık Modelleri ve Benlik Kavramı Değişkenleri İlişkisi İle İlgili Yorumlar
3 Özet sonuçlara ilişkin kullanılan özel kodlamalardaki “ i ” harfi ‘ilişki’; “ f ” harfi ise ‘farka’ yönelik elde edilen sonuçları ifade eder.

[a.a.a.] / f – içgüdümlü dindarlık düzeyi yüksek olan yetişkinlerin benlik saygısı düzeylerinin, düşük ve orta olanlardan daha yüksek olduğu;

[a.a.b.] / i & f - dışgüdümlü dindarlık ile benlik saygısı düzeyi arasında anlamlı bir ilişki ve farklılık bulunmadığı;

- b. dindarlık modelleri ve düzeyleri & kendini izleme:

[b.a.] içgüdümlü dindar yetişkinlerin kendini izleme düzeylerinin, dışgüdümlü dindarlardan daha düşük olduğu;

[b.a.a.] / i – içgüdümlü dindarlık ile kendini izleme düzeyi arasında negatif yönde anlamlı bir ilişki olduğu; dolayısıyla yetişkinlerin içgüdümlü dindarlık düzeyleri yükseldikçe kendini izleme düzeylerinin düştüğü;

[b.a.a.] / f – içgüdümlü dindarlık düzeyi yüksek olan yetişkinlerin kendini izleme düzeylerinin, düşük ve orta olanlardan daha düşük olduğu;

[b.a.b.] / i – dışgüdümlü dindarlık ile kendini izleme düzeyi arasında pozitif yönde anlamlı bir ilişki olduğu; dolayısıyla yetişkinlerin dışgüdümlü dindarlık düzeyleri yükseldikçe kendini izleme düzeylerinin de yükseldiği;

[b.a.b.] / f – dışgüdümlü dindarlık düzeyi yüksek olan yetişkinlerin kendini izleme düzeylerinin, düşük ve orta olanlardan daha yüksek olduğu;

- c. dindarlık modelleri ve düzeyleri & empati:

[c.a.] içgüdümlü yetişkin dindarların empatik eğilim düzeylerinin, dışgüdümlü dindarlardan daha yüksek olduğu;

[c.a.a.] / i – içgüdümlü dindarlık ile empatik eğilim düzeyi arasında pozitif yönde anlamlı bir ilişki olduğu; dolayısıyla yetişkinlerin içgüdümlü dindarlık düzeyleri yükseldikçe empatik eğilim düzeylerinin de arttığı;

[c.a.a.] / f – içgüdümlü dindarlık düzeyi yüksek olan yetişkinlerin empatik eğilim düzeylerinin, düşük ve orta olanlardan daha yüksek olduğu;

[c.a.b.] / i – dışgüdümlü dindarlık ile empatik eğilim düzeyi arasında negatif yönde anlamlı bir ilişki olduğu; dolayısıyla yetişkinlerin dışgüdümlü dindarlık düzeyleri yükseldikçe empatik eğilim düzeylerinin düştüğü;

[c.a.b.] / f – dışgüdümlü dindarlık düzeyi yüksek olan yetişkinlerin empatik eğilim düzeylerinin, düşük ve orta olanlardan daha düşük olduğu gözlenmiştir.

Bu çalışmada üzerinde operasyonel biçimde çalışılan dindarlık ile benlik kavramı değişkenleri olarak belirlenen benlik saygısı, kendini izleme ve empati arasındaki ilişkiye bakıldığında; beklenildiği gibi genel olarak içgüdümlü dindarlık ile benlik saygısı ve empati

arasındaki ilişkilerde pozitif yönde; içgüdümlü dindarlık ile kendini izleme arasındaki ilişkilerde ise negatif yönde anlamlı bulgular elde edilmiştir. Öte yandan dışgüdümlü dindarlık ile empati arasında yine beklenildiği gibi negatif yönde, dışgüdümlü dindarlık ile kendini izleme arasında da pozitif yönde anlamlı veriler bulunurken; dışgüdümlü dindarlık ile benlik saygısı arasında ise anlamlı ilişki ve farklılıklar tespit edilememiştir.

Kısaca, bu alan araştırmasında yer alan konuyla ilgili istatistiksel parametrelere bakıldığında, iç ve dışgüdümlü dindarlık modelleri ve düzeyleri ile benlik kavramı değişkenleri olarak belirlenen benlik saygısı, kendini izleme ve empatik eğilim düzeyleri arasındaki ilişki/korelasyon ve farklılığa yönelik geliştirilen hipotezlerin, yaklaşık \cong % 70 oranında desteklendiği ifade edilebilir (ayrıca bkz. 3. Yorum ve Tartışma).

Ortaya çıkan bu istatistiksel tablodan hareketle araştırmada dindarlık formu olarak kullanılan dışgüdümlü dindarlık modeli ve düzeyinin, benlik kavramı değişkenlerinden sadece benlik saygısı olgusunun gerek genel, gerekse kişisel ve kişilerarası özellikler alt boyutlarıyla ilişki ve farklılık temelinde anlamlılık düzeyine ulaşmaması oldukça dikkat çekici bir sonuç olarak yorumlanabilir. Zaten bu çalışmanın anket uygulamasında kullanılan temel hipotezlerin doğrulanamayan diğer \cong % 30'luk dilimini ise, söz konusu bu iki değişken arasındaki istatistiksel açıdan anlamsız sonuçlar oluşturmaktadır.

Araştırmanın temel problematiğine ilişkin sonuç olarak, bu istatistiksel analizlerden hareketle; içgüdümlü dindarlık modeli ve düzeyinin, benlik kavramı değişkenleri olarak belirlenen benlik saygısı, kendini izleme ve empati üzerinde tam olarak anlamlı ilişki ve farklılıklara neden olduğu görülmüştür. Öte yandan diğer dindarlık modeli olan dışgüdümlü dindarlık modeli ve düzeyinin ise, benlik saygısı dışındaki diğer tüm benlik kavramları üzerinde anlamlı ilişki ve farklılıklara neden olduğu saptanmıştır. Dolayısıyla sadece dışgüdümlü dindarlık modeli ve düzeyinin, yetişkin bireylerin sahip oldukları benlik saygısının hem genel hem de kişisel ve kişilerarası özellikler boyutları üzerinde psikometrik açıdan anlamlı farklılıklara neden olmadığı belirlenmiştir. Özetle konuya ilişkin elde edilen bu genel değerlendirmeler, içgüdümlü ve dışgüdümlü dindarlık modeli ve düzeyinin, kurgulanan benlik kavramları üzerinde doğrudan etkili değişkenler olduğunu göstermiştir. Ancak bu tabloda istisnai bir durum olarak; dışgüdümlü dindarlık modeli ve düzeyinin, sadece benlik saygısı üzerinde anlamlılık düzeyinde korelasyonel ilişki kurulamaması ve farklılaşmaması ise, daha çok psiko-sosyal ve sosyo-kültürel faktörlerle ilişkilendirilebilir.

Öte yandan dindarlık ve benlik kavramı değişkenleri arasındaki ilişkiye ve farklılığa yönelik yapılan bu operasyonel analizlerin yanı sıra araştırmada, ayrıca örneklemin sahip olduğu demografik özellikler ile dindarlık ve benlik kavramı değişkenleri arasındaki ilişki ve farklılıklara da bakılmış ve konuyla ilgili bazı anlamlı veriler saptanmıştır.

Bu kapsamda araştırmadan elde edilen verilerin sosyal psikolojik çözümlenmesinde, konuyla ilgili kurgulanan genel hipoteze problem sorusu oluşturan ‘yetişkinlik dönemindeki demografik özelliklere göre dikotomik dindarlık modelleri arasında temelde nasıl bir farklılaşma söz konusudur?’ sorusu, elde edilen verilerin sınırlılığı çerçevesinde cevaplandırılmaya çalışılmıştır. Dolayısıyla demografik özellikler ile dindarlık modelleri arasındaki- istatistiksel açıdan anlamlı farklılığın yanı sıra spesifik olarak puan ortalamaları arasındaki farklılık da dikkate alınarak- sonuçlara bakıldığında özetle;

[a] yetişkin erkeklerin, kadınlara göre daha fazla içgüdümlü dindarlık modeli eğilimine sahip oldukları;

[b] yetişkinlik döneminde yaş ilerledikçe, her iki dindarlık modeli eğiliminde de eş yönlü bir yükselme olduğu;

[c] yetişkinlerin öznel sosyo-ekonomik düzey algıları bağlamında en üst düzeyden orta ve aşağı düzeylere doğru inildikçe, içgüdümlü dindarlık modeline sahip olma eğilimlerinde bir artış olduğu;

[d] yetişkin bireylerin eğitim düzeyleri yükseldikçe içgüdümlü dindarlık modeline sahip olma eğilimlerinde periyodik bir düşüş olduğu;

[e] evli yetişkinlerin, bekâr ve dullara göre daha içgüdümlü dindarlık modeli eğilimine sahip oldukları;

[f] ve son olarak da din görevlilerinin, diğer meslek gruplarına göre daha içgüdümlü dindarlık formu kurguladıkları; bu konuda en düşük içgüdümlü dindarlık modeli puanının ise avukatlara ait olduğu saptanmıştır.

Konuyla ilgili sonuç olarak, bu istatistiksel verilerden hareketle; demografik özelliklerden cinsiyet, yaş, medenî durum ve meslek grubunun yetişkin bireylerin geliştirdikleri dindarlık formları üzerinde anlamlı farklılıklara neden olduğu; sosyo-ekonomik düzey ve eğitim düzeyi demografik özellikleri ise, yetişkinlerin sahip oldukları dindarlık modelleri üzerindeki psiko-sosyal etkilerinin farklı faktörlere ve/veya özelliklere bağlı olarak değerlendirilmesi gerektiği söylenebilir. Dolayısıyla konuya ilişkin elde edilen bu genel değerlendirmeler, cinsiyetin, yaşın, medenî durumun ve meslek grubunun kurgulanan dindarlık formları üzerinde doğrudan etkili değişkenler olduğunu; sosyo-ekonomik düzey ve eğitim düzeyinin ise daha çok

psiko-sosyal ve sosyo-kültürel faktörlere bağlı olarak değişim gösterdiğini vurgulaması açısından dikkat çekici olarak görülebilir.⁴

Bu çerçevede demografik özellikler ile dindarlık modelleri arasındaki farklılığa ilişkin istatistiksel parametrelere bakıldığında, demografik özellikler ile içgüdümlü ve dışgüdümlü dindarlık modelleri arasındaki farklılığa ilişkin genel olarak geliştirilen hipotezin, % 50 oranında yani yarı yarıya desteklendiği ifade edilebilir (ayrıca bkz. 3. Yorum ve Tartışma).

Müslüman-Türk yetişkin örnekleminde dikotomik olarak operasyonelleştirilen dindarlık modelleri özelinde elde edilen sonuçlara bakıldığında, içgüdümlü dindarlık modeli ile demografik değişkenler arasında dışgüdümlü dindarlık modeline göre daha fazla anlamlı veriler ele edildiği belirlenmiştir.

Yetişkinlik dönemi dindarlık modellemesine ilişkin yapılan bu operasyonel işlemlere yönelik tüm psikometrik ve psiko-lingüistik eksiklikler ve aksaklıklar göz ardı edilmeksizin, üzerinde çalışılan yetişkin örneklemin demografik özellikleri ile dindarlık modelleri arasında bu saha çalışmasında ulaşılan sonuçlar ile Türk din psikolojisi ve din sosyolojisi literatürü başta olmak üzere konuyla ilgili daha önce yapılan yerli araştırma sonuçları arasında genel olarak tam olmasa da önemli ölçüde örtüşmenin/paralelliğin sağlandığını söylemek mümkündür. Fakat yine de söz konusu bu sonuçlara ilişkin uyumlar/desteklemeler konusunda genelleme yapmak için bilimsel sınırlılık ve sorumluluk hassasiyetini elden bırakmamakta yarar vardır.

Öte yandan araştırmadan elde edilen verilerin sosyal psikolojik yorum ve tartışmasında, konuyla ilgili kurgulanan bir diğer genel hipoteze problem sorusu oluşturan ‘yetişkinlik dönemindeki demografik özelliklere göre benlik kavramı değişkenleri olarak belirlenen benlik saygısı, kendini izleme ve empatik eğilim düzeyleri arasında temelde nasıl bir farklılık söz konusudur?’ sorusu da, elde edilen verilerin sınırlılığı çerçevesinde cevaplandırılmaya çalışılmıştır. Dolayısıyla demografik özellikler ile benlik kavramı değişkenleri arasındaki - istatistiksel açıdan anlamlı farklılığın yanı sıra puan ortalamaları arasındaki farklılık da dikkate alınarak- sonuçlara bakıldığında özetle;

[a.a.] yetişkin kadınların, benlik saygılarını besleyen kendi kişisel özelliklerine yükledikleri önem düzeylerinin, erkeklerden daha yüksek olduğu;⁵

4 Söz konusu değişkenlerle ilgili analiz sonuçlarına ilişkin detaylı psiko-sosyolojik çözümlenmeler için ayrıca bkz. Anket Uygulaması: 3.1. Demografik Özellikler ve Dindarlık Modelleri İlişkisi İle İlgili Yorumlar

5 Burada benlik saygısına ilişkin ‘a. genel/total, a.a. kişisel özellikler, a.b. kişilerarası özellikler’ olarak elde edilen sonuçlardan sadece biri verilmiştir. Adı geçen benlik kavramına ilişkin diğer sonuçlar için ayrıca bkz. Anket Uygulaması: 3.2. Demografik Özellikler ve Benlik Kavramı Değişkenleri İlişkisi İle İlgili Yorumlar

[a.b.] kadınların kendini izleme düzeylerinin, yetişkin erkeklerden daha yüksek olduğu;
[a.c.] yetişkin kadınların empatik eğilim düzeylerinin, erkeklerden daha yüksek olduğu;
[b.a.] yetişkinlik döneminde, benlik saygısının gerek genel gerekse kişisel ve kişilerarası özellikler alt boyutlarındaki memnuniyet düzeylerinin ilk yetişkinlik dönemlerinden itibaren ilerleyen yaşlara doğru periyodik olarak yükseldiği;

[b.b.] gelişim çizgisi üzerinde ilk yetişkinlik döneminde yüksek olan kendini izleme düzeyinin, orta yaşla birlikte dalgalanmalı bir düşüş gösterdiği; yani saptanan negatif korelasyon bağlamında ilişki temeline dayanan bir başka ifadeyle, yetişkin bireylerin yaşları yükseldikçe kendini izleme düzeylerinin düştüğü;

[b.c.] ilk yetişkinlik döneminden itibaren az da olsa yükselme gösteren empatik eğilim düzeyi, orta yaş geçişiyle birlikte az miktarda tekrar bir düşme gösterdiği;

[c.a.] yetişkinlerin öznel sosyo-ekonomik düzey algıları bağlamında sosyo-ekonomik açıdan üst ve ortanın üstündeki refah seviyesine sahip yetişkinlerin benlik saygılarını besleyen kendi kişisel özelliklerine yükledikleri önem ile bu özelliklerinden o an için duydukları memnuniyet düzeylerinin, alt ve orta düzeydeki refah seviyesine sahip yetişkinlerden daha yüksek olduğu;

[c.b.] orta düzeyden üste doğru çıktıkça ve alta doğru indikçe yetişkinlerin kendini izleme düzeylerinde periyodik bir yükselme olduğu;

[c.c.] sosyo-ekonomik açıdan üst düzeydeki refah seviyesine sahip yetişkinler dışarıda tutulacak olursa alt düzeyden yukarıya doğru çıktıkça periyodik olarak yetişkinlerin empatik eğilim düzeylerinde bir artış olduğu;

[d.a.] eğitim düzeyi açısından ortaöğretim düzeyinde lise mezunu olan yetişkinlerin kendi kişisel özellikleri üzerinden idealize ve realize edilmiş benlik saygısı düzeylerinin, yükseköğretim düzeyinde ön lisans ve lisans derecesiyle üniversite mezunu olan yetişkinler ile üniversite mezunu olup aynı zamanda lisansüstü derecesine sahip olan yetişkin bireylerinden daha düşük olduğu;

[d.b.] ilköğrenim düzeyinden üste doğru çıktıkça kendini izleme düzeylerinde periyodik bir azalma gözlenmiş, söz konusu bu azalma lisansüstü düzeyde tekrar yükselmiştir. Dolayısıyla eğitim düzeyleri bağlamında yetişkinlerin kendini izleme düzeyinin de dalgalanmalı bir seyir izlediği;

[d.c.] empatik eğilim düzeyi düşük olan ortaöğrenim düzeyindeki yetişkin bireylerin dışında kalan diğer eğitim düzeylerindeki tüm yetişkinlerin empatik eğilim düzeylerinin hemen hemen birbirlerine yakın oldukları;

[e.a.] medenî durum açısından bekârların yanı sıra özellikle dul olan yetişkinlerin benlik saygılarını besleyen kendi kişilerarası özelliklerinden o an için duydukları memnuniyet düzeylerinin, evli olan yetişkinlerden daha düşük olduğu;

[e.b.] medenî duruma göre başta dullar olmak üzere bekârların kendini izleme düzeylerinin evlilerden daha yüksek olduğu;

[e.c.] medenî durum açısından başta dullar olmak üzere bekârların empatik eğilim düzeylerinin ise evlilerden daha düşük olduğu;

[f.a.] ve son olarak da meslek grupları içerisinde yer alan din görevlilerinin, benlik saygılarını besleyen kendi kişisel ve kişilerarası özelliklerinden duydukları memnuniyet düzeylerinin, başta serbest meslek grubunda çalışan yetişkinler olmak üzere diğer meslek gruplarından daha yüksek olduğu;

[f.b.] meslek grupları açısından başta din görevlileri olmak üzere öğretmenlerin kendini izleme düzeylerinin, diğer meslek gruplarından daha düşük olduğu;

[f.c.] meslek grupları açısından din görevlilerinin empatik eğilim düzeylerinin ise, başta serbest meslek grubunda çalışanlar ile avukatlar olmak üzere diğer meslek gruplarından daha yüksek olduğu gözlenmiştir.

Konuyla ilgili sonuç olarak, bu istatistiksel verilerden hareketle; demografik özelliklerden cinsiyet, yaş, sosyo-ekonomik düzey, eğitim düzeyi, medenî durum ve meslek grubunun, yetişkin bireylerin sahip oldukları benlik saygısı, kendini izleme ve empatik eğilim düzeylerinden biri üzerinde mutlaka anlamlı farklılıklara neden olduğu; yani araştırmada kullanılan bu demografik özelliklerin hiçbirisinin, belirlenen benlik kavramı değişkenleriyle tamamen ilgisiz ve anlamsız olmadığı söylenebilir. Dolayısıyla konuya ilişkin elde edilen bu genel değerlendirmeler, kullanılan demografik özelliklerin, benlik kavramı değişkenlerinden bazıları üzerinde -anlamlı farklılaşmalar nedeniyle- doğrudan etkili değişkenler olduğunu; bazıları üzerinde ise -farklılıklarda anlamlılık düzeyine ulaşamadığı için- daha çok psiko-sosyal ve sosyo-kültürel faktörlere bağlı olarak değişim gösterdiğini vurgulaması açısından ilgi çekici olarak görülebilir.⁶

Ayrıca bu alan araştırmasında demografik özellikler ile benlik kavramı değişkenleri arasındaki farklılığa ilişkin istatistiksel parametrelere de bakıldığında, demografik özellikler ile benlik kavramı değişkenleri olarak belirlenen benlik saygısı, kendini izleme ve empatik eğilim

⁶ Söz konusu değişkenlerle ilgili sonuçlara ilişkin detaylı psiko-sosyolojik analizler için ayrıca bkz. Anket Uygulaması: 3.2. Demografik Özellikler ve Benlik Kavramı Değişkenleri İlişkisi İle İlgili Yorumlar

düzeyleri arasındaki farklılığa ilişkin genel olarak geliştirilen hipotezin, yaklaşık \cong % 60 oranında desteklenmediği ifade edilebilir (ayrıca bkz. 3. Yorum ve Tartışma).

Bunun yanı sıra yetişkinlerin almış oldukları ortalama puanlardan hareketle araştırmada benlik kavramı değişkeni olarak kullanılan benlik saygısı olgusunun gerek geneline, gerekse kişisel ve kişilerarası özellikler alt boyutlarına bakıldığında yetişkin bireylerin benlik saygılarına ilişkin önem düzeylerinin, memnuniyet düzeylerinden daha yüksek olduğu görülmüştür. Yani örneklem grubunda yer alan yetişkinler, benlik saygılarına bireysel ve sosyal içerikli katkıda bulunan kendi kişisel ve kişilerarası özelliklerine daha fazla önem vermektedirler. Diğer bir ifadeyle genel olarak önem düzeylerine kıyasla benlik saygılarını besleyen kendi kişisel ve kişilerarası özelliklerini yeterli görmemektedirler.

Yetişkinlik döneminde dindarlık ile benlik kavramı değişkenleri arasındaki ilişkilerin teorik bir çerçeve ve anket uygulaması kapsamında incelendiği bu çalışmanın sonuçlarıyla ilgili gelen bu son noktada; sonuçların, hem toplum/kamu yararına değerlendirilebilmesi; hem de akademik anlamda bu konuda yapılacak diğer araştırmalara rehberlik yapabilmesi açısından şu önerilerde bulunulabilir:

- Başta din psikologları olmak üzere kişilik psikologları ve sosyal psikologlar tarafından, bu araştırmada benlik kavramı çatısı altında birer değişken olarak kurgulanan benlik saygısı, kendini izleme ve empati kavramlarının dindarlık olgusuyla ilişkilerinin değerlendirilmesinde, dindarlık olgusunun çeşitli formlarını ve boyutlarını da dikkate alarak çok boyutlu bir araştırma deseni çerçevesinde daha çok anket çalışması yapılmalıdır.

- Bu görgül çalışma sonucunda, sağlıklı bir dindarlık formu olarak içgüdümlü dindarlık ile belirlenen benlik kavramı değişkenleri arasında istatistiksel açıdan pozitif anlamlı ilişkilerin olması, yetişkinlerin benlik gelişimlerinde dinsel inanç, pratik ve değerleri aktif olarak kullandıklarını göstermektedir. Bu sebeple özellikle din pedagogları, yetişkinlerin dinî inanç ve pratiklerinin doğru bir şekilde öğrenmelerini sağlayabilmek amacıyla gerekli olan yetişkin öğrenme modellerini kuramsal düzeyde geliştirmelidirler.

- Yine bir önceki öneriye paralel olarak yetişkinlik döneminde psiko-sosyolojik bir olgu olarak ortaya çıkan din-benlik ilişkisinin sağlıklı yapılandırılabilmesi için başta din psikolojisi olmak üzere diğer bilimsel disiplinler olan din sosyolojisi, din antropolojisi, din etnolojisi ve din pedagojisinden de mutlaka yararlanılmalıdır. Bu bağlamda adı geçen bu bilim dallarında çalışan akademisyenler, yetişkin bireyleri, dinî değerler eksenli kendilerini tanıma konusunda bilinçlendirmeye yönelik atölye çalışmaları yapmalıdırlar.

• Din fenomeninin ve dindarlık olgusunun benlik gelişimi üzerinde nasıl bir psikolojik etkide bulunduğu konusu, sadece din psikologları tarafından ele alınan bir araştırma problemi olmamalıdır. Dolayısıyla adı geçen konu, kişilik psikologları, sosyal psikologlar ve kültürel antropologlar vb. tarafından da teorik ve ampirik olarak incelenmelidir. Zira bu spesifik araştırma alanı, tüm ön yargılar ortadan kaldırılarak, bilimsel bir bakış açısıyla disiplinler arası bir yaklaşımla ele alınabilirse yetişkin bireyin benlik gelişiminde dinin yeri ve değeri objektif bir şekilde ortaya konabilir. Bu nedenle farklı akademik birimlerin bireysel veya ortaklaşa yürütecekleri kolektif çalışmalarla bu konuda belli bir literatürün oluşmasına gereken önemin verilmelidir.

• Öte yandan yine din psikologları, din sosyologları ve din pedagoglarıyla iş birliği içerisine girilip, bilimsel kompleksleri bir kenara bırakarak psikoloji ve psikiyatrinin tanımladığı benlik kavramı üzerinden teolojik arka planı sağlam daha bütüncül bir perspektif sunabilecek benlik yaklaşım stratejileri geliştirilmelidir. Böyle bir yaklaşımla, yetişkin bireyin kendini hem içsel olarak hem de öteki/lerin bakış açısıyla değerlendirebilmesi hedeflenmelidir.

• Özelde dindarlık olgusu ile empati arasındaki ilişki kapsamında bundan sonraki yapılacak olan çalışmalarda, dindarlık ile olumlu sosyal davranışlar temeline dayanan yardım davranışı arasındaki ilişkinin empatik motivasyon tarafından etkilenip etkilenmediği araştırılmalıdır. Ayrıca bu tür motivasyonların kökeni açısından da egoistik veya alturistik olup olmadığının belirlenmesinin tam olarak açıklığa kavuşması noktasında özel bir çaba harcanmalıdır.

• Bu çalışmada benlik kavramı değişkenleri üst başlığında ‘empati’ kavramıyla ilgili olarak dindarlık ve empatik eğilim arasındaki ilişki incelenmiştir. Bundan sonraki çalışmalarda dindarlık ile empati formlarından bir diğeri olan empatik beceri konusu da operasyonel olarak çalışılmalıdır. Zira, bu araştırmanın empatiyle ilgili bölümünü tamamlaması bakımından oldukça fonksiyonel bir önem arz etmektedir.

• Din psikologları, gelişim psikologları ve sosyal psikologlar tarafından yetişkinlik dönemindeki dinî gelişim ile benlik gelişimi üzerinde etkili olan diğer psiko-sosyal faktörlerin yanı sıra sosyo-kültürel etkenleri de belirlemeyi amaçlayan çalışmalar yapılmalıdır. Zira Türk psikoloji literatüründe yer alacak olan bu tür çalışmalar, ‘Türk yetişkini’ nin psiko-sosyal ve dinî gelişim haritalarının çıkarılmasına ışık tutması yönüyle ileriye yönelik bilim politikaları içerisinde önemli bir yer tutacaktır.

• Türkiye’deki din psikolojisi alanında çalışan din psikologları genelde adı geçen alanın tüm literal araştırma konularını; özelde ise, din-benlik ilişkisini konu alan akademik

çalışmalarını, bilinçli bir şekilde ‘özel din psikolojileri’ çerçevesinde konumlandırmaya yönelik akademik çaba göstermelidirler. Dolayısıyla İslâm dini özelinde yapılan yerli çalışmalardan elde edilecek verilerin daha anlamlı olabilmesi için özellikle üzerinde çalışılan dinsel kültürün temel dinamiklerini dikkate alan psikometrik standartlara sahip ölçekler geliştirilmelidir. Böylelikle bu çalışmada kullanılan bu ve benzeri benlik kavramlarının dindarlıkla ilişkisinin operasyonelleştirilmesi bağlamında İslam psikolojisi çalışmalarına⁷ doğru bilinçli bir şekilde yönlendirme çabası içerisinde olmaları gerekir.

Sonuç olarak, bu araştırmadaki konuyla ilgili yapılan çalışma sonuçları ve önerileri de dikkate alındığında, Türk din psikolojisi literatüründe yetişkinlik döneminde dindarlık ve benlik kavramı alt öğeleri arasındaki ilişkilerin derinlemesine incelenmesine ihtiyaç olduğu açıkça anlaşılmaktadır. Dolayısıyla bu tür çalışmalardan elde edilecek sonuçlar, hem yetişkinlik dönemindeki dinî gelişim profilinin çıkarılmasına, hem de yetişkin dindarlığının hangi benlik alanları üzerinde psikolojik etkiler yapabildiğine ilişkin analitik kavramsal haritaların oluşturulmasına rehberlik edecektir. Kısaca, Türk din psikologlarının, konuyla ilgili yetişkinlik dönemi üzerinde geliştirecekleri bilimsel politikalara yön vereceği öngörülebilir. Böylelikle bu ve benzeri konulardaki çalışmalara kaynak oluşturacak büyük bilgi birikiminin literal anlamda küçük bir parçası olan bu araştırmanın, dindar yetişkin bireyi anlama çabasında her geçen gün biraz daha fazla yol alan bilimsel araştırmalara katkı sağlayacağı ümit edilmektedir.

7 Bu konudaki kuramsal alt yapı hakkında ayrıntılı bilgi için ayrıca bkz. Farukî, İsmail R., Bilginin İslâmileştirilmesi: Genel Çalışma Planı ve İlkeler, / Islamisation of Knowledge: General Principles and Workplan, (Çev. Fehmi Kuru), Risale Yayınları, 3. Baskı, İstanbul-1995, s. 85-95, 103-109

KAYNAKLAR

- Acar, V. Nilüfer ve ark., “Bireylerin Dindarlık Düzeylerinin Bazı Değişkenler Açısından İncelenmesi”, Psikolojik Danışmada Yirmibeş Yıl: Makaleler (içinde), Nobel Yayınları, Ankara-2003, s. 257-289
- Achoui, Mustapha, “Human Nature from a Comparative Psychological Perspective”, The American Journal of Islamic Social Sciences, 1998, V. 15, N. 4, pp. 71-95
- Akdoğan, Ali, Sosyal Değişme ve Din, Rağbet Yayınları, İstanbul-2004
- Akkoyun, Füsün, “Empatik Eğilim ve Ahlâkî Yargı”, Türk Psikoloji Dergisi, Ankara-1987, C. 6, S. 21, s. 91-97
- Akkoyun, Füsün, “Empatik Anlayış Üzerine”, A.Ü.E.B.F.D., Ankara-1982, C. 15, S. 2, s. 63-69
- Akkoyun, Füsün, Gestalt Terapi: Büyüme ve Gelişme Gücümüzün Harekete Geçiş, Nobel Yayınları, Ankara-2001
- Aldridge, Jerry, Self-Esteem: Loving Yourself At Every Age, Doxa Books, Birmingham & Alabama-1993
- Allport, Gordon W., Birey ve Dini / The Individual and His Religion, (Çev. Bilal Sambur), Elis Yayınları, Ankara-2004
- Altıntaş, Mehmet, Kendini Ayarlama Becerisi ve Arkadaşlık İlişkileri, (Yayımlanmamış Yüksek Lisans Tezi), Ankara Üniversitesi, Sosyal Bilimler Enstitüsü, Ankara-1991
- Alver, Birol, Bireylerin Uyum Düzeyleri İle Empatik Becerileri Arasındaki İlişkiler, (Yayımlanmamış Yüksek Lisans Tezi), Atatürk Üniversitesi, Sosyal Bilimler Enstitüsü, Erzurum-1998
- Andre, Christophe & Lelord, Francois, Kendine Saygı / L'estime de Soi, (Çev. İsmail Yerguz), İletişim Yayınları, 2. Baskı, İstanbul-2002
- Araz, Arzu, Kişilerarası İlişkilerde Benlik Sunumu, Varlık Yayınları, İstanbul-2005
- Arda, Erhan ve ark., Sosyal Bilimler El Sözlüğü, Alfa Yayınları, İstanbul-2003
- Ardoğan, Recep, “Müslüman Toplumlarında İnsan Hakları ve Demokrasiye Saygıyı Artıracak Bazı İslâmî İlkeler”, Değerler Eğitimi Dergisi, İstanbul-2005, C. 3, S. 9, s. 25-58
- Argyle, Michael, Social Interaction, Tavistock Publications, London-1974
- Argyle, Michael, “Din Psikolojisi Alanındaki Yeni Gelişmeler”, (Çev. Talip Küçükcan), Dinî Araştırmalar Dergisi, Ankara-1999, C. 2, S. 4, s. 195-208
- Argyle, Michael, Psychology and Religion: An Introduction, Routledge, London & New York-2000
- Argyle, Michael & Hallahmi, Benjamin B., The Social Psychology of Religion, Routledge & Kegan Paul, London & Boston-1975
- Arıcak, T. Osman, Üniversite Öğrencilerinde Saldırganlık, Benlik Saygısı ve Denetim Odağı İlişkisi, (Yayımlanmamış Yüksek Lisans Tezi), Marmara Üniversitesi, Sosyal Bilimler Enstitüsü, İstanbul-1995
- Arıcak, T. Osman, Grupla Psikolojik Danışma Yoluyla Benlik ve Meslekî Benlik Saygısının Geliştirilmesi, (Yayımlanmamış Doktora Tezi), Marmara Üniversitesi, Eğitim Bilimleri Enstitüsü, İstanbul-1999
- Arık, İ. Alev, Psikolojide Bilimsel Yöntem, Çantay Kitabevi, 2. Baskı, İstanbul-1998
- Arkonaç, Sibel, Grup İlişkileri, Alfa Yayınları, İstanbul-1993
- Arkonaç, Sibel, Psikoloji: Zihin Süreçleri Bilimi, Alfa Yayınları, İstanbul-1993
- Armaner, Neda, Din Psikolojisine Giriş-I, Ayyıldız Matbaası, Ankara-1980
- Arslan, Mustafa, Türk Popüler Dindarlığı, D.E.M. Yayınları, İstanbul-2004

- Arslantürk, Zeki, Sosyal Bilimciler İçin Araştırma Metot ve Teknikleri, İ.F.A.V. Yayınları, 2. Baskı, İstanbul-1995
- Ataç, Füsün, İnsan Yaşamında Psikolojik Gelişim, Beta Yayınları, İstanbul-1991
- Atakan, A. Semiha, “Boşanma Sürecinde Yaşanan Evreler”, Türk Psikoloji Dergisi, Ankara-1987, C. 6, S. 21, s. 72-75
- Aydın, Betül, “Benlik Kavramı ve Ben Şemaları”, M.Ü.A.E.F.D., İstanbul-1996, S. 8, s. 41-47
- Aydın, Mustafa ve ark., Bursa: Ekonomik ve Sosyal Göstergeler, Bursa Valiliği Yayınları, Bursa-2003
- Aygün, Adem, Kişilik Psikolojisi ve Dindarlık, (Yayımlanmamış Yüksek Lisans Tezi), Sakarya Üniversitesi, Sosyal Bilimler Enstitüsü, Adapazarı-2000
- Ayten, Ali, Kendini Gerçekleştirme ve Dindarlık İlişkisi, (Yayımlanmamış Yüksek Lisans Tezi), Marmara Üniversitesi, Sosyal Bilimler Enstitüsü, İstanbul-2004
- Ayvaşık, H. Belgin ve ark., Psikoloji Terimleri Sözlüğü, T.P.D. Yayınları, Ankara-2000
- Bacanlı, Hasan, Kendini Ayarlama Becerisinin Çeşitli Değişkenlerle İlişkisi, (Yayımlanmış Doktora Tezi), Ankara Üniversitesi, Sosyal Bilimler Enstitüsü, Ankara-1990
- Bacanlı, Hasan, Sosyal İlişkilerde Benlik: Kendini Ayarlamanın Psikolojisi, M.E.B. Yayınları, 2. Baskı, İstanbul-2004
- Bahadır, Abdülkerim, Hayatın Anlam Kazanmasında Psiko-Sosyal Faktörler ve Din, (Yayımlanmış Doktora Tezi), Uludağ Üniversitesi, Sosyal Bilimler Enstitüsü, Bursa-1999
- Bahadır, Abdülkerim, İnsanın Anlam Arayışı ve Din: Logoterapik Bir Araştırma, İnsan Yayınları, İstanbul-2002
- Bahr, H. M. & Martin, T. K., “And Thy Neighbor as Thyself: Self-Esteem and Faith in People as Correlates of Religiosity and Family Solidarity Among Middletown High School Students”, Journal for the Scientific Study of Religion, 1983, V. 22, pp. 132-144
- Başkara, V. Sibel, Öz-Saygının Bazı Değişkenler Açısından İncelenmesi, (Yayımlanmamış Yüksek Lisans Tezi), Ankara Üniversitesi, Sosyal Bilimler Enstitüsü, Ankara-2002
- Batson, Daniel C., “Religion as Prosocial: Agent or Double Agent?”, Journal for the Scientific Study of Religion, 1976, V. 15, pp. 29-45
- Batson, C. Daniel, “Sociobiology and the Role of Religion in Promoting Prosocial Behavior: An Alternative View”, Journal of Personality and Social Psychology, 1983, V. 45, N. 6, pp. 1380-1385
- Batson, C. Daniel & Gray, Rebecca A., “Religious Orientation and Helping Behavior: Responding to One’s Own or to the Victim’s Needs?”, Journal of Personality and Social Psychology, 1981, V. 40, N. 3, pp. 511-520
- Batson, C. D. et. al., “Brotherly Love or Self-Concern? Behavioural Consequences of Religion”, Advances in the Psychology of Religion (in), [Ed. L. B. Brown], Pergamon Press, Oxford-1985, pp. 185-208
- Bassett, R. L. et. al., “One Attempt to Measure the Interplay of Religion and Self-Esteem”, Amerikan Psikologlar Derneği’nin Yıllık Toplantısında Sunulmuş Bildiri, (Ağustos-1996), Toronto-1996, 15 p.
- Belgum, David, “Guilt and/or Self-Esteem as Consequences of Religion”, Journal of Religion and Health, 1992, V. 31, N. 1, pp. 73-85
- Benson, P. & Spilka, B., “God Image as a Function of Self-Esteem and Locus of Control”, Journal for the Scientific Study of Religion, 1973, V. 12, pp. 297-310
- Berger, Peter L., Kutsal Şemsiye: Dinin Sosyolojik Teorisinin Ana Unsurları / The Sacred Canopy, (Çev. Ali Coşkun), Rağbet Yayınları, 2. Baskı, İstanbul-2000

- Bierman, Alex, “The Effects of Childhood Maltreatment on Adult Religiosity and Spirituality: Rejecting God the Father Because of Abusive Fathers?”, Journal for the Scientific Study of Religion, 2005, V. 44, N. 3, pp. 349-359
- Bilgin, Nuri, Sosyal Psikoloji Sözlüğü, Bağlam Yayınları, İstanbul-2003
- Budak, Selçuk, Psikoloji Sözlüğü, Bilim ve Sanat Yayınları, Ankara-2000
- Burger, Jerry M., Kişilik: Psikoloji Biliminin İnsan Doğasına Dair Söyledikleri / Personality, (Çev. İ. Deniz Sarioğlu), Kaknüs Yayınları, İstanbul-2006
- Buri, John R. & Müller, Rebecca A., “Psychoanalytic Theory and Loving God Concepts: Parent Referring Versus Self-Referencing”, The Journal of Psychology, 1993, V. 127, N. 1, pp. 17-27
- Butler, Gillian & Mcmanus, Freda, Psikolojinin ABC’si / Psychology: A Very Short Introduction, (Çev. Zeliha İ. Babayiğit), Kabcacı Yayınevi, İstanbul-1998
- Bhugra, D., “Self-Concept: Psychosis and Attraction of New Religious Movements”, Mental Health, Religion & Culture, 2002, V. 5, N. 3, pp. 239-252
- Bradbury, N. B. ve ark., “Evlilik Doyumunun Doğası ve Belirleyicileri Üzerine Araştırmalar: Son On Yılın Derlemesi”, (Çev. Şennur T. Kışlak), Türk Psikoloji Bülteni, Ankara-2002, C. 8, S. 24-25, s. 120-127
- Branden, N., The Psychology of Self-Esteem, Bantam, New York-1969
- Briggs, Stephan R. et. al., “An Analysis of the Self-Monitoring Scale”, Journal of Personality and Social Psychology, 1980, V. 38, pp. 679-685
- Canan, İbrahim, Kütüb-i Sitte: Tercüme ve Şerhi, Akçağ Yayınları, Ankara-1995, C. 2, 6, 7, 10, 15-17
- Cebeci, Suat, Öğrenme ve Öğretme Süreçlerinde Dinî İletişim, İz Yayıncılık, İstanbul-2003
- Commerford, Mary C. & Reznikoff, Marvin, “Relationship of Religion and Perceived Social Support to Self-Esteem and Depression in Nursing Home Residents”, Journal of Psychology, 1996, V. 130, N. 1, pp. 35-50
- Cüceloğlu, Doğan, İnsan ve Davranışı: Psikolojinin Temel Kavramları, Remzi Kitabevi, 7. Baskı, İstanbul-1997
- Choi, E. Jung, “Salient Role-Identity, Attitude and Self-Presentation: Self-Monitoring and Situation as Moderators”, Dissertation Abstracts, International Number: A 52/05, November-1991
- Clark, M. Carolyn, “Socio-Cultural Characteristics and Tasks of Young Adults”, Handbook of Young Adult Religious Education (in), [Ed. Harley Atkinson], R.E.P., Birmingham & Alabama-1995, pp. 118-138
- Crider, Andrew B. et. al., Psychology, Harper Collins College Publishers, 4. Edition, New York-1993
- Çağrıncı, Mustafa, “Cömertlik”, md., T.D.V. İslâm Ansiklopedisi, İstanbul-1993, C. 8, s. 72-73
- Çağrıncı, Mustafa, “İsâr”, md., T.D.V. İslâm Ansiklopedisi, İstanbul-2000, C. 22, s. 490-491
- Çörüş, Gül, Son Ergenlikte Öz-Değeri Etkileyen Ailesel Değişkenler: Bilişsel Kuram Açısından Bir Değerlendirme, (Yayımlanmamış Doktora Tezi), İstanbul Üniversitesi, Sosyal Bilimler Enstitüsü, İstanbul-2001
- Darley, J. & Batson, C. D., “From Jerusalem to Jericho: A Study of Situational and Dispositional Variables in Helping Behaviour”, Journal of Personality and Social Psychology, 1973, V. 27, pp. 100-108
- Devlet İstatistik Enstitüsü, [www.die.gov.tr & www.tuik.gov.tr], (Haziran-2006)

- Donahue, M. J., “Intrinsic and Extrinsic Religiousness: Review and Meta-Analysis”, Journal of Personality and Social Psychology, 1981, V. 48, pp. 400-419
- Donahue, M. J., “Intrinsic and Extrinsic Religiousness: The Empirical Research”, Journal for the Scientific Study of Religion, 1985, V. 24, N. 4, pp. 418-423
- Douglas, H. Heath, “The Study of Adult Development”, Harvard University, The Radcliffe Institute for Advanced Study, Murray Research Center, 1997, 15 p., [www.radcliffe.edu/murray], (Kasım-2004)
- Dökmen, Üstün, “Empati Kurma Becerisi İle Sosyometrik Statü Arasındaki İlişki”, A.Ü.E.B.F.D., Ankara-1987, C. 20, S. 1-2, s. 183-207
- Dökmen, Üstün, “Empatinin Yeni Bir Modele Dayanılarak Ölçülmesi ve Psikodrama İle Geliştirilmesi”, A.Ü.E.B.F.D., Ankara-1988, C. 21, S. 1-2, s. 155-190
- Dökmen, Üstün, “Yeni Bir Empati Modeli ve Empatik Becerinin İki Farklı Yaklaşımla Ölçülmesi”, Türk Psikoloji Dergisi, Ankara-1990, C. 7, S. 24, s. 42-50
- Dökmen, Üstün, İletişim Çatışmaları ve Empati, Sistem Yayıncılık, 19. Baskı, İstanbul-2002
- Dökmen, Y. Zehra, Toplumsal Cinsiyet: Sosyal Psikolojik Açıklamalar, Sistem Yayıncılık, İstanbul-2004
- Durak, Ayşegül, “Türk Psikoloji Dergisi Atıf Dizini”, Türk Psikoloji Dergisi, Ankara-1994, C. 9, S. 32, s. 60-84
- Duriez, Bart, “Taking a Closer Look at the Religion-Empathy Relationship: Are Religious People Nicer People?”, 9 p., [www.psy.kuleuven.ac.be/religion/adobe/Religion&BigFive2pdf], (Nisan-2005)
- Durmuş, Zülfikar, “Sosyal Dayanışmanın Sağlanmasında Kur’an’ın Öngördüğü İdeal Model: İsâr”, Dinbilimleri Akademik Araştırma Dergisi, Samsun-2003, S. 1, [www.dinbilimleri.com], (Mart-2004)
- Elias, John, “Introduction”, Religious Education in Adulthood (in), [Ed. John L. Elias), Religious Education Association of U.S.A. & Canada, New Haven-1988, pp. 3-9
- Ellison, Christopher G., “Are Religious People Nice People? Evidence from the National Survey of Black Americans”, Social Forces, 1992, V. 71, N. 2, pp. 411-430
- Ellison, Christopher G. & Anderson, Kristin L., “Religious Involvement and Domestic Violence Among U.S. Couples”, Journal for the Scientific Study of Religion, 2001, V. 40, N. 2, pp. 269-286
- Elovson, A. C. & Fleming, J. S., “Rationale for Multidimensional Self-Esteem Scale Scoring and Weighting”, (Yayımlanmamış Makale), California State University-1989, 11 p.
- Elovson, A. C. & Fleming, J. S., “Rationale for Multidimensional Self-Esteem Scale Scoring and Weighting”, (Yayımlanmamış Bildiri), Psikolojik Araştırmalar Derneği’nin Yıllık Kongresi, Portland, Oregon-1992
- Emmons, Robert A., “Kişilik Psikolojisinde Dinin Önemi Üzerine Bir Giriş”, (Çev. Mustafa Koç), Tabula Rasa: Felsefe & Teoloji Dergisi, Isparta-2005, S.14, s. 151-166
- Er, Nurhan ve ark., “1978’den 2002’ye (50. Sayıya) Türk Psikoloji Dergisi Serüveni”, Türk Psikoloji Dergisi, Ankara-2002, C. 17, S. 50, s. 103-127
- Ergin, D. Yaşar, “Örnekleme Türleri”, M.Ü.A.E.F.D., İstanbul-1994, S. 6, s. 91-102
- Erkal, Seyit N. ve ark., Alternatif Düşünceler Sözlüğü, İnsan Yayınları, 2. Baskı, İstanbul-2004
- Erkuş, Adnan, Psikoloji Terimleri Sözlüğü, Doruk Yayınları, Ankara-1994
- Erkuş, Adnan, Psikometri Üzerine Yazılar, T.P.D. Yayınları, Ankara-2003
- Erman, Esra, Mistik Dindarlarda Benlik Kontrolü ve Ahlâkî Güç, (Yayımlanmamış Yüksek Lisans Tezi), Uludağ Üniversitesi, Sosyal Bilimler Enstitüsü, Bursa-2005

- Eşer, Hatice, Üniversite Öğrencilerinde Dinî İnanç ve Benlik Saygısı İlişkisi, (Yayımlanmış Yüksek Lisans Tezi), Uludağ Üniversitesi, Sosyal Bilimler Enstitüsü, Bursa-2005
- Eşer, Hatice, “Üniversite Öğrencilerinde Dinî İnanç ve Benlik Saygısı İlişkisi”, Gençlik, Din ve Değerler Psikolojisi (içinde), [Ed. Hayati Hökelekli], D.E.M. Yayınları, 2. Baskı, İstanbul-2006, s. 491-528
- Farukî, İsmail R., Bilginin İslâmileştirilmesi: Genel Çalışma Planı ve İlkeler, / Islamisation of Knowledge: General Principles and Workplan, (Çev. Fehmi Kuru), Risale Yayınları, 3. Baskı, İstanbul-1995
- Fersahoğlu, Yaşar, “Yetişkinlerin Din Eğitim ve Öğretiminde Yardım Etme Bilinci”, M.Ü.İ.F.D., İstanbul-2001, S. 20, s. 145-159
- Fırat, Erdoğan, Üniversite Öğrencilerinde Allah İnancı ve Din Duygusu: Din Psikolojisi Açısından Bir Değerlendirme, (Yayımlanmamış Doktora Tezi), Ankara Üniversitesi, İlahiyat Fakültesi, Ankara-1977
- Fırat, Erdoğan, “Din Psikolojisinde Konu ve Metot Problemi”, D.E.Ü.İ.F.D., İzmir-1989, S. 5, s. 33-43
- Fordham, Frieda, Jung Psikolojisi, (Çev. Aslan Yalçınar), Say Yayınları, 5. Baskı, İstanbul-1999
- Fortosis, Steve, “The Religious Education of College Students”, Handbook of Young Adult Religious Education (in), [Ed. Harley Atkinson], R.E.P., Birmingham & Alabama-1995, pp. 229-249
- Fowler, James, W., “Stages in Faith Consciousness”, Religious Development in Childhood and Adolescence (in), [Ed. Fritz K. Oser & W. George Scarlett], Jossey-Bass, San Francisco-1991, pp. 27-45
- Fowler, James W., “İman Bilincinin Evreleri”, (Çev. A. Ulvi Mehmedoğlu), M.Ü.İ.F.D., İstanbul-2000, S. 19, s. 85-104
- Fleming, J. S. & Watts, W. A., “The Dimensionality of Self-Esteem: Some Results for a College Sample”, Journal of Personality and Social Psychology, 1980, V. 39, pp. 921-929
- Fleming, J. S. & Courtney, B. E., “The Dimensionality of Self-Esteem: II. Hierarchical Facet Model for Revised Measurement Scales”, Journal of Personality and Social Psychology, 1984, V. 46, pp. 404-421
- Francis, L. J. & Pearson, P. R., “Empathic Development During Adolescence: Religiosity, the Missing Link?”, Personality and Individual Differences, 1987, V. 8, pp. 145-148
- Frankl, Victor E., Duyulmayan Anlam Çığılığı: Psikoterapi ve Hümanizm / The Unheard Cry to For Meaning: Psychotherapy and Humanism, (Çev. Selçuk Budak), Öteki Yayınevi, 2. Baskı, Ankara-1996
- Frankl, Viktor E., İnsanın Anlam Arayışı / Man’s Search for Meaning, (Çev. Selçuk Budak), Öteki Yayınevi, 5. Baskı, Ankara-1997
- Gartner, J., “Self-Esteem Tests: Assumptions and Values”, Your Better Self: Psychology, Christianity and Self-Esteem (in), [Ed. C. W. Ellison], Harper & Row, New York-1983, pp. 98-110
- Gartner, J., “Religious Commitment, Mental Health and Prosocial Behavior: A Review of the Empirical Literature”, Religion and the Clinical Practice of Psychology (in), [Ed. Edward P. Shafranske], Published by American Psychological Association, Washington-1996, pp. 187-214
- Geçtan, Engin, Çağdaş Yaşam ve Normal Dışı Davranışlar, Remzi Kitabevi, İstanbul-1988
- Geçtan, Engin, İnsan Olmak, Remzi Kitabevi, 17. Baskı, İstanbul-1996
- Goffman, E., The Presentation of Self in Everyday Life, Anchor, New York-1959

- Gorsuch, Richard L., “Din Psikolojisi”, (Çev. Ali Kuşat), E.Ü.İ.F.D., Kayseri-1998, S. 10, s. 225-249
- Gorsuch, R. L. & Venable, G. D., “Development of An Age-Universal I-E Scale”, Journal for the Scientific Study of Religion, 1983, V. 22, pp. 181-187
- Göcen, Gülüşan, Dinî İnanç ve İbadetin Kendini Gerçekleştirme İle İlişkisi, (Yayımlanmış Yüksek Lisans Tezi), Uludağ Üniversitesi, Sosyal Bilimler Enstitüsü, Bursa-2005
- Göcen, Gülüşan, “Dinî İnanç ve İbadetin Kendini Gerçekleştirme İle İlişkisi: Üniversite Öğrencileri Üzerinde Bir Araştırma”, Gençlik, Din ve Değerler Psikolojisi (içinde), [Ed. Hayati Hökelekli], D.E.M. Yayınları, 2. Baskı, İstanbul-2006, s. 559-611
- Güleç, Cengiz, “Özbenlik Kavramına Transkültürel ve Felsefî Bakış”, Kültür ve Psikiyatri Yazıları (içinde), H.Y.B. Yayıncılık, Ankara-2002, s. 67-78
- Günay, Ünver, Erzurum ve Çevre Köylerinde Dinî Hayat, Erzurum Kitaplığı Yayınları, İstanbul-1999
- Güneş, Firdevs, Yetişkin Eğitimi: Halk Eğitimi, Ocak Yayınları, Ankara-1996
- Güney, Salih, Davranış Bilimleri ve Yönetim Psikolojisi Terimler Sözlüğü, Ocak Yayınları, Ankara-1998
- Gürsakal, Necmi, Bilgisayar Uygulamalı İstatistik-I, Marmara Kitabevi, Bursa-1997
- Gürsakal, Necmi, Bilgisayar Uygulamalı İstatistik-II, Marmara Kitabevi, Bursa-1998
- Gürsakal, Necmi, Sosyal Bilimlerde Araştırma Yöntemleri, Uludağ Üniversitesi Basımevi, Bursa-2001
- Gürses, İbrahim, Kölelik ve Özgürlük Arasında Din: Üniversite Öğrencileri Üzerinde Sosyal Psikolojik Bir Araştırma, Arasta Yayınları, Bursa-2001
- Greenhalgh, Paul, Emotional Growth and Learning, Routledge, London & New York-1994
- Greenwold, A. G., “Does the Good Samaritan Parable Increase Helping? A Comment on Darley and Batson’s No-Effect Conclusion”, Journal of Personality and Social Psychology, 1975, V. 32, pp. 578-583
- Hackney, Charles H. & Sanders, Glenn S., “Religiosity and Mental Health: A Meta-Analysis of Recent Studies”, Journal for the Scientific Study of Religion, 2003, V. 42, N. 1, pp. 43-55
- Hallahmi, Benjamin B. & Argyle, Michael, The Psychology of Religious Behaviour, Belief and Experience, Routledge, London-1997
- Hallahmi, Benjamin B. & Argyle, Michael, “Dindarlığın Etkileri: Bireysel Düzey-I”, (Çev. Adem Şahin), S.Ü.İ.F.D., Konya-2000, S. 10, s. 453-477
- Hallahmi, Benjamin B. & Argyle, Michael, “Dindarlığın Etkileri: Bireysel Düzey-II”, (Çev. Adem Şahin), S.Ü.İ.F.D., Konya-2001, S. 11, s. 177-190
- Halligan, Fredrica R., “Narcissism, Spiritual Pride and Original Sin”, Journal of Religion and Health, 1997, V. 36, N. 4, pp. 305-314
- Hançer, Murat & Tanrısevdi, Abdullah, “Sosyal Zeka Kavramının Bir Boyutu Olarak Empati ve Performans Üzerine Bir İnceleme”, C.Ü.S.B.D., Sivas-2003, C. 27, S. 2, s. 211-225
- Hançerlioğlu, Orhan, Ruhbilim Sözlüğü, Remzi Kitabevi, 4. Baskı, İstanbul-2003
- Harder D. H. & Lewis, S. J., “The Assessment of Shame and Guilt”, Advances in Personality Assesment (in), [Ed. J. N. Butcher & C. D. Spielberger], Lawrence Earlbaum Associates, Hillsdale, NJ-1987, V. 6, pp. 89-114
- Hill, Peter C. & Hood, Ralph W. Jr., “Affect, Religion and Unconscious Processes”, Journal of Personality, 1999, V. 67, N. 6, pp. 1028-1040
- Hill, Peter C. & Hood, Ralph W. Jr., Measures of Religiosity, R.E.P., Birmingham, Alabama-1999

- Holm, Nils G., Din Psikolojisine Giriş / Einführung in Die Religionspsychologie, (Çev. Abdülkerim Bahadır), İnsan Yayınları, İstanbul-2004
- Hood, R. W. Jr., “Sin and Guilt in Faith Traditions: Issues for Self-Esteem”, Religion and Mental Health (in), [Ed. John F. Schumaker], Oxford University Press, New York & Oxford-1992, pp. 110-121
- Hood, Ralph, W. Jr. et. al., The Psychology of Religion: An Empirical Approach, The Guildford Press, 2. Edition, New York-1996
- Horim, Mashe & Ben-Levy, Haim, Business Statistics Fundamentals and Applications, Rondon House Inc., New York-1983
- Hökelekli, Hayati, “Dinî Kişiliğin Kuruluşunda İradenin Rolü”, Diyanet İlmî Dergi, Ankara-1985, C. 21, S. 2, s. 16-28
- Hökelekli, Hayati, “Ölüm ve Ölüm Ötesi Psikolojisi”, U.Ü.İ.F.D., Bursa-1991, C.3, S.3, s. 151-165
- Hökelekli, Hayati, Din Psikolojisi, T.D.V. Yayınları, 3. Baskı, Ankara-1998
- Hyman, Ray, Psikolojik Araştırmanın Niteliği, (Çev. Yılmaz Özakpınar), Selçuk Üniversitesi Yayınları, Konya-1990
- Işık, Zeynep, “Diğer Kişinin Dünyasını Anlamak”, M.Ü.A.E.F.D., İstanbul-1996, S. 8, s. 121-126
- İnelmen, Kıvanç, Relationship of Sex-Role Orientation to Two Measures of Self-Esteem, (Yayımlanmamış Yüksek Lisans Tezi), Boğaziçi Üniversitesi, Sosyal Bilimler Enstitüsü, İstanbul-1996
- İnelmen, Kıvanç, “Genç Yetişkinlerde Cinsiyet Rollerinin Öz-Değere Etkisi”, IX. Ulusal Psikoloji Kongresi: Bilimsel Çalışmalar, (içinde), [Ed. Güler O. Fişek], T.P.D. Yayınları, Ankara-1998, s. 577-582
- Jacobi, Jolande, C. G. Jung Psikolojisi / The Psychology of C. G. Jung, (Çev. Mehmet Arap), İlhan Yayınevi, İstanbul-2002
- Jacobs, Janet L., “The Spiritual Self-in-Relation: Empathy and the Construction of Spirituality Among Modern Descendants of the Spanish Crypto-Jews”, Journal for the Scientific Study of Religion, 2000, V. 39, N. 1, pp. 53-63
- Johnson, John A. et. al., “The Structure of Empathy”, Journal of Personality and Social Psychology, 1983, V. 45, N. 6, pp. 1299-1312
- Jones, Susan H. & Francis, Leslie J., “Religiosity and Self-Esteem During Childhood and Adolescence”, Research in Religious Education (in), [Ed. Leslie Francis J. ve ark.], Smyth & Helmways Pub., Georgie / U.S.A.-1996, pp. 189-205
- Joy, Donald, “Religious, Moral and Faith Development of Young Adults”, Handbook of Young Adult Religious Education (in), [Ed. Harley Atkinson], R.E.P., Birmingham & Alabama-1995, pp. 139-162
- Jung, Carl G., Psikoloji ve Din / Psychology and Religion, (Çev. Cengiz Şişman), İnsan Yayınları, İstanbul-1993
- Jung, Carl G., Keşfedilmemiş Benlik / The Undiscovered Self, (Çev. B. İlhan & C. E. Silay), İlhan Yayınevi, İstanbul-1999
- Kağıtçıbaşı, Çiğdem, “Sosyal Değişme Bağlamında Psikolojik Araştırmaların Yeri”, Türk Psikoloji Dergisi, Ankara-1980, C. 1, S. 11-12, s. 2-5
- Kağıtçıbaşı, Çiğdem, Kültürel Psikoloji: Kültür Bağlamında İnsan ve Aile / Family and Human Development Across Cultures: A View from the Other Side, Evrim Yayınevi, 2. Baskı, İstanbul-2000
- Kahn, Arnold S. et. al., Social Psychology, W.C.B. Publishers, Dubuque & Iowa-(tarihsiz)
- Karaca, Faruk, Ölüm Psikolojisi, Beyan Yayınları, İstanbul-2000

- Karaca, Faruk, Psiko-Sosyal Açından Yabancılaşma ve Dinî Hayat, Bil Yayınları, İstanbul-2001
- Karacoşkun, M. Doğan, “Dinî İnanç – Dinî Davranış İlişisine Sosyo-Psikolojik Yaklaşımlar”, Dinbilimleri Akademik Araştırma Dergisi, Samsun-2004, C.4, S.2, s. 23-36, [www.dinbilimleri.com], (Mart-2005)
- Karasar, Niyazi, Bilimsel Araştırma Yöntemi, 3A Araştırma, Eğitim, Danışmanlık Ltd., 7. Baskı, Ankara-1995
- Kasapoğlu, Abdurrahman, “Kur’an’da İki Zıt Karakter: Şuuh/Bencilik ve İsbâr/Özgecilik”, Akademik Araştırmalar Dergisi, İstanbul-2004, S. 21, s. 125-147
- Kasapoğlu, Abdurrahman, “Empati ve Sempati Olgusuna Vurgu Yapan Bazı Ayetler”, Bilimname Dergisi, Kayseri-2006, S.10/1, s. 33-61
- Kaya, Mevlüt, Din Eğitiminde İletişim ve Dinî Tutum: Bazı Çevre Faktörlerinin Dinî Tutum Üzerindeki Etkisi, Etüt Yayınları, Samsun-1998
- Kayıklık, Hasan, Dinî Yaşayış Biçimleri: Psikolojik Temelleri Açısından Bir Değerlendirme, (Yayımlanmamış Doktora Tezi), Dokuz Eylül Üniversitesi, Sosyal Bilimler Enstitüsü, İzmir-2000
- Kayıklık, Hasan, Orta Yaş ve Yaşlılıkta Dinsel Eğilimler, Baki Kitabevi, Adana-2003
- Kayıklık, Hasan, “İçerik ve Kazanım Açısından Din Psikolojisi”, Ç.Ü.İ.F.D., Adana-2003, C. 3, S. 1, s. 83-102
- Kendler, Kenneth S. et. al., “Dimensions of Religiosity and Their Relationship to Lifetime Psychiatric and Substance Use Disorders”, The American Journal of Psychiatry, 2003, V. 160, N. 3, pp. 496-503
- Kernberg, Otto. F. “Psychoanalytic Perspectives on the Religious Experience”, American Journal of Psychotherapy, 2000, V. 54, N. 4, pp. 452-476
- Kılıç, Sadık, Benliğin İnşası, İnsan Yayınları, İstanbul-2000
- Kimmel, C. Douglas, Adulthood and Aging: An Interdisciplinary, Developmental View, John Wiley & Sons Inc., New York-1974
- Kirman, M. Ali, Din Sosyolojisi Terimleri Sözlüğü, Rağbet Yayınları, İstanbul-2004
- Koç, Bozkurt, Ergenlikte Benlik Gelişimi ve Din İlişkisi, (Yayımlanmamış Doktora Tezi), Atatürk Üniversitesi, Sosyal Bilimler Enstitüsü, Erzurum-2003
- Kohlberg, Lawrence, “Stage and Sequence: The Cognitive-Developmental Approach to Socialization”, Handbook of Socialization Theory and Research (in), [Ed. D. Goslin], Rand McNally-1969, V. III
- Kojetin, Brian & Snyder, Mark, “Self-Monitoring and Religiosity”, Amerikan Psikologlar Derneği’nin Yıllık Toplantısında Sunulmuş ve Yayımlanmamış Bildiri, (23 Ağustos-1986), Washington-1986, 17 p.
- Korkmaz, Mediha, Yetişkin Örneklem İçin Bir Benlik Saygısı Ölçeğinin Güvenirlik ve Geçerlik Çalışması, (Yayımlanmamış Yüksek Lisans Tezi), Ege Üniversitesi, Sosyal Bilimler Enstitüsü, İzmir-1996
- Kozcu, Şeyda & Gabay, Rina, “Gelişim Psikolojisinde Yeni Çalışmalar”, Türk Psikoloji Dergisi, Ankara-1995, C. 10, S. 34, s. 83-84
- Köklü, Nilgün, Sosyal Bilimler İçin Açıklamalı İstatistik Terimleri Sözlüğü, Nobel Yayınları, Ankara-2002
- Köktaş, M. Emin, Türkiye’de Dinî Hayat: İzmir Örneği, İşaret Yayınları, İstanbul-1993
- Köse, Ali, “Günah”, md., T.D.V. İslâm Ansiklopedisi, İstanbul-1999, C. 14, s. 285-286
- Köse, Ali, “Sekülerden Kutsala Yolculuk”, Sekülerizm Sorgulanıyor: 21. Yüzyılda Dinin Geleceği (içinde), [Ed. Ali Köse], Ufuk Kitapları, İstanbul-2002, s. 203-222
- Köthne, Gülsu, Religious Orientation and Personality, (Yayımlanmamış Yüksek Lisans Tezi), Boğaziçi Üniversitesi, Sosyal Bilimler Enstitüsü, İstanbul-1999

- Köylü, Mustafa, Psiko-Sosyal Açından Dinî İletişim, Ankara Okulu Yayınları, Ankara-2003
- Köylü, Mustafa, Yetişkinlik Dönemi Din Eğitimi, D.E.M. Yayınları, İstanbul-2004
- Kula, M. Naci, “Hucûrat Sûresi 10. Ayet Çerçevesinde Kardeşlik İlkesi ve Ruh Sağlığı Açısından Önemi”, E.K.E.V. Sosyal Bilimler Akademi Dergisi, Erzurum-1998, C. 1, S. 2, s. 49-56
- Kula, M. Naci, Bedensel Engellilik ve Dinî Başa Çıkma, D.E.M. Yayınları, İstanbul-2005
- Kur’an-ı Kerim
- Kuşat, Ali, The Concept of God Among Adolescents in Relation to Self-Esteem, Family Background School Differences and Social Environment, (Yayımlanmamış Doktora Tezi), Birmingham United Kingdom-1996
- Kuşat, Ali, “Psikolojik Bir Olgu Olarak Kendini Aldatma ve Dinî İnançla İlişkisi”, Dinî Araştırmalar Dergisi, Ankara-2000, C. 3, S. 8, s. 97-116
- Kuşat, Ali, “Eğitim ve Dinin Benlik Gelişimiyle İlişkisi”, E.Ü.İ.F.D., Kayseri-2001, S. 11, s. 97-103
- Kuşat, Ali, “Ergenlerde Allah Tasavvuru”, Dindarlığın Sosyo-Psikolojisi (içinde), [Ed. Ünver Günay & Celaleddin Çelik], Karahan Kitabevi, Adana-2006, s. 113-156
- Küçükalp, Emine, Ahlâkî Yargı Gelişimi ve Dindarlık Arasındaki İlişki, (Yayımlanmış Yüksek Lisans Tezi), Uludağ Üniversitesi, Sosyal Bilimler Enstitüsü, Bursa-2004
- Küçükalp, Emine, “Ahlâkî Yargı Gelişimi ve Dindarlık Arasındaki İlişki: Üniversite Öğrencileri Üzerinde Bir Araştırma”, Gençlik, Din ve Değerler Psikolojisi (içinde), [Ed. Hayati Hökekleli], D.E.M. Yayınları, 2. Baskı, İstanbul-2006, s. 447-489
- Küçükcan, Talip & Köse, Ali, Doğal Afetler ve Din: Marmara Depremi Üzerine Psiko-Sosyolojik Bir İnceleme, İ.S.A.M. Yayınları, İstanbul-2000
- Kling, K. C. et. al., “Gender Differences in Self-Esteem: A Meta-Analysis”, Psychological Bulletin, 1999, V. 125, N. 4, pp. 470-500
- Lafçı, Saliha, Bazı Mesleklere Göre Kendini Ayarlama Becerileri Arasındaki Farklar, (Yayımlanmamış Yüksek Lisans Tezi), Uludağ Üniversitesi, Sosyal Bilimler Enstitüsü, Bursa-1999
- LeCompte, William A., “Türk Psikolojisinde Yeni Gelişimler”, (Çev. Perin Uçman), Türk Psikoloji Dergisi, Ankara-1980, C. 1, S. 11-12, s. 6-9
- Leraan, Constance, “Faith Development, Adult Life Cycle and Habits of the Heart”, Religious Education in Adulthood (in), [Ed. John L. Elias], Religious Education Association of U.S.A. and Canada, New Haven-1988, pp. 67-81
- Lehr, Ursula, Yaşlanmanın Psikolojisi / Psychologie des Alterns, (Çev. Neylan Eryar), Bilimsel ve Teknik Yayınları Çeviri Vakfı, İstanbul-1994
- Levinson, Daniel J., “A Conception of Adult Development”, American Psychologist, 1986, V. 41, N. 1, pp. 3-13
- Levinson, Daniel J., The Seasons of a Man’s Life, Alfred A. Knopf, New York-1988
- Lindquist, E. F., İstatistiğe Giriş, (Çev. Hasan Tan & Tuğrul Taner), M.E.B. Yayınları, 3. Baskı, İstanbul-1989
- Lindzey, G. ve ark., “Gelişim Psikolojisi: Ergenlik ve Yetişkinlik”, (Çev. Figen Çok), A.Ü.E.B.F.D., Ankara-1994, C. 27, S. 2, s. 905-935
- Lukenbill, W. Bernard, “Observations on the Corporate Culture of a Gay and Lesbian Congregation”, Journal for the Scientific Study of Religion, 1998, V. 37, N. 3, pp. 440-452
- Maltby, John & Day, Liza, “Depressive Symptoms and Religious Orientation: Examining the Relationship Between Religiosity and Depression within the Context of Other

Correlates of Depression”, Personality and Individual Differences, 2000, V. 28, N. 2, pp. 383-393

- Maltby, John & Day, Liza, “Religious Orientation, Religious Coping and Appraisals of Stress: Assessing Cognitive Factors in the Relationship Between Religiosity and Psychological Well-Being”, Personality and Individual Differences, 2003, V. 34, N. 7, pp. 1209-1224
- Marshall, Gordon, Sosyoloji Sözlüğü / A Dictionary of Sociology, (Çev. O. Akınhay & D. Kömürcü), Bilim ve Sanat Yayınları, Ankara-1999
- Maslow, Abraham, İnsan Olmanın Psikolojisi / Toward A Psychology of Being, (Çev. Okhan Gündüz), Kuraldışı Yayınları, İstanbul-2001
- Maşrabacı, S. Tülay, Hacettepe Üniversitesi Birinci Sınıf Öğrencilerinin Benlik Saygısı Düzeylerinin Bazı Değişkenlere Göre İncelenmesi, (Yayımlanmamış Doktora Tezi), Hacettepe Üniversitesi, Sosyal Bilimler Enstitüsü, Ankara-1994
- Maves, P. B., “Religious Development in Adulthood”, Research on Religious Development: A Comprehensive Handbook (in), [Ed. Merton P. Strommen], New York-1971, pp. 777-797
- Meadow, Mary J. & Kahoe, Richard D., Psychology of Religion: Religion in Individual Lives, Harper & Row Publishers, New York-1984
- Mehmedoğlu, A. Ulvi, Kişilik ve Din, D.E.M. Yayınları, İstanbul-2004
- Mehmedoğlu, Yurdagül, “Din Eğitimi Açısından Kendini Gerçekleştirmiş İnsan”, Mehir Aile Dergisi, Konya-2001, C. 1, s. 113-118
- Mehmedoğlu, Yurdagül, Erişkin Bireyin Kendilik Bilinci, D.E.M. Yayınları, İstanbul-2005
- Milevsky, A. & Levitt, M. J., “Intrinsic and Extrinsic Religiosity in Preadolescence and Adolescence: Effect on Psychological Adjustment”, Mental Health, Religion and Culture, 2004, V. 7, N. 4, pp. 307-321
- Morris, Charles G., Psikolojiyi Anlamak: Psikolojiye Giriş / Understanding Psychology, (Çev. Ed. H. B. Ayvaşık & M. Sayıl), T.P.D. Yayınları, Ankara-2002
- Morris, Charles G. & Maisto, Albert A., Psychology: An Introduction, Prentice Hall, 11. Edition, New Jersey-2002
- McCullough, Michael E. et. al., “The Varieties of Religious Development in Adulthood: A Longitudinal Investigation of Religion and Rational Choice”, Journal of Personality and Social Psychology, 2005, V. 89, N. 1, pp. 78-89
- McFadden, Susan H., “Religion, Personality and Aging: A Life Span Perspective”, Journal of Personality, 1999, V. 67, N. 6, pp. 1081-1104
- Mutlu, Erol, İletişim Sözlüğü, Ark Yayınları, 3. Baskı, Ankara-1998
- Necati, M. Osman, Kur’an ve Psikoloji, (Çev. Hayati Aydın), Fecr Yayınları, Ankara-1998
- Necati, M. Osman, Hadis ve Psikoloji / El-Hadisü’n-Nebeviyyetu ve Ilmu’n-Nefs, (Çev. Mustafa Işık), Fecr Yayınları, Ankara-2000
- Nelson, P. B., “Intrinsic / Extrinsic Religious Orientation of the Elderly: Relationship to Depression and Self-Esteem”, Journal of Gerontological Nursing, 1990, V. 16, N. 2, pp. 29-35
- Nüfus ve Vatandaşlık İşleri Genel Müdürlüğü, [www.nvi.gov.tr], (Haziran-2006)
- Ok, Üzeyir, İnanç Psikolojisi: Yaşamı Anlamlandırma Biçiminin Hayat Boyu Gelişimi, İlahiyât Yayınları, Ankara-2007
- Okumuş, Ejder, Gösterişçi Dindarlık, Pınar Yayınları, İstanbul-2002
- Okumuş, Ejder, “Gösterişçi Dindarlık”, Dinbilimleri Akademik Araştırma Dergisi, Samsun-2006, C. 6, S. 2, s. 17-35, [www.dinbilimleri.com], (Eylül-2007)
- Onay, Ahmet, Dindarlık, Etkileşim ve Değişim, D.E.M. Yayınları, İstanbul-2004
- Onur, Bekir, Gelişim Psikolojisi, İmge Kitabevi, 6. Baskı, Ankara-2004

- Owens, Timothy J. & Stryker, Sheldon, “The Future of Self-Esteem: An Introduction”, Extending Self-Esteem Theory and Research (in), [Ed. Timothy J. Owens ve ark.], Cambridge University Press, Cambridge & New York-2001, pp. 1-9
- Öz, Fatma, Hemşirelerin Empatik İletişim Becerisi ve Eğilimine Eğitimin Etkisi, (Yayımlanmamış Doktora Tezi), Hacettepe Üniversitesi, Sağlık Bilimleri Enstitüsü, Ankara-1992
- Özbaydar, Belma, Din ve Tanrı İnancının Gelişmesi Üzerine Bir Araştırma, Baha Matbaası, İstanbul-1970
- Özbek, F. Mehmet, Çalışma Hayatında Empati ve Bir Uygulama, (Yayımlanmamış Yüksek Lisans Tezi), Uludağ Üniversitesi, Sosyal Bilimler Enstitüsü, Bursa-2002
- Özdoğan, Öznur, Dindarlıkla İlgili Bazı Faktörlerin Kendini Gerçekleştirme Düzeyine Etkisi, (Yayımlanmamış Doktora Tezi), Ankara Üniversitesi, Sosyal Bilimler Enstitüsü, Ankara-1995
- Özdoğan, Öznur, İsimsiz Hayatlar: Manevî ve Psikolojik Yaklaşımla Arınma ve Öze Dönüş, Lotus Yayınevi, Ankara-2005
- Öztemel, Kemal, Kendini Ayarlama Becerilerini Algılamaları Farklı Öğretmenlerin Rehberlik Anlayışlarının Bazı Değişkenler Açısından İncelenmesi, (Yayımlanmamış Yüksek Lisans Tezi), Hacettepe Üniversitesi, Sosyal Bilimler Enstitüsü, Ankara-2000
- Paloutzian, Raymond F. et. al., “Religious Orientations Predict Behavior? Self-Monitoring and Social Interest Effects”, Amerikan Psikologlar Derneği'nin Yıllık Toplantısında Sunulmuş ve Yayımlanmamış Bildiri, (23 Ağustos-1986), Washington-1986, 15 p.
- Paloutzian, Raymond F., Invitation to the Psychology of Religion, Allyn and Bacon, 2. Edition, Boston-1996
- Paloutzian, Raymond F. et. al., “Religious Conversion and Personality Change”, Journal of Personality, 1999, V. 67, N. 6, pp. 1047-1079
- Park, C. et. al., “Intrinsic Religiousness and Religious Coping as Life Stress Moderators for Catholics Versus Protestants”, Journal of Personality and Social Psychology, 1990, V. 59, N. 3, pp. 562-574
- Parks, Sharon, “Young Adult Faith Development: Teaching in the Context of Theological Education”, Religious Education in Adulthood (in), [Ed. John L. Elias], Religious Education Association of U.S.A. and Canada, New Haven-1988, pp. 51-66
- Peker, Hüseyin, Din Psikolojisi, Çamlıca Yayınları, İstanbul-2003
- Pole, Timothy, Kendiniz Olun / Be Yourself, (Çev. Semra Kunt), H.Y.B. Yayıncılık, Ankara-1997
- Pledger, Linda M., “Development of Self-Monitoring Behavior from Early to Late Adolescence”, Adolescence, 1992, V. 27, N. 106, pp. 329-338
- Ragsdale, J. D., “Relational Communication Competence in High and Low Christian Religious Commitment: A Research Note”, Review of Religious Research, 1994, V. 35, N. 3, pp. 268-274
- Reifman, A. et. al., “Self-Monitoring and Age”, Psychology and Aging, A.P.A., 1989, V. 4, N. 2, pp. 245-246
- Rogers, Carl R., “The Necessary and Sufficient Conditions of Therapeutic Personality Change”, Journal of Counseling Psychology, 1957, V. 21, pp. 95-103
- Rogers, Carl R., “Empatik Olmak, Değeri Anlaşılmamış Bir Varoluş Şeklidir”, (Çev. Füsün Akkoyun), A.Ü.E.B.F.D., Ankara-1983, C. 16, S. 1, s. 103-124
- Ryan, R. M. et. al., “A Motivational Analysis of Self-Determination and Self-Regulation in Education”, Research on Motivation in Education: The Classroom Milieu (in), [Ed. C. Ames & R. Ames], Academic Press, New York-1989, V. 1, pp. 13-52

- Sancaklı, Saffet, “Hz. Peygamber’in Erdemli İnsan Yetiştirme Bağlamında İsbâr/Diğerkâmlık Kavramına Verdiği Önem”, Tasavvuf: İlmî ve Akademik Araştırma Dergisi, Ankara-2006, S. 17, s. 29-56
- Sanford, Linda T. & Donovan, E. Mary, Kadınlar ve Benlik Saygısı / Women and Self-Esteem, (Çev. Semra Kunt), H.Y.B. Yayıncılık, Ankara-1999
- Sara, N. G. & Rodgers, F. A., “Presentation of Self by Educational Administrators: A Study in Self-Monitoring”, Journal of Educational Administration, 1982, V. 20, N. 2, pp. 127-137
- Saroglou, Vassilis, “Gençlerin Dinleri ve Kişilikleri: Belçika’da Yapılan Yeni İncelemeler”, (Çev. Veysel Uysal), M.Ü.İ.F.D., İstanbul-2000, S. 19, s. 123-144
- Saroglou, Vassilis et. al., “Prosocial Behavior and Religion: New Evidence Based on Projective Measures and Peer Ratings”, Journal for the Scientific Study of Religion, 2005, V. 44, N. 3, pp. 323-348
- Sayar, Kemal, Özgürlüğün Baş Dönmesi, Kaknüs Yayınları, İstanbul-2002
- Serper, Özer & Aytaç, Mustafa, Örnekleme, Filiz Kitabevi, İstanbul-1988
- Serper, Özer & Gürsakal, Necmi, Araştırma Yöntemleri, Filiz Kitabevi, İstanbul-1989
- Sunar, Diane ve ark., “Kendi Kavramı ve Öz-Değer: Gruplar Arası Bir Karşılaştırma”, (Yayımlanmamış Bildiri), VIII. Ulusal Psikoloji Kongresi, (21-23 Eylül 1994), İzmir-1994
- Suveren, Sibel, Jimnastik Sporunun Yarışmacı Jimnastikçilerin Benlik Saygısı Üzerine Etkisi, (Yayımlanmamış Doktora Tezi), Gazi Üniversitesi, Sağlık Bilimleri Enstitüsü, Ankara-1995
- Sümertaş, Aytül, İçedönük Dindarlık ve Benlik Tasarımı Arasındaki İlişki Üzerine Bir Araştırma, (Yayımlanmamış Yüksek Lisans Tezi), Dokuz Eylül Üniversitesi, Sosyal Bilimler Enstitüsü, İzmir-2003
- Schludermann, S. et. al., “Adolescents Religion Related to Self-Esteem, Life Satisfaction and School Attitudes”, (Yayımlanmamış Bildiri), Canadian Psychological Association, Canadian-1994, 11 p.
- Shostrom, Everett L., Kendisi Olmayan İnsan, (Çev. Kağan Kocatepe), Kuraldışı Yayıncılık, İstanbul-1997
- Smith, Christopher B. et. al., “Self-Esteem and Religiosity: An Analysis of Catholic Adolescents from Five Cultures”, Journal for the Scientific Study of Religion, 1979, V. 18, N. 1, pp. 51-60
- Snyder, Mark, Individual Differences and the Self-Control of Expressive Behavior, (Ph.D. Dissertation), Stanford University, 1972, [Dissertations Abstracts International, 33, 4533A-4534A; University Microfilms No: 73-4598]
- Snyder, Mark, “Self-Monitoring of Expressive Behavior”, Journal of Personality and Social Psychology, 1974, V. 30, N. 4, pp. 526-537
- Snyder, Mark, “Self-Monitoring Processes”, Advances in Experimental Social Psychology (in), [Ed. L. Berkowitz], Academic Press, New York-1979, V. 12, pp. 85-128
- Snyder, Mark, “İzlenim Ayarlamacılığı / Self-Monitoring”, Hitler İsteseydi: Sosyal Psikoloji Yazıları (içinde), [Ed. & Çev. Ali Dönmez], Gündoğan Yayınları, Ankara-1994, s. 152-165
- Snyder, Mark & DeBono, K. G., “Appeals to Image and Claims About Quality: Understanding the Psychology of Advertising”, Journal of Personality and Social Psychology, 1985, V. 49, pp. 586-597
- Snyder, Mark & Gangestad, Steve, “On the Nature of Self-Monitoring: Matters of Assesment, Matters of Validity”, Journal of Personality and Social Psychology, 1986, V. 51, N. 1, pp. 125-139

- Snyder, Mark & Klein, Olivier, “Construing and Constructing Others: On the Reality and the Generality of the Behavioral Confirmation Scenario”, Interaction Studies, 2005, V. 6, pp. 53-67
- Sparacino, Jack et. al., “Self-Monitoring and Blood Pressure”, Journal of Personality and Social Psychology, 1983, V. 44, N. 2, pp. 365-375
- Spilka, B. et. al., “Parents, Self and God: A Test of Competing Individual-Religion Relationships”, Review of Religious Research, 1975, V. 16, pp. 154-165
- Spilka, B. & Mullin, M., “Personal Religion and Psychological Schemata: A Research Approach to a Theological Psychology of Religion”, Character Potential, 1977, V. 8, N. 2, pp. 57-66
- Spilka, Bernard et. al., The Psychology of Religion: An Empirical Approach, Prentice Hall Inc., New Jersey-1985
- Spilka, Bernard et. al., “A General Attribution Theory for the Psychology of Religion”, Journal for the Scientific Study of Religion, 1985, V. 24, N. 1, pp. 1-20
- Stevens, Anthony, Jung, (Çev. Ayda Çayır), Kaknüs Yayınları, İstanbul-1999
- Stevens-Long, Judith, Adult Life: Developmental Processes, Mayfield Publishing Company, 2. Edition, California-1984
- Şahin, Adem, “Ergenlerde Dindarlık-Benlik Saygısı İlişkisi”, S.Ü.İ.F.D., Konya-2005, S. 19, s. 187-197
- Şahin, Deniz & Güvenç, Gülden B., “Ergenlerde Aile Algısı ve Benlik Algısı”, Türk Psikoloji Dergisi, Ankara-1996, C. 11, S. 38, s. 22-34
- Şentürk, Habil, “Psikolojide Empati Kavramı ve Hz. Peygamber’in Bazı Hadisleri”, (Yayımlanmış Bildiri), V. Kutlu Doğum Sempozyumu, S.D.Ü.İ.F. Yayınları, Isparta-2003, s. 157-160
- Tamminen, Kalevî & Nurmi, Kari E., “Developmental Theories and Religious Experience”, Handbook of Religious Experience (in), [Ed. Ralph W. Hood Jr.], R.E.P., Birmingham & Alabama-1995, pp. 269-311
- Taplamacıoğlu, Mehmet, “Yaşlara Göre Dinî Yaşayışın Şiddet ve Kesafeti Üzerine Bir Anket Denemesi”, A.Ü.İ.F.D., Ankara-1962, S. 10, s. 141-151
- Tarkun, Ezel T., “Alternatif Korelasyon Teknikleri”, M.Ü.A.E.F.D., İstanbul-1996, S. 8, s. 237-249
- Taşdemir, Gülay, Ege Üniversitesi Uygulama ve Araştırma Hastanesinde Çalışan Hemşirelerin Empatik Eğilim ve İş Doymu Düzeyleri Arasındaki İlişkinin İncelenmesi, (Yayımlanmamış Yüksek Lisans Tezi), Ege Üniversitesi, Sağlık Bilimleri Enstitüsü, İzmir-1999
- Tennant, Mark, “Adult Development”, Culture and Processes of Adult Learning (in), [Ed. Mary Thorpe ve ark.], Roudledge, London & New York-1995, pp. 118-137
- Topsever, Yurdal, “Psikolojide Matematiksel ve İstatistiksel Yaklaşımlar”, Türk Psikoloji Dergisi, Ankara-1982, C. 4, S. 16, s. 56-57
- Topsever, Yurdal, Psikolojide Araştırma, Deney ve Analiz, Ege Üniversitesi Basımevi, İzmir-1991
- Topuz, İlhan, Dinî Gelişim Seviyeleri İle Dinî Başa Çıkma Tutumları Arasındaki İlişki Üzerine Bir Araştırma, (Yayımlanmamış Doktora Tezi), Uludağ Üniversitesi, Sosyal Bilimler Enstitüsü, Bursa-2003
- Turgut, M. Fuat & Baykul, Yaşar, Ölçekleme Teknikleri, Ö.S.Y.M. Yayınları, Ankara-1992
- Tutarel, K. Şennur, “Evlilik Uyumu İle Nedensellik ve Sorumluluk Yüklemeleri Arasındaki İlişkiler”, Türk Psikoloji Dergisi, Ankara-1997, C. 12, S. 40, s. 55-64
- Tutarel, K. Şennur & Çabukça, Fazlı, “Empati ve Demografik Değişkenlerin Evlilik Uyumu İle İlişkisi”, Aile ve Toplum Dergisi, Ankara-2002, C. 2, S. 5, s. 35-41

- Tutuk, Aytül ve ark., “Hemşirelik Öğrencilerinin İletişim Becerisi ve Empati Düzeylerinin Belirlenmesi”, C.Ü.H.Y.O.D., Sivas-2002, C. 6, S. 2, s. 36-41
- Thune-Boyle, Ingela C. et. al., “Do Religious/Spiritual Coping Strategies Affect Illness Adjustment in Patients with Cancer? A Systematic Review of the Literature”, Social Science & Medicine, 2006, V. 63, pp. 151-164
- Trzesniewski, Kali H. et. al., “Stability of Self-Esteem Across the Life Span”, Journal of Personality and Social Psychology, 2003, V. 84, N. 1, pp. 205-220
- Uçanok, Zehra, Gelişimsel Düzenleme Modeli Çerçevesinde Genç Yetişkin, Orta Yaş ve Yaşlılıkta Kontrol Stratejilerinin İncelenmesi, (Yayımlanmamış Doktora Tezi), Hacettepe Üniversitesi, Sosyal Bilimler Enstitüsü, Ankara-2001
- Uludağ, Süleyman, Tasavvuf Terimleri Sözlüğü, Marifet Yayınları, 3. Baskı, İstanbul-(tarihsiz)
- Uslu, K. Zeynep, Televizyon ve Kadın, Alfa Yayınları, İstanbul-2000
- Uysal, Veysel, Psiko-Sosyal Açından Oruç, T.D.V. Yayınları, Ankara-1994
- Uysal, Veysel, Din Psikolojisi Açısından Dinî Tutum, Davranış ve Şahsiyet Özellikleri, İ.F.A.V. Yayınları, İstanbul-1996
- Uysal, Veysel, Geleneksellik-Çağdaşlık Bağlamında Türkiye’de Dindarlık ve Kadın, Çamlıca Yayınları, İstanbul-2003
- Uysal, Veysel, “Yetişkinlikte Dindarlık ve Kültürel Arka Planı”, Yetişkinlik Dönemi Eğitimi ve Problemleri (içinde), [Yayımlanmış Sempozyum Bildirileri], Ensar Neşriyat, İstanbul-2006, s. 207-245
- Uysal, Veysel, Geleneksellik-Çağdaşlık Bağlamında Türkiye’de Dindarlık ve Kadın, D.E.M. Yayınları, İstanbul-2006
- Ünal, Gülten, Psikolojik Danışma ve Rehberlik Eğitimi Alan Öğrencilerin Empatik Eğilimlerinde Gözlenen Değişmeler: Selçuk Üniversitesi Eğitim Fakültesi Örneği, (Yayımlanmamış Yüksek Lisans Tezi), Selçuk Üniversitesi, Sosyal Bilimler Enstitüsü, Konya-1997
- Ündal, Aysun, Kendini Ayarlama Becerisinin Holland’ın Meslekî Kişilik Tiplerine Göre Çeşitli Değişkenler Açısından İncelenmesi, (Yayımlanmamış Yüksek Lisans Tezi), Hacettepe Üniversitesi, Sosyal Bilimler Enstitüsü, Ankara-1996
- Vergote, Antoine, “Din Psikolojisi Nedir, Ne Değildir?”, (Çev. Ali Köse), İ.L.A.M. Araştırma Dergisi, İstanbul-1997, C. 2, S. 2, s. 159-170
- Watson, P. J. et. al., “Empathy, Religious Orientation and Social Desirability”, Journal of Psychology, 1984, V. 117, pp. 211-216
- Watson, P. J. et. al., “Religiosity, Sin and Self-Esteem”, Journal of Psychology and Theology, 1985, V. 13, N. 2, pp. 116-128
- Watson, P. J. et. al., “Anti-Religious Humanistic Values, Guilt and Self-Esteem”, Journal for The Scientific Study of Religion, 1987, V. 26, N. 4, pp. 535-546
- Watson, P. J. et. al., “Sin, Depression and Narcissism”, Review of Religious Research, 1988, V. 29, pp. 295-305
- Wickstrom, D. L. & Fleck, J. R., “Missionary Children: Correlates of Self-Esteem and Dependency”, Journal of Psychology and Theology, 1983, V. 11, pp. 226-235
- Wiebe, Ken F. & Fleck, J. Roland, “Personality Correlates of Intrinsic, Extrinsic and Nonreligious Orientations”, Journal of Psychology, 1980, V. 105, pp. 181-187
- Wilson, R. Fred, “Basic Principles of Religious Education for Young Adults”, Handbook of Young Adult Religious Education (in), [Ed. Harley Atkinson], R.E.P., Birmingham & Alabama-1995, pp. 28-65
- Wink, P. & Dillon, M., “Spiritual Development Across the Adult Life Course: Findings from a Longitudinal Study”, Journal of Adult Development, 2002, V. 9, pp. 79-94

- Wulff, David, M., Psychology of Religion: Classic and Contemporary, John Wiley & Sons, Inc., 2. Edition, New York-1997
- Wright, F. et. al., “Shame, Guilt, Narcissism and Depression: Correlates and Sex Differences”, Journal of Motivation and Emotion, 1989, V. 7, N. 1, pp. 25-39
- www.bsm.gov.tr, (Haziran-2006)
- Yaparel, Recep, Yirmi-Kırk Yaşlar Arası Kişilerde Dinî Hayat İle Psiko-Sosyal Uyum Arasındaki İlişki Üzerine Bir Araştırma, (Yayımlanmamış Doktora Tezi), Ankara Üniversitesi, Sosyal Bilimler Enstitüsü, Ankara-1987
- Yapıcı, Asım, Din, Kimlik ve Ön Yargı: Biz ve Onlar, Karahan Kitabevi, Adana-2004
- Yapıcı, Asım, Ruh Sağlığı ve Din: Psiko-Sosyal Uyum ve Dindarlık, Karahan Kitabevi, Adana-2007
- Yapıcı, Asım & Zengin, Z. Salih, “İlâhiyat Fakültesi Öğrencilerinin Dinin Etkisini Hissetme Düzeyleriyle Psiko-Sosyal Uyumları Arasındaki İlişki”, Ç.Ü.İ.F.D., Adana-2003, C. 3, S. 2, s. 65-127
- Yapıcı, Asım & Kayıklık, Hasan, “Ruh Sağlığı Bağlamında Dindarlığın Öz Saygı ve Kaygı İle İlişkisi: Çukurova Üniversitesi Örneği”, Değerler Eğitimi Dergisi, İstanbul-2005, C. 3, S. 9, s. 177-206
- Yavuz, Kerim, “Din Psikolojisinde Metot Meselesi ve Yeni Gelişmeler”, E.A.Ü.İ.F.D., Erzurum-1986, S. 7, s. 153-185
- Yavuz, Kerim, “Günümüzde Din Psikolojisi”, E.A.Ü.İ.F.D., Erzurum-1988, S. 8, s. 253-263
- Yıldız, Murat, “Benlik Kavramı ve Benliğin Gelişiminde Dinin Rolü”, D.E.Ü.İ.F.D., İzmir-2006, S. 23, s. 87-127
- Yıldız, Murat, “Üniversite Öğrencilerinin Benlik Tasarımlarının Dinsel Yönelim Biçimleri ve Bazı Demografik Değişkenler Açısından İncelenmesi”, İslâmî Araştırmalar Dergisi, (Din Psikolojisi Özel Sayısı), Ankara-2006, C. 19, S. 3, s. 501-510
- Yılmaz, Ali, Psikolojik Değerlendirmenin Temelleri, Etüt Yayınları, Samsun-1999
- Yüksekaya, Selda, Üniversite Öğrencilerinde Benlik Saygısının Çeşitli Değişkenler Açısından İncelenmesi, (Yayımlanmamış Yüksek Lisans Tezi), Ege Üniversitesi, Sağlık Bilimleri Enstitüsü, İzmir-1995
- Zinnbauer, Brian J. & Pargament, Kenneth I., “Spiritual Conversion: A Study of Religious Change Among College Students”, Journal for the Scientific Study of Religion, 1998, V. 37, N. 1, pp. 161-180

[**EKLER**]

EK - 1
Anket Formu



Değerli Arkadaşlar !

Bu anket formu, ‘yetişkinlik döneminde dindarlık ile benlik kavramı değişkenleri arasındaki ilişki’yi araştırmak ve bunları bilimsel bir çerçevede değerlendirmek amacıyla hazırlanmıştır.

Anket formuna işaretleyeceğiniz cevaplar, kesinlikle gizli tutulup sadece bilimsel bir araştırmanın amacı doğrultusunda kullanılacağı için sizden, anket formuna adınız ve soyadınızı yazmanızı istenmemektedir.

Lütfen, anket formunda yer alan soruları ve ifadeleri dikkatli bir şekilde okuyarak sırası ile cevaplayınız ve hiç cevapsız bir ifade bırakmayınız. Bu bağlamda, samimi ve gerçeğe uygun olarak vereceğiniz cevaplar, bilimsel açıdan araştırmanın güvenilirliği ve geçerliği için son derece önemlidir.

Anket formundaki soruları ve ifadeleri cevaplandırırken, özellikle sizin kendi düşünceleriniz istendiği için, cevapları başkalarına danışmayınız. Bu açıdan anket formundaki soruları ve ifadeleri dikkatlice okumanız yeterli olacaktır. Şayet ifadelerle ilgili anlaşılmayan noktalar olursa anketöre rahatlıkla sorabilirsiniz.

Anketin uygulanmasına ilişkin yaptığınız yardım ve işbirliğiniz için şimdiden teşekkür eder, özel ve iş hayatınızda başarılar dilerim.

Mustafa KOÇ

Uludağ Üniversitesi
Sosyal Bilimler Enstitüsü
Din Psikolojisi Bilim Dalı
Doktora Öğrencisi
Bursa / Türkiye

- **AÇIKLAMA:** Lütfen, kanaatinizi bildiren her cevap için [X] işareti koyarak şıklardan sadece birini işaretleyiniz ve boş ifade bırakmayınız !

BİRİNCİ BÖLÜM

1. Cinsiyetiniz nedir?
 1) Erkek
 2) Kadın
2. Kaç yaşınızdasınız?
.....
3. Sosyo-ekonomik düzeyiniz nedir?
 1) Üst
 2) Ortanın üstü
 3) Orta
 4) Ortanın altı
 5) Alt
4. Eğitim düzeyiniz nedir?
 1) İlköğretim (İlkokul & Ortaokul)
 2) Ortaöğretim (Lise)
 3) Yükseköğretim (Y.Okul & Üniversite)
 4) Lisansüstü (Master & Doktora)
5. Medenî durumunuz nedir ?
 1) Bekâr
 2) Evli
 3) Dul
6. Meslek grubunuz nedir ?
 1) Öğretmen
 2) Doktor
 3) Avukat
 4) Din Görevlisi
 5) Serbest Meslek

devamı arka sayfada →

İKİNCİ BÖLÜM

<p>• AÇIKLAMA: Aşağıda dindarlıkla ilgili 20 adet tutum cümlesi bulunmaktadır. Lütfen, her ifadeyi dikkatlice okuyunuz ve eğer bir cümledeki ifadeyi kendinize tamamen uygun bulup, bu ifadeye kesinlikle katılacağınızı düşünürseniz 5'i; sadece katılacağınızı düşünürseniz 4'ü; sadece katılmayacağınızı düşünürseniz 2'yi; kesinlikle katılmayacağınızı düşünürseniz 1'i; eğer bir cümleye ilişkin olarak kararsız olduğunuzu belirtirseniz 3'ü işaretleyiniz. Lütfen, kanaatinizi bildiren her ifade için ilgili rakamın üzerine [X] işareti koyarak şıklardan sadece birini işaretleyiniz ve boş ifade bırakmayınız !</p>	Kesinlikle katılmıyorum	Katılmıyorum	Kararsızım	Katılıyorum	Kesinlikle katılıyorum
	1	2	3	4	5
1. Dinimle ilgili kitaplar okumaktan hoşlanırım.					
2. Camiye namaz kılmak için gitmem arkadaş edinmeme yardımcı olur.					
3. İyi bir insan olduğum sürece neye inandığım fark etmez.					
4. İnsanların hakkımdaki düşüncelerinden dolayı, bazen dinî inançlarımı ve görüşlerimi göz ardı etmek zorunda kaldığım olur.					
5. Kendimle baş başa kalıp dinî konuları düşünmek, dua ve ibadet etmek benim için önemlidir.					
6. Çok özel engeller olmazsa bütün dinî görev ve ibadetlerimi yerine getirmeye özen gösteririm.					
7. Allah'ın huzurunda olduğumu sık sık güçlü bir şekilde hissedirim.					
8. Dua ve ibadet etmekteki asıl amacım rahatlama ve güven bulmaktır.					
9. Hayatımı, dinî inançlarıma uygun olarak yaşamaya oldukça gayret ederim.					
10. Dinin bana sağladığı en önemli fayda, sıkıntılı ve üzüntülü dönemlerimde bana huzur vermesidir.					
11. Din, hayatın anlamıyla ilgili pek çok soruyu cevapladığından dolayı benim için önemlidir.					
12. Cami ve Kur'an Kursu yaptırma gibi çalışmalar yapan bir derneğe katılmaktansa, Kur'an merkezli bilimsel çalışmalar ve dinî sohbetler yapan bir gruba katılmayı tercih ederim.					
13. Dua ve ibadetlerin asıl amacı, insanın rahat, huzurlu ve mutlu bir hayat sürmesini sağlamasıdır.					
14. Dinî inançlarım olmasına rağmen dindarlığım, günlük yaşamımı fazla etkilemez.					
15. Camiye, genellikle arkadaşlarımla vakit geçirmek için giderim.					
16. Hayata bakış açımın temelinde dinî inançlarım vardır.					
17. Aslında, camiye tanıdığım insanları görmekten hoşlandığım için giderim.					
18. Aslında, dua ve ibadet etmem gerektiği öğretildiği için dua ve ibadet ederim.					
19. Benim için yalnızken yaptığım dua ve ibadet, camide yaptığım dua ve ibadet kadar önemlidir.					
20. Dine inanmama rağmen, hayatımda daha önemli olan pek çok şey vardır.					

devamı arka sayfada →

[A]

- **AÇIKLAMA - I :** Aşağıdaki özelliklerinizle ilgili kendinize verdiğiniz değeri belirlemede sizin için ne kadar önemli olduğuna yönelik, 0'dan 10'a kadar bir ölçek kullanarak kişisel özelliklerinizin önem düzeyini gösteriniz. Lütfen, kanaatinizi bildiren her cevap için ilgili rakamı yuvarlak içine alarak şıklardan sadece birini işaretleyiniz ve boş ifade bırakmayınız !

"hiç önemsiz" = 0 ... 1 ... 2 ... 3 ... 4 ... 5 ... 6 ... 7 ... 8 ... 9 ... 10 = "çok önemli"

Özellikleriniz	Önem Düzeyiniz
1. Görünüş ve fiziksel çekicilik.	0...1...2...3...4...5...6...7...8...9...10
2. Fizik kondisyon, güç ve çeviklik.	0...1...2...3...4...5...6...7...8...9...10
3. Bakımlılık, giyim, genel görünüm.	0...1...2...3...4...5...6...7...8...9...10
4. Beğenilmek, popüler olmak, başkalarıyla iyi geçinebilmek ve sosyal ilişkilerde başarılı olmak.	0...1...2...3...4...5...6...7...8...9...10
5. İyi bir insan olmak; arkadaş canlısı ve yardımsever olmak.	0...1...2...3...4...5...6...7...8...9...10
6. Sevgi dolu, yakın bir ilişki içinde olmak.	0...1...2...3...4...5...6...7...8...9...10
7. Yasalara uyan, sorumluluk sahibi bir vatandaş olmak.	0...1...2...3...4...5...6...7...8...9...10
8. Başkalarına karşı dürüst olmak, doğruyu söylemek.	0...1...2...3...4...5...6...7...8...9...10
9. Doğru bildiğiniz şeyleri, hoş karşılanmasa bile söyleme cesaretini göstermek.	0...1...2...3...4...5...6...7...8...9...10
10. Ailenizle olan ilişkileriniz; aile bireylerinin birbirlerini sevip sayması ve karşılıklı iyi duygular beslemesi.	0...1...2...3...4...5...6...7...8...9...10
11. Aileye karşı sorumluluklarını yerine getirmiş olmak; iyi anne-baba, iyi oğul veya kız olmak gibi.	0...1...2...3...4...5...6...7...8...9...10
12. Zekanız; akıllı olmak.	0...1...2...3...4...5...6...7...8...9...10
13. Gördüğünüz eğitim süresi, akademik başarı düzeyi.	0...1...2...3...4...5...6...7...8...9...10
14. Bilgili ve kültürlü bir insan olmak; sanattan, müzikten ve dünya olaylarından haberdar olmak.	0...1...2...3...4...5...6...7...8...9...10
15. Özel yetenek veya becerilere (sanat, bilim, spor, müzik vs. ile ilgili) sahip olmak.	0...1...2...3...4...5...6...7...8...9...10
16. Çok para kazanmak, değerli mal ve mülk sahibi olmak.	0...1...2...3...4...5...6...7...8...9...10
17. Başarılarınız için takdir edilmek, çalışmalarınızla saygı görmek.	0...1...2...3...4...5...6...7...8...9...10
18. Başladığınız bir işi bitirmek, belirlediğiniz kişisel hedeflere ulaşmak.	0...1...2...3...4...5...6...7...8...9...10
19. Yaşamınızdaki olayları ve insanları etkileyebilmek.	0...1...2...3...4...5...6...7...8...9...10
20. Üstün bir güce inanmak; manevî inançlarınız.	0...1...2...3...4...5...6...7...8...9...10

devamı arka sayfada →

[B]

- **AÇIKLAMA - II** : Aşağıdaki özelliklerinizden ne kadar memnun olduğunuza ilişkin 0'dan 10'a kadar bir ölçek kullanarak kişisel özelliklerinizle ilgili memnuniyet düzeyinizi gösteriniz. Lütfen, kanaatinizi bildiren her cevap için ilgili rakamı yuvarlak içine alarak şıklardan sadece birini işaretleyiniz ve boş ifade bırakmayınız !

"hiç memnun değilim" = 0... 1... 2... 3... 4... 5... 6... 7... 8... 9... 10 = "çok memnunuz"

Özellikleriniz	Memnuniyet Düzeyiniz
1. Görünüş ve fiziksel çekicilik.	0...1...2...3...4...5...6...7...8...9...10
2. Fizik kondisyon, güç ve çeviklik.	0...1...2...3...4...5...6...7...8...9...10
3. Bakımlılık, giyim, genel görünüm.	0...1...2...3...4...5...6...7...8...9...10
4. Beğenilmek, popüler olmak, başkalarıyla iyi geçinebilmek ve sosyal ilişkilerde başarılı olmak.	0...1...2...3...4...5...6...7...8...9...10
5. İyi bir insan olmak; arkadaş canlısı ve yardımsever olmak.	0...1...2...3...4...5...6...7...8...9...10
6. Sevgi dolu, yakın bir ilişki içinde olmak.	0...1...2...3...4...5...6...7...8...9...10
7. Yasalara uyan, sorumluluk sahibi bir vatandaş olmak.	0...1...2...3...4...5...6...7...8...9...10
8. Başkalarına karşı dürüst olmak, doğruyu söylemek.	0...1...2...3...4...5...6...7...8...9...10
9. Doğru bildiğiniz şeyleri, hoş karşılanmasa bile söyleme cesaretini göstermek.	0...1...2...3...4...5...6...7...8...9...10
10. Ailenizle olan ilişkileriniz; aile bireylerinin birbirlerini sevip sayması ve karşılıklı iyi duygular beslemesi.	0...1...2...3...4...5...6...7...8...9...10
11. Aileye karşı sorumluluklarını yerine getirmiş olmak; iyi anne-baba, iyi oğul veya kız olmak gibi.	0...1...2...3...4...5...6...7...8...9...10
12. Zekanız; akıllı olmak.	0...1...2...3...4...5...6...7...8...9...10
13. Gördüğünüz eğitim süresi, akademik başarı düzeyi.	0...1...2...3...4...5...6...7...8...9...10
14. Bilgili ve kültürlü bir insan olmak; sanattan, müzikten ve dünya olaylarından haberdar olmak.	0...1...2...3...4...5...6...7...8...9...10
15. Özel yetenek veya becerilere (sanat, bilim, spor, müzik vs. ile ilgili) sahip olmak.	0...1...2...3...4...5...6...7...8...9...10
16. Çok para kazanmak, değerli mal ve mülk sahibi olmak.	0...1...2...3...4...5...6...7...8...9...10
17. Başarılarınız için takdir edilmek, çalışmalarınızla saygı görmek.	0...1...2...3...4...5...6...7...8...9...10
18. Başladığınız bir işi bitirmek, belirlediğiniz kişisel hedeflere ulaşmak.	0...1...2...3...4...5...6...7...8...9...10
19. Yaşamınızdaki olayları ve insanları etkileyebilmek.	0...1...2...3...4...5...6...7...8...9...10
20. Üstün bir güce inanmak; manevî inançlarınız.	0...1...2...3...4...5...6...7...8...9...10

devamı arka sayfada →

• **AÇIKLAMA** : Aşağıda sosyal davranışlarla ilgili birtakım ifadeleri içeren 20 adet tutum cümlesi bulunmaktadır. Lütfen, her ifadeyi dikkatlice okuyunuz ve kendinize göre doğru olduğunu düşündüğünüz ifadeler için D'nin altındaki boşluğa; yanlış olduğunu düşündüğünüz ifadeler için Y'nin altındaki boşluğa [X] işareti koyarak şıklardan sadece birini işaretleyiniz ve boş ifade bırakmayınız !

D	Y	
[]	[]	1. Başkalarının davranışlarını kolaylıkla taklit edebilirim.
[]	[]	2. Sosyal toplantılarda başkalarının hoşlanacakları şeyleri söylemeye veya yapmaya çalışmam.
[]	[]	3. Başkalarını eğlendirmek veya etkilemek için eğlendirici bir şeyler yapabileceğimi sanıyorum.
[]	[]	4. Sosyal durumlarda nasıl davranacağımı bilemediğim zaman, ipucu bulmak için başkalarının davranışlarına bakarım.
[]	[]	5. İyi bir aktör / artist olabilirdim.
[]	[]	6. Bazen başkalarına, gerçekten yaşadığımdan daha derin duygular yaşıyor gibi görünürüm.
[]	[]	7. Bir komediyi başkalarıyla seyrederken, yalnız başıma seyrettiğimden daha çok gülerim.
[]	[]	8. Bir grup insan içinde, nadiren dikkat merkezi olurum.
[]	[]	9. Farklı durumlarda ve farklı kişilerle birlikteyken, sık sık çok farklı kişiler gibi davranırım.
[]	[]	10. Başkalarına kendimi sevdirmede pek başarılı değilim.
[]	[]	11. Halimden memnun olmasam bile, keyfim yerindeymiş gibi davranırım.
[]	[]	12. Hoşsohbet biri sayılırım.
[]	[]	13. Sosyal durumlarda, başkalarının davrandığı gibi davranmaya çalışırım.
[]	[]	14. Sessiz sinema gibi rol yapmamı gerektiren oyunlarda ve hazırlıksız olduğum durumlarda hiç başarılı olamamışımdır.
[]	[]	15. Davranışlarımı farklı kişilere ve farklı durumlara uydurmak için değiştirmede zorluk çekiyorum.
[]	[]	16. Toplantılarda fıkra ve hikayelerin anlatılmasını, şakaların yapılmasını başkalarına bırakırım.
[]	[]	17. Topluluk içinde kendimi biraz beceriksiz hissettiğimde bunu gereği kadar gizleyemem.
[]	[]	18. Birinin gözlerinin içine baka baka yüzüne karşı yalan söyleyebilirim (eğer iyi bir amaç için ise).
[]	[]	19. Gerçekten hoşlanmadığım insanlara da dostça davranabilir ve onları dost olduğuma inandırabilirim.
[]	[]	20. Düğün ve disko gibi toplu eğlencelerde kalkıp oynayabilirim.

devamı arka sayfada →

<p>• AÇIKLAMA : Aşağıda sosyal yaşamla ilgili birtakım ifadeleri içeren 20 adet tutum cümlesi bulunmaktadır. Lütfen, her ifadeyi dikkatlice okuyunuz ve eğer bir cümledeki ifadeyi kendinize tamamen uygun bulacağınızı düşünürseniz 5'i; oldukça uygun bulacağınızı düşünürseniz 4'ü; oldukça aykırı bulacağınızı düşünürseniz 2'yi; tamamen aykırı bulacağınızı düşünürseniz 1'i; eğer bir cümleye ilişkin olarak kararsız olduğunuzu belirtirseniz 3'ü işaretleyiniz. Lütfen, kanaatinizi bildiren her cevap için ilgili rakamın üzerine [X] işareti koyarak şıklardan sadece birini işaretleyiniz ve boş ifade bırakmayınız !</p>	Tamamen aykırı	Oldukça aykırı	Kararsızım	Oldukça uygun	Tamamen uygun
	1	2	3	4	5
1. Çok sayıda dostum var.					
2. Film seyrederken bazen gözlerim yaşarır.					
3. Sıklıkla kendimi yalnız hissederim.					
4. Bana dertlerini anlatanlar, yanımdan ferahlamış olarak ayrılırlar.					
5. Başkalarının problemleri beni, kendi problemlerim kadar ilgilendirir.					
6. Duygularımı başkalarına iletmede güçlük çekerim.					
7. İnsanların film seyrederken ağlamaları tuhafıma gider.					
8. Birisiyle tartışırken bazen, dikkatim onun söylediklerinden çok vereceğim cevap üzerinde yoğunlaşır.					
9. Çevremde çok sevilen bir insanım.					
10. Televizyondaki filmler mutlu sona ulaşınca rahatlarım.					
11. Düşüncelerimi başkalarına iletmede güçlük çektiğim olur.					
12. İnsanların çoğu bencildir.					
13. Sinirli bir insanım.					
14. Genellikle insanlara güvenirim.					
15. İnsanlar beni tam olarak anlayamıyorlar.					
16. Girişken bir insanım.					
17. Bir yakınıma derdimi anlatmak beni rahatlatır.					
18. Genellikle hayatımdan memnunum.					
19. Yakınlarım bana sık sık dertlerini anlatırlar.					
20. Genellikle keyfim yerindedir.					

- **N o t :** Lütfen, yapılan bu anket hakkındaki görüş ve düşünceleriniz nelerdir, yazınız !

.....

.....

.....

.....

.....

.....

.....

.....

.....

.....

[s o n]

EK – 2

Arařtırma Modeli

Şekil-1: Araştırmanın Ampirik Uygulaması İle Temel Yaklaşımın Ana Şematik Kurgusu

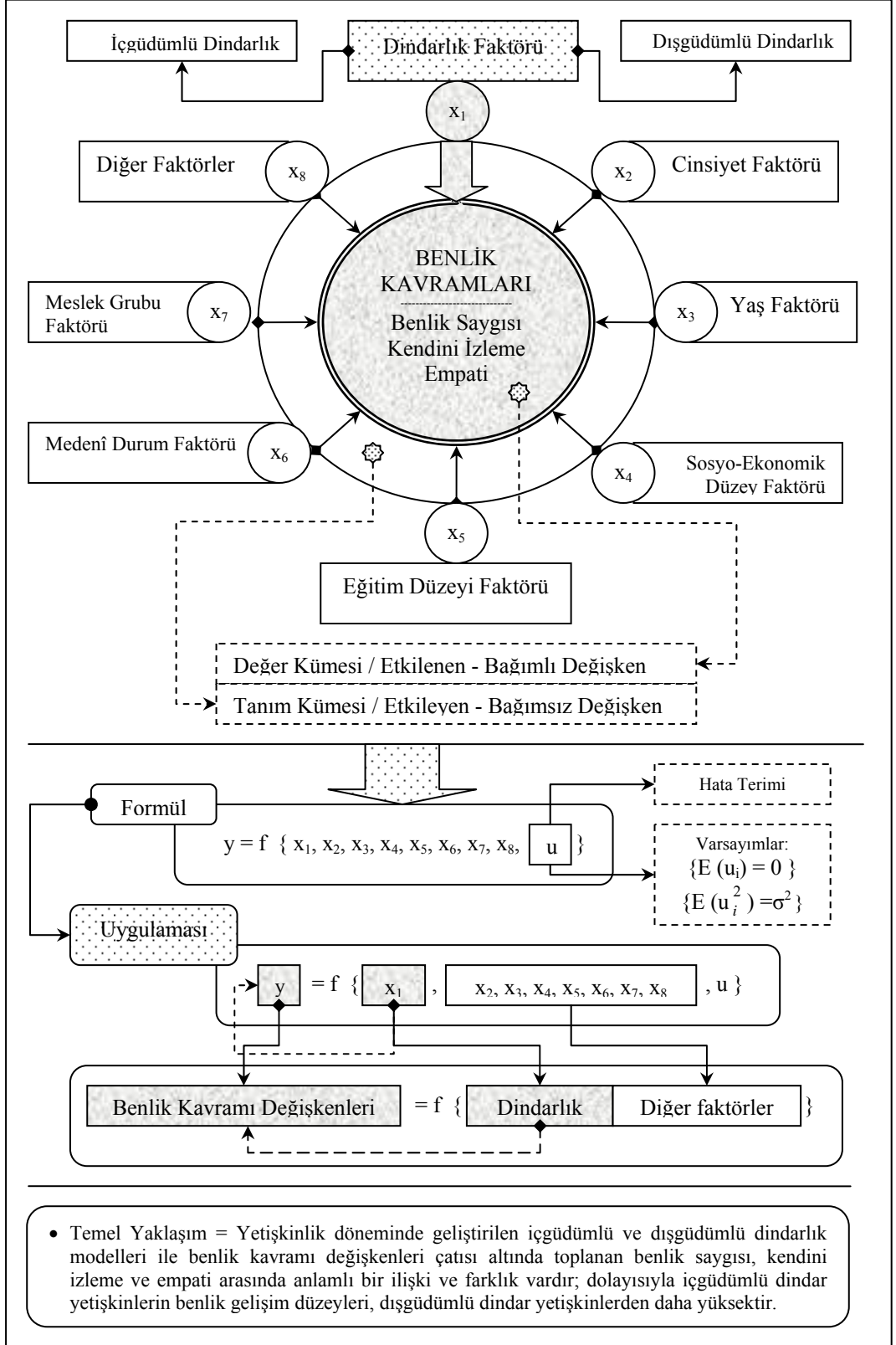

Şekil-2: Değişkenlerarası İlişkiler Bağlamında Araştırma Modeli

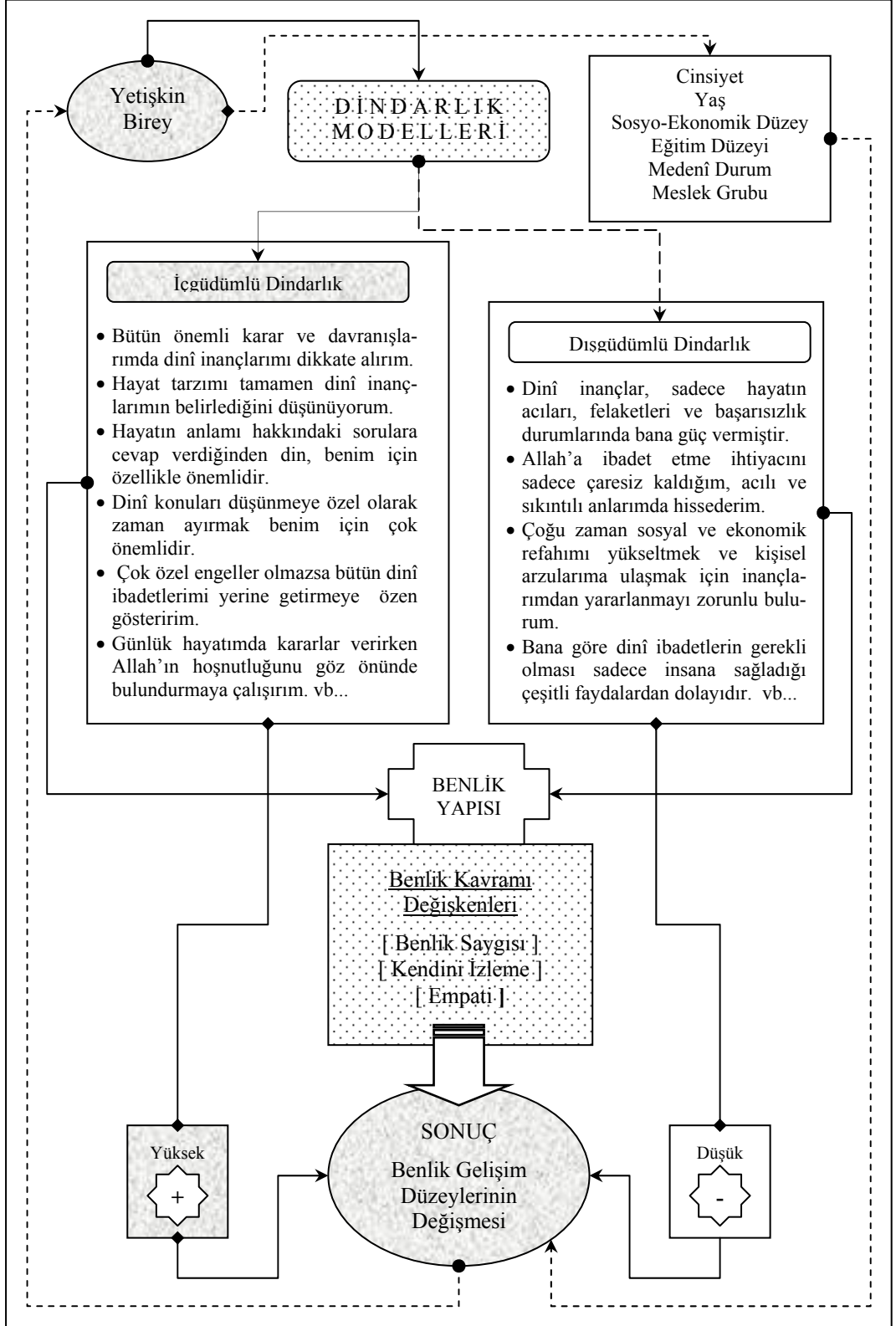

EK – 3

**Arařtırmada Yer Alan “Self-Monitoring” Kavramıyla İlgili Prof. Dr. Mark Snyder’e
Yazılan ve Onun Verdiđi Cevabı Belirten Elektronik Posta Metni**

• Arařtırmacı Tarafından Prof. Dr. Mark Snyder'e Yazılan Elektronik Posta Metni:

Kimden : "Mustafa Koc" < kocmustafa2@mynet.com >
Kime : "Professor Mark Snyder" < msnyder@umn.edu >
Konu : Self-Monitoring
Tarih : 09.10.2006 / 08:12

Dear Professor Snyder,

My name is Mustafa Koc and I am a Ph.D. student at the University of Uludag, Bursa, Turkey. I am studying on the psychology of religion. One of the concepts I am dealing with is "self-monitoring". I know that this concept is belonging to you. I would like to analyze the relationship between self-monitoring and religiosity. I am, however, in great difficulty to find studies that analyze this relationship. In fact, I am not sure whether there are studies on the relationship between "self-monitoring" and "religion and/or religiosity". Do you have any knowledge about such studies?

I would be very grateful if you could please provide me some information on the studies of the relationship between self-monitoring and religion or religiosity if it's possible.

Yours sincerely

Mustafa Koc
Ph.D. Student
Uludag University
Bursa / Turkey
[U.K.]

• Prof. Dr. Mark Snyder Tarafından Verilen Cevabı Belirten Elektronik Posta Metni:

Kimden : "Professor Mark Snyder" < msnyder@umn.edu >
Kime : "Mustafa Koc" < kocmustafa2@mynet.com >
Konu : Re: Self-Monitoring
Tarih : 09.10.2006 / 16:32

Dear Mustafa,

Thank you for your inquiry about self-monitoring and religion and/or religiosity. There has been very little work on these issues, although I believe that they are important ones. Many years ago, a former student did a convention presentation on the topic, but to my knowledge did not publish it. There may be a few citations to research on self-monitoring and religious phenomena on the attached bibliography.

Best wishes,

Mark Snyder
McKnight Presidential Chair in Psychology
Director, Center for the Study of the Individual and Society
University of Minnesota
75 East River Road
Minneapolis, MN 55455
(612) 625-1507 (voice)
(612) 626-2079 (fax)
msnyder@umn.edu (e-mail)

Ö Z G E Ç M İ Ş

Doğum Yeri ve Yılı : Keles – 1975

Öğrenim Gördüğü Kurumlar : **Başlama Yılı** **Bitirme Yılı** **Kurum Adı**

Lise : 1990 1994 Bursa İmam-Hatip Lisesi

Lisans : 1994 1999 U.Ü. İlahiyat Fakültesi

Yüksek Lisans : 1999 2002 U.Ü. Sosyal Bilimler Enstitüsü

Doktora : 2002 2008 U.Ü. Sosyal Bilimler Enstitüsü

Medenî Durum : Evli ve iki çocuk babası

Bildiği Yabancı Diller ve Düzeyi : İngilizce [iyi] Arapça [iyi]

Çalıştığı Kurum/lar : **Başlama ve Ayrılma Tarihleri** **Çalışılan Kurumun Adı**

1. 1997 Devam ediyor Diyanet İşleri Başkanlığı

Yurtdışı Görevleri : 2005 - Fransa / 2006 - İngiltere

Kullandığı Burslar : ---

Aldığı Ödüller : ---

Üye Olduğu Bilimsel ve Meslekî Toplantılar : ---

Editör veya Yayın Kurulu Üyelikleri : ---

Yurt İçi ve Yurt Dışında Katıldığı Projeler : ---

Katıldığı Bilimsel Toplantılar : ---

Yayımlanan Çalışmalar : Uzmanlık alanımla ilgili “uluslararası ve ulusal hakemli dergi” statüsüne sahip çeşitli bilimsel dergilerde yayımlanmış çok sayıda telif ve çeviri makalelerim bulunmaktadır.

Diğer : Bir din psikoloğu olarak başlıca ilgi alanlarım ise; gelişim ve din psikolojisi eksenli çocukluk, ergenlik, yetişkinlik ve yaşlılık psikolojisi, dinsel yönelimler ve dindarlık tipolojileri, dinsel ritüellerin psikolojisi, din-ruh sağlığı ilişkisi, ölüm ve ölüm ötesi psikolojisi, benlik ve kişilik psikolojisi, bilişsel psikoloji ile din psikolojisi tarihi ve literatürü gibi konulardır.

1997 yılında Diyanet İşleri Başkanlığı taşra teşkilatında İmam-Hatip olarak göreve başladım. 2004 yılında ise yine aynı kurumda Vâizlik kadrosuna atandım. Hâlen Bursa ili Orhangazi ilçesinde, vâiz olarak bu görevime devam ediyorum.

E-posta : mustafakoc99@yahoo.com.tr

Mustafa KOÇ

18.04.2008