



**T.C.
BURSA ULUDAĞ ÜNİVERSİTESİ
SOSYAL BİLİMLER ENSTİTÜSÜ
PSİKOLOJİ ANABİLİM DALI
PSİKOLOJİ BİLİM DALI**

**HAYVANLARA YÖNELİK AYRIMCILIĞI GRUPLAR ARASI
DÜZLEMDE ELE ALMAK: TÜRCÜLÜĞÜN SOSYAL BASKINLIK
VE SOSYAL TEMSİLLER KURAMLARI BAĞLAMINDA
İNCELENMESİ**

(YÜKSEK LİSANS TEZİ)

FATİH KÖSEOĞLU

BURSA – 2023



**T.C.
BURSA ULUDAĞ ÜNİVERSİTESİ
SOSYAL BİLİMLER ENSTİTÜSÜ
PSİKOLOJİ ANABİLİM DALI
PSİKOLOJİ BİLİM DALI**

**HAYVANLARA YÖNELİK AYRIMCILIĞI GRUPLAR ARASI
DÜZLEMDE ELE ALMAK: TÜRCÜLÜĞÜN SOSYAL BASKINLIK
VE SOSYAL TEMSİLLER KURAMLARI BAĞLAMINDA
İNCELENMESİ**

(YÜKSEK LİSANS TEZİ)

FATİH KÖSEOĞLU

**Danışman:
Prof. Dr. M. ERSİN KUŞDİL**

BURSA – 2023

TEZ ONAYSAYFASI

T. C.
BURSA ULUDAĞ ÜNİVERSİTESİ
SOSYAL BİLİMLER ENSTİTÜSÜ MÜDÜRLÜĞÜNE

Psikoloji Anabilim Dalı, Psikoloji Bilim Dalı'nda 702045009 numaralı Fatih Köseoğlu'nun hazırladığı "*Hayvanlara Yönelik Ayrımcılığı Gruplar Arası Düzlemde Ele Almak: Türçülüğün Sosyal Baskılık ve Sosyal Temsiller Kuramları Bağlamında İncelenmesi*" başlıklı yüksek lisans tezi ile ilgili savunma sınavı, 04/07/2023 günü 15.00 – 16.00 saatleri arasında yapılmıştır. Alınan cevaplar sonunda adayın başarılı olduğuna oybirliği ile karar verilmiştir.

Üye
(Tez Danışmanı ve Sınav Komisyonu Başkanı)
Prof. Dr. M. Ersin KUŞDİL
Bursa Uludağ Üniversitesi

Üye
Prof. Dr. Leman Pınar TOSUN
Bursa Uludağ Üniversitesi

Üye
Prof. Dr. Sevim CESUR
İstanbul Üniversitesi

04/07/ 2023

YEMİN METNİ

Yüksek Lisans tezi olarak sunduđum "*Hayvanlara Yönelik Ayrımcılığı Gruplar Arası Düzlemde Ele Almak: Türçülüđün Sosyal Baskılık ve Sosyal Temsiller Kuramları Bağlamında İncelenmesi*" başlıklı çalışmanın bilimsel araştırma, yazma ve etik kurallarına uygun olarak tarafımdan yazıldığına ve tezde yapılan bütün alıntılarının kaynaklarının usulüne uygun olarak gösterildiđine, tezimde intihal ürünü cümle veya paragraflar bulunmadığına şerefim üzerine yemin ederim.

Tarih ve İmza

Adı Soyadı: Fatih Köseođlu

Öğrenci No: 702045009

Anabilim Dalı: Psikoloji

Programı: Psikoloji

Tezin Türü: Yüksek Lisans

YÜKSEK LİSANS İNTİHAL YAZILIM (ÖZGÜNLÜK) RAPORU

BURSA ULUDAĞ ÜNİVERSİTESİ SOSYAL BİLİMLER ENSTİTÜSÜ

PSİKOLOJİ ANABİLİM DALI BAŞKANLIĞI'NA

Tez Başlığı: “Hayvanlara Yönelik Ayrımcılığı Gruplar Arası Düzlemde Ele Almak:Türçülüğün Sosyal Baskınlık ve Sosyal Temsiller Kuramları Bağlamında İncelenmesi”

Yukarıda başlığı gösterilen tez çalışmamın a) Kapak sayfası, b) Giriş, c) Ana bölümler ve d) Sonuç kısımlarından oluşan toplam 151 sayfalık kısmına ilişkin, 20/06/2023 tarihinde şahsım tarafından Turnitin adlı intihal tespit programından aşağıda belirtilen filtrelemeler uygulanarak alınmış olan özgünlük raporuna göre, tezimin benzerlik oranı % 4'tür.

Uygulanan filtrelemeler:

1. Kaynakça hariç
2. Alıntılar dahil
3. 5 kelimedenden daha az örtüşme içeren metin kısımları hariç

Bursa Uludağ Üniversitesi Sosyal Bilimler Enstitüsü Tez Çalışması Özgünlük Raporu Alınması ve Kullanılması Uygulama Esasları'nı inceledim ve bu Uygulama Esasları'nda belirtilen azami benzerlik oranlarına göre tez çalışmamın herhangi bir intihal içermediğini; aksinin tespit edileceği muhtemel durumda doğabilecek her türlü hukuki sorumluluğu kabul ettiğimi ve yukarıda vermiş olduğum bilgilerin doğru olduğunu beyan ederim.

Gereğini saygılarımla arz ederim.

Tarih ve İmza

Adı Soyadı: Fatih Köseoğlu
Öğrenci No: 702045009
Anabilim Dalı: Psikoloji
Programı: Psikoloji
Statüsü: Yüksek Lisans

Danışman
Prof. Dr. Ersin KUŞDİL

ÖZET

Yazar Adı Soyadı	Fatih KÖSEOĞLU
Üniversite	Bursa Uludağ Üniversitesi
Enstitü	Sosyal Bilimler Enstitüsü
Anabilim Dalı	Psikoloji
Bilim Dalı	Psikoloji
Tezin Niteliği	Yüksek lisans
Sayfa Sayısı	xvi + 181
Mezuniyet Tarihi	04/07/2023
Tez Danışman(lar)ı	Prof. Dr. M. Ersin Kuşdil

HAYVANLARA YÖNELİK AYRIMCILIĞI GRUPLAR ARASI DÜZLEMDE ELE ALMAK: TÜRCÜLÜĞÜN SOSYAL BASKINLIK VE SOSYAL TEMSİLLER KURAMLARI BAĞLAMINDA İNCELENMESİ

Bu tez çalışması hayvanlara yönelik önyargı/ayrımıcılık olarak tanımlanan türçülüğün (speciesism) sosyal psikolojik incelemesini yapmak amacıyla yürütülmüştür. İnsan grupları arasındaki hiyerarşiyi açıklamada kullanılan Sosyal Baskınlık Kuramı (SBK) çalışmanın kuramsal çerçevesini oluşturmaktadır. SBK bağlamında türçülüğün diğer ayrımcılık biçimleriyle olan ilişkisi, benzerlikleri ve farklılıkları incelenmiş ve insan-hayvan arasında inşa edilen hiyerarşik yapı SBK zemininde görgül olarak çalışılabilir bir fenomen haline getirilmeye çalışılmıştır. Araştırma, ön çalışma ve ana çalışma olmak üzere iki aşamadan oluşmaktadır. Her iki aşama da çevrimiçi olarak gerçekleştirilmiş ve veriler anket yoluyla toplanmıştır. Toplam 346 (Ort.yaş = 31.58) katılımcıyla yürütülen ön çalışmada, ana çalışmada kullanmak amacıyla çocuklara yönelik önyargıların incelendiği Çocuklara Yönelik Çelişik Yaşçılık Ölçeği isimli bir ölçüm aracı geliştirilmiştir. Farklı beslenme düzenine/yaşam tarzına sahip toplam 695 (Ort.yaş = 28.09) katılımcıyla yürütülen ana çalışmada ise türçülüğün; çocuklara yönelik yaşçılık, cinsiyetçilik, mülteci düşmanlığı ve Sosyal Baskınlık Yönelimi (SBY) ile ilişkisi incelenmiş ve her bir ayrımcılık biçimini en güçlü yordayan değişkenler tespit edilmiştir. Çalışmanın bir diğer önemli amacı ise Sosyal Temsiller Kuramı çerçevesinde katılımcıların hayvanlara dair hangi tür sosyal temsillere sahip olduğunu belirlemektir. Demografik özelliklerden beslenme düzeni/yaşam tarzı ve türçülük düzeyinin sosyal temsillerle ilişkisi mercek altına alınmıştır. Ana çalışma süreci hem nicel hem de nitel veri toplama ve analiz teknikleri kullanılarak yürütülmüştür. Sonuçlar hipotezleri destekler bir şekilde, hayvanlara yönelik tutumlar ile insan dış gruplarına yönelik tutumlar arasında pozitif ve anlamlı ilişkiler bulunmuştur. Hepçiller nicel ölçümlerde etik vegan/vejeteryenlerle karşılaştırıldığında dış gruplara karşı daha önyargılı bulunurken, hayvan temsillerinde bir farklılık tespit edilememiştir. Bulgular literatürdeki çalışmalar çerçevesinde tartışılmıştır.

Anahtar kelimeler: türçülük, insan-merkezcilik, gruplar arası ilişkiler, insan-hayvan ilişkileri, sosyal baskınlık, sosyal temsiller, diyet/beslenme grupları

ABSTRACT

Name and Surname	Fatih Köseoğlu
University	Bursa Uludağ University
Institute	Institute of Social Sciences
Field	Psychology
Branch	Psychology
Degree Awarded	<i>Master</i>
Page Number	xvi + 181
Degree Date	04/07/2023
Supervisor/s	Prof. Dr. M. Ersin Kuşdil

ANALYZING DISCRIMINATION AGAINST ANIMALS AT THE INTERGROUP LEVEL: AN INVESTIGATION OF SPECIESISM IN THE CONTEXT OF SOCIAL DOMINANCE AND SOCIAL REPRESENTATIONS THEORY

The purpose of this study is to make a social psychological analysis of speciesism. Social Dominance Theory (SDT) constitutes the study's theoretical framework. In the context of SDT, the relationships, similarities and differences between speciesism and other forms of discrimination have been examined and it has been tried to make speciesism an empirically investigated phenomenon on the ground of SDT. The research consists of two phases, the preliminary study and the main study. Both phases were carried out online and data were collected through questionnaires. In the preliminary study (N = 346, Mage = 31.58), a measurement tool was developed to examine prejudices against children for use in the main study. In the main study, which was conducted (N = 695, Mage = 28.09) with different diets/lifestyles groups, the relationship between speciesism and adultism, sexism, racism and Social Dominance Orientation was examined. In addition, the most powerful predictors of each form of discrimination were identified. Another important aim of the study is within the framework of Social Representation Theory-to determine what kind of social representations the participants have about animals. The relationship between diet/lifestyle and speciesism level with social representations has been scrutinized. The main study process was conducted using both quantitative and qualitative data collection and analysis techniques. Positive and significant relationships were found between attitudes towards animals and attitudes towards human outgroups. Omnivores were more biased towards outgroups than ethical vegan/vegetarians in quantitative measures, but no difference was found in animal representations. The findings were discussed with previous studies in the literature.

Keywords: *speciesism, anthropocentrism, intergroup relationships, human-animal relations, social dominance, social representations, dietary groups*

ÖNSÖZ

Pek çok yönüyle benim için oldukça öğretici olan yüksek lisans öğrenimimde, değerli hocam Prof. Dr. M Ersin Kuşdil'e tesadüf ettiğim için kendimi çok şanslı hissediyorum. Tez sürecimde göstermiş olduğu ilgisi, özeni, özverisi, emeği ve sabrı için kendisine çok şey borçluyum. Ersin hocamın açtığı dersleri almak, benimsediği bilimsel-etik anlayışı yakından tanıklık etmek, sosyal problemlere yönelik görüşlerini dinlemek ve danışmanlığında bu tez çalışmasını yürütmek beni pek çok yönde değiştirdi ve dönüştürdü. Kendisine her şey için çok teşekkür ederim. Onun öğrencisi olmaktan hep gurur duyacağım.

Getirdikleri kıymetli görüşleri ve yapıcı değerlendirmeleriyle tez savunma jürimde yer almayı kabul eden Prof. Dr. Leman Pınar Tosun ve Prof. Dr. Sevim Cesur hocalarıma teşekkürlerimi sunarım. Lisans ve yüksek lisans yıllarımda her iki hocamdan da alma fırsatı bulduğum derslerin hem tez sürecimde hem de sosyal psikolojiye bakışımda büyük etkileri oldu. Sosyal Psikolojiyi ilk defa 18 yaşında Sevim hocamın ufuk açıcı dersleriyle tanımaya başlamıştım. Kendisinin bilime olan bakış açısı, yetkinliği ve verdiği içten destekler benim sosyal psikolog olma kararımı derinden etkilemiştir.

Bu tez çalışmasının sadece kendi bireysel emeğimin bir ürünü olarak görmüyorum. Tezimin mimarı olduğuna inandığım pek çok unsur var: Türkiye'nin kaotik bağlamı, etkileşime girdiğim her bir insan, hayvan ve sosyal grup, okumuş ve seyretmiş olduğum insanlık tarihinin kümülatif ürünleri olan kitaplar ve filmler, İstanbul Üniversitesi'nin çok sesli atmosferi, deneyimlediğim aktivizm pratikleri ve sivil toplum gönüllülükleri, insan-hayvan-doğa ilişkilerini yeniden okumamı sağlayan alternatif fikirler/ideolojiler, beslediğim evcil hayvanlar... Her bir unsurun tezime yapmış olduğu etkileri yanında, kimliğimi inşa etme ve benliğimi bulma aşamasında da irili ufaklı katkıları oldu.

Bu hayat serüvenimde yollarımın bir şekilde kesiştiği herkese çok şey borçluyum. Burada her birinin isimlerini sayamasam da bazı özel kişilere teşekkür etmem gerektiğini düşünüyorum. Öncelikle çok sevgili Dr. Yasin Koç hocama bana Groningen Üniversitesi'ne Erasmus stajı yapma fırsatı vermesinden dolayı çok teşekkür ederim. Bu deneyim sayesinde hem alternatif bir akademinin var olabileceğine dair umudum arttı hem de geleceğime dair yeni hayaller inşa edebildim. Değerli Neşe ve Ali Kalkan'a lisans yıllarımdan beri vermiş oldukları desteklerden ötürü teşekkür borçluyum. Sevgili arkadaşlarım Özlem Kalem, Aziz Arıncı, Ömer Kantar, Muazzez Gürdal, Sena Koval ve Canan Çalışkan'a bu süreçteki moral ve motivasyonları ile yanımda oldukları için çok teşekkür ederim. Ayrıca veri toplama sürecimde benimle dayanışan tüm vegan ve vejetaryen dostlarıma sonsuz teşekkürlerimi iletiyorum. Temennim hayvanlar için birlikte hayalini kurduğumuz sömürsüz düzenin pek yakında gelmesi.

Son olarak bugünlere gelmemde çok büyük emeği olan, hayatım boyunca benden desteğini asla esirgemeyen ve eğitimim için her türlü fedakârlığı yapan annem Filiz Köseoğlu ve babam Ersin Köseoğlu'na, ablalarım N. Ebru Bulut ve Duygu Karaman'a ve tatlı yeğenlerim Belis Eylem ve Defne'ye sonsuz teşekkürlerimi bir borç bilirim. Onların varlığı ve içten sevgisi olmadan bu günlere gelmem mümkün olmazdı.

İÇİNDEKİLER

TEZ ONAYSAYFASI	iv
YEMİN METNİ	v
YÜKSEK LİSANS İNTİHAL YAZILIM (ÖZGÜNLÜK) RAPORU	vi
ÖZET	vii
ABSTRACT	viii
ÖNSÖZ	ix
İÇİNDEKİLER	x
TABLO DİZİNİ	xiii
ŞEKİL DİZİNİ	xiv
KISALTMALAR ve SİMGE DİZİNİ	xv
1. GİRİŞ	1
1.1 Türcülüğe Genel Bir Bakış	4
1.1.1 Türcülüğün Kökenleri.....	8
1.1.2 Hayvanlara ve İnsanlara Yönelik Davranışlarımız Arasındaki Bağlantılar: Türcülük ile Diğer Ayrımcılık Biçimleri Arasındaki İlişkiler.....	12
1.1.3 Genelleştirilmiş Önyargı ve Türcülük.....	15
1.2. Akademide Hayvan Çalışmaları	17
1.2.1 Sosyal Psikolojide İnsan-Hayvan Çalışmaları.....	19
1.2.2 Sosyal Psikolojide Türcülük Çalışmaları.....	21
1.2.3 Türler Arası Önyargı Modeli.....	21
1.2.4 Hayvanları Sosyal Gruplar Olarak Ele Almak.....	23
2. KURAMSAL VE KAVRAMSAL ÇERÇEVE	25
2.1 Sosyal Baskınlık Kuramı	25
2.1.1 Sosyal Baskınlık Yönelimi.....	27
2.1.2 Meşrulaştırıcı Mitler.....	28
2.2 Sosyal Baskınlık Kuramı Perspektifinden Türcülüğü Ele Almak	29
2.2.1 Artı Değer Üreten Toplamlar ve Türcülük.....	30
2.2.2 Esneklik, Odak Noktası ve Şiddet Düzeyi Bağlamında Türcülük.....	31
2.2.3 Kurumsal Ayrımcılık ve Türcülük.....	34
2.2.4 Sosyal Baskınlık Yönelimi ve Türcülük.....	35
2.2.5 Sosyal Baskınlık Yönelimi ve Vegan-Vejetaryen Gruplara Yönelik Tutumlar.....	36
2.2.6 Meşrulaştırıcı Mitler ve Türcülük.....	39
2.3 Hiyerarşiyi Arttırıcı Mitler Olarak Cinsiyetçilik, Çocuklara Yönelik Ayrımcılık ve Mülteci Düşmanlığı	41
2.3.1 Cinsiyetçilik.....	41
2.3.2 Çocuklara Yönelik Ayrımcılık.....	42
2.3.3 Mülteci Düşmanlığı.....	43
2.4 Sosyal Temsiller Kuramı	45
2.4.1 Sosyal Temsiller Kuramı Perspektifinden Hayvanlar.....	48

3. ARAŞTIRMANIN KAPSAMI, İÇERİĞİ VE AMACI	50
3.1 Araştırmada Ele Alınan Hipotezler ve Araştırma Soruları	52
3.1.1 Ön Çalışma Hipotezleri	52
3.1.2 Ana Çalışma Hipotezleri	52
3.1.3 Ana Çalışma Araştırma Soruları	60
4. YÖNTEM	64
4.1 Ön Çalışma	64
4.1.1 Örneklem	64
4.1.2 İşlem	66
4.1.3 Veri Toplama Araçları	66
4.1.3.1 Demografik Bilgi Formu	66
4.1.3.2 Çocuklara Yönelik Çelişik Yaşçılık Ölçeği	67
4.1.3.3 Sosyal Baskınlık Yönelimi Ölçeği.....	67
4.1.3.4 Çelişik Türçülük Ölçeği	69
4.1.3.5 Çelişik Duygulu Cinsiyetçilik Ölçeği	72
4.1.3.6 Çelişik Yaşçılık Ölçeği.....	74
4.1.4 Veri Analizi	75
4.1.5 BULGULAR	76
4.1.5.1 Çocuklara Yönelik Çelişik Yaşçılık Ölçeği'nin Açıklayıcı Faktör Analizi.....	76
4.1.5.2 Çocuklara Yönelik Çelişik Yaşçılık Ölçeği'nin Doğrulayıcı Faktör Analizi.....	80
4.1.5.3 Çocuklara Yönelik Çelişik Yaşçılık Ölçeği'nin ve Faktörlerinin Güvenirlik Analizi	83
4.1.5.4 Çocuklara Yönelik Yaşçılık Ölçeği'nin Diğer Ölçeklerle Korelasyonları	84
4.2. Ana Çalışma	85
4.2.1 Örneklem	85
4.2.2 İşlem	88
4.2.3 Veri Toplama Araçları	88
4.2.3.1 Demografik Bilgi Formu	89
4.2.3.2 Sosyal Temsil Formu	89
4.2.3.3 Sosyal Baskınlık Yönelimi Ölçeği.....	90
4.2.3.4 Çelişik Türçülük Ölçeği	91
4.2.3.5 Çocuklara Yönelik Çelişik Yaşçılık Ölçeği	93
4.2.3.6 Suriyeli Mültecilere Yönelik Tutum Ölçeği	95
4.2.3.7 Çelişik Duygulu Cinsiyetçilik Ölçeği	96
4.2.4 Veri Analizi	98
4.2.5 BULGULAR	100
4.2.5.1 Betimsel İstatistikler.....	100
4.2.5.2 Değişkenler Arası İlişki Analizleri.....	101
4.2.5.3 Hayvanlara Yönelik Önyargı ve Ayrımcılığı Yordayan Bir Değişken Olarak SBY.....	104
4.2.5.4 Gruplar Arası Karşılaştırmalar	104
4.2.5.4 Beslenme Düzeni/Yaşam Tarzı Gruplarının Ölçeklerden Alınan Puanlara Göre Karşılaştırılması	106
4.2.5.5 Hiyerarşik Regresyon Analizleri.....	111
4.2.5.5.1 Yaş Küme Sistemini Yordayan Değişkenler.....	112
4.2.5.5.2 Cinsiyet Küme Sistemini Yordayan Değişkenler	114
4.2.5.5.3 Keyfi Küme Sistemini Yordayan Değişkenler	117
4.2.5.5.4 Tür Küme Sistemini Yordayan Değişkenler.....	119
4.2.5.6 Nitel Verilere Dair Analizler.....	121
4.2.5.6.1 Çeşitlilik ve Nadirlik Analizine Dair Bulgular	121
4.2.5.6.2 Sosyal Temsilleri Analize Hazırlama Süreci.....	122
4.2.5.6.3 Prototip Analizi.....	123
4.2.5.6.4 Benzerlik Analizi	131

4.2.5.6.5 Hayvan Temsillerinin Öz Tanımlama Bakımından Uygunluklarına Dair Analiz Sonuçları.....	134
5. TARTIŞMA ve SONUÇ	138
5.1 Ön Çalışmaya Dair Genel Değerlendirme	138
5.1.1 Ön Çalışmaya Dair Sınırlılıklar	141
5.2 Ana Çalışmaya Dair Genel Değerlendirme.....	142
5.2.1 Ana Çalışmaya Dair Sınırlılıklar.....	150
KAYNAKLAR.....	152
EKLER	170

TABLO DİZİNİ

Tablo 1. Katılımcıların Demografik Bilgileri.....	65
Tablo 2. Madde-Toplam Puan Korelasyon Değeri .30'un Altında Olup Çıkarılan Maddeler.....	77
Tablo 3. Çocuklara Yönelik <i>Çelişik Yaşçılık Ölçeği</i> Maddelerin Faktörlere Dağılımı ve Faktör Yükleri	79
Tablo 4. Çocuklara Yönelik <i>Çelişik Yaşçılık Ölçeği</i> Faktörlerinin Ana Faktörlere Dağılımı ve Faktör Yükleri	80
Tablo 5. Çocuklara Yönelik <i>Çelişik Yaşçılık Ölçeği</i> 'nin Çok Faktörlü DFA İlişkin Model Sonuçları	81
Tablo 6. Çocuklara Yönelik <i>Çelişik Yaşçılık Ölçeği</i> Faktörleri Arasındaki Korelasyon Değerleri	83
Tablo 7. Çocuklara Yönelik <i>Çelişik Yaşçılık Ölçeği</i> 'nin Madde-Toplam Korelasyonu, Ortalama, Standart Sapma ve Madde Çıkartıldığında Cronbach Alpha Değerleri	84
Tablo 8. Ölçekler Arası Korelasyon Değerleri	85
Tablo 9. Katılımcıların Demografik Bilgileri.....	87
Tablo 10. Verilerin analizlerine dair tanımlayıcı tablo.....	99
Tablo 11. Ana çalışmadaki ölçeklere ve değişkenlere ait betimsel istatistikler	101
Tablo 12. Tüm değişkenlere dair Pearson Korelasyon analiz bulguları	103
Tablo 13. SBY puanları ile türçülüğün tahmin edildiğini gösteren Basit Regresyon Analizi sonuçları ..	104
Tablo 14. <i>Çelişik türçülük</i> puanlarının beslenme düzeni/yaşam tarzı gruplarına göre farklılaşmasını gösteren tek yönlü varyans analizi sonuçları.....	106
Tablo 15. <i>Çelişik türçülük</i> puanlarının hangi beslenme düzeni/yaşam tarzı grupları arasında farklılaşmasını p değeri cinsinden gösteren Post-hoc testi sonuçları	107
Tablo 16. SBY puanlarının beslenme düzeni/yaşam tarzı gruplarına göre farklılaşmasını gösteren tek yönlü varyans analizi sonuçları	107
Tablo 17. SBY puanlarının hangi beslenme düzeni/yaşam tarzı grupları arasında farklılaşmasını p değeri cinsinden gösteren Post-hoc testi sonuçları	108
Tablo 18. ÇYÇYÖ puanlarının beslenme düzeni/yaşam tarzı gruplarına göre farklılaşmasını gösteren tek yönlü varyans analizi sonuçları	108
Tablo 19. ÇYÇYÖ puanlarının hangi beslenme düzeni/yaşam tarzı grupları arasında farklılaşmasını p değeri cinsinden gösteren Post-hoc testi sonuçları	109
Tablo 20. SMYTÖ puanlarının beslenme düzeni/yaşam tarzı gruplarına göre farklılaşmasını gösteren tek yönlü varyans analizi sonuçları	109
Tablo 21. SMYTÖ puanlarının hangi beslenme düzeni/yaşam tarzı grupları arasında farklılaşmasını p değeri cinsinden gösteren Post-hoc testi sonuçları	110
Tablo 22. ÇDCÖ puanlarının beslenme düzeni/yaşam tarzı gruplarına göre farklılaşmasını gösteren tek yönlü varyans analizi sonuçları	110
Tablo 23. ÇDCÖ puanlarının hangi beslenme düzeni/yaşam tarzı grupları arasında farklılaşmasını p değeri cinsinden gösteren Post-hoc testi sonuçları	111
Tablo 24. Çocuklara yönelik yaşçılığı yordayan değişkenler.....	112
Tablo 25. Çocuklara yönelik yaşçılığı insan üstünlüğü alt boyutu kapsamında yordayan değişkenler....	113
Tablo 26. Yetişkin zorbalığını yordayan değişkenler.....	114
Tablo 27. Cinsiyetçiliği yordayan değişkenler	115
Tablo 28. Cinsiyetçiliği insan üstünlüğü alt boyutu kapsamında yordayan değişkenler	116
Tablo 29. Düşmanca cinsiyetçiliği yordayan değişkenler	117
Tablo 30. Suriyeli mültecilere yönelik tutumları yordayan değişkenler	118
Tablo 31. Suriyeli mültecilere yönelik tutumları insan üstünlüğü alt boyutu kapsamında yordayan değişkenler	119
Tablo 32. Türçülüğü yordayan değişkenler	120
Tablo 33. İnsan üstünlüğünü yordayan değişkenler	121
Tablo 34. Hayvan sosyal temsillerinin özellikleri	122
Tablo 35. Ana ve ön çalışma tüm hipotez ve araştırma soruları bulgu özetleri.....	136

ŞEKİL DİZİNİ

Şekil 1. Farklı hayvan türlerinin ahlaki açıdan kayırılma yüzdeleri.	8
Şekil 2. Türler Arası Önyargı Modeli gösterimi.	22
Şekil 3. SBYÖ'nün DFA modeli.....	69
Şekil 4. Şekil 5. ÇTÖ'nün DFA modeli	71
Şekil 5. ÇDCÖ'nün DFA modeli	73
Şekil 6. ÇYÖ'nün DFA modeli.....	75
Şekil 7. Çocuklara Yönelik Çelişik Yaşçılık Ölçeği'nin DFA modeli.....	82
Şekil 8. SBY'nin DFA modeli	91
Şekil 9. ÇTÖ'nün DFA modeli	92
Şekil 10. ÇYÇYÖ'nün DFA modeli	94
Şekil 11. SMYTÖ'nün DFA modeli	96
Şekil 12. ÇDCÖ'nün DFA modeli	97
Şekil 13. Sosyal temsillerin prototip analizi sonrası yapısal özelliği	124
Şekil 14. Tüm katılımcıların hayvan temsiline dair prototip analiz sonuçları.....	125
Şekil 15. Türcülük düzeyi yüksek olan grubun hayvan temsiline dair prototip analiz sonuçları.....	127
Şekil 16. Türcülük düzeyi düşük olan grubun hayvan temsiline dair prototip analiz sonuçları.....	127
Şekil 17. Etik vegan/vejetaryenlerin hayvan temsiline dair prototip analiz sonuçları	130
Şekil 18. Hepçillerin prototip hayvan temsiline dair analiz sonuçları.....	130
Şekil 19. Etik vegan/vejetaryenlerin hayvan temsiline dair benzerlik analizi sonuçları	132

KISALTMALAR ve SİMGE DİZİNİ

ABD	Amerika Birleşik Devletleri
Adj. R ²	Adjusted Explained Variance
AFA	Açımlayıcı Faktör Analizi
ALF	Animal Liberation Front
AMOS	Analysis of Moment Structures
APA	American Psychological Association
Ark.	Arkadaşları
bkz.,	Bakınız
BY/K	Bilişsel Yardım/Koruma
CATF	Cinsiyetler Arası Tamamlayıcı Farklılaştırma
CFI	Comparative Fit Index
COVID-19	Coronavirus Disease-19
ÇDCÖ	Çelişik Duygulu Cinsiyetçilik Ölçeği
Çev.	Çeviren
ÇTÖ	Çelişik Türçülük Ölçeği
ÇYÇYÖ	Çocuklara Yönelik Çelişik Yaşçılık Ölçeği
D	Diversity Index
DC	Düşmanca Cinsiyetçilik
DYK	Dehşet Yönetimi Kuramı
df	Degrees of Freedom
DFA	Doğrulayıcı Faktör Analizi
DT	Dilde Türçülük
DY	Düşmanca Yaşçılık
EBY	Ekolojik Baskınlık Yönelimi
Ed.	Editör
F	F değeri
η^2	Eta Kare (Etki Büyüklüğü Değeri)
GÇK	Gerçekçi Çatışma Kuramı
GFI	Goodness-of-Fit Index
H	Hipotez
HAKİM	Hayvan Hakları İzleme Komitesi
HAYTAP	Hayvan Hakları Federasyonu
HY	Heteroseksüel Yakınlık
İÜ	İnsan Üstünlüğü
İY	İstanmeyen Yardım
IRAMUTEQ	Interface de R pour les Analyses Multidimensionnelles de Textes et de Questionnaires
KA	Koruyucu Ataerkillik
KC	Korumacı Cinsiyetçilik
KMO	Kaiser-Meyer-Olkin
KT	Korumacı Türçülük
KY	Korumacı Yaşçılık
LGBTİ+	Lezbiyen Gey Biseksüel Trans İnterseks
Max.	Maksimum

Min.	Minimum
N	Katılımcı Sayısı/Örneklem
OKK	Otoriteryen Kişilik Kuramı
Ort	Ortalama
Örn.	Örneğin
\bar{x}	Ortalama
p	Anlamlılık değeri
PETA	People for the Ethical Treatment of Animals
Ed.	Editör
Örn.	Örneğin
χ^2	Kikare Değeri
r	Korelasyon Katsayısı
R	Rarity/Hapax Index
RMSEA	Root Mean Square Error of Approximation
s.	Sayfa
S	Soru
SS	Standart Sapma
SBK	Sosyal Baskınlık Kuramı
SBY	Sosyal Baskınlık Yönelimi
SBYÖ	Sosyal Baskınlık Yönelimi Ölçeği
SD-HARM	The Social Dominance Human-Animal Relations Model
SKK	Sosyal Kimlik Kuramı
SKY	Sağ Kanat Yetkeçiliği
SMK	Sistemi Meşrulaştırma Kuramı
SMYTÖ	Suriyeli Mültecilere Yönelik Tutum Ölçeği
SPSS	Statistical Package for the Social Sciences
SRMR	Standardized Root Mean Square Residual
STK	Sosyal Temsiller Kuramı
t	T Değeri
TPD	Türk Psikologlar Derneği
TDKS	Türk Dil Kurumu Sözlükleri
WEIRD	Western Educated Industrialized Rich Democratic

1. GİRİŞ

Basitçe, hayvanlara¹ yönelik –yalnızca tür üyeliklerine dayalı olarak– önyargı ve ayrımcılık anlamına gelen *türcülük* (speciesism), antik çağ dinleri ve felsefesinden (Hidayet, 1927/2016) günümüz düşünce akımlarına (Haluk, 2018) kadar yoğun biçimde tartışılan bir konu olmakla birlikte, sosyal bilimler literatüründe görece yenidir. Psikoloji disipliniinde özellikle cinsiyetçilik, homofobi, yaşçılık veya ırkçılık gibi birçok ayrımcılık biçimi sıkça çalışılmış olmasına rağmen türcülük uzun yıllar önemli bir araştırma alanı olarak görülmemiştir. Özellikle Darwin'den itibaren akademide ve entelektüel çevrelerde insanlar ile hayvanların pek çok açıdan (biyolojik, psikolojik, sosyal vb. gibi) benzer görülmesi insan-hayvan arasındaki ahlaki ayrımın sorgulanmasına yol açmıştır.

Avrupa'da 18. ve 19. yüzyılda oluşan bazı ahlaki öğretisi, inanç ve akımlar (örn., vejetaryenizm, romantizm) hayvanların bedenlerinin gıda olarak kullanımını reddederek vejetaryen grupların ortaya çıkmasını kolaylaştırmıştır. 1944 yılında Birleşik Krallık'ta veganlık kavramı ilk defa ortaya atılmış, böylelikle özellikle etik gerekçelerle hayvanların yaşamın her alanında mal ve kaynak olarak kullanımını topyekûn reddeden akımlar belirginleşmeye başlamıştır (Leneman, 1999). Fakat hayvan hakları hareketinin asıl dönüm noktasını, 20. Yüzyılın son çeyreğinde meydana gelen bazı gelişmeler oluşturmaktadır. Pek çok hayvan hakları aktivistinin, 1960'lı yılların ırkçılık, cinsiyetçilik veya sınıf ayrımı gibi insan grupları arasındaki önyargıları azaltmaya yönelik sosyal değişim taleplerinin hayvanları gözden kaçırmaması nedeniyle endişeli olmaları, 70'li yıllarda hayvan hakları konusunda hem üretilen eserler hem de bu alandaki örgütlenmeler bakımından çeşitli ilkleri meydana getirmiştir. Bu dönemlerde özellikle ABD'de hayvan hakları hareketinin tırmanışa geçmesi, ALF (Animal Liberation Front) veya PETA (People for the Ethical Treatment of Animals) gibi örgütleri ve bazı sivil itaatsizlik

¹ Türcülük üzerine yapılan pek çok çalışmada hayvanlardan söz edilirken 'non-human animals', yani 'insan harici hayvanlar/insan olmayan hayvanlar' şeklinde kullanım tercih edildiği görülmektedir (örn., Calarco, 2004; Dzwonkowska, 2020). Biyoloji disipliniinde insan (*Homo sapiens*) türünün de hayvanlar kategorisinde yer alması ve araştırmacıların türümüzü ayrıcalıklı bir kategoriye yerleştirmek istememesi gibi sebepler bu ifadenin yaygın kullanılmasının önemli gerekçelerindendir. Fakat okuyucuların ve araştırmaya katılan katılımcıların daha kolaylıkla anlamalarını sağlamak için bu ifadenin tez çalışması boyunca kullanımı tercih edilmemiştir. Dolayısıyla bu tez çalışmasında 'hayvan' ya da 'hayvanlar' kelimeleri insan harici hayvan türlerine karşılık gelen şemsiye kavramlar olarak düşünölmelidir.

eylemlerini doğurmuştur. Yoğun kampanyalar neticesinde pek çok firma rekor kayıplar vermiş ve kamuoyu gözünde geri döndürülemez bir kötü imaj edinmiştir. Toplumsal yaşamdaki bu hareketlilikler akademik çalışmalara da yansımıştır. İçinde bulunduğumuz yüzyılda hayvan hakları çerçevesinde artan küresel çaptaki farkındalık nedeniyle ‘hayvan meselesi’ 2000’ler sonrasında birçok alanda (hukuk, felsefe, medya ve iletişim çalışmaları, sosyoloji, edebiyat, sinema, etik, kültürel çalışmalar, kadın çalışmaları vd.) olduğu gibi sosyal psikoloji disiplininde de popülerleşerek akademik olarak incelenmeye değer bir konu olmaya başlamıştır.

Yukarıda ifade edilen yaygın artışını somut bir örnek üzerinden incelemek mümkündür. Türçülük kavramıyla alakalı 1975-1999 yılları arasında 272, 2000-2022 yılları arasında ise 2.680 çalışma yayımlanmıştır.² Yalnızca psikoloji disiplini özelinde türçülükle alakalı kaç çalışmanın olduğu incelendiğinde ise 1981-2022 yılları arasında görece az olarak değerlendirilecek 284 çalışma karşımıza çıkmaktadır. Psikoloji disiplininde türçülüğü konu alan çalışmaların nicel boyuttaki sınırlılıklarına ek olarak sosyal psikolojide hayvanları sosyal gruplar olarak ele alıp türçülüğü de gruplar arası ilişkiler bağlamında inceleyen görgül çalışmaların daha da az sayıda olması konunun bu kapsamda aydınlatılması gereken yönlerinin bulunduğu işaret etmektedir. Nitekim bu tez çalışmasının ortaya çıkmasını sağlayan ve çalışmanın ilk önemli sorularından olan ‘Türçülük diğer önyargı/ayrımcılık biçimleriyle karşılaştırılabilir mi?’, eğer bu mümkünse ‘Hem türçülüğü hem de insan grupları arası önyargı/ayrımcılık biçimlerini yönlendiren ve sürdüren ortak psikolojik faktörler var mıdır ve varsa bunlar nelerdir?’ gibi sorular meselenin gruplar arası ilişkiler literatüründen faydalanarak incelenmesi gerektiğinin göstergeleridir. Dolayısıyla bu tez çalışmasının amacı, insan grupları arasındaki hiyerarşiyi açıklamada kullanılan Sosyal Baskınlık Kuramı (SBK) aracılığıyla türçülüğü incelemek, türçülüğün diğer ayrımcılık biçimleriyle olan benzerlik ve farklılıklarını belirlemek ve insan-hayvan arasında inşa edilen hiyerarşik yapıyı SBK zemininde görgül olarak çalışılabilir bir fenomen haline getirmektir. Nitekim SBK’nin orijinal formülasyonunda yer alan 3 farklı kümeleme sistemine ek olarak (kuram ve kümeleme sistemleri ileriki bölümlerde detaylı ifade edilecektir), özellikle insan-hayvan arasındaki hiyerarşiyi temsil eden ve *tür sistemi* (species system) olarak isimlendirilecek

² Bu inceleme Bursa Uludağ Üniversitesi Merkez Kütüphanesi’nin akademik arama motoru kullanılarak yürütülmüştür.

dördüncü bir küme önerisi getirmenin mümkün olup olmayacağı sorgulanacaktır. Yalnızca insan gruplar arası ilişkilere odaklanan orijinal kümelerin aksine, önerilen bu yeni küme insan-hayvan arasında oluşturulmuş insan-merkezci anlayışın yanı sıra, hayvanlar arasında inşa edilen ayrımcı tutum ve davranışları da (örneğin kedi köpek gibi pet hayvanların veya primatların çiftlik hayvanlarından ahlaki ya da hukuki açıdan daha değerli görülmeleri) temsil edebileceği söylenebilir. Böylelikle SBK teorisyenlerinin göz ardı ettiği anlaşılabilir türsel/tür temelli hiyerarşiler kuram kapsamında incelenebilir hale gelecektir. Dolayısıyla bu tez çalışmasının temel gayesi ulusal ve uluslararası literatürdeki bu eksikliğe dikkat çekmek ve SBK'ye orijinal bir katkı sunmaktır. Çalışmanın ikinci önemli sorusuysa katılımcıların hayvanlara dair hangi tür sosyal temsillere sahip olduğudur. Nitel yollarla elde edilen hayvan sosyal temsillerin içeriği ve olumluluk düzeylerinin hangi faktörlerle ilişkili olduğu incelenecektir. Özellikle katılımcıların türçülük düzeyleri ve beslenme/yaşam tarzı kimlikleri ile sosyal temsillerin ilişkisi mercek altına alınacaktır. Literatürde genel hayvan kategorisine dair herhangi bir sosyal temsil çalışmasına rastlanmaması ve nitel-nicel verilerin bir arada eş zamanlı analiz edilecek olması bu çalışmanın orijinal yönlerindedir.

Takip eden kısımlarda ilk olarak türçülüğün genel tanımı, kökenleri ve diğer ayrımcılık biçimleri arasındaki benzerliklere ilişkin bazı bilgiler verilecektir. Tezin bu kısımları psikoloji başta olmak üzere antropoloji, arkeoloji, sosyoloji, antrozooloji (insan-hayvan ilişki bilimi), tarih ve felsefe gibi disiplinlerden yararlanarak şekillendirilmiştir. Ardından akademideki hayvan çalışmaları hakkında açıklamalar yapıldıktan sonra sosyal psikoloji özelinde insan-hayvan çalışmalarının ve türçülüğün nasıl ele alındığı değinilecektir. Bunu takiben çalışmanın kuramsal çerçevesini oluşturan SBK ve Sosyal Temsiller Kuramı (STK) tanıtılacaktır. Özellikle SBK'nin ortaya attığı varsayım ve kavramlar ile insan-hayvan arasındaki hiyerarşik yapı mercek altına alınıp açıklanacaktır. Üçüncü bölümde çalışmanın kapsamı, içeriği ve amacı ifade edilerek ön ve ana çalışmaların hipotez ve soruları belirtilmiştir. Yöntem kısmında ise ön ve ana çalışmanın örnekleme, veri toplama araçları, analizleri ve bulguları aktarılmıştır. Son olarak tartışma bölümünde ise hem bulgular genel olarak değerlendirilmiş hem de çalışmanın sınırlılıkları ifade edilmiştir.

1.1 Türçülüğe Genel Bir Bakış

Türçülük terimini ilk olarak psikolog Richard Ryder (2004; 2010) 1970’te Oxford’da hayvan deneylerini protesto etmek için dağıttığı broşürlerde kullanmıştır. Ryder broşüründe hayvanların ‘bilimsel gelişme’ için öldürülmesine karşı çıkmış ve bunu hayvanların da –tıpkı insan türü gibi– acının hissedilmesini sağlayan sinir sistemine sahip olması üzerinden temellendirmiştir. Dolayısıyla, Ryder’e göre, türçülüğün topyekûn reddedilip temel hakların insan harici türlere de genişletilmesi rasyonel bir karar olacaktır. Nitekim ‘painism’ terimini kullanan Ryder, acıyı hissedebilen tüm varlıkların tür farkı gözetilmeden aynı haklara sahip olması gerektiğine ilişkin konumunu bildirmektedir.

Türçülüğün tanımını net biçimde ilk olarak ahlak felsefecisi Peter Singer’ın 1975’te yayımlanan ve modern hayvan hakları hareketinin başlangıcı –kimilerine göre ‘kutsal’ kitabı– olarak kabul edilen *Hayvan Özgürleşmesi* (Animal Liberation: A New Ethics for Our Treatment of Animals) kitabında görmek mümkündür. Singer (1975: 6) türçülük terimini ‘*Bir kimsenin kendi türünün çıkarları lehine ve başka türlerin çıkarları aleyhine önyargılı veya taraflı tutumdur*’ şeklinde tanımlamaktadır. Dolayısıyla bir insan, başka bir türün acı çekmeme konusundaki haklarını/çıkarlarını sadece insan olmadıkları gerekçesiyle görmezden gelirse, keyfi gerekçelerle ayrımcılık yapıyor demektir.

Singer’ın uluslararası alanda hızla popüler hale gelen bu kitabı, türçülük teriminin yaygınlaşmasını sağlamıştır. Nitekim kitabın yayımlanmasından sonra türçülüğe dair farklı tanımlama girişimleriyle karşılaşmaktadır. Örneğin; Amerikan Psikoloji Derneği (American Psychological Association – APA) (b.t.) türçülüğü ‘*Genellikle insan üstünlüğü varsayımına dayalı olarak, insan olmayan hayvanlara karşı ayrımcı, önyargılı veya sömürücü uygulamalar*’, Oxford Öğrenen Sözlüğü (b.t.) ‘*İnsanların hayvanlara kötü davranmasına neden olan, insanların hayvanlardan daha önemli olduğu inancı*’, Cambridge Sözlüğü (b.t.) ise ‘*Bir türün –özellikle de insan türünün- diğerinden daha önemli olduğu ve daha fazla hakka sahip olması gerektiği fikri*’ biçiminde tanımlamaktadır. Psikoloji disiplindeki tipik önyargı tanımı (‘*Bir grubun üyelerine yönelik, doğrudan veya dolaylı olarak o gruba karşı bir tür olumsuzluk veya antipati ima eden herhangi bir tutum, duygu veya davranış*’ (Brown, 2010: 7).) düşünüldüğünde türçülük bu haliyle bir önyargı biçimi olarak görülebilir.

Türçülüğe dair açıklamalar genellikle yukarıda belirtilen üç tanımda olduğu gibi insan-hayvan arasındaki hiyerarşik yapıya odaklanmaktadır. Bu biçimdeki türçülüğe (hayvanlara karşı ve insanlar lehine önyargı/ayrımcılık) *insan merkezli türçülük* (anthropocentric speciesism) adı verilmektedir (Caviola ve Capraro, 2020: 3; Gradidge ve Zawisza, 2021). Bunun yanında insanların hayvan grupları içerisinde inşa ettiği statüsel farklılıklar da türçülük dahilinde değerlendirilmektedir. Bu biçimdeki türçülüğe (evcil olmayan hayvanlara karşı ve evcil hayvanlar lehine önyargı/ayrımcılık) *evcil hayvan türçülüğü* (pet speciesism) adı verilir (Caviola ve Capraro, 2020: 3; Gradidge ve Zawisza, 2021). Dolayısıyla türçülük yalnızca insan ve hayvanlara yönelik farklı davranış pratikleri ve düşünme biçimleri olarak değil, aynı zamanda hayvan türlerine yönelik farklı muameleler ve ahlaki değerlendirmeler olarak da düşünülmelidir. Bu bağlamda köpek ile inek veya kedi ile fare arasında oluşturulan statüsel, ahlaki ya da hukuksal farklılıklar da türçülük olarak kabul edilir.

Türçülük üzerine yapılan araştırmaları incelerken bu iki (veya daha fazla) türçülük biçiminin farkında olmak gerekmektedir. Bu konudaki güncel araştırmalar, metinler ve ölçüm araçları³ çoğunlukla insan merkezli türçülüğe odaklanırken evcil hayvan türçülüğünün ihmal edildiği görülmektedir. Sınırlı sayıda da olsa bazı araştırmaların evcil hayvan türçülüğünü ele aldığı söylenebilir. Örneğin Caviola ve Capraro (2020) katılımcılardan duygusal düşünceleri (emotional thinking) istendiğinde evcil hayvan türçülüğünün arttığını (köpeklere diğer hayvanlardan daha fazla önem verme) insan merkezli türçülüğün ise azaldığını bulmuşlardır. Mantıklı düşünmenin (deliberative thinking) olduğu durumlarda ise insan merkezli türçülük artış gösterirken evcil hayvan türçülüğü azalmıştır. Caviola ve ark.'nın (2019) 140 Amerikalı katılımcı ile gerçekleştirdiği başka bir araştırma evcil hayvan türçülüğü çalışmasına örnek gösterilebilir. Bu çalışmada katılımcıların 100 doları köpeklere yardım eden bir yardım kuruluşu ile domuzlara yardım eden bir yardım kuruluşu arasında paylaşımını istenmiştir. Katılımcılar köpeklere (68.57 dolar bağış) yardım etmeyi domuzlara (31.43 dolar bağış) yardım etmeye oranla daha çok tercih etmiştir.

³ Örneğin literatürde en yaygın biçimde kullanılan Caviola ve ark. (2019) geliştirdiği “Türçülük Ölçeği” ya da bu tez çalışmasının ölçüm araçlarından olan “Çelişik Türçülük Ölçeği” (Altınal ve Tekdemir, 2020) aslında insan merkezli türçülük ölçekleridir. Bu ölçeklerde insanların farklı hayvan türlerine yönelik algıları/tutumları incelenmeyip, yalnızca insanlarla hayvanları karşılaştıran ifadeler yer almaktadır.

Hayvanlar arasında inşa edilen ahlaki değer farklılıkları kültür, tarihsel dönem, yaş grubu, sosyal sınıf, dini inanç, mezhep ya da etnik yapı gibi faktörlere bağlı olarak değişkenlik gösterebilir. Bu duruma kültür, tarihsel dönem ve yaş grupları kapsamında birer örnek vermek mümkündür. Dünya kamuoyunun Çin Halk Cumhuriyeti'nin Yulin kentinde her yıl gerçekleşen köpek yeme festivaline verdiği tepkiler kültüre dayalı farklılığa örnektir (Qin 2015). Festivale karşı yoğun öfke ve olumsuz eleştiriler geçtiğimiz yıllarda Türkiye kamuoyundan da yükselmiştir. Türkiye'de genel olarak dost, arkadaş ya da yenilemez hayvan olarak sınıflandırılan köpeklere bu şekilde bir muamelenin gerçekleşmesi pek çok kimseyi hayrete düşürmektedir. Tarihsel dönem ve hayvanların değişen ahlaki statüsü için, Batı ülkelerinde yüzyıllardır devam etmiş olan at eti tüketimi örnek gösterilebilir (Gade, 1976). Günümüz modern Batı toplumlarında ise atların besin kaynağı olarak görülmesi büyük ölçüde azalmış ve bu türün toplum içerisindeki ahlaki statüsü yükselmiştir. Farklı hayvanlara yönelik olarak inşa edilen ahlaki değer farklılıkların yaşa göre değişkenlik göstermesine bir örnek McGuire ve arkadaşlarının (2022), çocuklar (9-11 yaş), genç yetişkinler (18-21 yaş) ve yetişkinler (29-59 yaş) arasında yürüttüğü çalışma verilebilir. Elde edilen bulgulara göre diğer yaş gruplarıyla karşılaştırıldığında çocukların çiftlik hayvanlarını evcil hayvanlara göre yiyecek olarak sınıflandırma olasılıkları daha düşüktür, çiftlik hayvanlarına daha iyi davranılması gerektiğini düşünürler ve hayvansal ürünleri yemenin ahlaki açıdan daha az kabul edilebilir olduğunu savunurlar (McGuire ve ark., 2022). Görünüşe göre çocuklar ergenlik döneminde hem insan merkezli hem de evcil hayvan türçülüğünü edinmektedir.

Hayvan türleri içerisinde inşa ettiğimiz türçü tutumlara en iyi örnek, her bir hayvan türünün sübjektif ve keyfi biçimde belirli makro kategorilere (yenilebilir-yenilemez, sevilesi-tiksinti verici, zararlı-faydalı vb. gibi) ayrılması verilebilir. Kwan ve Cuddy (2008), Kalıpyargı İçeriği Modeli'nden –grupları *yetkinlik* (competence) ve *sıcaklık* (warmth) boyutları üzerinden değerlendirme motivasyonu (Fiske ve ark., 2002)– hareketle insanların hayvanları dört genel kategori içerisinde algılama eğiliminde olduğunu bildirmektedir: (1) kedi veya köpek gibi pozitif ve insanlara yardımcı olarak değerlendirilen evcil hayvanlar (yüksek yetkinlik ve yüksek sıcaklık), (2) tavuk veya koyun gibi dostça olmayan ve yetenezsiz değerlendirilen evcil hayvanlar (düşük yetkinlik ve düşük sıcaklık), (3) yılan veya sırtlan gibi insanlara zarar veren yırtıcı hayvanlar (yüksek yetkinlik ve düşük sıcaklık), (4) ceylan veya geyik gibi olumlu olarak görülen

ancak yeteneđi olmayan av hayvanları (düşük yetkinlik ve yüksek sıcaklık) (akt. Amiot ve Bastian, 2014: 31).

Hayvanların öznelliklerinden koparılarak yapılan bu tür sınıflandırmalar ile insanların, çeşitli hayvan türlerine karşı belirli tarzda ahlaki anlayış ve davranış pratikleri geliştireceđi iddia edilebilir. Bu durumun hayvan türleri arasında inşa ettiđimiz ahlaki deđer tutarsızlıklarını da beraberinde getireceđi öngörülebilir. Örneđin genellikle gelişmiş bilişsel kapasiteye sahip (yetkin) veya arkadaş canlısı (sıcak) olarak algılanan hayvanlar, daha yüksek düzeyde ahlaki deđer ve haklara sahiptir. Bu konuda Leite ve arkadaşlarının (2019) yaptıkları bir çalışmada Amerikalı katılımcılara 20 hayvandan oluşan bir liste sunarak ahlaki olarak sorumlu hissettikleri hayvanları belirlemelerini istemişlerdir. Şekil 1’de görüldüğü gibi katılımcıların büyük çoğunluğu evcil olarak sınıflandırılan hayvanların (kedi, köpek, at) refah ve çıkarları için daha yüksek düzeyde ahlaki sorumluluk bildirmiştir. Katılımcıların çoğu aynı zamanda sevimli vahşi hayvanları (yunus, şempanze, kanguru vb. gibi) önemsediklerini belirtmiştir. Ancak ahlaki sorumluluk oranı, gıda hayvanları (tavuk, keçi, inek vb. gibi) olarak sınıflandırılanlar söz konusu olduğunda önemli ölçüde düşmüştür. En az ahlaki sorumluluk ise sevimli olmayan vahşi hayvanlar (yılan, timsah, salyangoz vb. gibi) için belirtilmiştir. Elde edilen sonuçlara göre hayvanlar arasında oluşturulan türçü ayrımlar – tıpkı türümüz içerisindeki ırkçı veya cinsiyetçi ayrımlarda olduğu gibi– bir hayvanın ahlaki açıdan deđer görüp görmeyeceđini belirleyen güçlü bir faktördür. Dolayısıyla kimi hayvanlara kötü muamele yapıldığında bu durumun görmezden gelinip ahlaki problem olarak deđerlendirilmemesinde inşa edilen türçü ayrımlarda önemli bir rol oynadıđı söylenebilir.

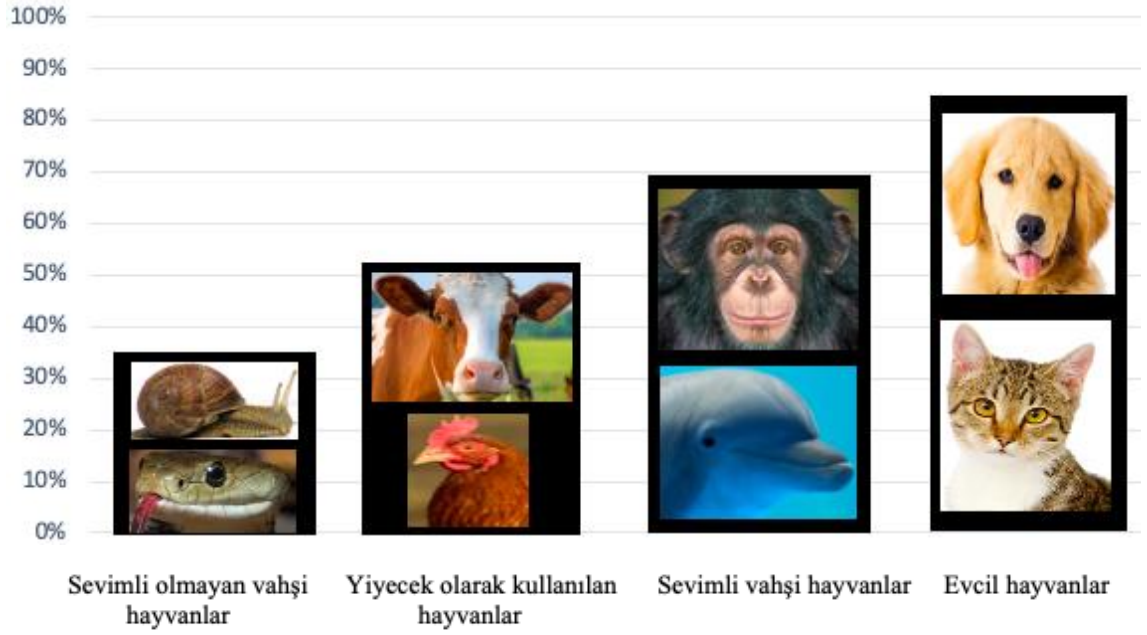

Şekil 1. Farklı hayvan türlerinin ahlaki açıdan kayırlama yüzdeleri (Dhont ve ark., 2020: 33).

1.1.1 Türcülüğün Kökenleri

İnsanlık tarihinin %99'undan fazlasında türümüz diğer canlı organizmalarla yakından bağlantılı olan avcı-toplayıcı gruplar halinde yaşamıştır (Wilson, 1993: 32). Neolitik dönemin aksine, avcı-toplayıcı toplumların temelde eşitlikçi (egalitarian) sosyal örgütlenmeye sahip olması (net bir cinsiyet ayrımı ve sosyal hiyerarşinin bulunmaması) hayvanlara yönelik düşüncelerine de yansımıştır (Willis, 1994: 6). Bu durum insanın kendi türdeşleriyle kurduğu ilişki biçiminin diğer hayvan türleri ile kurduğu/kuracağı ilişki biçimlerinden ayrı düşünülmemeyeceğini akla getirmektedir. Pek çok antropolog, avcı-toplayıcı grupların⁴ insanlar ile diğer hayvanların eşit statüde olduğunu ve insan dışı

⁴ Birbirinden oldukça farklı avcı-toplayıcı yaşam biçimleri bulunmakla birlikte antropologlar ve arkeologlar bu grupların daha çok bitki bazlı bir diyeti (%60-80 bitki temelli kaynaklardan) benimsediğini kabul etmekte, hayvansal proteinlerin ise toplam enerji alımının sadece %20 ila %45'ini temsil ettiğini bildirmektedir (De Garine, 1994: 233-234; Gezgin, 2021:18). Türümüzün anatomik yapısı düşünüldüğünde (yırtıcı pençe sisteminin olmaması, güçlü çene, kas ve sivri dişlerin mevcudiyetsizliği, nispeten gelişmiş koku ve görme becerisi, uzun bağırsak sistemi vb. gibi) özellikle alet ve ateşin kontrollü kullanımı öncesi yaygın avlanma ritüelleriyle karşılaşılması şaşırtıcı değildir (Gezgin, 2021: 18; Erus, 2019; Kınikoğlu, 2015). Vejeteryen atalardan evrimleşen Afrikalı Homo Sapiens prehistorik dönemde kimi kabuklu deniz canlısı, yiyecek arama sırasında bulunan bazı böcek ve küçük hayvanların ya da güneş altında kalan leş kalıntılarının süpürülmesi (Russell, 2012:144-155) haricinde hayvan yemek insan beslenmesinin temel parçası olmamıştır (Gezgin, 2021: 43). İfade edilen bu bilgiler dönemin insan-hayvan ilişkileri üzerine düşünmemizde önemli yere sahiptir.

türlerin de kişilikleri olduğunu kabul eden bir ontolojiyi benimsediğini savunmaktadır (Hurn, 2012: 43). Bu anlayışın oluşmasında yerli ve avcı-toplayıcı halklarla ilişkilendirilen *animizm* inancı önemli rol oynamaktadır (Hurn, 2012: 43-47). Animistik kozmolojide her hayvan ruhsal bir öze sahiptir ve yaşamlarının bağımsız aktörüdür. Hayvanlara faillik atfeden bu paradigma günümüzün taban tabana zıt insan-hayvan algılayışının ötesinde, hiyerarşik olmayan ve insan-hayvan geçirgenliğini mümkün kılan bir hayvan imgesi oluşturmuştur (Mullin, 1999: 201-222).

Günümüzden yaklaşık 12.000 yıl önce (Blakemore, 2019) oluşmaya başladığı düşünülen tarıma dayalı toplumlar ile mülkiyet ve veraset anlayışları hayatımıza girmiş ve gruplar arası ilk eşitsizlik emareleri, emek sömürsü, iktidar mekanizmaları ve sınıflı toplum yapısı bu dönemde filizlenmiştir (Gezgin, 2021:77). Pek çok bilim insanı sosyal statü temelli hiyerarşik toplumsal örgütlenmelerin tarım devrimi ile doğmaya başladığını bildirmektedir (örn., Diamond, 1997/2018; Harari, 2011/2015). Benzer şekilde insanlık tarihinde gruplar arası acımasız rekabetin ve savaş olgusunun yine ilk olarak tarımsal yerleşmelerle birlikte meydana geldiği kabul edilmektedir (Haas ve Piscitelli, 2013). İnsan gruplarında meydana gelen hiyerarşik yapılaşma, insan-hayvan ilişki pratiklerinde de gözlemlenmektedir. Kabaca artı değer üretimine denk gelen evcilleştirmeyle birlikte hayvanların bedenleri, emekleri veya süt, yumurta, deri gibi beden çıktıları insan yararı için sistematik biçimde kullanılmaya ve kontrollü biçimde üretilmeye başlanmış ve pek çoğu izole edilerek doğal yaşam habitatlarından uzaklaştırılmaya zorlanmıştır. Nibert'e göre insan yapımı küçük alanlarda yaşamaya mahkûm edilen bu hayvanlar sayılarının da artmasıyla öznelliklerini ve kişiliklerini yitirmiş, canlılıklarını kaybetmiş ve gitgide değersizleşmeye başlamıştır (akt., Zengin, 2017: 80). Sürü ve çiftlik hayvanların evcilleşmesiyle birlikte hayvanların statüsünün bir tür mülke/eşyaya dönüşmesi hem insan-insan hem de insan-hayvan ilişkilerinde önemli bir kırılma noktası olarak kabul edilmektedir (Russell, 2012: 214, 248). Dikey bir hiyerarşi kurularak 'sahip' olunan hayvanlar, insanları 'efendi' hayvanları ise 'köle' statüsüne taşımıştır. Böylelikle, avcı-toplayıcı dönemde vahşi doğadaki yaban hayvanların özerkliklerine hayran olunup insanla adeta eşit statüde öznel olarak görülmesinin aksine evcil hayvanlar insan türünden daha alt bir statü kapsamında değerlendirilmiştir (Russell, 2012: 248).

Görüldüğü üzere, tarım devrimi insanları piramitin üzerine, doğa ve hayvanları ise piramitin aşağısına taşımıştır. Dolayısıyla türçülüğün en sistematik ve belki de kurumsal yapısını tarım devrimi ile başlatmak mümkündür. Bazı Doğu ahlaki öğretileri ve kültürel kodları içerisinde hayvana saygıyı esas alan vejetaryen pratikler barındırır da (Stewart, 2015) dünyanın neredeyse genelinde insan türünün diğer pek çok varlıktan üstünlüğü fikri hakimdir. Bu fikir –insanın evrenin efendisi ve sahibi olarak tanımlandığı egemen (dominionist) dünya görüşü– genel olarak köklerini hayvanların evcilleştirilmesinden (bazı araştırmacıların ifadesiyle hayvanların köleleştirilmesinden) almaktadır (Mason, 2005).

Batı düşünce tarihini insan-hayvan bağlamında incelemek türçülüğün kökenleri hakkında bazı ipuçları sunacaktır. Anaakım fikirlerin zıttı yönde bazı görüşlerle de karşılaşmakla beraber Antik Yunan'dan Orta Çağ Avrupası'na, Aydınlanma'dan Sanayi Devrimi'ne kadar hayvanlar insanlardan aşağı konumda algılanmıştır (Zengin, 2017: 36). Aristo ortaya attığı lineer yapıdaki *büyük varlık zincirinde* (great chain of being/scala naturae) hayvanları –rasyonel akıldan yoksun olmaları nedeniyle– tanrılardan, meleklerden ve insanlardan çok daha aşağı bir seviyede konumlandırmıştır (Thornton ve Boogert, 2019: 181-182). Bu zincirle canlıların taksonomik bir sınıflandırmasını ve hiyerarşisini oluşturmaya çalışan Aristo, hayvanların insanlar için yaratıldığını ve dolayısıyla da genel ahlak alanının dışında tutulmaları gerektiğini bildirmektedir. İnsan harici canlıları doğrudan dezavantajlı bir konuma yerleştiren bu nosyon 19. yüzyılın ortalarına kadar bilimsel, felsefi ve dini düşünce sistemlerinde egemen olmuştur (Wise, 2016). Nitekim modern Batı felsefenin kurucusu ve Kartezyen paradigmanın faraziyeleri ile başta psikoloji olmak üzere pek çok disiplini etkileyen Descartes (1637/1998) da hayvanların bir zihni olduğunu ve acıyı hissedebildiğini inkâr eder ve onları makinelere/otomatlara benzetir. Çağdaş Batı düşünce sisteminin oluşmasında etkileri olan Roma İmparatorluğu'ndan (bkz., Hayvan Hakları Federasyonu [HAYTAP], b.t.) Kant felsefesine (bkz., Birch, 2020: 1), İncil ve Yeni Ahit'ten (bkz., Singer, 1975: 187) Hümanist paradigmaya (bkz., Figdor, 2021) kadar her bir katmanda hayvanlar genel ahlaki çemberin dışına itilmiştir.

Düalist kozmolojiye sahip olan Batı düşüncesi/medeniyeti evreni yalnızca ikili zıtlıklar (insan-hayvan, akıl-beden, kadın-erkek, heteroseksüel-homoseksüel vb. gibi) üzerinden

okuma eğilimindedir ve bu durum belirli norm ve iktidarları inşa edebilmektedir (Kirk, 1997: 6; Sawyer, 2014). Dikotomik düşünme biçimi ayrıca olgulara yönelik gerçekte var olmayan kategorik algıları derinleştirmekle beraber insanların günlük yaşamlarını fanatik taraftarlar olarak deneyimlemelerini mecbur kılar (Arkonaç, 2016: 492). Hayvan sömürsünün zihinsel zeminini oluşturan en belirgin ikili karşıtlık; rasyonellikle (rational) duygusallık (emotional), uygarlıkla (civilized) ilkelik/doğallık (natural) olarak verilebilir (Wyckoff, 2014: 724). John Locke ve Adam Smith'e kadar uzanan sağ-liberter ideolojik spektrumdan Marksist geleneğe kadar etkileri sirayet eden bu düşünme biçimine göre doğal/ilkel olan şeyler, rasyonel varlıklar tarafından ehlileştirilip kontrol edilmeli ve faydalanılacak kaynaklar olarak görülmelidir (Wyckoff, 2014: 725). Bu düşünce sisteminde hayvanlar, beyaz erkeğin tam da zıttı konumuna yerleştirilerek rasyonellikten yoksun, ilkel varlıklar olarak tanımlanır (kadınlar ve ekoloji de benzer yere konumlandırılabilir; bkz. Adams, 1990/2015). Ahlaki statüye sahip olma, eşitlik ve adalet talebinde bulunma gibi hakların 'rasyonel' olarak sınıflandırılan insan gruplarına verildiği düşünülürse hayvanların içerisinde bulunduğu ontolojik sınıflandırmadan dolayı bu haklara sahip olması mümkün gözükmemektedir.

Binlerce yıldır rasyonel ve uygar kategorilerinin dışına itilen hayvanlar mal ve mülk statüsüne indirgenmiştir. Nitekim Batılı politik ve ekonomik sistemlerde hayvanlar sahiplerinin kendilerine verdiği değerden başka hiçbir değeri olmayan, alınıp-satılabilen ve fiyat etiketi olan ekonomik metalar olarak görülmektedir (Francione, 2000: 50, 80). Hayvanların mülk statüsü yeni değil, yukarıda ifade edildiği gibi evcilleştirme, özel mülkiyet ve para fikirlerinin gelişimi ile yakından ilişkilidir. Bu ilişkilerin tezahürünü dilde de görmek mümkündür. Türkçe'de mal kelimesi hem '*büyükbaş hayvan*' hem de '*bir kimsenin, bir tüzel kişinin mülkiyeti altında bulunan, taşınır veya taşınmaz varlıkların bütünü*' anlamında kullanılmaktadır (Türk Dil Kurumu Sözlükleri [TDKS], b.t.). Batı dillerinden İngilizce'de *sığır* (cattle) kelimesi *sermaye* (capital) kelimesi ile aynı etimolojik kökten gelir, İspanyolca'da *mülk* 'ganaderia' *sığır* 'ganado' anlamına gelirken Latince'de *para* (pecunia) kelimesi *sığır* anlamına gelen 'pecus' kelimesinden türetilmiştir (Francione, 2000: 51; ayrıca bkz. Rifkin, 1992). Kıta Avrupası zihniyetinin hayvanlara biçtiği bu değerler göz önüne alındığında türçülük ideolojisinin köklerini Batı düşünme sistemi içerisinde aramak doğru olacaktır.

Tarım devrimi, evcilleştirme pratikleri ve Batı düşünme geleneğinden köklerini alan türcü ideolojinin gelişmesinde diğer önemli kilometre taşı ise sanayi devrimi ve beraberinde meydana gelen küreselleşmiş kapitalist ekonomik örgütlenme olarak belirtilebilir. Antroposen çağda meydana gelen nüfus patlamaları, teknolojik gelişmeler, Batı beslenme/yaşam biçiminin pek çok coğrafyaya istila etmesi (Cohen, 2017) ve ekonomik kârın yegâne amaç haline gelmesi hayvanların sömürülmesini daha organize, sistematik ve sıradan hale getirmiştir. Hayvanlar sadece kar-zarar hesapları içerisinde ele alınan eşyalara dönüşmüştür. Fakat bu durum pek çok kimsenin farkına varabildiği bir konu değildir. 20. ve 21. yüzyılda nüfusunun büyük bir çoğunluğun kentlere göç etmesi insanların hayvanlarla olan temasını nitelik ve nicelik bakımından sınırlandırmıştır. Nitekim modern kent toplumlarında yaşayan ve et, süt, yumurta, deri ya da yün gibi hayvansal ürünleri tüketen kimselerin çoğu bu ürünlerin asıl özneliyle herhangi bir temas kur(a)mazlar. Günümüzde hayvanlarla kurulan ilişkide tek bilgi kaynağı olarak görülen yazılı ve görsel medya/bilgi kaynakları ise çoğu zaman taraflı ve manipülatif temsiller inşa eder (Zengin, 2017: 1). Örneğin Zengin'in (2017) Gıda Tarım ve Hayvancılık Bakanlığı internet sitesinde hayvanların nasıl temsil edildiğini incelediği çalışmasında hayvanlar duyguları olmayan, cansız makineler veya bazı ilkel fizyolojik tepkiler veren pasif nesnelere olarak inşa edilmektedir.

1.1.2 Hayvanlara ve İnsanlara Yönelik Davranışlarımız Arasındaki Bağlantılar:

Türcülük ile Diğer Ayrımcılık Biçimleri Arasındaki İlişkiler

Digard'a (1990) göre hayvanların evcilleştirilmesi her kültürde gözlenen evrensel bir olgudur ve evcilleştirmeye karşılık gelecek en uygun kavram 'hükmetmedir' (domination; akt., Russell, 2012: 237-238). Digard insanların hükmetme güdüsünün evcilleştirme sürecinde kendi başına bir amaç olabildiğini ve bu eylemin yaşam ve diğer canlılar üzerinde de egemenlik kurma arzusunu tatmin etme olanağı verdiğini ileri sürer (akt., Russell, 2012: 238). Bu olasılık –bu tez çalışmasının da odaklandığı– insan grupları ve hayvanların tahakküm altına alınması pratiklerinin (örn., cinsiyetçilik, ırkçılık, türcülük vb.) kendi aralarındaki ontolojik benzerliklerini ve yakın ilişkilerini akla getirmektedir. Bu noktaya açıklık getirmeye çalışan Serpell (1986), insan türünün hükmetme isteğinin ilk önce hayvanlara daha sonra ise insan gruplarına yöneltilmiş

olduğunu ileri sürer (akt., Zengin, 2017: 83). Nitekim Eski Dünya ve Güney Amerika’da yapılan arkeolojik incelemeler hayvanların evcilleştirilmesinin insan sömürüsü için ön bir model sağladığı konusunda somut kanıtlar sunmaktadır (Russell, 2012: 250). Örneğin evcilleştirme/hayvancılık pratikleri ‘asil kan’ anlayışına ve ırkçılığa zihinsel temeller sağlayan *saf cins* kavramını meydana getirmiştir (Mason, 2005: 218-220); ki bu düşünme biçimi türümüz içerisinde de karşılık bulmuş, Avrupa sömürgeciliği ya da Nazi ideolojisi gibi yıkıcı marjinal ideolojilerin gelişmesinde etkili olmuştur.

Hayvanlarla ilişkilerimizin doğası, diğer insanlarla nasıl ilişki kurduğumuz ve onlara nasıl davrandığımızla yakından ilişkilidir (Amiot ve Bastian, 2014: 28). Hayvanlara zalimce davranıldığında bu zihniyet kişilerarası ilişkileri olumsuz etkileyebilir. Örneğin yetişkinlikte insanlara karşı işlenen suçlar nedeniyle hapishaneye girmiş Amerikalı mahkûmların çocuklukta hayvan zulmüne ilişkin geriye dönük raporları incelendiğinde, büyük çoğunluğunun boğma, vurma, silahla öldürme, tekmeleme, cinsel istismarda bulunma, yakma vb. şekillerde hayvanlara eziyet ettiği tespit edilmiştir (Overton ve ark. 2012; Henderson ve ark. 2011). Başka bir çalışmada, romantik partnerlerinin şiddetine maruz kalan kadınların, bu tür bir şiddete maruz kalmayan kadınlara kıyasla partnerlerinin evcil hayvanları incittiğini veya öldürdüğünü bildirme olasılıkları 11 kat daha yüksek bulunmuştur (Ascione ve ark., 2007). Bu sonuçlara paralel olarak, hayvanlara yönelik istismar ile çeşitli antisosyal davranışlar arasındaki ilişkiyi araştıran Arluke ve arkadaşları (1999) da hayvanlara kötü muamele eden kişilerin; kişilerarası şiddet, mülkiyet suçları, uyuşturucu suçları ve kamu düzenini bozma suçları işleme olasılıklarının daha yüksek olduğunu bulmuşlardır. Son olarak Longobardi ve Badenes-Riberac (2019) hayvanlara yönelik eziyet ile kişilerarası şiddet arasındaki ilişkiyi incelemek için 1995 ve 2017 yılları arasında yürütülmüş 32 çalışmayı gözden geçirmişlerdir. Sonuçlara göre çocukluk ve gençlik dönemindeki tekrarlayan hayvan zulmü olayları gelecekteki kişilerarası şiddet uygulamalarının önemli bir yardımcı olarak bulunmuştur.

Hayvan sömürüsü ile insan gruplarının tahakküm altına alınması arasındaki ilişkiyi kadınlara yönelik önyargı ve ayrımcılık odağında okumak da mümkündür. Örneğin Sanday’in (1981) teknoloji öncesi kültürler özelinde yürüttüğü antropolojik çalışmalara göre ekonomileri hayvan sömürüsüne dayalı olan (hayvancılık, balıkçılık, avcılık)

toplumlarda; kadınların sosyal statüleri arka planda kalmakta, baba soyluluk ve erkek tanrılara inanma anlayışı egemen olmakta (Adams, 1990/2015: 91) ve çocuğun bakımında ve sosyalleşmesinde erkek daha az rol almaktadır.

Kadınların, ekolojinin ve hayvanların metalaştırılarak tahakküm altına alınmasını kapitalist ataerkil değerlerle ilişkilendiren eko-feministler (Bloodhart ve Swim, 2010; ayrıca bkz., Adams, 1990/2015) ve bazı hayvan hakları savunucuları, kadınların ezilmesiyle hayvanların ezilmesinin pek çok açıdan paralellik taşıdığını savunmaktadır. Wyckoff (2014) bu duruma *İlişkili Baskılar Hipotezi* (Linked Oppressions Thesis) adını vererek kavramsallaştırmıştır. Hipotez kadınların ve hayvanların ezilmesinde yapısal bağlantıların bulunduğunu ve bu iki ayrımcılık biçiminin birbirini beslediğini bildirmektedir. Hipotezin belirttiği diğer önemli nokta ise kadınların ve hayvanların geleneksel erkek rolleri nedeniyle baskılandığı düşüncesidir (Wyckoff 2014). Buna paralel olarak cinsiyetçilik ve türçülük bağlamında tarihsel, antropolojik ve sosyolojik analizler yapan Adams (1990/2015), feminist-vejetaryen eleştirel kuramında ataerkil kodların kadınları tahakküm altına alınmasından olduğu kadar hayvanların sömürülmesinden de sorumlu olduğunu ileri sürer. İfade edilen bu görüşler sosyal psikoloji çalışmaları tarafından da görgül olarak desteklenmektedir. Allcorn ve Ogletree'nin (2018) Teksas Üniversitesi öğrencileriyle yaptığı bir çalışmada hayvansal ürün tüketimi ile geleneksel toplumsal cinsiyet rolleri ve cinsiyetçi tutumlar arasında pozitif ilişki bulmuştur. Benzer olarak De Backer ve arkadaşlarının (2020) çalışmalarına göre, geleneksel erkeklik biçimleriyle daha güçlü şekilde özdeşleşen erkekler daha fazla et tüketmekte ve ete daha yüksek düzeyde bir bağlılık ifade etmektedir. Maskülen değerlere sıkı sıkıya bağlı olma ayrıca eti azaltma niyetleri ve vejetaryenlere yönelik tutumlar ile negatif yönde ilişkili bulunmuştur. Batı toplumlarında yer alan '*gerçek erkekler et yer*' (Rothgerber, 2013) veya 'et = güç/erkeksilik/dayanıklılık/zindelik/cinsel yeterlilik' yönünde yaygın inanışlar (Love ve Sulikowski, 2018; Nath, 2010) göz önüne alındığında bu bulgular şaşırtıcı değildir. Nitekim erkeklik ve et arasındaki bu güçlü bağlar nedeniyle sağlık veya ekolojik gerekçelerle etsiz veya eti azaltılmış diyetlerin teşvik edilmesi, pek çok erkeğin erkek kimliklerini kaybetmekten korkmasından dolayı başarılı olamamaktadır (De Backer ve ark., 2020; Kildal ve Syse, 2017). Dolayısıyla 'cinsiyete uygun yiyecekler' tüketen bazı erkeklerin sadece vücutlarını beslemek için

değil, aynı zamanda erkek kimliklerini ‘beslemek’ için de hayvansal ürünleri tercih ettiği söylenebilir.

Thomas (1983: 44) hayvanların içine itildiği aşağı statüden yalnızca hayvanların değil hayvan statüsüne indirgenen insanların da olumsuz etkilendiğini bildirmektedir. Nitekim geçmişten günümüze şiddet mağdurlarının hayvan olarak yeniden sınıflandırılarak insanlıktan çıkarılması -ahlaki meşrulaştırmanın sağlanabilmesi için- çoğu zaman gerekli bir zihinsel ön hazırlık sürecidir. Bu bağlamda kadınlar dışında çocukların, siyahların, kölelerin, yabancıların ya da akıl hastalarının yüzyıllarca hayvan kategorisinin sınırlarında gezdiği söylenebilir. ‘Vahşi/zararlı/egzotik tür’, ‘hamamböceği’, ‘maymun’, ‘solucan’ veya ‘haşere’ gibi hayvan kategorilerinde konumlandırılan ast gruplar (örn., Yahudiler, Siyah ve Yerli Amerikalılar), çoğunlukla ahlaki gözetimin/kaygının dışında bırakılarak merhametsiz davranışlara ve şiddete maruz kalmaları meşrulaştırılmaktadır (Bandura, 2016: 84-85). İnsani niteliklerden yoksun bırakılarak ahlaki değer bakımından daha aşağı yaşam formlarında algılanan bu tür gruplar pek çok zulümle karşı karşıya kalabilmektedir. Spesifik örnek olarak 18. yüzyılda Avrupa’daki seçkin sınıflar için ehlileştirilmiş vahşi hayvanların gösterildiği sirk ve hayvanat bahçelerinde siyah ve cüce insanların egzotik hayvanlar/süs eşyaları olarak tanımlanarak teşhir edilmeye zorlanmaları (Mason, 2005) akabinde 19. ve 20. yüzyılında Amsterdam, Londra, Paris veya Chicago gibi büyük batı kentlerinde yaygınlaşan *insanat bahçeleri/etnolojik sergiler* (bkz., Abbattista, 2014) ya da Yahudi ve Aborijin halklarının hayvan isimleriyle birlikte anılarak soykırımları öncesi psikolojik hazırlık sağlanması gösterilebilir. Dolayısıyla insan ast grupları ve hayvanların tahakküm altına alınması ve sömürülmesinin sadece yüzeysel benzerlikler göstermekle kalmadığı, aynı zamanda benzer kronolojik, psikolojik ve zihinsel süreçleri de bünyesinde barındırdığı ileri sürülebilir.

1.1.3 Genelleştirilmiş Önyargı ve Türçülük

Türçülük ve diğer ayrımcılık biçimleri arasındaki bağ Goldon Allport’un *genelleştirilmiş önyargı* (generalized prejudice) kavramı ile de ele alınabilir. Allport’un (1954: 68) bu kavramla ifade ettiği önemli çıkarım şudur: ‘*En emin olduğumuz gerçeklerden biri, bir dış grubu reddeden insanların diğer dış grupları da reddetme eğiliminde olacağıdır.*’ Bu

bakımdan kimi insanların bir gruba yönelik olumsuz tutumlarını görünüşte ilgisiz olan diğer gruplara taşıma eğiliminde olduğu söylenebilir. Farklı kültürel bağlamlarda yapılan çalışmalara göre ırkçı ideolojileri benimseyerek bazı sosyal grupları değersizleştiren bireyler aynı zamanda cinsiyetçi, homofobik, transfobik ve hatta türcü ideolojileri onaylayarak diğer dış grup üyelerini aşağılayan görüşleri destekleme eğilimindedir (Dhont ve ark., 2020: 30; örn., Akrami ve ark. 2011). Allport'un (1954: 68) ifadesiyle '*Bir kişi Yahudi karşıtıysa, Katolik karşıtı, siyah karşıtı (kısacası) herhangi bir dış grup karşıtı olması muhtemeldir.*' Kimi görgül çalışmalarda genelleştirilmiş önyargının *Daniereans* *Pireneans* ve *Wallonians* adlar takılan tamamiyle hayali/uydurma gruplar özelinde bile geçerli olabildiği saptanmıştır (Hartley, 1946). Buradaki temel nokta bazı grupları değersizleştiren ve bunlar hakkında olumsuz tutumlar geliştiren bireylerin bu yaklaşımlarını diğer gruplara da (etnik, cinsiyet, tür vb. gibi) genelleştirmesidir.

Güncel çalışmalar genelleştirilmiş önyargının tüm gruplardan ziyade marjinalleştirilmiş veya düşük statülü olan gruplara yönelik gerçekleşeceği yönünde bulgular ortaya koymuştur (Dhont ve ark., 2020: 31). Marjinalleştirilmiş gruplar arasından özellikle toplumsal istikrarın, düzenin ve anaakım kültürel kodların devamlılığını sağlamada derin bir endişe kaynağı olan gruplar (örn., eşcinseller, deistler vb.) genelleştirilmiş önyargı mağdurları olmaya daha yatkındır.

Hayvanlara yönelik ayrımcılığın düşük statülü insan gruplarının ayrımcılığa uğrama biçimleri ile yakın ilişkilere ve benzer özelliklere sahip olması, genelleştirilmiş önyargı kavramının yalnızca insan gruplarına yönelik önyargılarla sınırlı olmadığını, hayvanlara yönelik önyargıları da kapsayacak şekilde genişletilebileceğini göstermektedir (Dhont ve ark., 2020: 35). Yapılan pek çok çalışmada; cinsiyete, cinsel yönelime ya da etnik kimliğe karşı olumsuz tutumlar ifade eden bireylerin hayvan sömürsü uygulamalarını (avcılık, et yemek vb. gibi) daha fazla onayladıkları bulgulanmıştır (örn., Cavilo ve ark. 2019; Dhont ve ark., 2014). Jackson (2019) Kanada'da türcülük ile çeşitli insan gruplarına (düşük statülü gruplar ve sosyal değişimi destekleyen gruplar) yönelik tutumların ilişkisini incelediği çalışmasında, türcülük düzeyleri yüksek olan bireylerin, sanatçılara, engellilere, yaşlılara, çevrecilere, feministlere, yerlilere (*first nations people*), geylere, göçmenlere, lezbiyenlere, Müslümanlara, işsizlere, dindar insanlara (*spiritual people*) ve vejeteryanlara karşı daha az olumlu tutumlar sergilediğini tespit etmiştir.

Literatürdeki araştırma sonuçları türçülüğün insan dış gruplarına yönelik önyargı ve ayrımcılık biçimleriyle psikolojik benzerliklerini işaret etmektedir. Bu durum psikoloji çalışmalarında yalnızca son dönemlerde görgül olarak araştırılmaya başlansa da hayvan hakları savunucuları kampanyalarında bu paralelliklere sıkça atıfta bulunur. Örnek olarak aktivistlerin toplu kesim için kafeslerde bekletilen hayvan görselleri ile yine toplu katliam için parmaklıklar arkasında bekletilen Yahudi grupların görsellerini bir arada kullanmaları verilebilir (bkz., Patterson 2002; “Holocaust analogy in animal rights”, 2022; “Holocaust on your Plate”, 2022).

1.2. Akademiye Hayvan Çalışmaları

Hayvan meselesi (bilhassa türçülük) özellikle beşerî ve sosyal bilimler literatüründe hayvan çalışmaları (animal study), insan-hayvan çalışmaları (human-animal study) ya da özellikle son zamanlarda eleştirel hayvan çalışmaları (critical animal study) ifadeleri kullanılarak çalışılmaktadır (Tekin, 2017). *Antrozooloji* (anthrozoology) olarak isimlendirilen disiplin ise insan ve hayvanlar arasındaki karmaşık ve katmanlı ilişkileri eleştirel bakış açısı ile incelemektedir (Siddiq ve ark., 2018; ayrıca bkz., Mills ve Marchant-Forde, 2010: 28-31). Konunun disiplinlerarası incelenebilir doğası, farklı kuram ve metodolojinin bir arada kullanılmasına katkı sağlamaktadır. Hayvan çalışmaları antropolojiden sosyolojiye, felsefeden tarihe pek çok disiplinde feminizm, anarşizm, efektif altruizm, Marksist teori ya da queer teori gibi kuramsal perspektiflerle ele alınmaktadır. Bu kuramsal ve metodolojik zenginliğe rağmen hayvanlar literatür genelinde faillikten uzak, insan-merkezci bir bakış açısıyla çalışılmaktadır. Bu tür çalışmalarda esas ölçüt insan, incelenen ana konu ise insana dair meselelerdir. İnsan-merkezci olmayan yeni bir anlatı kurmayı öneren ve ‘posthumanist’ (Wolfe, 2010) olarak adlandırılan kimi hayvan çalışmaları ise biyomerkezci/ekomerkezci yaklaşımı benimser. Böylelikle, hayvanlarla ilgili çalışmaların insan türüne atfedilen bazı vasıflar (örn., muktedirlik, zekâ, kompleks dil vb. gibi) gerekçe gösterilerek türler arasında inşa edilen hiyerarşik anlayışın aksine eşitlikçi bir ontolojik zeminde yürütülmesi mümkün hale gelmektedir.

Akademideki hayvan meselesine olan ilginin büyük bir kısmı hayvan hakları konusundaki aktivist hareketten kaynaklanmaktadır. Bu hareket insan-hayvan ilişkilerine dair pek çok etik soru üretmiştir: İnsan yararı için hayvanları bilimsel araştırmada kullanmanın veya hayvan yemenin ahlaklı olup olmaması vb. gibi. Hayvan hakları hareketinin entelektüel liderlerinden olan felsefeci Peter Singer ve Tom Regan'ın hayvan meselesinin akademide ele alınmasında önemli katkıları olmuştur. Singer (1975) *Hayvan Özgürleşmesi* adlı eserinde Jeremy Bentham'ın yaklaşımını takip ederek 'acı' ve 'zevk' kavramları hakkındaki faydacı (utilitarian) soruları insan türü ötesine taşımıştır. Bu yaklaşıma göre kimin haklara sahip olacağını belirleyen kriter akıl/muhakeme yeteneği değil, acı çekme yeterliliğidir. Kant etiğinden etkilenen Regan (1983) ise *Hayvan Hakları* (The Case for Animal Rights) isimli eserinde hayvan hakları kuramını ortaya atmıştır. Singer'in faydacı yaklaşımına karşılık, Regan '*bir yaşam öznesi olma*' (subjects-of-a-life) kavramıyla hayvanların hak sahibi olması gerektiği fikrini ileri sürmüştür. Bu anlayışa göre hayvanlar; kendi refahını önemseyen, arzuları, hafızası, duyguları, öz bilinci ve hedeflerine ulaşmak için eyleme geçme yeteneği olan canlılardır. Sayılan bu özellikler bakımından kendi yaşamlarının özneleri olan hayvanlar, doğrudan içsel bir değere ve temel haklara sahiptir.

20. yüzyılın son çeyreğinde başta Singer ve Regan'ın çalışmaları olmak üzere türçülüğe dayalı üretilen ilk akademik eserler ve hayvan hakları alanındaki aktivizm pratikleri 2000'li yıllarda akademide hayvan çalışmalarına yönelik yoğun bir ilginin oluşmasını sağlamıştır. Nitekim bu durum son yıllarda konu ile ilgili akademik dergi, kitap, makale, üniversite programları, konferans, belgesel, film, tiyatro ya da podcast serisi sayılarındaki artışlarda da görülebilir.

Hayvan çalışmaları her ne kadar felsefe disiplinin içerisinde başlamış olsa da en büyük zenginleşmesini sosyal bilimlerde yaşamıştır (DeMello ve Shapiro, 2010). Özellikle ilk dalga hayvan çalışmalarının başlangıcı olarak kabul edilen 1980'lerdeki hayvan çalışmalarının bilimsel yönünün sosyal bilimlerdeki nicel çalışmalara kayması ahlak felsefesindeki gelişmelerin görgül temellere dayandırılmasını sağlamıştır (Shapiro, 2020: 806). Alanın ikinci dalga yılları olan 1990'larda ise türçülük çalışmaları nitel ve yorumlayıcı yöntemleri (örn., gömülü teori, söylem analizi, anlatı çalışmaları, katılımcı gözlem) içerecek şekilde genişlemiştir (Shapiro, 2020: 807). Bu çalışmaların ortak

noktası hayvanlar ve insan-hayvan ilişkileri hakkında yeni düşünme yolları gündeme getirmesidir. Tıpkı siyah, feminist ya da eşcinsel akademisyenlerin ana akım çalışmalarını gidişatını değiştirdiği gibi, hayvan çalışmaları yürüten aktivist vegan-vejeteryan akademisyenler ve antropologlar da (Siddiq ve Habib, 2016) pek çok disiplinde insan-merkezciliği reddederek hayvanları ana çalışma nesnesi olarak ele almaktadır.

1.2.1 Sosyal Psikolojide İnsan-Hayvan Çalışmaları

Ana akım veya geleneksel diye adlandırılan psikoloji yaklaşımında egemen olan pozitivist bilim anlayışı ve benimsenen kartezyen insan/özne modeli, birey ile bireyin içerisinde hareket ettiği bağlam arasında katı ve yapay çizgiler çizerek bu dinamikleri ayrıştırır (Arkonaç, 2016: 491). Modernist kalıpla şekillenen bu paradigmanın tezahürlerini ana akım akademik çalışmaların pek çok katmanında görmek mümkündür: Yöntem, hipotez ve araştırma soruları, teorik modeller, müdahale programları... İnsanı ve sosyal dünyayı birbirinden ayrı şeyler olarak ele alan bu psikoloji anlayışında ‘hakikat’ araştırılırken dış dünya yerine insanın iç dünyasına yani zihinsel süreçlerine (örn., algı, hafıza, bellek, tutumlar, düşünce, dikkat) odaklanılır. Dolayısıyla karmaşık sosyal problemlere dair açıklamaların dahi bilişsel yönelimli olduğunu ve pek çok fenomene dair açıklamaların bireyin zihnindeki süreçler üzerinden yapıldığını görmek mümkündür (Arkonaç, 2019a: 11). Özellikle Amerikan psikolojisinde deneysel ve istatistiksel titizliğe olan bağlılığın artmasıyla biliş, duygu ve davranışların sosyal boyutlarının inkârı ile karşılaşmaktadır (Greenwood, 2004). Ana akım psikolojinin sosyal bağlamı dışlayan bu yaklaşımı benimsemesi hem insan-hayvan ilişkilerinin incelenmesini hem de hayvanların insan yaşamına etki eden biricik aktörler olarak ele alınmasını zorlaştırdığı söylenebilir.

İnsan-hayvan ilişkileri ana akım psikolojide olduğu gibi sosyal psikoloji literatüründe de uzun yıllar ana gündemde yer almamıştır. Sosyal psikolojideki ‘sosyal’ın ne/nerede olduğuna dair tanımlamalar ve onu nasıl kaybettiğimize -ve nasıl kısmen geri kazandığımıza- dair açıklamalar değişkenlik gösterse de (bkz., Greenwood, 2004; Gergen, 2012: 137-151) bu disiplinin yalnızca insanı incelemesi gerektiği konusunda sosyal psikologların genellikle hemfikir olma eğilimi vardır (Adams, 2018). Örneğin alanda psikolojik sosyal psikolojinin egemenliğini sağlayan Floyd Allport’a (1924: 12)

göre sosyal psikoloji kısaca, ‘*bireyin sosyal davranışının ve sosyal bilincinin/zihninin incelenmesi*’dir. Sutton ve Douglas’ın (2020: 3) ders kitaplarında ise sosyal psikoloji, ‘*İnsanların birbirleri hakkında nasıl düşündüklerini, onları nasıl etkilediklerini ve birbirleriyle nasıl ilişki kurduklarını araştırmayı amaçlayan psikoloji dalı*’ biçiminde tanımlanmaktadır. Bu sosyal psikoloji anlayışı hayvanları sosyal ilişki ağlarından uzaklaştırarak yalnızca insanın ya da insan gruplarının sosyal alanda biricik aktör olarak anlaşılmasına neden olmaktadır. Dolayısıyla hayvanlar ve insanların dolaylı ya da doğrudan birbirlerinin sosyal yaşantısına, kültürüne veya eylemlerine yönelik etkileri görmezden gelinmektedir. Halbuki hayvanlar insan yaşamının pek çok yerinde bulunur ve çeşitli sosyal bağlamlara nüfuz eder. Bu düşünceye sahip kimi sosyal psikologlar hayvan meselesini sosyal psikolojide incelenebilir bir fenomen haline getirerek bazı istisnalar yaratmıştır. Nitekim yakın zamanlarda bir ‘insan-hayvan ilişkileri psikolojisi’nin ayrı bir çalışma alanı olarak ortaya çıktığı ileri sürülmektedir (Amiot ve Bastian, 2015).

Geçmişten günümüze hayvanlar psikoloji araştırmalarında bazı ‘insancıl (humane) etik çerçeveler’⁵ dahilinde çalışılmaktadır. Pavlov ve Seligman’nin köpekleri, Skinner’in güvercinleri, Thorndike’nin kedileri, Harlow’un maymunları akla gelen ünlü örneklerdir. Fakat ana akım çalışmalarda hayvanlar genellikle insan psikolojisi anlayışımızı geliştirmek veya insanlarda psikolojik iyi oluşu arttırmak adına kullanılmaktadır. Bununla beraber özellikle 2000’ler sonrası yapılan bazı psikoloji araştırmalarında hayvanlar insan-merkezci anlayışın dışında yeni bir ontolojik zeminde ele alınmaktadır. Bu alanda yapılan çalışmalarda hayvanlar ana akım çoğu çalışmada olduğu gibi bir psikoloji teorisinin ya da tedavi modelinin sınanması için pasif bir denek olarak kullanılmaz, aksine insanla dinamik etkileşimleri bağlamında ele alınır. Örneğin bu çalışmalar çoğunlukla insanların hayvanlara yönelik tutumlarını, bağlılıklarını, algılarını, kategorizasyonlarını ya da hayvanların insanlar üzerindeki psikolojik, sosyal veya

⁵ Türkiye’de psikoloji alanında gerçekleştirilen canlı hayvan çalışmaları için ortak etik standartlar ve yasal düzenlemeler henüz mevcut değildir (Şenyüz, 2007: 27). Bunun yanında Türkiye’de psikologların meslek örgütü olarak bilinen Türk Psikologlar Derneği (TPD, 2004) Etik Yönetmelikler Taslağı’nda hayvan çalışmaları ile ilgili birtakım kuralları bildirmektedir. Nitekim bu ilkeler APA’nın (2012) yayınladığı ilkelerle benzerlik taşımaktadır. Fakat metin hem birbiri ile tutarsız maddeler içermekte hem de hayvanlara fiziksel ve psikolojik zarar verilebileceğini belirtmesi bakımından yoğun türcü pratikler ve ideolojiler barındırmaktadır. Dolayısıyla hayvan çalışmaları için belirlenen ‘insancıl ilkeler’ bu haliyle yoğun eleştiri almaktadır.

kültürel etkilerini inceler (Adams, 2018). Hayvanları bu şekliyle sosyal ilişkilerin aktif katılımcıları olarak kabul etmek, ana akım psikolojideki kavramsal, ontolojik ve metodolojik yaklaşımlarımızı yeniden düşünmemizi gerekli (Adams, 2018). Nitekim böylesi bir yaklaşımın sosyal psikolojiye hem kuramsal zenginlik hem de uygulama alanları bakımından çeşitli katkılar sunacağı ön görülebilir.

1.2.2 Sosyal Psikolojide Türçülük Çalışmaları

Hayvan etiği, felsefe ve hukuk alanında türçülükle ilgili yapılan çalışmalarla karşılaştırıldığında sosyal psikolojide bu konuya dair yürütülen çalışmaların oldukça kısıtlı olduğu söylenebilir (türçülükle ilgili ilk sosyal psikolojik çalışma için bkz., Plous, 1993). Sosyal psikolojik çalışmalar türçülük kavramını bir önyargı/ayrımcılık biçimi ve psikolojik bir yapı/değişken olarak işlevselleştirerek ele almaktadır. Bu konuda çalışmalar yürüten araştırmacılar türçülük meselesini genellikle ya ahlak psikolojisinin kuram ve kavramları özelinde ele almakta ya da zengin gruplar arası ilişkiler literatüründen faydalanarak türçülük ile diğer ayrımcılık ve kötü muamele biçimleri arasındaki benzerlikleri açıklamaya çalışmaktadır. Bazı araştırmacılar ise türçülük bağlamında elde edilen sonuçlar doğrultusunda hayvanlara ve insan gruplarına yönelik doğrudan veya dolaylı yollarla meydana gelen şiddet ve tahakkümün önlenmesine yönelik müdahale programları ve bu olguları açıklayan kuramlar (örn., Türler Arası Önyargı Modeli) geliştirmeye çalışmaktadır.

1.2.3 Türler Arası Önyargı Modeli

Costello ve Hudson'un (2012) *Türler Arası Önyargı Modeli* (Interspecies Model of Prejudice-ISMP) olarak isimlendirdikleri model türçülük ile diğer ayrımcılık biçimleri arasındaki ilişkilere odaklanmaktadır. Bu modele göre insan dış gruplarında meydana gelen *insanlıktan çıkarma/insandışılaştırma* (dehumanization)⁶ temelde insan üstünlüğüne dayalı türçü ideolojik yapıdan kaynaklanmaktadır. Modele göre, keskin bir

⁶ İnsandışılaştırma otomat/makine benzeri temsillerle de meydana gelmektedir. Fakat bu metinde kavram *hayvani insandışılaştırma* (animalistic dehumanization) olarak ele alınmıştır.

insan-hayvan ayrımı dış grupların hem insandışılaştırılmasını teşvik eder hem de bu gruplara yönelik ayrımcı davranışları kolaylaştırır. Başka bir deyişle insan-hayvan ayrımına dair inançlar, bireylerin bazı insan gruplarını 'değersiz hayvanlara' benzeterek insan kategorisinden dışlamasına izin vererek önyargı ve ayrımcılığın meydana gelmesinde aracı rol oynar (bkz., Şekil 2). Böylelikle insanlıktan çıkarılarak hayvanlar kategorisine dahil edilen dış grup üyelerine yönelik gerçekleşecek şiddet, işkence veya soykırım gibi her türlü ahlak dışı eylem kolaylıkla meşrulaştırılarak kabul edilebilir hale gelir. Bu durum hayvanlarla kurduğumuz ilişki biçiminin diğer insan gruplarıyla kurduğumuz ilişkilerle bağlantılı olduğuna işaret etmektedir. Model Allport'un (1954: 68) genelleştirilmiş önyargı (*bir dış grubu reddeden insanların diğer dış grupları da reddetme eğiliminde olacağı*) açıklamasıyla da paralellik taşımaktadır. Nitekim türümüzü hayvan kategorisinden keskin biçimde koparıp hayvanları değersizleştiren bireylerin hayvan sınıflandırmasına insan dış grup üyelerini yerleştirip önyargılarını genelleştirmesi kuramsal ve pratik açıdan mümkün gözükmemektedir.

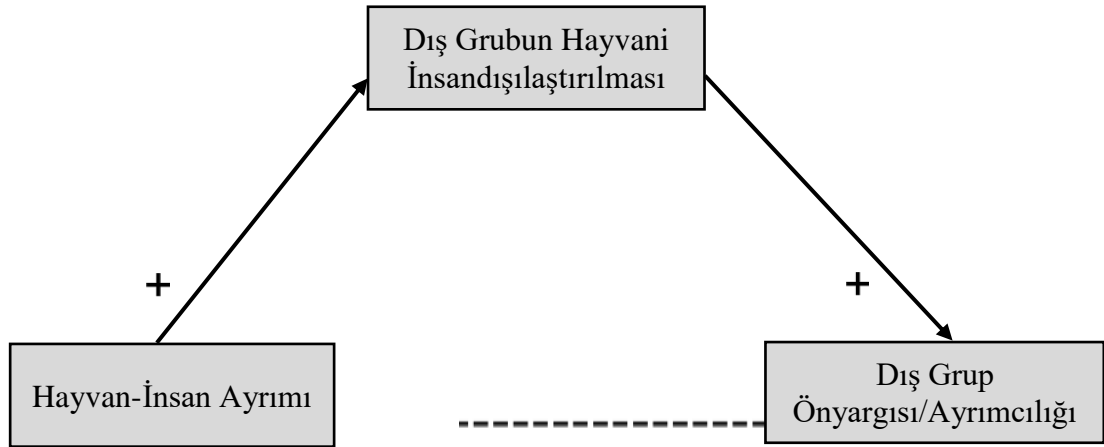

Şekil 2. Türler Arası Önyargı Modeli gösterimi (Costello ve Hudson, 2012: 4).

Not: Noktalı çizgi, insandışılaştırma bir aracı değişken olarak modele dahil edildiğinde ilişkinin zayıf veya anlamsız olduğunu temsil eder.

Bir çalışmada bu model Kanadalı üniversite öğrencileri örneklemini üzerinden sınanmıştır (Costello ve Hudson, 2010). Elde edilen bulgulara göre insanlarla hayvanların benzer özelliklere sahip olmadığına yüksek düzeyde inanç besleyen öğrenciler göçmen grubuna daha az insani özellikler atfetmiştir. Bu eğilim ise göçmen karşıtı tutumlardaki artışı

yordamaktadır. Sonuçlara göre, hayvanların insanlara benzediğini düşünmek; bilişsel alanı genişletmekte, insandışılaştırmayı azaltmakta ve hem insanların hem de hayvanların geniş bir üst grup halinde yeniden kategorize edilmesine yol açmaktadır (Amiot ve Bastian, 2014: 28). Sonuçlar olası önyargı/ayrımcılık müdahalesi çalışmalarında insan-hayvan ayırımına odaklanılmasının etkili bir yöntem olabileceğine işaret etmektedir.

Türler Arası Önyargı Modeli bağlamında çocukların insanları hayvanlardan üstün görme eğiliminin, insandışılaştırmayı artırarak dış grup ayrımcılığına yol açıp açmadığı bir araştırma ile sınınmıştır (Costello ve Hudson, 2012). Çıkan sonuçlar modeli destekler niteliktedir. Buna göre, 6-10 yaşlarındaki Kanadalı beyaz çocuklarda insan-hayvan ayırımının siyahlara yönelik ırksal önyargı üzerindeki etkisinde, tamamen insandışılaştıran temsiller aracı rol oynamaktadır. Benzer ölçümlerin alındığı ebeveyn grubunda da modeli destekleyen sonuçlara ulaşılmıştır. Ayrıca, ebeveynlerin sosyal sistem içinde hiyerarşi kurma tercihlerinin çocuklarının insan-hayvan benzerlik algılarıyla ilişkili olduğu saptanmıştır.

1.2.4 Hayvanları Sosyal Gruplar Olarak Ele Almak

Sevillano ve Fiske (2019) hayvanları sosyal gruplar olarak ele alarak hayvan meselesini gruplar arası bağlamda incelenmesi gerektiğini savunmaktadır. Bu araştırmacılara göre, insanların çeşitli gruplara ayrılarak (üst sınıf, genç, engelli vb.) sınıflandırıldığı gibi hayvanların da sosyal olarak paylaşılan inançlar çerçevesinde (sosyal kalıp yargılar) pek çok alt gruba ayrıldığı (evcil hayvanlar, yenebilen hayvanlar, yırtıcılar, haşereler vb.) söylenebilir. Sevillano ve Fiske (2019) tıpkı insan gruplarına benzer şekilde hayvanlara dair inşa edilmiş kalıp yargıların belirli duygusal tepkileri ve davranış repertuvarlarını meydana getirdiğini bildirmektedir. Örneğin genellikle köpekler ve atlar arkadaş canlısı/sıcak, yetkin, ayılar ve aslanlar zeki/yetkin ve kötü niyetli/soğuk olarak görülmektedir. Farklı türdeki hayvanlar için kurgulanan bu kalıp yargılar insanların hayvanlara yönelik var olan önyargı ve ayrımcılık pratiklerini belirlemektedir.

İnsan grupları içerisinde farklı milliyet veya inanca sahip bireylerin dış grup olarak kabul edilmesine benzer şekilde hayvanların da dış grup olarak görülmesi (Amiot ve Bastian,

2015), hayvanlara yönelik ayrımcılığın gruplar arası ilişkiler literatüründe ‘biz’ ve ‘onlar’ ya da ‘alt grup’ ve ‘üst grup’ dinamikleri bağlamında yürütülen çalışmalar gibi ele alınabileceğini göstermektedir. Dolayısıyla gruplar arası ilişkiler literatüründe önyargı ve ayrımcılığı açıklayan Gerçekçi Çatışma Kuramı (GÇK) (Amiot ve Bastian, 2015), Sosyal Kimlik Kuramı (SKK), Sistemi Meşrulaştırma Kuramı (SMK), Dehşet Yönetimi Kuramı (DYK) (bkz., Goldenberg ve ark., 2001; Beatson ve Halloran, 2007) ve SBK gibi kuramlar, hayvanlara yönelik önyargı ve ayrımcılığı incelemek için başvurulabilecek yaklaşımlardır. Bu kuramlar içerisinden SBK, kavramsal zenginliği ve türçülüğü açıklayabilme potansiyeli nedeniyle tez çalışmasının ana kuramsal çerçevesi olarak seçilmiştir.

2. KURAMSAL VE KAVRAMSAL ÇERÇEVE

Tezin bu kısmında çalışmanın temelini oluşturan SBK ve Sosyal Temsiler Kuramı ilgili kavram ve varsayımları ile açıklanmıştır. Bu iki kuram perspektifinden türçülüğe dair çeşitli açıklamalar getirilmiştir.

2.1 Sosyal Baskınlık Kuramı

Sidanius ve Pratto (1999: 31), evrensel olarak gözlenen grup baskınlığının doğası ve dinamiklerini tutarlı ve kapsamlı tek bir teorik modelde incelenebilir kılmayı hedeflemiştir. Bu motivasyonla ortaya attıkları SBK, yönetim şekli fark etmeksizin artı değer üreten her toplum ve sosyal grupta (primatlar gibi bazı hayvan türleri de buna dahil edilebilir) görülen gruplar arası sosyal hiyerarşi ve ayrımcılığı açıklamaktadır. Kurama göre gruplar arası çatışmalar (ırk, sınıf, cinsiyet vb. kaynaklı), hiyerarşik ve grup temelli sosyal örgütlenme sistemlerini oluşturma ve sürdürmeye yönelik eğilimden kaynaklanmaktadır. Sidanius ve Pratto SBK'yi kavramsallaştırırken, Ebeveyn Yatırım Teorisi, Otoritaryen Kişilik Kuramı (OKK), GÇK, SKK, SMK, Marksist ve neoklasik elit kuramlar, feminist antropolojik analizler ve evrimsel psikolojiden yararlanmıştır. Farklı disiplinlerdeki görüşler tek bir kuram aracılığıyla daha kapsamlı ve güçlü bir teorik çerçeveye entegre edilmeye çalışılmıştır. Kuram önyargı ve ayrımcılık pratiklerini, grup temelli hiyerarşileri ve tahakküm/baskınlık ilişkilerini incelerken; meşrulaştırıcı ideolojileri, psikolojik eğilimleri, bireylerin ayrımcı davranışlarını ve kurumların etkisini içeren pek çok analiz düzeyi kullanır (Sidanius ve ark., 2004: 848-867). SBK, çok düzeyli ve zengin analiz olanağı ile gruplar arası sosyal hiyerarşinin ortaya çıkışı ve devamlılığının sürdürülmesine ilişkin süreçlerin anlaşılmasında en sık kullanılan gruplar arası ilişkiler kuramlarındandır. Kuram hem soykırım, kitlesel katliam veya nefret cinayetleri gibi en uç gruplar arası zalimlik biçimlerini hem de çok sayıda insanın günlük yaşamlarında karşı karşıya kaldığı örtük biçimde kendini gösterebilen ayrımcılık ve baskı biçimlerini açıklayabilme gücüne sahiptir (Sidanius ve ark., 2004: 847).

Sidanius ve Pratto (1999) SBK’de gruplar arası hiyerarşiyi cinsiyet, yaş ve keyfi olmak üzere üç farklı kümeleme sistemi çerçevesinde ele almaktadır. Bu sistemlerdeki belirli gruplar diğer gruplara kıyasla ekonomik, askeri, politik otorite, yüksek kalitede eğitim veya sağlık hizmetlerine erişim gibi olumlu sosyal değerlerin egemenliğini elinde tutmaktadır. Alt gruplar ise arzu edilen maddi ve sembolik kaynaklardan orantısız bir pay alma eğilimindedir. Bu eşitsizlik kendini düşük sosyal statü, yüksek riskli ve düşük statülü meslekler, eksik istihdam, zayıf sağlık hizmetleri, yetersiz gıda, kötü konutlar, hapis ve ölüm cezaları gibi olumsuz ve orantısız yaptırımlar şeklinde göstermektedir (Pratto ve ark 2006: 272).

Yaş sisteminde (age system) yetişkin bireylerin çocuklar ve gençler üzerinde, *cinsiyet sisteminde* (gender system) ise erkekler kadınlar üzerinde orantısız politik ve sosyal güce sahiptir. Üçüncü küme olan *keyfi küme sistemi* (arbitrary-set system) ise dinsel inanç, mezhep, etnik kimlik, klan, kast, sosyal sınıf, cinsel yönelim ya da milliyet gibi ‘keyfi’, yani insan yaşam döngüsüyle doğrudan bağlantılı olmayan bir tarzda inşa edilmiş bazı grupların diğerlerinden daha üstün olmasını ifade eder (Sidanius ve Pratto, 1999: 33). Bu trimorfik yapı ayrıca şempaze, bonobo, goril ve babun gibi diğer primat gruplarında⁷ da görülmektedir (örn., Kawanaka, 1982, 1989; Strier, 1994).

Üç kümeleme sistemindeki grup temelli hiyerarşik yapıların tanımsal özellikleri ve içerdiği şiddet düzeyi toplumlar arasında ve hatta aynı toplum içinde zamanla değişkenlik gösterse de grup temelli hiyerarşik yapılanma evrenseldir (Pratto ve ark., 2006: 272). Sidanius’a göre, belirli bir toplumun eşitlikçilik lehine tüm hiyerarşileri ortadan kaldırması pek olası değildir, ancak eşitsizliklerin derecesi propaganda, hukuk sistemi, eğitim veya uygun sosyalizasyon süreçlerini yaygınlaştırma gibi yollarla belli oranda düşürülebilir (LSE, 2021). Sidanius, artı değer üreten toplumlarda tümüyle *eşitlikçi toplum* tanımlamasına uyan bir sosyal örgütlenme örneği verilemeyeceğini ileri sürer. O’na göre türümüzün sosyal hiyerarşiler oluşturmaya yönelik güçlü bir eğilimi vardır. Dolayısıyla SBK kuramcılarının gruplar arası eşitsizliklerin bağlama göre azaltılabilir fakat kalıcı olarak tümüyle yok edilemez nitelikte olduğunu ileri sürerler.

⁷ Keyfi küme sisteminin insan türü dışındaki hayvanlarda rastlamak oldukça güç olsa da, bazı primatların akrabalık ve dostluk gruplarına dayalı konumlanmaları keyfi küme sisteminin ilkel yapıda görülebilen örnekleri olarak ifade edilebilir (Sidanius ve Pratto, 1999:54).

2.1.1 Sosyal Baskınlık Yönelimi

Kuramın en temel psikolojik yönü ve bireysel farklılık değişkeni olarak isimlendirilen SBY, gruplar arası hiyerarşi ve eşitsizliğin var olmasına ve sürdürülmesine dair istek olarak tanımlanmaktadır (Sidanius ve Pratto, 1999: 48). Bu yönelimi yüksek olan bireyler gruplar arası hiyerarşiyi pekiştirecek tutum ve davranışlara sahip olurken, yönelimi düşük olan bireyler ise eşitlik ve adalet gibi değerlerin getirdiği kabuller üzerinden diğer bireyleri ve grupları değerlendirmeye daha yatkındır. Nitekim literatürde yer alan ayrımcılık çalışmaları bulgularına göre SBY yüksek olan bireyler daha yüksek düzeyde ırkçı, cinsiyetçi, homofobik özellikler göstermektedir (örn., Whitley, 1999; Michinov ve ark., 2005; Yıldırım ve ark., 2020: 15). SBY düzeyi yüksek bireyler ‘*kurtlar sofrasına dönmüş dünya*’ tezahürü içinde ‘*büyük balığın küçük balığı yuttuğu*’ rekabetçi bir dünya kozmolojisine sahiptir (Duckitt ve ark., 2002). Dolayısıyla da bu bireylerin Makyavelist, bencil, sabit fikirli, saldırgan, kibirli, soğuk, empati düzeyi ve öz aşkınlığı düşük kimseler olma eğilimi yüksektir (Ho ve ark., 2015: 1019; Pratto ve ark., 2006: 293; Kuşdil ve Çağlar-Akoğlu, 2014: 1401)

SBY için iki temel iddia mevcuttur: *İdeolojik asimetri* (ideological asymmetry) ve *değişmezlik hipotezi* (invariance hypothesis). İdeolojik asimetri hipotezine göre *geri kalan her şey eşit olduğunda* (ceteris paribus) yüksek statülü grup üyeleri düşük statülü grup üyelerine göre, gruplar arası hiyerarşik ilişkileri ve eşitsizliği daha fazla sürdürme eğilimindedir (Levin ve ark., 1998: 277). Baskın grupların toplumda yaygın olan statü hiyerarşilerini korumak ve sürdürmek için motive olmalarının en önemli sebebi, hakim konumlarının sağladığı sosyal ve ekonomik kaynaklara ayrıcalıklı erişimi sürdürmek istemeleridir (Pratto ve ark., 2006: 288). Dolayısıyla üst grupların SBY düzeyleri ast gruplara göre daha yüksektir. Kuramın bir diğer önemli savı olan ‘değişmezlik hipotezi’ ise *geri kalan her şey eşit olduğunda* erkeklerin kadınlardan anlamlı düzeyde daha yüksek SBY seviyelerine sahip olacağını ileri sürer (Pratto ve ark., 2006: 294). Yapılan kültürler arası çalışmalar bu savı destekleyecek şekilde yaş, sosyal sınıf, politik yönelim, etnik köken, gelir düzeyi, dini inanç veya eğitim düzeyi fark etmeksizin erkeklerin tutarlı biçimde kadınlardan daha yüksek düzeyde SBY’ye sahip olduğunu ortaya koymaktadır (Sidanius ve ark., 1994; Lee ve ark., 2011). Erkekler sosyal eşitsizlikleri, gerici politika

değişikliklerini, savaş ve yabancı düşmanlığı politikalarını daha fazla desteklemektedir (Pratto ve ark., 2006: 295).

Literatürde son zamanlarda SBY'ye ek olarak insanlar, hayvanlar ve doğal çevre ile ilişkinin eko-merkezli ve insan-merkezli yönlerine açıklık getiren Ekolojik Baskınlık Yönelimi (EBY, *Ecological Dominance Orientation*) kavramı ortaya atılmıştır (bkz., Uenal ve ark, 2022a). SBK'yi insanmerkezli küme (*anthropocentric hierarchical axis*) ile genişletmeyi amaçlayan araştırmacılar, Ekolojik Baskınlık Yönelimi Ölçeği olarak adlandırılan özel bir ölçüm aracıyla insanlar, hayvanlar ve doğal çevre üzerinde insan baskınlığı tercihinin incelenebileceğini savunmaktadır (Uenal ve ark, 2022a). Çeşitli özellikleri bakımından SBY ile benzerlikler barındıran EBY, bu üç farklı katmanda insan merkezli hiyerarşik bir ilişki kurmak ve sürdürmek için genel bir tercih olarak tanımlanmaktadır (Uenal ve ark, 2022a; 2022b). Bulgulara göre EBY düzeyi yüksek olan bireyler daha türcü, insan-merkezci, cinsiyetçi, ırkçı ve düşük iklim değişikliği risk ve tehdit algısına sahip olma eğilimindedir (Uenal ve ark, 2022a : 6; 2022b). Bu kimseler ayrıca iklim değişikliğinin azaltılması politikalarını daha az desteklemektedir (Uenal ve ark, 2022b). Araştırmacılar SBK'ye teorik olarak entegre etmeye çalıştıkları EBY ve insanmerkezli kümeyi hem insan grupları hem insan-hayvan hem de insan-çevre ilişkileri arasındaki güç farklılıklarıyla ilişkilendirerek ele almaktadır. Buna karşın –bu tez çalışmasının temel bir iddiası olarak– SBK içerisinde yalnızca türcülüğü (hem insanmerkezli türcülük hem de evcil hayvan türcülüğü) temsil eden bir kümenin varlığını öne sürmek hala önemini korumaktadır. Nitekim görünüşte insan-merkezli ideolojiyi reddeden ve çevre/ekoloji duyarlılığı olan pek çok kimse veya örgüt aynı zamanda türcü tutum ve davranışlar sergileyebilir. Dolayısıyla çevreye/ekolojiye yönelik baskınlık ile hayvanlara yönelik baskınlık kurmanın birbirinden ayrı kümelerde değerlendirilmesinin daha doğru olacağı ileri sürülebilir.

2.1.2 Meşrulaştırıcı Mitler

SBK'ye göre gruplar arası hiyerarşinin azaltılması, üretilmesi ve gelecek nesillere aktarılması meşrulaştırıcı mitler aracılığıyla gerçekleşir. Sidanius ve Pratto (1999: 45, 104) Marx'ın *ideoloji*, Mosca'nın *politik formül*, Gramsci'nin *ideolojik hegemonya*,

Durkheim'ın *kolektif temsiller* ve Moscovici'nin *sosyal temsiller* kavramlarından esinlenerek oluşturdukları meşrulaştırıcı mit kavramını toplumdaki bireylerin uzlaşmaya dayalı olarak paylaştığı, sosyal uygulamalar için ahlaki ve zihinsel gerekçeler sağlayan *değerler, tutumlar, nedensel atıflar, ideolojiler, inanışlar ve kalıpyargılar* şeklinde tanımlamışlardır.

Gruplar arası eşitsizlikleri *arttırma, sürdürme veya azaltma* işlevi gören meşrulaştırıcı mitleri iki kategoride incelemek mümkündür. Bu noktada; sosyal demokrasi, feminizm, insan hakları, efektif altruizm, sosyalizm veya komünizm gibi gruplar arası eşitliği destekleyen mitler *hiyerarşiyi azaltan meşrulaştırıcı mitler* (hierarchy-attenuating legitimising myths), cinsiyetçilik, heteroseksizm, ırkçılık, sınıfçılık, Konfüçyüsçülük, kader kavramı, elitizm, Protestan iş ahlakı, sosyal Darwinizm veya muhafazakarlık gibi gruplar arası eşitsizliği destekleyip entelektüel/ahlaki gerekçeler sunarak meşrulaştırmaya çalışan mitler ise *hiyerarşiyi arttıran meşrulaştırıcı mitler* (hierarchy-enhancing legitimising myths) olarak isimlendirilir (Pratto ve ark., 2006: 275-276). Hiyerarşiyi arttıran mitler yalnızca üst grup üyeleri tarafından değil aynı zamanda ast grup üyeleri tarafından da yoğun ve kapsamlı bir şekilde desteklenebilir. Bu durum, toplumlar içerisindeki grup bazındaki sosyal adaletsizliklerin varlıklarını yüzyıllarca nasıl sürdürdüğüne yönelik bir açıklama getirmektedir.

SBY yüksek olan bireyler hiyerarşiyi arttıran meşrulaştırıcı mitleri daha fazla, hiyerarşiyi azaltan meşrulaştırıcı mitleri ise daha az desteklemektedir. Benimsenen meşrulaştırıcı mitler bireylerin hiyerarşiyi arttıran sosyal politikalara (örn., kısıtlayıcı göç politikaları) ve hiyerarşiyi azaltan sosyal politikalara (örn., pozitif ayrımcılık) yönelik tutumlarının önemli belirleyicisidir (Pratto ve ark., 2006).

2.2 Sosyal Baskınlık Kuramı Perspektifinden Türçülüğü Ele Almak

Sidanius ve Pratto'nun gruplar arası hiyerarşiyi trimorfik yapıda ele alındığı SBK'ye, bir önyargı/ayrımcılık biçimi olarak kabul edilen türçülüğü dördüncü küme sistemi olarak entegre etmek, insan-hayvan grupları arasındaki hiyerarşik yapının kapsamlı biçimde incelenebilir bir fenomen haline gelmesini sağlayacaktır. Dolayısıyla *tür kümesinin*

SBK’de yer alan cinsiyet, yaş ve keyfi kümedeki diğer ayrımcılık biçimlerinden yapısal olarak ayrılan ve benzerlik gösteren yönlerinin betimlenmesi bu yönde bir adım olarak görülebilir.

Tezin bu kısmında SBK’nin gruplar arası hiyerarşiyi açıklamada kullandığı *artı değer ve hiyerarşik toplumsal örgütlenme* arası ilişkiler, *esneklik, şiddet düzeyi, odak noktası, SBY, kurumsal ayrımcılık ve meşrulaştırıcı mitler* gibi bazı kavramları insan-hayvan ilişkileri bağlamında ele alınacaktır. Bu kavramlardan SBY ve hiyerarşiyi arttırıcı mitlerin türçülük özelinde incelendiği bazı görgül çalışmalara rastlamak mümkündür. Söz konusu çalışmaların tanıtımı öncesinde SBK’nin diğer kavramları ve varsayımları ile türçülük arasındaki olası bağlantılara açıklık getirilmeye çalışılacaktır.

2.2.1 Artı Değer Üreten Toplamlar ve Türçülük

Türçülüğün SBK’nin açıklamalarıyla en önemli benzerlik noktası, türçülüğün de keyfi küme sistemindeki gruplar arası hiyerarşiler gibi artı değer üreten toplumlarda belirginleşerek kendini var edebilmiş olmasıdır. Yukarıda da belirtildiği gibi, SBK’ye göre sosyal tabakalaşmanın yaş ve cinsiyet temelli hiyerarşileri tüm sosyal sistemlerde, hatta primatlar da bile gözlenir. Başka bir ifadeyle hem avcı-toplayıcı hem de artı değer toplumlarında kadınların ve çocukların bir grup olarak fazla güç ve ayrıcalık elde edip sosyal ve politik yaşam üzerinde mutlak otorite ve kontrol sahibi oldukları (anaerkil ya da çocukerkil) bir toplum örneği yoktur (Sidanius ve Pratto, 1999: 36, 38). Keyfi olarak belirlenmiş sosyal hiyerarşi sistemleri ise yalnızca artı değer üreten toplumsal yapılar içinde ortaya çıkmaktadır. Sidanius ve Pratto bu varsayımlarını insan sosyal yapısı üzerine yürütülen antropoloji literatürünü inceleyerek oluşturmuştur. Benzer incelemeyi insan-hayvan ilişkisi özelinde yaptığımızda ise, artı değer üretilmeye başlandığı neolitik devrim, hayvanların sosyal statülerinin değişimi açısından önemli bir dönüm noktası olma özelliği taşımaktadır. Bu dönemin belirli özellikleri insanın, ekolojiye ve hayvanlara dair bakış açısında köklü değişimler yaratmıştır. Özellikle yerleşik yaşama geçişle beraber tarım, ehlileştirme ve evcilleştirmenin meydana gelmesiyle, insan türünün hayvanlar ve tabii ki doğa ile ilişkisi çok farklı yönler evrilmiştir (Harari, 2011/2015; Diamond, 1997/2018; Ingold, 2002: 13-34). Önceleri doğanın eşit bir parçası olan ve

diğer türlerle uyumlu ilişkiler kuran türümüz, artık dünyanın (hatta evrenin) sahibi olma rolünü üstlenmiş ve buna paralel olarak tahakküm içeren tutum ve davranışsal örüntüler sergilemiştir.

Türçülük tıpkı diğer grup temelli hiyerarşiler gibi tarih boyunca ve kültürler arasında gözlemlenen, geleneksel kodlar ve zamanın ruhuna göre dünya genelinde farklı şekillerde tezahür eden evrensel bir olgudur (Caviola ve ark., 2019: 2). Bu haliyle -SBK varsayımlarıyla uyumlu biçimde- dördüncü küme olarak önerilen tür kümesinin de (hem insan merkezli hem evcil hayvan türçülüğü buna dahildir) artı değer üreten toplumsal örgütlenmelerde ortaya çıktığı savunulabilir.

2.2.2 Esneklik, Odak Noktası ve Şiddet Düzeyi Bağlamında Türçülük

SBK'nin trimorfik yapıdaki küme sistemleri arasında esneklik, odak noktası ve şiddet düzeyi bakımından üç kritik farklılık mevcuttur. Yaş sisteminde kimin 'çocuk' ya da 'yetişkin', cinsiyet sisteminde kimin 'kadın' ya da 'erkek' olarak görüleceğine dair düşük düzeyde esneklik mevcutken, keyfi küme sistemi daha esnek bir yapıdadır (Pratto ve ark., 2006: 274). Bazı koşullarda hayli katı sınırlara sahip olabilse de (örneğin, yoğun gruplar arası gerginlik ve çatışma), genelde görece geçirgen grup sınırları ve değişken yapıdaki grupsal ayrımlar bu kümeyi esnek kılmaktadır. Öte yandan, yaş ve cinsiyet küme sisteminde bazı acımasız sosyal kontrol yöntemleri kullanılsa da keyfi küme sisteminde şiddet düzeyi boyut ve kapsam bakımından çok daha yüksektir. Tarihte bir toplumsal örgütlenmede erkeklerin tüm kadınları ya da yetişkinlerin tüm çocukları öldürdüğü bir örnekle karşılaşılmanın olmasına rağmen belirli klan veya etnik grubun bir diğerini yok ettiği vakalara (örn., soykırımlar) rastlamak mümkündür (Pratto ve ark., 2006: 274). Odak noktası bakımından yaş sisteminde çocuklar ve gençler yetişkinler tarafından, cinsiyet sisteminde ise kadınlar erkekler tarafından kontrol edilir. Keyfi küme sisteminde ise üst konumdaki grupların ast grubu tahakküm altına alabilmesi için o grubun erkeklerini odak noktası olarak seçmektedir. Bu durum *ast grup erkek hipotezi* (subordinate-male-target-hypothesis / outgroup-male-target-hypothesis) olarak kavramsallaştırılmıştır (Sidanius ve Pratto, 1999: 34). Hakikaten de erkekler geçmişten günümüze ölümcül düzeyli hem kişilerarası hem de gruplar arası şiddetin en sık failleri ve kurbanları olmuştur.

Doküman/arşiv analizleri, deneysel arařtırmalar ve anket çalıřmaları bu hipotezi destekler sonuçlar vermektedir (örn., CLABEC, 2018; Plant ve ark., 2011: 5; Veenstra, 2013; Ayres ve Siegelman, 1995).

Önerdiğimiz tür sisteminin esneklik, odak noktası ve řiddet düzeyi bakımından deęerlendirmesi yapıldığında dięer sistemlerle bazı benzerlik taşıyan ve ayrıřan noktalara ulařılabilir. İnsan ile dięer hayvan türleri arasında sabit düzeydeki grupsal ayrımlar ve geçirgen olmayan grup sınırları bu sistemi düşük düzeyde esnek kılmaktadır. Nitekim kimin 'insan' kimin 'koyun' olarak görüleceęi katı ve net biçimde belirlenmiştir. Ancak hayvanlar alemi içerisinde inşa edilen türcü ayrımlar bağlamında sınırlı bir esneklięin mevcudiyetinden söz edilebilir. Kimi türlerin toplum içerisinde yeniden sınıflandırılması o türün ahlaki deęerini kısmen yükseltebilir. Son 20 yıldır bazı ülkelerde; pek çok primat grubu, kimi evcil hayvan türleri, su aygırđ, yunus, ahtapot ve yengeç gibi bazı hayvanlar insanlar gibi duyarlı/duyguları olan türler kategorisinde deęerlendirilerek özel haklara kavuşmuştur. Örneęin Ekvator 2022'de vahři doğada yařayan hayvanları tüzel kiřilik olarak tanıyıp mal ve eřya statüsünden kaldıran ilk ülke olmuştur (Pointing, 2022). Tüm bu gelişmelere rağmen hayvanlar neredeyse tüm toplumlarda hala insanlardan farklı bir kategoride deęerlendirilmekte ve türümüzün sahip olduęu olaęan/sıradan ayrıcalıklardan (*ordinary privileges*) (bkz., McIntosh, 2012; Greenwood ve ark., 2017) ayrı tutulmaktadır.

Tür sistemi dięer üç sistemle karşılaştırıldığında řiddet düzeyinin en yüksek olduęu küme olarak kabul edilebilir. Hayvanlara yönelik insan řiddetinin ve sömürüsünün özellikle 'gelişmiş' sanayi toplumlarındaki büyük ölçekli ve sistemli organizasyonu göz önüne alındığında bu çıkarım řaşırtıcı deęildir. İnsanlık tarihinin başlangıcından günümüze yaklaşık 110 milyar insan yařayıp öldüęü tahmin edilmektedir; oysa günümüzde bu rakamdan çok daha fazla hayvan insanlar tarafından sadece bir yılda öldürölmektedir (Francione ve Charlton, 2017: 10). Hayvan katliamının en büyük ölçekte gerçekte gerçekleştięi alan olan gıda sektöründe dünya çapında her yıl yalnızca gıda elde etmek için 56 milyar kara hayvanı (inek, koyun, tavuk, hindi, kaz vb. gibi) ve trilyonlarca suda yařayan hayvan (balık, ahtapot, balina vb. gibi) öldürölmektedir (Francione, 2012:196). Gıda için sistematik biçimde sömürölen hayvanların büyük çoęunluęu korkunç kořullarda yetiřtirilmekte, kısaltılan ömürleri boyunca pek çok fiziksel ve psikolojik acı ve ıřtırıp

çekmekte ve zalimce katledilmektedir. Türkiye’de tür ayrımı gözetmeden hayvan hakkı ihlallerini raporlayan Hayvan Hakları İzleme Komitesi’nin (HAKİM, 2020) raporuna göre yalnızca 2020 yılında ülkemizde; en az 1 milyar 211 milyon hayvanın yaşam hakkı gasp edilmiş, en az 22 milyon hayvan işkence görmüş ve en az 1 milyar 280 milyon hayvanın özgürlüğü kısıtlanmıştır. Keyfi küme sisteminde bir grubun bir diğerini yok ettiği vakalar gibi, tür sisteminde de insanların belirli türleri ortadan kaldırma (*soykırım*⁸) motivasyonları taşıyan eylemleriyle daha da sık karşılaşmak mümkündür. Tarihimizin en büyük köpek sürgünü ve soykırımı olarak geçen ‘Hayırsız Ada Faciası’ buna örnek verilebilir (HAYTAP, b.t.). 1910 yılında İstanbul’da artan köpek popülasyona son vermek için dönemin belediye başkanı öncülüğünde Marmara Denizi’ndeki Sivri Ada’da oluşturulan toplama kampında yaklaşık 80 bin köpek katledilmiştir. Yine İstanbul’da 16. yüzyılda evcil hayvan olarak sosyal hayatın parçası olan maymunların, kadınlarla sözde fuhuşa girişmeleri ihtimaline karşı topluca idam edilerek varlıklarına tamamen son verilmesi (Bardakçı, 2000) tarihimizdeki bir diğer hayvan soykırımına örnektir. Orta Çağ Avrupa’sında ise kilise tarafından büyücülük, kötülük, karanlık ve Satanizm ile ilişkilendirilen kediler ise şeytanla iş birliği yaptığı gerekçesiyle türlü toplu kalamlarla karşılaşmıştır (bkz., Mark, 2019). Tüm bu örnekler tür sistemini şiddet düzeyi bakımından en yüksek küme olarak değerlendirmemize neden olmaktadır.

Odak noktası bakımından tür sisteminde bütün hayvan türleri odak noktası olarak seçilir ve insanlar tarafından kontrol edilmeye çalışılır. Bilhassa insanlara zarar verdiğiğine inanılan türler ve kullanılmasında insan yararı taşıdığı düşünülen (örneğin; besin, eğlence, kıyafet, biyomedikal araştırma, bilimsel çalışma vb. alanlarda) türlerin odak noktası olduğu ileri sürülebilir.

⁸ Soykırım terimi, hayvanlara karşı insan kaynaklı şiddeti tanımlamak için nadiren kullanılmakla birlikte bazı araştırmacılar bu kavramın insan dışı bağlama taşınabileceğini ve dolayısıyla hayvanların da soykırım kurbanları olarak değerlendirilebileceğini savunur (örn., Waldkoning, 2019; Sztybel, 2006). Özellikle ‘*holocaust*’ ve ‘*genocide*’ terimleri, Hitler dönemi sırasındaki vahşet ile hayvanlara yönelik şiddet arasındaki benzer özelliklere dikkat çekmek için sıklıkla kullanılmaktadır (bkz., Patterson 2002; “Holocaust analogy in animal rights”, 2022; “Holocaust on your Plate”, 2022).

2.2.3 Kurumsal Ayrımcılık ve Türcülük

Kurumlar, gruplar arası eşitsizlikleri belirli yasalar, kurallar, yönetmelikler ve prosedürler aracılığıyla üretmekte ve geleceğe taşımaktadır. Meşrulaştırıcı mitlerin iki kategoride ele alınmasına benzer olarak kurumlar da *hiyerarşiyi arttırıcı* (hierarchy-enhancing) ve *hiyerarşiyi azaltıcı* (hierarchy-attenuating) kurumlar olarak ikiye ayrılır. Güvenlik güçleri, finans kurumları, ceza adalet sistemleri, okullar, hastaneler, bankalar, şirketler gibi özel veya kamuya ait hiyerarşiyi arttırıcı kurumlar, grup hakimiyeti ve kontrolünün önemli mekanizmaları olarak kabul edilir (Pratto ve ark., 2006: 276; Sidanius ve Pratto, 1999: 41). Kurumsal ayrımcılık kimi zaman bilinçli ve kasıtlı, kimi zamansa bilinçsiz ve örtük biçimde meydana gelir.

Yoksulların ve ezilenlerin yararına çalışan dini kuruluşlar, insan hakları grupları, sosyal yardım kuruluşları ve sivil toplum örgütleri gibi hiyerarşiyi azaltıcı kurumlar, toplumdaki eşitsizlikleri azaltmak, hiyerarşiyi arttırıcı kurumların etkilerini bertaraf etmek ve gruplar arası ekonomik, sosyal ve politik adaleti sağlamak için yoğun çaba sarf ederler (Pratto ve ark., 2006: 277). Ancak bu tür kurumlar genellikle kalıcı ve yeterli miktarda finansmandan, hukuki destekten ve diğer güç temellerinden yoksundur (Pratto ve ark., 2006: 277). Eşitsizlikten yana devamlılığın baskın olduğu sosyal örgütlenmelerde hiyerarşiyi azaltıcı kurumlar (örn., LGBTİQ+ hakları dernekleri, savaş karşıtı kurumlar vb. gibi) pek çok kez gayri meşrulaştırılıp kapatılma tehlikesi ile karşı karşıya kalabilmektedir.

SBK'nin kurumsal ayrımcılık için belirttiği noktalar türcülük bağlamında da ele alınabilir. Nitekim hayvanlara yönelik insan tahakkümünün kurumsallaş(tırıl)ması örneklerine yaygın biçimde rastlamak mümkündür. İnsan-hayvan arasındaki hiyerarşiyi arttıran ve hayvan sömürsünü devamlı kılan kurumlara; Hayvancılık Genel Müdürlüğü, Et ve Süt Kurumu, Kasaplar Odası, Binicilik Federasyonu, Yunus gösteri ve terapi merkezleri, deney hayvanları kullanım sertifikası veren kurumlar, ulusal veya yerel bazda örgütlenmiş avcılık ve köpek/horoz/deve/boğa güreşleri dernekleri ve bünyesinde hayvan sömürsü pratikleri barındıran gıda/moda/kozmetik şirketleri örnek olarak verilebilir. Bu kurumların uygulamaları doğrudan türcü ideolojiyi besleyip hayvanlara zarar vermektedir. Toplumdaki diğer kurumlar da insan-hayvan hiyerarşisinin inşasında rol almaktadır. Örneğin ilkokuldan üniversiteye kadar tüm eğitim kurumlarında yer alan

müfredat insan-merkezci ve türcü ideolojilerle oluşturulmakta ve bazı disiplinler (örn., gastronomi ve mutfak sanatları, veterinerlik, moleküler biyoloji ve genetik) çeşitli hayvan sömürsü pratikleri içermektedir. Hukuk sisteminde ise hayvanlar eşya statüsünde değerlendirilmekte ve dolayısıyla hayvanlara karşı işlenen pek çok suç ya cezasız kalmakta ya da çok az ceza ve caydırıcı yaptırıma tabi olmaktadır. Bunlar dışında Türkiye’de hayvanlar lehine faaliyet göstermesi beklenen Doğa Koruma ve Milli Parklar Müdürlüğü, ‘av turizmi’ adı altında bazı türlerin öldürülmesine yönelik düzenlemeler oluşturmaktadır. Tüm bunlar, kurumların sahip olduğu ve toplum içerisinde yaygınlaştırdığı türcü ideoloji ve pratiklerine örnek olarak gösterilebilir.

Sayıları ve toplumsal etkileri sınırlı da olsa insan-hayvan arasındaki eşitsizlikleri ortadan kaldırmayı amaçlayan ve hayvanların üstün yararı için faaliyet gösteren hiyerarşiyi azaltıcı kurumlar mevcuttur. Ulusal ve uluslararası alanda faaliyet yürüten hayvan hakları örgütleri (örn., HAYTAP, ALF, PETA), siyasi arenada insan-merkezli ideolojiden uzak, doğrudan hayvanlar lehine faaliyet yürüten siyasi partiler (örn., Hayvan Partisi, Animal Protection Party) veya hayvan sömürsünü belirli ölçülerde yasaklayan kimi dini kuruluşlar (örn., Yedinci Gün Adventistleri, İncil Hristiyan Kilisesi) hiyerarşiyi azaltıcı kurumlara örnek gösterilebilir.

2.2.4 Sosyal Baskınlık Yönelimi ve Türcülük

SBY öncelikle insan grupları arasındaki hiyerarşik ilişkileri açıklamak için kavramsallaştırılmış olsa da günümüzde artan sayıda çalışma bu kavramı hayvanlar veya ekoloji üzerinde üretilen tahakküm ilişkilerini açıklamak için de kullanmaktadır. Buna göre bireyler bazı insan gruplarının üste, diğerlerinin ise altta olduğu hiyerarşik toplumsal yapıları ne kadar çok desteklerse, hayvanlara veya ekolojiye yönelik yarar sağlayan tutum ve davranışları (örn., iklim değişikliği kabulü; Jylhä ve Akrami, 2015; Uenal ve ark., 2021) o kadar az sergilemektedir. Bu tez çalışmasının da odaklandığı türcülük meselesi özelinde yoğunlaşan çalışmalara bakıldığında SBY ile hayvanlara yönelik ötekileştirici tutum ve davranışlar arasında pozitif yönde istatistiksel olarak anlamlı ilişki söz etmek mümkündür (Dhont ve ark., 2016; Becker ve ark., 2019).

Anlamalı ve pozitif yönde ilişkilere türçülük ile diğer ayrımcılık biçimleri arasında da rastlanmaktadır. Dhont ve ark. (2014) tarafından yapılan bir araştırmaya göre türçü tutumları desteklemek, etnik gruplara karşı olumsuz tutumlar sergilemeyle pozitif yönde ilişkili bulunmuştur. Aynı araştırmada bireylerin SBY farklılıklarının türçülük ile etnik gruplara karşı tutumlar arasındaki ilişkiye aracılık ettiği tespit edilmiştir. SBY'nin türçülük özelinde incelendiği bir diğer çalışmada ise SD-HARM (İnsan Hayvan İlişkilerinde Sosyal Baskınlık Modeli) isimli bir model geliştirilerek SBY türler arası boyuta taşınmıştır (Dhont ve ark., 2016). Bu çalışmada önemli olan diğer bir husus ise insan-hayvan ilişkisinin insan grupları arası ilişkiler ile ideolojik benzerliklerini gösteren bulgular ortaya koymuş olmasıdır. Çalışmanın sonuçlarına göre insanlar arası ilişkilerde dış gruba yönelik oluşturulan ayrımcılıkla türçülük arasında ortak ideolojik sebeplerin (grup temelli hakimiyet ve eşitsizlik gibi) olduğu tespit edilmiştir (Dhont ve ark., 2016). Böylelikle SBY hem insan alt gruplarına hem de hayvanlara yönelik olumsuz önyargı ve ayrımcılıkla ilişkili görülmektedir. Elde edilen bulgulara rağmen Dhont ve arkadaşlarının yeni bir küme sistemi fikrini irdelemediği görülmektedir. Bununla birlikte sonuçlar bu tez çalışmasında türçülüğün gruplar arası bağlamda çalışılması gerektiği fikrinin ilk örneği olması nedeniyle önem taşımaktadır.

2.2.5 Sosyal Baskınlık Yönelimi ve Vegan-Vejetaryen Gruplara Yönelik Tutumlar

İnsanlar sağlıklı yaşamak, kilo vermek, ekoloji dostu beslenmek ya da dinsel inançlarının buyruklarını yerine getirmek gibi çeşitli gerekçelerle vegan veya vejetaryen olmakla birlikte tezin bu kısmında kastedilen grup *etik gerekçelerle* vegan ve vejetaryenliği tercih eden kimselerdir. Özünde tür ayrımcılığına karşı olan etik vegan ve vejetaryenler kimliklerini inşa ederken motivasyonlarını hayvan haklarından alır.

SBY ile türçü tutum ve davranışlar (örn., et tüketimi) arasında pozitif yönde ilişkinin yanı sıra SBY ile hayvan sömürsünü gıda, kozmetik, eğlence, spor, ulaşım vb. alanlarda reddeden ve hayvan hakları mücadelesi için gönüllü olan vegan veya vejetaryen gruplara yönelik düşmanca tutumlar arasında da pozitif yönde ilişki bulunmaktadır (Dhont ve Hodson, 2014). Dhont ve Hodson (2014) çalışmalarında, SBY ve Sağ Kanat Yetkeçiliği (SKY) yüksek olan bireylerin vegan ve vejetaryenleri kültürel kodları ve sosyal yapıyı

bozacakları gerekçesiyle tehdit olarak algılandığını ifade etmektedir. Dolayısıyla vegan ve vejetaryen kimliği, yaygın grup inanışları ve grup prototipleriyle uyumlu algılanmamaktadır. Araştırmacılar ayrıca sağcı ideolojilerin (yüksek SBY ve SKY düzeylerin) neden hayvan sömürüsü ve et tüketimine yönelik tutumları olumlu yönde yordadığını iki psikolojik mekanizma ile açıklamaktadır. Bunlardan ilki, giderek popülerleşen hayvan sömürüsü karşıtı ideolojilerin baskın *karnist ideolojiye*⁹ tehdit olarak algılanması, ikincisi ise insan üstünlüğüne dair inançtır (Dhont ve Hodson, 2014). Bulgulara göre sağ kanat ideoloji taraftarları sadece etin tadını beğendikleri için değil insan üstünlüğü ideolojilerini ve kültürel değişime karşı dirençlerini desteklemek için de et tüketmektedir.

Yukarıda ifade edilen araştırma sonuçlarına göre başta et yemek olmak üzere türcü tutum ve davranışların görülmesinin önemli bir nedeni hayvanlar için sosyal adalet isteyen gruplardan hissedilen tehdit olduğu söylenebilir. Özellikle son yıllarda pek çok kültürde toplumsal etkileri daha yoğun hissedilen ve kalabalıklaşan veganların ana akım beslenme ideolojisine (karnizm) meydan okuyarak sosyal değişim talebinde bulunması diğer beslenme gruplarının (ve doğal olarak, yüksek düzeyde SBY olan üyelerin de) dikkatini yoğun biçimde çekmeye başlamıştır. İçinde bulunduğumuz yüzyılda veganların sıklıkla vurguladığı “kişisel olan politiktir” anlayışı ile insanların ‘kişisel’ diyet tercihleri politik zemine çekilmekte ve *cruelty-free* yani hayvanlara yönelik herhangi bir zulüm pratiği içermeyen hizmet ve ürünlere olan talep inşa edilmektedir (Beck ve Ladwig, 2021). Politik ve etik vegan tüketiciler, vegan olmayan kimselerin diyetinden de hayvansal ürünleri azaltarak¹⁰ büyük bir vegan gıda pazarı oluşturmuş ve okul, hastane, fabrika, bakım merkezi, parlamento veya kışla gibi kamusal alan ve kurumlarda vegan menülerin tedarikini ve yaygınlığını sağlamıştır. Tüm bu toplumsal değişimlerin yüksek SBY’li karnist gruplar tarafından olumsuz karşılandığı bilinmektedir (Dhont ve Hodson, 2014).

⁹ Latince'deki *et* (carn) kelimesinden türetilen *karnist ideoloji* veya *karnizm* (carnism), vejeteryanlık (vegetarianism) terimine karşıt anlam olarak ilk kez Joy (2010) tarafından kullanılmıştır. Karnizm basit olarak *insanları bazı hayvanları yemeye ve kullanmaya şartlandıran görünmez ve farkına varılamayan baskın inanç sistemi/ideoloji* olarak tanımlanabilir (Joy, 2010: 29-30).

¹⁰ Hayvansal ürün tüketiminin azaltılmasını temel alan yeni beslenme kimlikleri için bakınız: ‘*Meat reducers, flexitarians, semi-vegetarians ve low meat-eaters*’ (Malek ve Umberger, 2021).

Literatürdeki bir diğer çalışmada özellikle erkeklerin etik veya hayvan hakları gibi kaygılar sonucu vegan olmalarının daha yüksek düzeyde olumsuz değerlendirilmelerine neden olduğu bulgulanmıştır (MacInnis ve Hodson, 2015). Erkeklerin et yememesi ve bilhassa tüm hayvansal ürünlerden kaçınması (yani vegan olmaları) daha az erkeksi görünmelerine yol açmaktadır (Ruby ve Heine, 2011; Thomas, 2016). Pek çok çalışmada kadın veganlarla karşılaştırıldığında erkek veganların daha olumsuz değerlendirilmesi (örn., Modlinska ve ark., 2020; MacInnis ve Hodson, 2015; Adams, 1990/2015) SBK'nin işaret ettiği *ast grup erkek hipotezi* kavramını akla getirmektedir. Sidanius ve Pratto (1999), keyfi küme sistemindeki üst konumdaki grupların ast grubu tahakküm altına alabilmesi için o grubun erkeklerini odak noktası olarak seçtiğini bildirmektedir. Bulgulara göre benzer örüntü vegan-vejetaryen ast grupları için de geçerli olabilir.

İnsan-hayvan ilişkilerinde hem hepçillerin eylemlerini hem de hayvanlar için var olan adaletsiz sistemi meşrulaştırmayan veganların maruz kaldığı vegafobinin (aşağılama, hakaret, alay etme, marjinalleştirme, damgalama vb.) diğer toplumsal kategorilere (eşcinseller, göçmenler, ateistler, siyahlar, uyuşturucu kullananlar vb.) yönelik ayrımcılıklara kıyasla daha yüksek düzeyde gözlenmesi (Macinnis ve Hodson, 2015) dikkat çeken bir bulgudur. Tıpkı sosyal hiyerarşi ve normlara meydan okuyan diğer gruplar gibi (örn. feministler, sosyalistler, anarşistler, Anti-Kapitalist Müslümanlar vb.), etik vegan/vejetaryen gruplar da insan-hayvan arasındaki statükonun korunmasını ve devamlılığını savunan bireyler tarafından olumsuz değerlendirilmektedir. En yaygın itibarsızlaştırma ve olumsuz değerlendirme vegan ve vejetaryenlerin kendini beğenmiş, tuhaf, ölçüsüz, yargılayıcı, mizantrop (insan düşmanı), münzevi, sürekli vaaz veren, ahlakçı, züppe ya da küçümseyici oldukları yönündedir (Cole ve Morgan, 2011; De Groeve ve Rosenfeld, 2021). Nitekim bu durum toplumun genelinde, insan-hayvan arasındaki hiyerarşinin ortadan kalkması talebine yönelik güçlü bir direncin varlığına işaret etmektedir.

Hayvanların mevcut sosyal adaletsizliklere son vermeye yönelik kolektif eylem, imza/dilekçe kampanyası, slaktivism (dijital aktivizm), örgütlenme, lobicilik, boykotçuluk, direniş veya protesto gibi aktivizm pratiklerinden herhangi birini gerçekleştirebilecek yetkinlikte olmaması sebebiyle bazı insan gruplarının onlar lehine inisiyatif olarak sosyal normların değişimini talep etmesi ve bunun sonucunda da belirli

grupların hayvan hakları savunucularını hedef alması, türçülük meselesinin gruplar arası bağlamda ele alınabileceğini gösteren bir diğer sebep olarak sunulabilir. İçinde bulunduğumuz yüzyılda motivasyonunu özellikle etik kaygılardan alan hayvan hakları hareketinin insan grupları arasında meydana getirdiği yoğun ayrışma/kutuplaşma, türçülük meselesinin dinamik bir gruplar arası ilişkiler zeminin bulunduğunu ve sosyal psikoloji literatüründeki gruplar arası ilişkiler kuram ve kavramları aracılığıyla incelenebileceğine işaret etmektedir.

2.2.6 Meşrulaştırıcı Mitler ve Türçülük

SBK'nin işaret ettiği meşrulaştırıcı mitler kavramı insan-hayvan arasındaki hiyerarşinin azaltılması ya da yeniden üretimi için inşa edilen ideolojiler açısından da ele alınabilir. Örneğin veganizm, hayvanların gıda, kıyafet, eğlence, spor, ulaşım, bilim veya başka herhangi bir alanda mal ve kaynak bakımından kullanılarak sömürülmesi ve zulmedilmesini topyekûn reddeden bir hiyerarşiyi azaltıcı mit olarak görülebilir. Bu miti benimseyen veganlar, insan-hayvan arasındaki tahakküm ilişkisini azaltmak ya da yok etmek için çeşitli sivil toplum kuruluşları, topluluk (örn., PETA, Vegan Derneği Türkiye, Abolisionist Vegan Hareket, Bağımsız Hayvan Hakları Topluluğu) veya siyasi örgütlenmeler (örn., Party for the Animals, Animal Welfare Party) aracılığıyla toplumsal değişim talebinde bulunmaktadır.

Bir canlının sadece ait olduğu tür referans alınarak diğerinden daha önemli/değerli/üstün olduğuna yönelik inanç veya davranış pratikleri olarak tanımlanabilecek türçülük, hiyerarşiyi arttırıcı mitlere örnek gösterilebilir. Böylesi mitlerin gruplar arasında eşitsizliği adil, meşru, doğal veya ahlaki olarak üretmeye çalıştığı düşünüldüğünde (Pratto ve ark., 2006: 275-276) türçülük miti de benzer algıyı insan-hayvan bağlamında kurmaktadır. Buna ek olarak, konuyla ilgili hiyerarşiyi arttırıcı mitlere bireyleri bazı hayvanları yemeye ve kullanmaya şartlandıran görünmez ve farkına varılamayan baskın inanç sistemi/ideoloji olarak tanımlanan karnizm (Joy, 2010: 29-30) de örnek gösterilebilir. Çünkü bu mit aracılığıyla belirli hayvan türlerinin besin kaynağı olarak sınıflandırılıp sistematik biçimde sömürülmesi de sağlanmaktadır. Joy (2010), karnizmin varlığını sürdürebilmesi için -tıpkı diğer baskıcı ve şiddet içerikli ideolojiler gibi- belirli

sosyal ya da psikolojik savunma mekanizmalarına ve gerekçelendirme/meşrulaştırma yollarına ihtiyaç duyduğunu belirtmektedir. Yapılan çalışmalara göre et yemenin; *doğal* (Natural), *gerekli* (Necessary), *normal* (Normal) ve *güzel* (Nice) olarak gerekçelendirilmesi (4 Ns of justification) karnist ideolojinin merkezinde yer alır ve böylelikle bireyler daha düşük düzeyde suçluluk duygusu deneyimler (Piazza ve ark., 2015; Joy, 2010).

Hayvanlarla kurulan asimetrik güç ilişkisi pratiklerinde pek çok hiyerarşi meşrulaştırıcı mite rastlamak mümkündür. Özellikle hayvan kullanımını yoğun biçimde gerçekleştiren bireyler ahlaki çelişki yaratması beklenen bu durumla başa çıkabilmek için bazı savunma mekanizmalarına, yani, meşrulaştırıcı söylemlere (Joy, 2010) veya hiyerarşiyi arttırıcı mitlere başvurabilir. Hyers (2006) hayvanların zarar görmesi sonucu insanlar için elde edilen faydaları haklı çıkararak bir dizi mitin varlığını şu şekilde bulgulamıştır: *hedonist zevk, gereklilik, hayvan doğası, besin zinciri, kültür, dini inanç, sistem ve insan doğası*. Hyers, hayvanların sömürülmesi bağlamında bulguladığı bu mitlerin insan gruplarının tahakküm altına alınmasında kullanılan mitlerle (yani hiyerarşi arttırıcı mitlerle) benzerliklerine dikkat çekmektedir. Örneğin geçmişten günümüze; siyahların köle olarak kullanılması, kadına yönelik şiddet, nefret suçları ya da tüm önyargılar da ‘doğallık’ söylemi altında meşrulaştırılmaktadır.

Hyers tespit ettiği bu mitleri *doğa temelli mitler* ve *kültür temelli mitler* olarak iki gruba ayırmıştır. *Doğa temelli mitler*; hayvanları bilinçli olmamak, acıyı hissetmemek veya düşük zekalı olmak gibi gerekçelerle sömürülmeye uygun hale getirirken insanı ise belirli özellikleri sebebiyle (zekâ, köpek dişlerine sahip olmak vb.) hiyerarşik yapıdaki besin zincirinde üst noktaya konumlandırarak hayvan kullanımını meşrulaştırır (Hyers, 2006). *Kültür temelli meşrulaştırıcı mitler* ise insan üstünlüğünü ve hayvanların mal ve kaynak olarak kullanımını karşı konulması güç belirli bazı gelenekler, kültürel kodlar veya dinsel öğretiler çerçevesinde meşrulaştırmaktadır (Hyers, 2006). Hyers’ın doğa ve kültür temelli mitler sınıflandırması, bu tez çalışmasında nicel yaklaşımla çalışılan SBK ile nitel yaklaşımla çalışılan Sosyal Temsiller Kuramı’na (STK) karşılık geldiği söylenebilir. Buna göre SBK’nin grup-temelli hiyerarşilere biyoloji ve evrim kuramı üzerinden açıklamalar getirmesi doğa temelli mitlerle paralellik gösterirken, sosyal temsiller yaklaşımının sosyal olguları kültür, toplum ve sosyal inşa süreçleri üzerinden açıklamaya

yönelmesi ise kültür temelli mitlerle paralellik göstermektedir. Bu tezde STK aracılığıyla Türkiye toplumunda hayvan temsiline kültürel açıdan bir heterojenlik mi yoksa homojenlik mi sergilediği mercek altına alınacaktır. Böylece, kısmen de olsa, kültür temelli mitleri inceleme şansı elde edilmiş olacaktır. Sonuç olarak bu çalışmanın nicel kısmı ele alınan olgunun daha çok doğa ile bağlantılı yönlerine, nitel kısmı ise daha çok kültürel-toplumsal yönlerine dair bilgi sağlayacaktır.

2.3 Hiyerarşiyi Arttırıcı Mitler Olarak Cinsiyetçilik, Çocuklara Yönelik Ayrımcılık ve Mülteci Düşmanlığı

SBK'ye dördüncü küme önerisini getirebilmek için SBK içerisinde yer alan diğer küme sistemlerinden de (cinsiyet, yaş ve keyfi küme sistemleri) ölçümlere ihtiyaç duyulacaktır. Bu nedenle kuram kapsamında hiyerarşiyi arttırıcı mitler olarak kabul edilen cinsiyetçilik, çocuklara yönelik ayrımcılık ve keyfi küme sisteminden biri olan mülteci düşmanlığı bu tez çalışmasının inceleyeceği diğer ayrımcılık biçimleridir. Tezin bu kısmında, ifade edilen üç ayrımcılık biçimi hakkında temel düzeyde tanım ve açıklamalara yer verilmiştir.

2.3.1 Cinsiyetçilik

Cinsiyetçilik (sexism) teriminin ilk olarak nereden geldiği belirsiz olsada, 1960'larda başlayan ikinci dalga feminizm akımından ortaya çıktığına ve *ırkçılık* (rascism) kelimesinin model alınarak oluşturulduğuna inanılır (Masequesmay, 2022). Cinsiyetçilik bir kimsenin cinsiyet kimliği esas alınarak gerçekleştirilen önyargılı inanç (Glick ve Fiske, 1996: 491) ve ayrımcı uygulamalar olarak tanımlanır (Amerikan Psikoloji Derneği, b.t.).

Sosyal psikoloji literatüründe bu kavram genel olarak kadınlara yönelik düşmanca düşünce, tutum ve davranışlar ile ilişkilendirilerek ele alınır. Bu ayrımcılık biçiminin kadınların pek çok kültürde sosyal, ekonomik, askeri, dini ve politik vb. alandan dışlanmasına ve erkeklere göre dezavantajlı konumda olmasına neden olduğu bilinmektedir (Sakallı-Uğurlu, 2003).

Kabul gören tek boyutlu cinsiyetçilik anlayışının aksine, cinsiyetçiliğin pozitif tutum ve davranışları da bünyesinde barındırdığı örtük formlu ve çok boyutlu hali günümüzde yaygın biçimde kabul edilmektedir. Bu fikrin psikoloji disiplinindeki savunucuları Glick ve Fiske (1996; 1997; 2001: 109) Çelişik Duygulu Cinsiyetçilik Kuramı'nda cinsiyetçiliği, *düşmanca cinsiyetçilik* (hostile sexism) ve *korumacı cinsiyetçilik* (benevolent sexism) olmak üzere iki biçimde ele almaktadır. Düşmanca cinsiyetçilikte kadınlar erkeklere göre zayıf ve yetersiz seviyede görülür ve kadınlara yönelik olumsuz kalıpyargı, antipati ve düşmanca tutum ve davranışlar benimsenir. Korumacı cinsiyetçilik ise kadınların korunup kollanması, şefkat gösterilmesi, hayran olunması ve sevilmesi kadınlara karşı toplumsal cinsiyet rollerinin vurgulanması ile ilişkilendirilmektedir. Kültürler arasında yaygın biçimde gözlenen her iki cinsiyetçilik biçimi de ataerkilliği, cinsiyet sistemindeki eşitsizlikleri ve geleneksel toplumsal cinsiyet rollerini üretmeye, meşrulaştırmaya ve sürdürmeye hizmet eder (Glick ve Fiske, 1997: 119).

2.3.2 Çocuklara Yönelik Ayrımcılık

Literatürde çocuklara¹¹ yönelik önyargı ve ayrımcılığa hangi kavramın karşılık gelmesi gerektiğine dair tam bir görüş birliği bulunmamaktadır. *Misopedia* ve *misopedy* terimleri '*çocuklara yönelik nefret/çocuk düşmanlığı*' olarak tanımlansa da (Amerikan Psikoloji Derneği, b.t.) bunlar çocuklara yönelik ayrımcılığa karşılık gelen şemsiye kavramlar olarak değerlendirilmemektedir. Bazı araştırmacılar bu ayrımcılık biçimi için *çocukçuluk* (childism) kelimesinin kullanılmasını uygun bulmaktadır (terimin bu anlamda ilk kullanımı için bkz., Pierce ve Allen, 1975). Ancak özellikle çocukluk çalışmaları alanındaki araştırmacılar bu kavramı *feminizm*, *ırkçılık karşıtlığı* veya *çevrecilik* (environmentalism) gibi terimlere benzer şekilde '*çocukların toplumda pozitif olarak güçlendirilmesi*' şeklinde olumlu manada ele alır (Wall, 2006: 523). Dolayısıyla bu araştırmacılar çocuklara karşı önyargı/ayrımcılık olgusunu ifade etmek için *yetişkinlik* (adultism; terimin bu anlamda ilk kullanımı için bkz. Flasher, 1978) veya *yaşçılık* (agesim) terimlerini önermektedir (Wall, 2019). Çocuk hakları aktivistleri ve eleştirel

¹¹ Kimin çocuk kabul edildiği kültürel, tarihi, hukuki, dini veya sosyal değişkenlere göre değişiklik gösterse de Birleşmiş Milletler (1989) raporunda 18 yaş altı her birey çocuk olarak tanımlanır. Bu tez çalışması kapsamında BM'nin çocuk tanımı benimsenmiştir.

gelişim psikologları yetişkinlik terimini sadece çocukların toplumsal hayattaki dezavantajlı konumlarını ifade etmek için değil, aynı zamanda ana akım psikoloji disiplini tarafından üretilen yetişkin merkezli (adult-centric) araştırma ve paternalist (paternalistic) uygulamaları tanımlamak ve açıklamak için de kullanır (örn., Watts ve Flanagan, 2007; LeFrançois, 2014).

Çocuklara yönelik ayrımcılık, ‘yetişkinlerin veya yetişkin merkezli toplumsal sistemin çocuklar üzerinde yarattığı sistematik baskı/otorite/tahakküm/zulüm/şiddet/istismar’ olarak tanımlanan bir tür yaşçılık biçimidir (LeFrançois, 2014: 1, 2). Bu haliyle çocuklara yönelik ayrımcılık tıpkı ırkçılık, cinsiyetçilik veya türçülük gibi şiddetli ve yaygın görülen bir baskı biçimi olarak kabul edilebilir.

Çocuklar pek çok kültürde sahip olunan ve yetişkinlerin ihtiyaçlarına hizmet eden mülkler olarak görülmektedir. Çocukların gelişimini ve esenliğini desteklemekte başarısız olan ve çocukları yetkin sosyal aktörler/failler olarak görmeyen günümüz toplumsal sistemlerinde çocuklar fiziksel, duygusal ve psikolojik pek çok açıdan ihmal, istismar ve şiddete maruz kalmaktadır (Young-Bruehl, 2012). Çocukların standartların altında eğitim, barınma, beslenme ve sağlık imkanlarına sahip olması, siyasi süreç ve temsiliyetin dışına itilmeleri, çocukların çıkarlarını göz ardı eden yetişkin merkezli kamusal düzen, çocuk işçiliği, çocuk hapisaneleri, çocuk pornografisi, çocuk askerler ve çocuk evliliği olguları çok sayıdaki çocuk hakları ihlali için örnek gösterilebilir.

2.3.3 Mülteci Düşmanlığı

Mülteci¹² düşmanlığı özellikle son yıllarda Türkiye gibi (Ekici, 2019; Ankaralı ve ark., 2017) çok göç alan toplumlarda sıklıkla rastlanan bir ayrımcılık türüdür (da Silva Rebelo ve ark., 2021). Irkçılık ve zenefobi (xenophobia/yabancı korkusu-düşmanlığı) ile yakın

¹² Hukuki açıdan Türkiye, Cenevre Sözleşmesi'ni bir coğrafi kısıtlama şerhi ile imzaladığı için yalnızca Avrupa ülkelerinden gelen bireylere mülteci statüsü vermektedir. Dolayısıyla resmi olarak Suriyeliler ‘geçici koruma statüsü’ ile ülkemize ‘misafir’ olarak kabul edilmektedir. Ancak, bu tez çalışmasında ölçüm aracındaki kullanımla metnin paralel olması için Suriyelileri ifade ederken ‘mülteci’ kelimesinin kullanımı tercih edilmiştir.

bağları olan mülteci düşmanlığı (Özmete ve ark., 2018: 194, 195), çeşitli sebeplerden dolayı ülkelerinden ayrılmak zorunda kalan ve çoğu kez göç edilen ülkedeki çoğunluk toplumundan inanç ve etnik köken özellikleri açısından farklı olan gruplara yönelik meydana gelen olumsuz önyargı ve davranışlardır.

Özellikle, sınırlı kaynakların mültecilerle paylaşılması toplumdaki düşük sosyoekonomik düzeye sahip grupların mültecileri ekonomik tehdit olarak algılamasına neden olmaktadır. Ekonomik tehdit algısının yanı sıra göçmenler, kültürel ve sosyal yapıya, ahlaki düzene ve ulusal güvenliğe de tehdit olarak görülmektedir (Ekici, 2019: 716; Getmansky ve ark., 2018). Tüm bu değerlendirme biçimleri ev sahibi grup üyelerinin mültecilere yönelik açık önyargı ve ayrımcı tutum ve davranışlar göstermesine neden olmaktadır.

2011 yılından günümüze kadar devam eden kitlesel göç sonucu Türkiye'deki Suriyeli sayısı 20 Ekim 2022 itibariyle yaklaşık 3 milyon 623 kişi olarak belirtilmektedir (Mülteciler Derneği, 2022). Göç dalgasının ilk yıllarında nispeten daha yaygın biçimde görülen hoşgörü atmosferi son yıllarda meydana gelen ekonomik kriz ve güvenlik tehdidi algılarıyla beraber yerini gruplar arası gerilimlere bırakmıştır. Mültecilere yönelik düşmanlığı kamusal ve özel/kişisel alanların pek çok katmanında çeşitli biçimlerde görmek mümkündür: Suriyelilere ait iş yerleri ve evlerin tehrip edilmesi, sosyal medyada başlatılan nefret kampanyaları, temelini göçmen karşıtlığı anlayışı üzerine inşa eden siyasi partiler, bazı şehirlerde belirli hizmet veya ürünlerin Suriyelilere farklı fiyatta ve kalitede sunulması, Suriyelilerin çalışma hayatında yerli işçiler ile aynı özlük haklarından ve ücretten yoksun bırakılması... Eleştirel Söylemsel Psikoloji Yaklaşımı kullanarak katılımcı sözlük yazarlarının (Ekşi Sözlük ve Uludağ Sözlük) Suriyeli mülteciler hakkındaki görüşlerini inceleyen bir çalışmada, göçmenlerin insani vasıfları dışlanarak (örn., *kuduz köpekler*, *hayvani hayat sürenler*, *it kopuk sürüsü*, *sen gelme ulan ayı*, *ithal edilmiş kelleler*) aşağı konumda sınıflandırılıp ötekileştirildiği tespit edilmiştir (Yıldırım ve Tekdemir, 2016). Hem gündelik yaşam hem de akademik çalışma örneklerinden hareketle Suriyeli mültecilerin Türkiye toplumunda en dezavantajlı gruplardan biri olduğunu söylemek mümkündür.

2.4 Sosyal Temsiller Kuramı

Sosyo-psikolojik bir kuram olan sosyal temsiller kuramı ilk olarak Moscovici'nin (1961/1976) *Psikanaliz: İmajı ve Kitlesi (La psychanalyse: son image et son public)* adlı eserinde tanıtılmıştır. Moscovici bu eserinde 1950'li yıllarda Fransa'da yaşayan komünist, Katolik ve liberal grupların psikanaliz hakkında sosyal temsilleri nasıl oluşturduğunu ve bu temsillerin sosyal gruplara göre nasıl ayrıştığını incelemiştir. Kuram ortaya atıldığı tarihten günümüze başta Kıta Avrupası (özellikle Fransa) olmak üzere dünyanın pek çok bölgesinde psikoloji, eğitim, sağlık, sosyoloji, antropoloji gibi farklı alanlarda çalışılmaktadır.

Serge Moscovici'ye (2000: 37) göre toplumların kolektif deneyimlere dayanarak ürettikleri sosyal temsiller, bireylerin sosyal yaşama adaptasyonunu sağlamak, yabancı bir olguyu veya yabancılığın kendisini bilindir/tanıdık hale getirmek ve bireyler arası iletişimi kolaylaştırmak gibi bazı temel işlevlere sahiptir (Öner, 2002). Kolektif yaşantılar sonucu inşa edilen ortak görüşler, ideolojiler, anlamlar, kavramlar, bilgiler ve kanaatlerin hepsi sosyal temsiller olarak ifade edilebilir. Buradaki önemli olan nokta sosyal temsillerin gündelik hayatın olağan ve doğal akışında ortaya çıkmalarıdır (Moscovici, 1981: 182). İnsanlar birbiriyle iletişim kurdukça hem çevrelerinde olup bitenleri anlamlandırır hem de eylemlerini şekillendirmelerini sağlayan ortak anlayışlar (yani, sosyal temsiller) geliştirir. İnsanların gündelik etkileşimleri ayrıca sosyal temsillerin yeniden inşa edilmesini sağlayarak içeriklerinin değişip dönüşmesine neden olmaktadır (Arkonaç, 2019; Moscovici, 1984). Bu durum sosyal gerçekliğin zaman ve mekâna göre farklı anlamlar kazanabileceği ve insan eyleminin -zihinden ziyade- esasen gündelik/sosyal iletişim sürecinde üretildiği anlamına gelir. Dolayısıyla temsiller birey temelinde oluşan yapılar olarak değil sosyal yaşam içinde kolektif süreçlerle meydana gelen birimler olarak ele alınabilir (Moscovici, 2000: 18-77).

Sosyal olguların nasıl inşa edildiğini açıklamaya çalışan Moscovici bu teorisiyle pozitivist psikoloji çizgisinden farklı bir yaklaşım/model ortaya koymuştur. Kimi araştırmacılara göre STK, psikolojik merkezli sosyal psikolojiye yönelik en gelişmiş ve kapsamlı meydan okumalardan biri olarak kabul edilebilir (Gergen, 2012: 146). Sosyal psikolojinin daha "sosyal" bir disiplin olmasını salık veren Moscovici, birey ve sosyal yaşamın birbirinden ayrı ve kopuk, zıt kutuplu biçimde olarak ele alınmasına karşı

çıkmıştır. Böylelikle dönemin akademik atmosferinde oldukça radikal bir yaklaşım olan STK'nin, ana akım sosyal psikolojinin içindeki krize epistemolojik reformlar ile alternatif olma özelliğini bünyesinde barındırdığı savunulmaktadır (Arkonaç, 2006: 5).

Moscovici (1988: 225) kuramın temel amacını gündelik iletişim ve düşünceyi odak haline getirerek bugünkü sosyal/kültürel eğilimler ile insan psikolojisi arasında bağlantı kurmak olarak belirtmiştir. Sosyal dünyanın insanların zihninde nasıl algılandığını incelemek yerine nasıl üretildiği/inşa edildiğini anlamaya çalışan Moscovici (Arkonaç, 2016: 381), ana akım psikolojinin bireyi sadece zihinsel/bilişsel alana yerleştirmesini kabul etmeyerek, 'fail olan bireyi' sosyal etkileşim ve inşa süreçleri gibi dinamik yapıların içinde ele almayı tercih etmiştir (Arkonaç, 2019). Böylelikle sosyal psikolojinin araştırma öznesi olan 'birey', hem sosyal bağlama yerleştirilerek incelenme olanağı bulmuş (Parker, 1987) hem de sosyal yaşamla diyalektik bir ilişki içerisinde ele alınabilmiştir.

STK'ye göre bilinmeyen anlaşılır ve aşina hale getirilmesi iki mekanizma ile mümkündür: *Demirleme* (anchoring) ve *nesneleştirme* (objectifying). Demirleme mekanizması, yeni ve yabancı olunan olguların hali hazırda var olan kategoriler aracılığıyla bilinir hale getirilmesi sürecine verilen isimdir (Moscovici, 1984). Böylelikle tanıdık olunmayan 'şeyler' bilindik bir bağlamda ele alınarak anlamlandırılır. Demirleme, kategorileştirme/sınıflandırma ve isimlendirme basamaklarından oluşur. İkinci mekanizma olan nesneleştirmede ise bilinmeyen soyut kavramların somutlaştırılması, nesnel olgulara dönüştürülmesi işlemidir (Moscovici, 1984). Böylelikle anlamlandırmak için belirli profesyonellik gerektiren karmaşık bilgiler sağduyu bilgisi haline gelerek aşina kılınır ve zamanla gündelik hayatta tanınır hale gelir. Örneğin, öncesinde üzerinde pek bilgimiz olmayan ve kafamızı karıştıran bazı tıp ve ekonomi terimleri, meydana gelen pandemi ve ekonomik kriz nedeniyle pek çok sıradan insana artık yabancı gelmemekte, hatta bu kavramlar günlük konuşmalarımızın parçaları olmaktadır. Bu haliyle sosyal temsiller -demirleme ve nesneleştirme süreçleri aracılığıyla- insanların bilinmeyen karşısında yaşadığı gerginlik ya da rahatsızlık duygularından kurtulmasını da sağlar.

Gerçekliğin önceden karar kılınmış nesnel bir yapı olmadığını, aksine zihinde temsil edildiğini ifade eden Abric (2001: 44-45; 1993: 75), sosyal temsillerin yapısı ve dinamikleri üzerine teorik düşüncelerini özetlediği çalışmasında, sosyal temsillerin birbiriyle çelişkili gibi görünen iki özelliğe sahip olduğundan söz eder. Birincisi, sosyal

temsillerin stabil olduđu kadar hareketli, katı olduđu kadar esnek bir yapıya sahip olmalarıdır. İkincisi ise sosyal temsillerin hem karşılıklı mutabakata dayalı hem de bireyler arasında güçlü farklılıklarla belirlenmiş olmasıdır. Abric (1993: 75) bu bariz çelişkilerin sosyal temsillerin kendine has yapısal özelliklerinden ve işleyiş tarzlarından kaynaklandığını düşünmektedir.

STK'nin ortaya atılmasından günümüze pek çok farklı yaklaşım geliştirilmiştir. Sosyogenetik/antropolojik, sosyo-dinamik, söylemsel ve yapısal yaklaşımlar bunlara örnek verilebilir. 1970'lerde ortaya çıkan ve sosyal temsillerin yapısına odaklanan *Aix-en-Provence Ekolü*, sosyal temsillerin içsel örgütlenmesini *merkezi sistem* (central system/core) ve *çevresel sistem* (peripheral system) olmak üzere iki bileşenli yapıda ele alır. Abric'in sosyal temsillerin bir yapı teorisi olarak ortaya attığı *Merkezi Çekirdek Teorisi*'ne (Central Core Theory ya da Central Nucleus Theory) göre bu ikili yapının ana işlevi, temsilin iletildiği grup içindeki dengeyi korumaktır (Moliner ve Abric, 2015). Merkezi sistem temsilin çekirdeğini oluşturur, anlık bağlamla (immediate context) görece ilişkisizdir ve tarihsel, sosyolojik ve ideolojik şartlardan etkilenir (Abric, 1993). Bu özelliğiyle bireyin içinde bulunduğu grubun kolektif belleği ve tarihiyle oldukça yakından bağlantılıdır. Dolayısıyla bir sosyal grubun homojenliği ve konsensusu bu sistem aracılığıyla sağlanır ve tanımlanır (Abric, 1993). Diğer sistemle karşılaştırıldığında merkezi sistemin daha söz birliğine dayalı, tutarlı, stabil, değişime dirençli, katı ve bağlama daha az duyarlı olduğu söylenebilir. Çevresel sistem ise bağlı olduğu merkezi sistemin vazgeçilmez bir tamamlayıcısı ve temsilin meydana gelmesinin temel koşuludur. Merkezi sisteme kıyasla çevresel sistem çok daha esnek, çelişkilere ve değişime açık, grubun heterojenliğini destekleyen, bireysel deneyimlerin entegrasyonuna izin veren ve anlık bağlama duyarlı yapıdadır. Bu sistem güncel ve yeni bilgileri ilk olarak içine alır ve kimi zaman merkezi sistemin değişimine ve dönüşümüne meydan okuyabilecek güçtedir (Abric, 1993). Temsil içeriğinin radikal dönüşümü merkezdeki özün sorgulanması ile gerçekleşebilir.

2.4.1 Sosyal Temsiller Kuramı Perspektifinden Hayvanlar

Moscovici'nin STK'yi ortaya atmasından günümüze psikanalizin, cinselliğin, zamanın, uyuşturucu maddelerin, deliliğin (örn., Jodelet, 1991), yoksulluğun (örn., Galli ve Fasanelli, 1994), evlat edinmenin (örn., Santos ve ark., 2018) COVID-19'un (örn., Eiguren ve ark., 2021) vb. birçok olgunun sosyal temsilini inceleyen çalışmalara rastlamak mümkündür. Bunun yanında literatürde genel hayvan kategorisinin sosyal temsilini araştıran bir çalışmaya henüz rastlanmamaktadır. Norveç'te kurtların sosyal temsillerinin incelendiği çalışma (Figari ve Skogen, 2011) hayvanlara dair yürütülen tek sosyal temsil çalışması olarak bulunmuştur. Norveçte kurtların eski yaşam alanlarına geri dönmelerini sağlayan politikalar neticesinde kurt popülasyonunun kırsal alanlarda artması toplumu 'kurt taraftarları' ve 'kurt karşıtları' olarak ikiye bölmüştür. Bu araştırmada karşıt görüşlere sahip insanların kurtları nasıl algıladığı incelenmiştir. Sonuçlara göre her iki görüşten katılımcıların sosyal temsillerinin merkezi çekirdeğinde kurtlara dayalı güçlü bir fikir birliği tespit edilmiştir. Buna göre Norveçliler kurtların *üstün, sosyal, vahşi, zeki, sosyal zekâsı yüksek, özgün (genuine), temiz (unpolluted), baskın (dominating), güzel, stratejik ve saf* olduğu konusunda temel bir anlayışı paylaşmıştır (Figari ve Skogen, 2011: 6).

Hayvanlara dair sosyal temsillerin tarihsel, politik, kültürel, ideolojik ve sosyal kimliksel bağlamlara göre farklılık gösterebileceği öngörülebilir. Moscovici, tartışma yaratan ya da tehdit edici bulunan durum veya olguların sosyal temsil süreçlerinin daha erişilebilir ve işlevsel halde olduğunu savunmaktadır (akt., Özkan Demir, 2021: 38). Hayvanların zaman zaman kamuoyunda pek çok konu bağlamında (örn., salgın hastalıklar, temel haklar, beslenme, tehlike arz etme vb. gibi) çeşitli tartışmalar yaratması ya da kimi gruplar için tehdit edici bulunması söz konusu kavramın STK çerçevesinde ele alınabileceğini göstermektedir.

Bu çalışmada katılımcıların hayvanlara yönelik sosyal temsillerinin tespit edilmesi ve bu temsillerin olumluluk ve insanlara benzerlik gibi özellikleri açısından nicel ölçümlerle elde edilen türcülük düzeyleriyle ve kimi demografik özelliklerle nasıl bir ilişkiye sahip olduğunun incelenmesi hedeflenmektedir. Yüksek türcülük düzeyine sahip ve hepçil bireylerin daha olumsuz hayvan temsillerine, düşük türcülük düzeyine sahip bireylerin ve etik vegan/vejetaryenlerin ise daha olumlu hayvan temsillerine sahip olacağı

düşünülmektedir. Nitekim sosyal temsillerin, toplum içinde yer alan farklı sosyal grupların ideolojilerine, değerlerine veya inançlarına göre farklılık gösterdiği bilinmektedir. Dolayısıyla belirli özellikler bakımından ortak dünya anlayışına sahip insan gruplarının birbiriyle uyumlu sosyal temsiller üreteceği söylenebilir. Literatürde farklı gruplar özelinde yapılan sosyal temsil çalışmaları buna kanıt oluşturmaktadır. Örneğin İtalya’da barış aktivistleri ile barış üzerine herhangi bir eylemde bulunmayan insanların savaş, barış ve çatışmaya dair ürettiği sosyal temsiller (Sarrica ve Contarello, 2004), Cotabato’daki Hıristiyan ve Müslüman grupların ‘toprak sahibi olma’ durumuna dair ürettiği sosyal temsiller (Montiel ve ark., 2013) veya Kıbrıslı Türkler ve Kıbrıslı Rumlar’ın Kıbrıs meselesi ve tarihine dair ürettiği sosyal temsiller (Psaltis, 2016) gruplararası sosyal temsil ayrışmasının birer görünümüne örnek olarak verilebilir. Bu çalışmalarda birbirinden ideolojik, etnik veya dini olarak farklı sosyal kimliklere sahip olan grupların söz konusu meseleler hakkında kendi grup içlerinde homojen, birbirleri arasında ise ayrışan sosyal temsiller ürettiği görülmektedir. Benzer örüntünün hepçiller ile etik vegan ve vejetaryen grupların hayvanlara dair sosyal temsillerinde de görülebileceği düşünülmektedir.

3. ARAŞTIRMANIN KAPSAMI, İÇERİĞİ VE AMACI

Sosyal psikoloji literatüründe insan grupları arasındaki cinsiyetçilik, ırkçılık, yaşçılık gibi önyargı ve ayrımcılık biçimlerine dair çalışmalar yaygın olmakla birlikte hayvanlara yönelik önyargı ve ayrımcılık olarak tanımlanan türçülüğün ele alındığı çalışmalar görece sınırlıdır. Bilhassa insan-hayvan arasındaki asimetrik ilişkilerin sosyal psikoloji literatüründeki zengin gruplar arası ilişkiler perspektifinden incelendiği görgül çalışmalar oldukça yetersizdir.

Bu tez çalışmasında türçülük meselesinin –yukarıdaki bölümlerde de belirtildiği üzere– gruplar arası ilişkiler literatüründen yararlanılarak ele alınmasının daha bütüncül ve zengin açıklamalar getireceği düşünülmektedir. Dolayısıyla da türçülük meselesi bu çalışmada sosyal psikolojik bağlamda ve gruplar arası ilişkiler perspektifinden mercek altına alınarak sorunsallaştırılmıştır. Bu kapsamda mevcut araştırmada insan grupları arasındaki hiyerarşiyi açıklamada kullanılan SBK kuramsal çerçeve olarak seçilerek; türçülüğü incelemek, türçülüğün diğer ayrımcılık biçimleriyle olan benzerlik ve farklılıklarını belirlemek ve insan-hayvan arasında inşa edilen hiyerarşik yapıyı SBK zemininde görgül olarak çalışılabilir bir fenomen haline getirmenin mümkün olup olmadığını belirlemek amaçlanmaktadır. Özetle bu çalışmanın temel hedefi, Sidanius ve Pratto'nun (1999) SBK'nin orijinal formülasyonunda belirttiği üç farklı kümeleme sistemine ek olarak, özellikle insan-hayvan arasındaki hiyerarşiyi temsil eden ve *tür sistemi* olarak isimlendirilecek dördüncü bir küme önerisi getirilip getirilemeyeceğini sorgulamaktır. Kurama tür sistemini entegre etmenin mümkün olup olmadığının anlaşılması için SBK içerisinde yer alan cinsiyet, yaş ve keyfi küme sistemlerinden de ölçümler alınması amaçlanmıştır.

Çalışmanın bir diğer önemli amacı ise katılımcıların hayvanlara dair hangi tür sosyal temsillere sahip olduğunun belirlenmesidir. Bu kapsamda çalışmanın diğer temel kuramsal çatısını oluşturan STK çerçevesinde belirli veri toplama yöntemleri kullanılmış ve analiz teknikleri uygulanmıştır. Hiyerarşik çağrışım tekniği kullanılarak nitel yollarla elde edilen hayvan sosyal temsillerin içeriği ve olumluluk düzeylerinin hangi faktörlerle ilişkili olduğu merak edilmektedir. Özellikle demografik özelliklerden beslenme

düzeni/yaşam tarzı ve türçülük düzeyinin sosyal temsillerle ilişkisi mercek altına alınmıştır. Literatürden hareketle, türçülük düzeyi yüksek olan bireylerin türçülük düzeyi düşük olan bireylere kıyasla hayvan sosyal temsillerinin olumluluk düzeyleri daha düşük olması beklenmektedir. Nitel biçimde elde edilen sosyal temsiller ile diğer nicel veriler karma desen (mixed design) yaklaşımın üç temel yönteminden biri olan yakınsak desen (convergent design) kullanılarak analiz edilmiştir. Bu yaklaşımda aynı katılımcılardan eşzamanlı olarak toplanan nitel ve nicel veriler karşılaştırma veya ilişkilendirme yoluna gidilerek birbirleriyle bağlantılı biçimde analiz edilmektedir (Creswell ve Plano-Clark, 2017). Nitel ve nicel verilerin ayrı ayrı veya birlikte toplanabilmesi ve katılımcılara dair salt istatistiksel eğilimlerinin elde edilmesinin yanı sıra onların görece aktif üretici özneler olmasına fırsat vermesi bu desenin güçlü yönlerini oluşturmaktadır (Creswell ve Plano-Clark, 2017). Literatürde genel hayvan kategorisine dair herhangi bir sosyal temsil çalışmasına rastlanmaması ve sosyal temsiller ile nicel verilerin bir arada eş zamanlı analizine imkân tanıyan bir metodolojik yaklaşımın benimsenmesi bu çalışmanın özgün yönlerinden birini oluşturmaktadır.

Bu tez çalışması, ön çalışma ve ana çalışma olmak üzere iki aşamadan oluşmaktadır. Ön çalışmanın temel amacı, ana çalışmada kullanmak için bir ölçek geliştirmektir. Ulusal ve uluslararası literatürde çocuklara yönelik önyargıyı/baskınlığı ölçen ve psikometrik yönden sınanmış bir ölçek bulunamaması nedeniyle bir ölçek geliştirilmesine karar verilmiştir. Ölçeğin SBK bağlamı için de kullanılacak bir yapıda olması amaçlandığı için, çocuklara yönelik alışlageldik korumacı unsurların yanında doğrudan düşmanca yapıda olan ifadelerin de ölçek madde havuzunda yer almasına özen gösterilmiştir. Böylelikle geliştirilmesi hedeflenen ölçeğin diğer ayrımcılık ölçekleri gibi (örn., çelişik yaşçılık ölçeği (Öztürk ve ark., 2020), çelişik duygulu cinsiyetçilik ölçeği (Sakallı Uğurlu, 2002) ve türçülük türçülük ölçeği (Altınal ve Tekdemir, 2020)) çelişik yapıda olması sağlanmıştır. ‘Çocuklara Yönelik Çelişik Yaşçılık Ölçeği’ olarak isimlendirilen bu ölçeğin geçerlilik ve güvenilirlik analizleri yapılmış; ardından, dört farklı ölçek kullanılarak ölçüt geçerliliği sınanmıştır. Böyle bir ölçeğin geliştirilerek kültürümüzde kullanıma hazır hale getirilmesi, literatüre bir katkı olarak görülebilir. Hem nicel hem de nitel veri toplama ve analiz tekniklerinin kullanıldığı ana çalışmada ise tez çalışmasının esas hipotezleri ve araştırma soruları sınanmıştır. Ana çalışmadaki bazı hipotezler türçülükle hangi demografik değişkenlerin anlamlı ilişkiye sahip olduğunu tespit etmek

için oluşturulmuştur. Bu hipotezler tezin ana temasıyla dolaylı biçimde ilişkilidir. Literatürde türcülükle ilişkili unsurların tespitine dair çok az sayıda Batılı örneklem grupları kullanılarak yürütülen çalışmalarla karşılaşılmaktadır. Dolayısıyla bu hipotezlerin test edilmesindeki temel motivasyon literatürde bu konuya dair yürütülen çalışmaların Türkiye'deki örneklem grubu özelinde sınanmasıdır.

3.1 Araştırmada Ele Alınan Hipotezler ve Araştırma Soruları

Bu kısımda ön çalışma ve ana çalışmada sınanması planlanan hipotezler ve araştırma soruları yer almaktadır. Hipotezler ve araştırma soruları literatürdeki araştırma bulguları ve teorik rasyoneller odağında hazırlanmıştır.

3.1.1 Ön Çalışma Hipotezleri

Ana çalışma hipotezlerinden 2 ve 3 için detaylı biçimde yazılan gerekçelendirmenin son kısımları ön çalışma hipotezi için de geçerlidir. Kısaca özetlemek gerekirse, *genelleştirilmiş önyargı* kavramı ve SBY kapsamında gerçekleşen çalışmalar göstermektedir ki ayrımcılık biçimleri ideolojik, psikolojik, pratik vb. pek çok açıdan birbirleriyle ilişkilidir. Dolayısıyla insanların çocuklara yönelik yaşçılık puanları diğer türde ayrımcı tutumlar ve SBY düzeyi ile pozitif yönde ilişkili olacağı düşünülmektedir.

Hipotez 1: *Katılımcıların çocuklara yönelik yaşçılık puanları ile SBY, türcülük, cinsiyetçilik ve yaşlılara yönelik yaşçılık puanları arasında anlamlı ve pozitif yönde ilişkiler olacaktır.*

3.1.2 Ana Çalışma Hipotezleri

Genellikle insan gruplarındaki hiyerarşik ilişkileri açıklamada ele alınan SBY, son zamanlarda WEIRD (Western, Educated, Industrialized, Rich, Democratic / Batılı, eğitilmiş, endüstrielleşmiş, zengin, demokratik) toplum yapısının baskın olduğu ülkelerde yaşayan bireyler üzerinde yürütülen görgül çalışmalarda hayvanlar üzerinde kurulan hiyerarşik ilişkileri açıklamak için de kullanılmaktadır (örn., Dhont ve ark., 2016; Becker

ve ark., 2019). Bu çalışmaların bulguları SBY ile hayvanlara yönelik ötekileştirici tutum ve davranışlar arasında pozitif yönde anlamlı ilişkiler bulunduğunu göstermektedir. Benzer bir sonucun tam olarak WEIRD toplum yapısı özellikleri göstermese de Türkiye sosyolojik bağlamında da görüleceği düşünülmektedir.

***Hipotez 1:** Katılımcıların SBY ile türçülük düzeyleri arasında anlamlı ve pozitif yönde korelasyon vardır.*

Kuramsal çerçevede de detaylı şekilde belirtildiği gibi insan ve hayvan gruplarının tahakküm altına alınması pratikleri (örn., cinsiyetçilik, ırkçılık, homofobi, türçülük vb.) kendi aralarında yapısal, ontolojik, kronolojik ve psikolojik benzerlikler ve yakın ilişkiler barındırır (bkz., Sanday, 1981; Adams, 1990/2015: 91; Wyckoff, 2014; Ogletree, 2018; De Backer ve ark., 2020). Hayvanlarla kurduğumuz ilişki pratikleri, diğer insanlarla nasıl ilişki kurduğumuz ve onlara nasıl davrandığımızla yakından ilişkilidir (Amiot ve Bastian, 2014: 28). Görgül çalışmalar göstermektedir ki hayvanlara acımasızca davranıldığında kişilerarası ilişkiler de olumsuz etkilenmektedir (örn., Riberac 2019; Overton ve ark. 2012; Henderson ve ark. 2011; Ascione ve ark., 2007; Arluke ve ark., 1999). Elde edilen bu bulgular Goldon Allport'un (1954: 68) *genelleştirilmiş önyargı* kavramının varsayımlarını da destekler niteliktedir. Örneğin cinsiyete, cinsel yönelime ya da etnik kimliğe karşı olumsuz tutumlara sahip bireyler daha yüksek düzeyde hayvan sömürüsü uygulamalarını (avcılık, et yemek vb. gibi) desteklemektedir (örn., Cavilo ve ark. 2019; Dhont ve ark., 2014). Jocksan (2019) bir çalışmada hayvanlara yönelik olumsuz tutumlar ile 14 farklı insan grubuna (örn., engelliler, yaşlılar, feministler, eşcinseller) yönelik olumsuz tutumlar arasında anlamlı ilişkiler tespit etmiştir. SBK, bazı bireylerde tutarlı biçimde gözlenen ast gruplara yönelik baskınlık kurma eğilimini SBY ile açıklar (Sidanius ve Pratto, 1999: 48). Kurama göre SBY düzeyi yüksek olan bireyler gruplar arası hiyerarşiyi pekiştirecek tutum ve davranışlara daha çok sahiptir. Nitekim literatürdeki pek çok çalışmada SBY yüksek olan bireylerin daha yüksek düzeyde ırkçı, cinsiyetçi, homofobik özellikler gösterdiği tespit edilmiştir (örn., Whitley, 1999; Michinov ve ark., 2005; Yıldırım ve ark., 2020: 15). Literatürdeki görgül çalışma bulguları ve kuramsal varsayımlar ışığında aşağıdaki hipotezler geliştirilmiştir.

Hipotez 2: *Katılımcıların türçülük düzeyi ile çocuklara yönelik yaşçılık, cinsiyetçilik ve mülteci düşmanlığı puanları arasında pozitif yönde ve anlamlı korelasyonlar vardır.*

Hipotez 3: *Katılımcıların SBY Ölçeği, Çelişik Türçülük Ölçeği, Çocuklara Yönelik Çelişik Yaşçılık Ölçeği, Suriyeli Mültecilere Yönelik Tutum Ölçeği ve Çelişik Duygulu Cinsiyetçilik Ölçeği puanları arasında anlamlı ve pozitif yönde ilişkiler olacaktır.*

Literatürde türçülüğün yaş gruplarına göre değişip değişmediğini ele alan yalnızca bir çalışmaya rastlanmaktadır. McGuire ve arkadaşları (2022) çocuklar (9-11 yaş), genç yetişkinler (18-21 yaş) ve yetişkinler (29-59 yaş) olarak sınıflandırdığı yaş grupları üzerinden türçülük puan ortalamalarını incelemiştir. Hem yetişkinlerin hem de çocukların cevaplayabileceği şekilde uyarlanan Türçülük Ölçeği'nden elde edilen puan ortalamaları arası farklar incelendiğinde, çocukların ortalamaları ($Ort = 2.03$, $SS = .69$) genç yetişkinler ($Ort = 2.56$, $SS = 1.02$) ve yetişkinlerin ($Ort = 2.42$, $SS = 1.03$) ortalamalarından anlamlı düzeyde daha düşük bulunurken, genç yetişkinler ile yetişkinlerin türçülük puan ortalamaları arasında istatistiksel olarak anlamlı fark tespit edilmemiştir. Caviola ve arkadaşlarının (2019) Türçülük Ölçeği'ni geliştirdikleri çalışmalarında da türçülük ile yaş arasında herhangi anlamlı bir ilişkiye rastlanmamıştır. Bu bulgulardan hareketle bu tez çalışmasına 18 yaş ve üzeri katılımcılar dahil olduğu göz önüne alındığında türçülük düzeyi ile yaşın anlamlı bir ilişki içinde olacağı düşünülmemektedir.

Literatürde türçülüğün bireylerin eğitim düzeyine göre değişip değişmediğini test eden iki çalışmaya rastlanmıştır. Caviola ve arkadaşlarının (2019) çalışmasında türçülük ile eğitim düzeyi arasında anlamlı bir ilişki bulmazken, Uenal ve arkadaşlarının (2022a) çalışmasında istatistiksel olarak anlamlı ve pozitif yönlü bir ilişki tespit edilmiştir. Bu çalışmadaki sonuçlara göre bireylerin eğitim düzeyi yükseldikçe daha yüksek düzeyde türçü tutumlar sergilediği görülmektedir. Bununla birlikte Sidanius toplum içerisindeki eşitsizliklerin derecesinin uygun bir eğitim aracılığıyla belli oranda düşürülebileceğini savunmaktadır (LSE, 2021). Öte yandan, Türkiye'de -ve aynı zamanda dünya genelinde

de- devletin sunduđu ana akım formal eđitimin anaokulundan üniversiteye kadar insan-merkezci müfredat ve türcü ideoloji/pratiklerle dolu olmasından dolayı bu iki deđişken arasında anlamlı bir ilişki görülemeyeceđi düşünölmektedir. Nitekim bu tez çalışmasının kuramsal çerçevesinde eđitim kurumları insan-hayvan arasında hiyerarşiyi arttıran kurumların bir örneđi olarak verilmiştir.

***Hipotez 4:** Katılımcıların türcölük puanları yaş ve eđitim düzeyi ile istatistiksel olarak anlamlı bir ilişkiye sahip deđildir.*

Hipotez 1’de belirtildiđi gibi literatürde son yıllarda artan sayıda araştırma SBY’nin hayvanlarla kurulan hiyerarşik ilişkileri açıklamak için de kullanılabileceđini belirtmektedir. Yürütölen çalışmalar bu iki deđişken arasında güçlü bir ilişkinin varlığına işaret etmektedir (örn., Dhont ve ark., 2016; Becker ve ark., 2019). Dolayısıyla insanların SBY puanlarına bakarak türcölük düzeylerinin tahmin edilebileceđini ileri sürmek hem kuramsal çerçeve ile hem de görgöl çalışma bulgularıyla uyumlu olacaktır:

***Hipotez 5:** Katılımcıların SBY puanları türcölük düzeylerinin güçlü bir yordayıcısıdır.*

Literatürde hayvanlarla yakın ve olumlu etkileşimlerin insan yaşantısı üzerinde şaşırtıcı düzeyde olumlu etkileri bulunduđunu gösteren çalışmalar mevcuttur (bkz., Wells ve ark., 2022; Herzog, 2022). Nitekim ‘evcil hayvan etkisi’ (*pet effect*) olarak adlandırılan bu etkiye göre evcil hayvan edinmek fizyolojik ve psikolojik sađlığı iyileştirmekte ve geliştirmektedir (Herzog, 2021). İnsan yaşamında derin etkileri olan evcil hayvan beslemenin hayvanlara yönelik genel tutumları etkileyip etkilemediđi merak konusudur. Evcil hayvan besleyen kişiler bir bakıma aile üyesi gibi algılanan evcil hayvanlarıyla güçlü bağlar kurar. Bu bireyler genellikle hayvanların zekalarını, karmaşık duygularını, arzu ve ihtiyaçlarını okuma becerisine sahiptir. Bu özel ilişki pratikleri keskin ve dikey hiyerarşik yapıdaki insan-hayvan ayrımını azaltabilir ve bireylerin hayvanlara yönelik tutumlarını olumlu yönde etkileyebilir. Literatürde bu savı sınamak için gerçekleştirilen çalışmaların bulguları ise evcil hayvan sahiplerinde sadece belirli türler yararına

(çoğunlukla kedi ve köpek) olumlu bir değişimin meydana geldiğini tespit etmiştir (Ha, 2022; Xu ve ark., 2022). Sonuçlar bu bireylerin evcil hayvan türçülüğü (*pettizm* veya *pet speciesim*) adı verilen özel bir türçülük eğilimi gösterdiğini ortaya çıkarmıştır. Bu tez çalışmasında katılımcıların türçülük puanlarını tespit etmek için kullanılan ölçüm aracı hayvan türleri arasındaki ayrımcılığa odaklanmadığı için elde edilen sonuçlar yalnızca insan-hayvan arasındaki ayrıma dayalı türçülüğü temsil etmektedir. Yine de hayatlarını bir döneminde evcil hayvan besleyenlerin yukarıda belirtilen gerekçeler sebebiyle bu ölçekten düşük puanlar alacağını beklenebilir.

***Hipotez 6:** Hayatlarında hiç evcil hayvan beslemeyenlerin türçülük puanları besleyenlere göre anlamlı olarak daha yüksek olacaktır.*

SBK'nin ifade ettiği iki temel varsayımdan olan değişmezlik hipotezine göre *geri kalan her şey eşit olduğunda* erkeklerin kadınlarla karşılaştırıldığında daha yüksek düzeyde SBY seviyelerine sahiptir (Pratto ve ark., 2006: 294). Dünyanın pek çok kültürel bağlamında gerçekleştirilmiş çalışmalara bakıldığında yaş, sosyal sınıf, politik yönelim, etnik köken, gelir düzeyi, dini inanç veya eğitim düzeyi fark etmeksizin erkeklerin tutarlı biçimde kadınlardan daha yüksek düzeyde SBY'ye sahip olduğu tespit edilmiştir (Sidanius ve ark., 1994; Lee ve ark., 2011). Benzer sonuçların bu çalışmada da bulunacağı düşünülmektedir.

Kuramsal çerçevede detaylı biçimde belirtildiği gibi hayvansal ürünlerin tüketimi ile maskülen erkeklik değerleri birbirine sıkı sıkıya bağlıdır. Nitekim Batı medeniyetlerinde yer alan '*gerçek erkekler et yer*' (Rothgerber, 2013) veya 'et = güç / erkeksilik / dayanıklılık / zindelik / cinsel yeterlilik' şeklindeki yaygın inanışlar (Love ve Sulikowski, 2018; Nath, 2010) erkeklerin türçü ideolojilere ve yaşam pratiklerine daha yüksek düzeyde bağlı olmasını sağlamaktadır. Literatürde türçülüğün cinsiyete göre farklılaşp farklılaşmadığını test eden bazı çalışmalara rastlanmaktadır. Buna göre Caviola ve arkadaşlarının (2019) çalışmasında erkeklerin türçülük puan ortalamaları kadınlara göre anlamlı olarak daha yüksek bulunmuştur. Benzer bulgu Uenal ve arkadaşlarının (2022a: 7) çalışmalarında da tespit edilmişken, Altınal'ın (2019: 64) çalışmasında tespit edilememiştir. SBK'nin varsayımları ve bazı görgül çalışma bulguları ışığında erkeklerin

kadınlardan ve ‘diğer’ cinsiyet beyanlılardan daha yüksek türçülük puan ortalamalarına sahip olacağı düşünülmektedir.

***Hipotez 7:** SBK ve güncel çalışmaların bulguları ışığında, erkeklerin SBY ve türçülük düzeyi diğer cinsiyet gruplarındakilere göre daha yüksek olacaktır.*

Allport (1954) dış gruplarla belirli sıklıkta ve kalitede kurulan temas sayesinde bu grup üyelerine yönelik önyargıların azalacağını ve olumlu tutumların artacağını belirtmektedir. Türkiye’de küçük yerleşim yerlerinde yaşayan insanların, şehirlerde ve metropollerde yaşayanlara göre fiziksel, işitsel veya görsel açıdan hayvanlarla daha sık temas kurdukları söylenebilir. Besi çiftliklerinin kırsal bölgelerde olması, mezbahanelerin şehir dışında kurulması ve kentlere sadece ölü hayvan bedenlerinin belirli paketleme biçimleriyle girmesi şehirlerde ve metropollerde birçoğumuzun hayvanlarla doğrudan temasını engellemektedir. Ayrıca kuş, balık, sinek, sincap, karınca vb. pek çok hayvanın günümüzde büyük kentlerde yaşam olanakları oldukça sınırlıdır. Küçük yerleşim yerlerindeki görece sık hayvan teması ise *temas hipotezinin* işaret ettiği uygun koşullarda (bkz., Allport, 1954) meydana gelmemektedir. Genellikle ‘efendi’ insan tarafından ‘sahip’ olunan hayvanların bedenleri, emekleri veya süt, yumurta, deri gibi beden çıktıları insan çıkarı için sistematik biçimde kullanılır. Dolayısıyla Allport’un temas hipotezinde ifade ettiği en önemli ön koşullardan olan grupların eşit statüde olma durumundan söz edilememektedir. Ayrıca kırsal bölgede hayvanlarla kurulan ilişki bazı öğrenilmiş türçü kodlar çerçevesinde gerçekleşmektedir. Büyük yerleşim yerlerinde ise hayvanlarla yoğun temas kurulamamasından dolayı insan-hayvan ilişki dinamiği türçü ideolojinin daha az tesiri altında olacaktır. Bu nedenle hayatlarının büyük bir bölümünü küçük yerleşim yerlerinde geçirdiğini beyan eden katılımcıların daha yüksek düzeyde türçü tutumlara sahip olacağı söylenebilir.

***Hipotez 8:** Hayatlarının büyük bir bölümünü küçük yerleşim yerlerinde geçirmiş olan katılımcılar şehirlerde veya metropollerde geçirmiş olan katılımcılara göre daha yüksek düzeyde türçülük puanlarına sahip olacaktır.*

İdeolojiler insanların belirli durumlar karşısında hangi tutum ve davranışlar geliştireceğini belirleyen önemli unsurlardır. Politik ideolojilerden solculuğun ve sağcılığın birbirinden ayrıştığı çeşitli psikolojik özelliklerden bahsetmek mümkündür (Jost ve ark., 2003). Örneğin sağ politik yönelime sahip bireyler var olan düzenin ve geleneklerin/kültürel kodların istikrarını savunur, toplumsal değişime ve dönüşüme direnç gösterir (Jost ve ark., 2003; Alper ve Yılmaz, 2022). Bu kimseler ayrıca toplumdaki hiyerarşik ve eşitsiz ilişkilerden rahatsızlık duymaz, bu durumu doğal ve normal karşılar.

Literatürde türcülüğün politik yönelimle ilişkisini ele alan bazı çalışmalarla karşılaşmak mümkündür. Örneğin Dhont ve arkadaşları (2016) politik muhafazakarlık ile türcülük arasında anlamlı ve pozitif bir ilişki tespit etmiştir. Benzer biçimde bir başka çalışmada da politik açıdan sağ görüşleri destekleyen kişilerin türcü tutumlar sergileme eğilimleri daha yüksek bulunmuştur (Caviola ve ark., 2019). Sözü edilen çalışmaların WEIRD toplumlarda yani türcülüğün sosyal norm olduğu Batılı bağlamlarda yürütüldüğü düşünüldüğünde, statükoyu onaylayan ve var olan kültürel kodları muhafaza eden sağ politik görüşlere sahip bireylerin türcülüğü desteklemesi şaşırtıcı değildir. Türkiye’de Batılı değerlerin tam olarak egemen olmadığı bir sosyokültürel bağlam hakim olmakla birlikte türcülüğün bu coğrafyada da -tıpkı batılı toplumlarda olduğu gibi- egemen bir norm olduğu söylenebilir. Dolayısıyla benzer sonuçların bu çalışma bulgularında da görüleceği düşünülmektedir.

***Hipotez 9:** Sol politik yönelimli katılımcılar sağ politik yönelimli katılımcılara göre daha düşük düzeyde türcülük puanlarına sahip olacaktır.*

Bireyler vegan ya da vejetaryen olma motivasyonlarını temel olarak hayvanlar, ekoloji veya kendileri merkezinde oluşturur. Etik vegan ve etik vejetaryenler motivasyonlarını temel olarak hayvan haklarından alır. Bu bireyler hayvanlar ile insanlar arasındaki inşa edilmiş eşitsizliklerin mümkün olduğunca azaltılması veya tamamen ortadan kaldırılmasını destekler (Casamitjana, 2020). Dolayısıyla bu gruplar hepçillerle karşılaştırıldığında hayvanlara yönelik daha düşük düzeyde olumsuz tutumlara sahip olacağı söylenebilir. Nitekim örneklem grubunu farklı beslenme biçimi/yaşam tarzından

bireyler oluşturan Altınal ve Tekdemir'in (2020) Çelişik Türçülük Ölçeği'ni geliştirme çalışması bu görüşü destekleyen bulgulara sahiptir. Bu çalışmada hepçiller ($Ort = 55.76$, $SS = 12.91$), etik veganlar ($Ort = 36.00$, $SS = 15.29$) ve etik vejetaryenlerle ($Ort = 37.96$, $SS = 16.52$) karşılaştırıldığında anlamlı olarak en yüksek türçülük puan ortalamasına sahiptir. Bu sonuçlara paralel olarak Braunsberger ve arkadaşlarının (2021) çalışmasında da etik veganlar ($Ort = 1.28$, $SS = .57$) hepçillerden ($Ort = 3.82$, $SS = 1.16$) anlamlı olarak daha düşük düzeyde türçü bulunmuştur. Benzer sonuçların bu çalışmada da görüleceği savunulabilir.

***Hipotez 10:** Beslenme düzeni/yaşam tarzı seçenekleri arasında, etik vegan ve etik vejetaryenler hepçillere göre daha düşük türçülük puanlarına sahip olacaktır.*

Diyet tercihimiz ile toplum içindeki gruplara yönelik tutumlar arasındaki ilişkileri inceleyen çalışmalar göstermektedir ki bireylerin karın doyurma pratikleri apolitik olarak değerlendirilemezler. Aksine beslenme kimlikleri ile dış gruplara yönelik tutum ve davranışlar arasında güçlü ilişkiler vardır. Bu konu kapsamında Veser ve arkadaşları (2015) Almanya'da yaşayan 1381 katılımcı ile yürüttükleri bir çalışmada beslenme şekilleri ile sağ kanat yetkeciği, azınlıklara karşı önyargılar ve SBY düzeylerinin ilişkili olup olmadığını incelemiştir. Sonuçlara göre vegan ve vejetaryenler hepçillerle karşılaştırıldığında daha düşük düzeyde sağ kanat yetkeci, azınlık gruplarına karşı daha az önyargılı ve daha düşük SBY'ye sahip oldukları bulunmuştur. Başka bir deyişle hepçiller, veganlara ve vejetaryenlere kıyasla daha fazla genel önyargı tepkileri göstermiş, otorite yapılarını daha fazla tercih etmiş ve daha yüksek oranda gelenekleri sürdürme ve eşit ilişkileri reddetme eğiliminde olmuştur. Allen ve arkadaşları (2000) da veganlık veya vejetaryenliğe eğilimli olan bireylerin hepçillere göre eşitlik, barış ve sosyal adalete daha çok değer verdiğini bulmuştur. Bu sonuçlara paralel olarak SBY ile beslenme/yaşam tarzı seçimleri arasındaki ilişki inceleyen Braunsberger ve arkadaşları (2021) da etik veganların SBY düzeyinin ($Ort = 1.99$, $SS = 1.01$) hepçillere ($Ort = 2.62$, $SS = 1.19$) göre anlamlı olarak daha düşük olduğunu tespit etmiştir. Aynı çalışmada etik veganların hepçillere göre empatik ilgi (*empathic concern*) –yani bir diğere yönelik sıcaklık, şefkat ve ilgi duygularını deneyimleme– düzeyleri de anlamlı olarak daha yüksek bulunmuştur. Bu sonuçlardan hareketle aşağıdaki hipotezler oluşturulmuştur.

Hipotez 11: Etik vegan ve vejetaryen grupların diğer beslenme düzeni/yaşam tarzı gruplarına göre SBY düzeyleri daha düşük olacaktır.

Hipotez 12: Etik vegan ve vejetaryen grupların diğer beslenme düzeni/yaşam tarzı gruplarına göre çocuklara yönelik yaşçılık, cinsiyetçilik ve mülteci düşmanlığı puanları daha düşüktür.

3.1.3 Ana Çalışma Araştırma Soruları

SBK aracılığıyla türçülüğü incelemek ve insan-hayvan arasında inşa edilen hiyerarşik yapıyı SBK zemininde dördüncü bir küme (*tür kümesi*) olarak görgül biçimde çalışılabilir bir fenomen haline getirmek, bu tez çalışmasının temel amacını oluşturmaktadır. Tezin giriş kısmında detaylı açıklandığı üzere, SBK'nin insan grupları arası hiyerarşiyi açıklamada kullandığı *artı değer ve hiyerarşik toplumsal örgütlenme* arası ilişkiler, *esneklik, şiddet düzeyi, odak noktası, SBY, kurumsal ayrımcılık ve meşrulaştırıcı mitler* gibi bazı kavramlar insan-hayvan ilişkilerindeki hiyerarşik yapıyı açıklamada da ele alınabiliyor olması tür sistemini bu kurama entegre etmeyi önermenin teorik olarak uygunluğunu göstermektedir. Özellikle son yıllarda artan sayıda görgül çalışma SBY'nin hayvanlar üzerinde üretilen tahakküm ilişkilerini açıklamada güçlü bir yordayıcı olduğunu göstermektedir (örn., Dhont ve ark., 2016; Becker ve ark., 2019). Bu durum SBY'yi türler arası boyutta ele alınabilir kılmıştır. Literatürdeki bu bulgulardan hareketle hayvanlar üzerinde inşa edilen insan baskınlığı/tahakkümü SBK'de yeni bir küme sisteminde incelenebileceği düşünülmektedir.

Soru 1: SBK'nin orijinal formülasyonunda belirtilen üç farklı kümeleme sistemine ek olarak, tür sistemi isimli dördüncü bir sistem entegre etmek mümkün müdür?

Alanyazındaki sosyal temsil çalışmalarında sosyal temsillerin yapısal organizasyonunun incelenmesinin yanı sıra temsil yapısının çeşitlilik ve nadirliğinin de değerlendirildiği görülmektedir (örn., Rodrigues ve ark, 2015; Orosz ve Roland-Lévy, 2013). Bu çalışma kapsamında da sosyal temsillerin çeşitlilik (diversity) ve nadirlik (rarity-hapax) indeksleri

hesaplanması planlanmıştır. Bu analizler sonucu katılımcıların hayvanlara dair ürettiği sosyal temsiller üzerinde ne kadar uzlaştığı, fikir birliğine vardığı ve bilişsel organizasyonun nasıl bir boyutta olduğu ulaşılır. Söz konusu analizler sosyal temsillerin incelenmesinde birer tamamlayıcı rol üstlenmektedir.

***Soru 2:** Hayvanlara dair sosyal temsil içeriklerinin nadirlik ve çeşitlilik özellikleri hakkında neler söylenebilir?*

Literatürde STK perspektifinden birçok olgunun incelendiğini görmekle beraber genel hayvan kategorisinin sosyal temsiliyi araştıran bir çalışmaya henüz rastlanmamıştır. Bu tez çalışmasında nitel yaklaşımla çalışılan sosyal temsillerin sosyal olguları kültür, toplum ve sosyal inşa süreçleri üzerinden açıklamalar getirmesinin hayvan meselesinin kültürel ve toplumsal yönlerini de aydınlatacağı düşünülmektedir.

Sosyal temsiller bireylerin ait olduğu grubun değer yargıları, kolektif belleği ve tarihi ile yakından ilişkilidir. Belirli özellikler bakımından ortaklık taşıyan grupların kendi içinde söz birliğine dayanan, tutarlı ve homojen temsiller üreteceği öngörülebilir. Bu koşulun tersi olarak, birbiriyle taban tabana zıt grupların ise birbiriyle ayrışan temsillere sahip olacağı düşünülebilir. Literatürde belirli özellikler bakımından ortak dünya anlayışına sahip grupların birbiriyle uyumlu, karşıt dünya anlayışına sahip grupların ise birbiri arasında ayrışan/zıt sosyal temsiller ürettiğine dair bazı görgül çalışmalarla karşılaşmak mümkündür (örn., Sarrica ve Contarello, 2004; Montiel ve ark., 2013; Psaltis, 2016). Bu bilgilerden hareketle hem araştırmacı tarafından nicel ölçümler dikkate alınarak oluşturulan bir grup (düşük türcülük düzeyine sahip katılımcılar X yüksek türcülük düzeyine sahip katılımcılar) hem de katılımcıların kendi beyanlarıyla meydana gelen başka bir grup (etik vegan/vejetaryenler X hepçiller) üzerinden hayvan sosyal temsillerin incelenmesi planlanmıştır.

***Soru 3:** Tüm katılımcıların ürettiği hayvan sosyal temsillerin ortalama görünme/oluşma sıklıkları ve önem dereceleri hakkında neler söylenebilir?*

Soru 4: Türçülük düzeyi yüksek ve düşük olarak oluşturulan grupların ürettiği hayvan sosyal temsillerin ortalama görünme/oluşma sıklıkları ve önem dereceleri hakkında neler söylenebilir?

Soru 4a: Türçülük düzeyi yüksek ve düşük olan grupların ortak bir hayvan temsili paylaştığı söylenebilir mi?

Soru 5: Beslenme düzeni/yaşam tarzı gruplarından hepçiller ile etik vegan/vejetaryenlerin hayvanlara yönelik oluşturduğu sosyal temsillerde çekirdek, çevre ve çelişen unsurlar alanı nelerden oluşmaktadır?

Soru 5a: Etik veganlar ve vejetaryenler ile hepçillerin ortak bir hayvan temsili paylaştığı söylenebilir mi?

Soru 6: Etik vegan/vejetaryenler ile hepçillerin hayvan temsillerindeki merkezi çekirdek unsurları ile çevresel unsurların birbiriyle ilişkisi nasıldır?

Sosyal Kimlik Kuramı varsayımlarından bilinmektedir ki insanlar üyesi oldukları iç gruplar ile dış grupları kıyasladıklarında kendi iç gruplarına daha yüksek oranda olumlu atıflarda bulunma eğilimidir. İç grup kayırmacılığı (*in-group favoritism*) olarak isimlendirilen bu eğilimin meydana gelmesi için gruplar arasında herhangi bir husumet veya çatışmanın olmasına gerek yoktur (Hogg ve Abrams, 2006: 44). Bu durumun temel motivasyonu pozitif sosyal kimlik edinmek ve benlik saygısını yükseltmek olarak ifade edilebilir. Hogg ve McGarty'ye (1990) göre, kendini sınıflandırma boyutlarından en genel boyut olan 'insanlık boyutu', kişilerin insan olmalarından kaynaklanan bir kimliktir (akt., Demirtaş, 2003: 131). Bireylerin 'insan' üst kimliklerini –hayvanlarla karşılaştırıldığında– kayırma, olumlu ve ayrıcalıklı atıflarda bulunma eğilimlerinin yüksek olacağı düşünülebilir. Bu varsayımı test etmek için, hayvanlara dair üretilen sosyal temsillerin insanların kendilerini tanımlamalarında uygun bulup bulmayacağı incelenmiştir. Bu durum özellikle insan ve hayvan olmanın ne olduğuna dair birbirinden neredeyse taban tabana zıt ideolojik arkaplana sahip etik vegan/vejetaryenler ile hepçiller arasında nasıl tezahür edeceği merak edilmektedir.

Soru 7: Etik vegan/vejetaryenler hepçillerle karşılaştırıldığında hayvan sosyal temsilcilerini kendilerini tanımlamaları bakımından daha uygun bulacak mıdır?

4. YÖNTEM

Bu tez çalışmasının tüm uygulamaları Bursa Uludağ Üniversitesi Sosyal ve Beşerî Bilimler Araştırma ve Etik Yayın Kurulu tarafından alınan 25.03.2022 tarihli ve 2022-03 sayılı kararla onaylanmıştır (Araştırma izni için bkz. Ek-1). Etik onay sürecinin tamamlanması sonrası ilk olarak ön ardından ana çalışmaya başlanmıştır.

Tezin bu bölümünde örneklem, veri toplama araçları, işlem ve bulguların değerlendirilmesi konuları hakkında bilgiler aktarılmıştır. Ön ve ana çalışma aşağıdaki gibi yürütülmüştür.

4.1 Ön Çalışma

4.1.1 Örneklem

Çevrimiçi olarak gerçekleştirilen ön çalışmada katılımcılara olasılıksız örnekleme yöntemlerinden *kolayda örnekleme* (convenience sampling) yöntemiyle ulaşılmıştır. Hızlı ve az maliyetli bir teknik olarak kabul edilen kolayda örnekleme yönteminde ulaşılabilen ve arzu eden herkes araştırmada katılımcı olarak yer alabilir (Kazan, 2016:124).

Ön çalışmaya gönüllülük esasına dayalı olarak 564 kişi katılmıştır. Ancak 204 (%36.30) kişi çalışmayı yarıda bıraktığı ya da anket formunu tamamlamadığı için araştırma kapsamından çıkarılmıştır. Yapılan incelemeler sonucu 4 katılımcının beklenenden çok daha kısa sürede (7 dakika ve altı) anketi tamamladığı görülmektedir. Bu durum söz konusu 4 katılımcının anket formunu dikkat vererek doldurmadıkları şeklinde yorumlanmıştır. Uç değer analizi sonucu ise 10 katılımcının verileri uç değer olarak tespit edilmiştir. Söz konusu 14 katılımcının anket formları incelendiğinde bir kısmının ölçek maddelerini sistematik biçimde aynı işaretlemesi veya ters maddelerin diğer maddelerle farklılaşmaması gibi sebeplerden dolayı bu katılımcıların araştırma kapsamından çıkarılmasına karar verilmiştir. Sonuç olarak analiz sürecine 18-77 yaş arası (*Ort.* = 31.58,

SS = 11.92) toplam 346 katılımcıdan elde edilen veriler ile devam edilmiştir. Bu örneklem grubunda 18-24 yaş aralığında 96 (%29.6) ve 25-29 yaş aralığında 135 (%39) kişi yer olmaktadır.

Tablo 1. Katılımcıların Demografik Bilgileri (N = 346)

	Frekans	Yüzde
Cinsiyet		
Erkek	116	33.5
Kadın	228	65.9
Diğer	2	0.6
Yaş*		
18-26	140	46.2
27-77	206	53.8
Eğitim düzeyi		
İlköğretim	2	0.6
Ortaokul	1	0.3
Lise	21	6.1
Ön lisans	10	2.9
Lisans	221	63.9
Yüksek lisans	76	22
Doktora	15	4.3
Uzun süre yaşanan yer		
Köy	17	4.9
Kasaba/Belde	29	11.3
Kent	290	83.8
Çocuğu olma durumu		
Var	80	23.1
Yok	266	76.9

*Yaş deęişkeni katılımcıların medyan puanı (27) dikkate alınarak iki kategoriye ayrılmıştır.

Açık uçlu olarak sorulan cinsiyet sorusuna katılımcılardan 116'sı erkek (%33.5), 228'i kadın (65.9) olarak ve 2'si ikili cinsiyet siteminin haricinde (non-binary ve belirtmemeyi tercih etme) (% 0.6) yanıt vermiştir. Tablo 1'den görüleceęi üzere katılımcıların büyük çoğunluğu lisans (%63.9) ve yüksek lisans (%22) eğitim düzeyine sahiptir. Ayrıca katılımcıların büyük kısmı hayatlarının çoğunun geçtięi yeri kent (%83.8) olarak belirtmiştir. Son olarak çocuğu olmayan katılımcılar (%79.9) örneklem grubunda çoğunluğu oluşturmaktadır

4.1.2 İşlem

Çalışmanın verileri 15.05.2022 ve 23.05.2022 tarihleri arasında *SurveyMonkey*® isimli platform üzerinden toplanmıştır. Araştırma, çeşitli çevrimiçi sosyal medya araçları (Facebook, Twitter, Instagram, WhatsApp, Telegram) aracılığıyla gönderilen link üzerinden erişilen anket formunun yanıtlanması yoluyla gerçekleştirilmiştir. Anketin ilk bölümünde yer alan bilgilendirilmiş onam formunda; gizlilik, anonimlik, katılımcı hakları, araştırmanın genel konusu, katılımcılardan beklenenler ve araştırmacı iletişim bilgilerine yer verilmiştir. Tüm katılımcılara araştırmaya gönüllülük esasına dayalı olarak katılmasının beklendiği ve diledikleri anda çalışmadan ayrılacakları vurgulanmıştır. Anket formunun tamamlanma süreleri genel olarak 10-20 dakika arasında değişmektedir.

4.1.3 Veri Toplama Araçları¹³

Ön çalışma, bir adet demografik bilgi formu ve beş adet ölçek içeren anket uygulamasından meydana gelmektedir. Aşağıda veri toplama araçlarının psikometrik özelliklerine dair bilgiler, anket formundaki sıralamaya uygun şekilde aktarılmıştır.

4.1.3.1 Demografik Bilgi Formu

Bilgilendirme ve gönüllü katılım formundan (bkz. Ek-2) sonra katılımcılardan yaş, cinsiyet, eğitim düzeyi, hayatlarını en çok geçirdikleri yer (köy, kasaba/belde, kent) ve çocukları olup olmadığına dair soruları içeren demografik bilgi formu verilmiştir (bkz. Ek-3).

¹³ Not. Ölçeklerin Yapı Geçerliliğinde Benimsenen Analiz Stratejisi: Ön ve ana çalışmada kullanılan tüm ölçeklerin yapı geçerliği AMOS (Analysis of Moment Structures) 23 paket programı aracılığıyla Doğrulayıcı Faktör Analizi (DFA-Confirmatory Factor Analysis) yöntemi ile incelenmiştir. DFA sürecinde maddelerin kabul edilebilir faktör yükü minimum .20 olarak belirlenmiştir. Buna göre .20'den düşük faktör yükü değerine sahip olan maddelerin ölçekten çıkarılması planlanmıştır.

4.1.3.2 Çocuklara Yönelik Çelişik Yaşçılık Ölçeği

Bu tez çalışmasında kullanmak amacıyla literatürde yetişkinlerin çocuklara yönelik olarak sergilediği baskınlığı ve çelişik nitelikli tutumlarını ölçen bir ölçüm aracının bulunup bulunmadığı taranmıştır. Tarama sonucunda sadece Narvaez'in (2012) Çocuklara Yönelik Önyargı Ölçeği'ne (Childism Measure) ulaşılabilmektedir. Öte yandan, söz konusu ölçeğin yer aldığı bu çalışmada ölçeğe yönelik herhangi bir psikometrik incelemenin bulunmaması ve az sayıdaki ölçek maddesinin (15 madde) de yetişkin baskınlığını ve çelişik duyguları ölçmüyor olması nedeniyle yeni maddeler de eklenerek özgün bir ölçek geliştirilmesine karar verilmiştir.¹⁴ Literatürdeki bu eksiklikten ve tez çalışmasının özgün hedeflerinden hareketle, Cary, Chasteen ve Remedios'un (2017) Çelişik Yaşçılık Ölçeği'nde (The Ambivalent Ageism Scale) yer alan bazı maddeler yeni geliştirilen Çocuklara Yönelik Çelişik Yaşçılık Ölçeği kapsamında bu önyargı biçimine uyarlanmıştır. Narvaez'in (2012) Çocuklara Yönelik Önyargı Ölçeği'nin maddelerinin Türkçe'ye tercümesi ve yeni maddeler oluşturulması işlemleri bu tez çalışmasının yazarı ve danışmanı tarafından gerçekleştirilmiştir. Ölçeğin uygulama öncesi son halinde 17 madde yer almıştır (bkz., Ek-4).

Yapılan psikometrik analizler sonucunda ölçekte 7'li Likert tipi (1 = Hiç katılmıyorum, 7 = Kesinlikle katılıyorum) skalalar eşliğinde sunulan 17 maddenin yer almasına karar verilmiştir. Ölçeğin psikometrik özellikleri bulgular kısmında ayrıntılı biçimde tanıtılmaktadır.

4.1.3.3 Sosyal Baskınlık Yönelimi Ölçeği

Pratto ve arkadaşları (1994) tarafından ilk versiyonu geliştirilen Sosyal Baskınlık Yönelimi Ölçeği (SBYÖ), bireylerin gruplar arası hiyerarşinin varlığına ve sürmesine yönelik isteğini ölçmeyi hedefleyen maddelerden oluşmaktadır (Örnek madde: *Belirli grupların en üstte, diğer grupların en altta olması belki iyi bir şeydir*). SBYÖ Pratto ve arkadaşları (1994) tarafından 7'li Likert tipi (1 = Çok yanlış/Hiç katılmıyorum, 7 = Kesinlikle katılıyorum) skalalar eşliğinde katılımcılara sunulan 16 maddelik ve bir veri toplama aracı olarak düzenlenmiştir (bkz., Ek-5). Ölçekten elde edilen yüksek puanlar

¹⁴ Ölçek maddelerinin yeni bir ölçek içinde kullanımı için Prof. Dr. Darcia Narvaez'den gerekli izinler alınmıştır.

yüksek düzey SBY'ye, düşük puanlar ise düşük düzey SBY'ye işaret etmektedir. Orijinal çalışmada, SBYÖ'nin iç tutarlılık değeri .91 olarak bulunmuştur (Pratto ve ark., 1994: 757).

SBYÖ'nin Türkçeye uyarlanma çalışması Karaçanta (2002) tarafından gerçekleştirilmiştir. Bu çalışmada ölçeğin güvenirlik katsayısı .85 olarak bulunmuştur.

DFA analiz sonuçlarına göre modele dair uyum iyiliği değerleri düşük olarak bulunmuştur. Modifikasyon indeks değerlerinden hareketle bazı maddelerin hata terimleri arasına kovaryant eklendiğinde (bkz., Şekil 3) uyum indekslerinde kayda değer iyileşme sağlanmıştır. Sonuç olarak, 16 maddeden oluşan tek faktörlü modelin veriyle iyi bir uyuma sahip olduğu bulunmuştur, $\chi^2/df = 3.15$; $p = .000$; GFI = .90; CFI = .91; RMSEA = .079; SRMR = .07. Ölçeğin faktör yükleri .20-.83 arasında değişmektedir. Ön çalışmadaki güvenirlik katsayısı ise .88 olarak tespit edilmiştir.

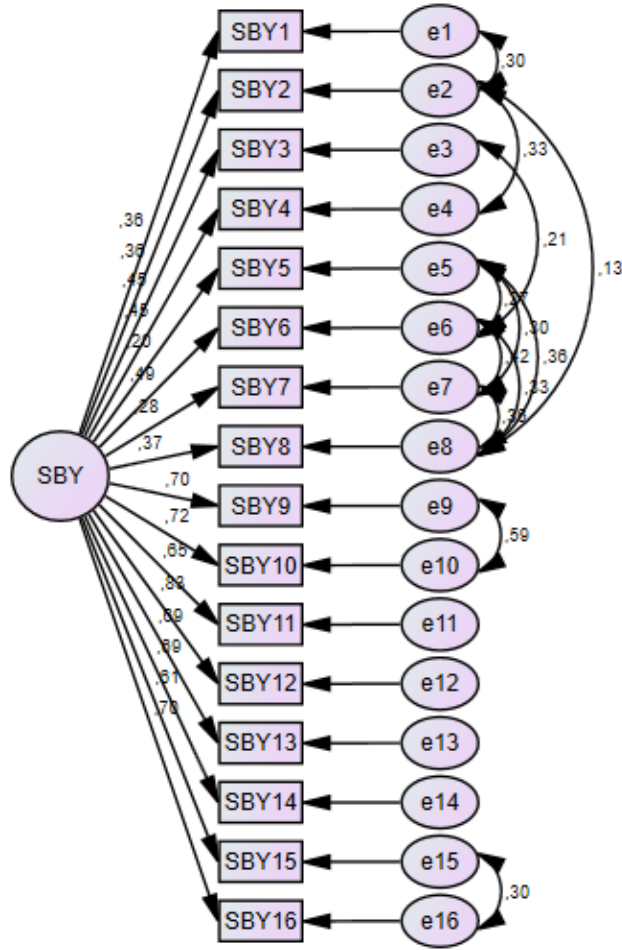

Şekil 3. SBYÖ'nün DFA modeli

4.1.3.4 Çelişik Türçülük Ölçeği

Çelişik Türçülük Ölçeği, Altınal ve Tekdemir (2020) tarafından hayvanlara yönelik önyargı ve ayrımcılığı çağdaş hayvan etiği çalışmaları ile uyumlu biçimde ölçmek için geliştirilmiştir. Madde sayısı 15 olarak ve 7'li Likert tipinde (1 = Hiç katılmıyorum, 7 = Kesinlikle katılıyorum) tasarlanmış olan ölçeğin genel güvenilirlik değeri .90 olarak belirlenmiştir. Ölçeğin maddeleri, insan üstünlüğü (alpha = .73; örnek madde: 'İnsanların hayvanları yiyecek, giyecek gibi amaçlarla kullanması doğal düzenin bir sonucudur'), korumacı türçülük (alpha = .90; örnek madde: 'İnek, tavuk gibi hayvanları önemseyen bir kişinin yapması gereken bu hayvanlardan gelen ürünleri yememek değil, iyi şartlarda yetiştirilmiş hayvanlardan gelen ürünleri seçmektir') ve dilde türçülük (alpha = .75; örnek madde: 'Başkalarına kızdığımda kızgınlığımı ifade etmek için hayvanların isimlerini

kullanmakta sakınca görmem') biçiminde üç farklı alt boyuta ayrılmaktadır (tüm maddeler için bkz., Ek-6).

Bu tez çalışmasında ön çalışma verileriyle gerçekleştirilen DFA sonuçlarına göre korumacı türcülük alt boyutunda yer alan 8. maddenin ('Kürk giymek, yün kazak giymeye göre etik olarak daha kötüdür') düşük düzeyde faktör yüküne (.05) sahip olduğu tespit edilmiştir. Bu maddenin modelden çıkarılması ardından analiz tekrar edilmiştir. Elde edilen sonuçlarda modele dair uyum iyiliği değerleri düşük olarak bulunmuştur. Modifikasyon indeks değerlerinden hareketle bazı maddelerin hata terimleri arasına kovaryant eklendiğinde (sırasıyla e5 ile e7; e4 ile e5) uyum indekslerinde kayda değer bir iyileşme sağlanmıştır (bkz., Şekil 4). Sonuç olarak, 14 maddeden oluşan üç faktörlü modelin iyi bir uyuma sahip olduğu bulunmuştur, $\chi^2/df = 2.85$; $p = .000$; GFI = .92; CFI = .91; RMSEA = .073; SRMR = .07. Tüm işlemler sonunda ölçeğin faktör yükleri *korumacı türcülük* alt boyut için .21-.95, *insan üstünlüğü* alt boyutu için .49-.65, *dilde türcülük* alt boyutu için .70-.91 arasında değişmektedir.

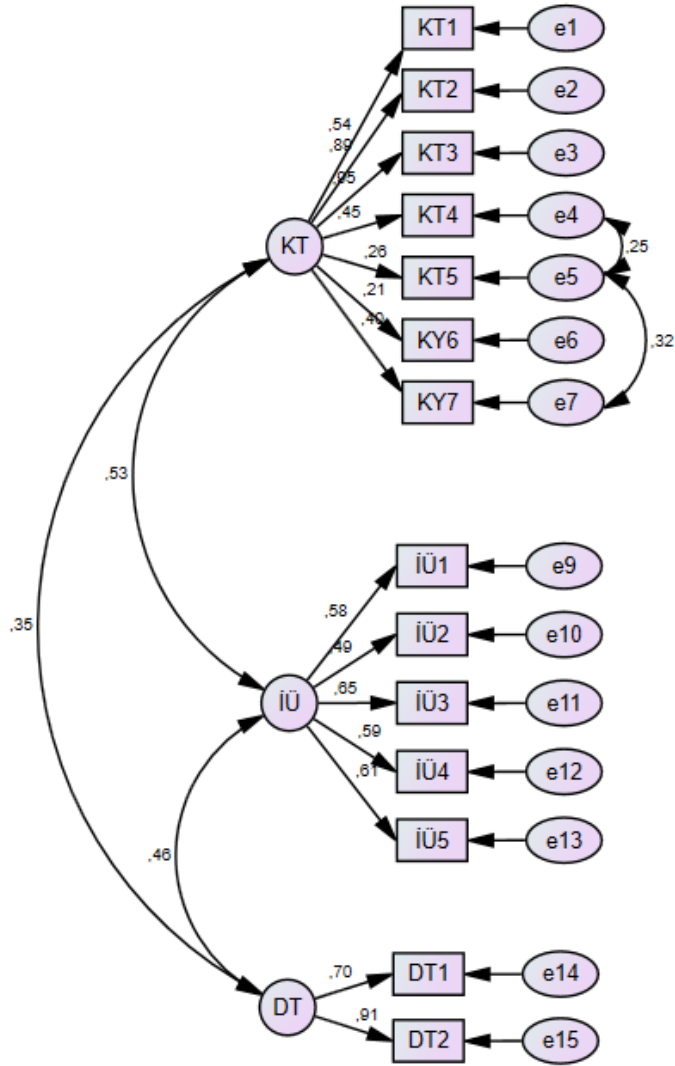

Şekil 4. ÇTÖ'nün DFA modeli

Not: KT: Korumacı Türçülük, İÜ: İnsan Üstünlüğü, DT: Dilde Türçülük

Ölçek maddelerinin güvenilirlik düzeyini tespit etmek için yapılan analizler sonucunda; korumacı türçülük alt boyutu için .79, insan üstünlüğü alt boyutu için .71 ve dilde türçülük alt boyutu için .78 değerinde güvenilirlik katsayısı elde edilmiştir. Ölçek maddelerinin tümü için gerçekleştirilen güvenilirlik analizinde ise güvenilirlik katsayısı .81 olarak hesaplanmıştır.

4.1.3.5 Çelişik Duygulu Cinsiyetçilik Ölçeği

İlk olarak Glick ve Fiske tarafından geliştirilen, Türkçeye Sakallı Uğurlu (2002) tarafından uyarlanan Çelişik Duygulu Cinsiyetçilik Ölçeği (bkz., Ek-7), 22 maddeden oluşmaktadır. Bunlardan 11'i düşmanca cinsiyetçilik alt boyutu için (örnek madde: 'Erkeklerle cinsel yönden yaklaşılabılır olduklarını gösterircesine şakalar yapıp daha sonra erkeklerin tekliflerini reddetmekten zevk alan birçok kadın vardır'), diğeri 11 madde ise korumacı cinsiyetçilik alt boyutu altında (örnek madde: 'Kadınlar erkekler tarafından el üstünde tutulmalı ve korunmalıdır') yer almaktadır. Korumacı cinsiyetçilik alt boyutu ise heteroseksüel yakınlık, cinsiyetler arası tamamlayıcı farklılaştırma ve koruyucu ataerkillik olmak üzere 3 faktörden oluşmaktadır. Ölçekte 6'lı Likert tipli derecelendirme (1 = Hiç katılmıyorum, 6 = Kesinlikle katılıyorum) kullanılmaktadır. Ölçek düşmanca cinsiyetçilik alt boyutu için .87, korumacı cinsiyetçilik alt boyutu için .78 değerinde güvenirlik katsayısına sahipken, tüm maddelerin güvenirlik katsayısı .85 olarak tespit edilmiştir (Sakallı Uğurlu, 2002: 54).

Bu tez çalışmasında ön çalışma verileriyle gerçekleştirilen DFA sonuçlarına göre modele dair uyum iyiliği değerleri düşük olarak bulunmuştur. Modifikasyon indeks değerlerinden hareketle bazı maddelerin hata terimleri arasına kovaryant eklendiğinde (sırasıyla e8 ile e9; e10 ile e11; e3 ile e4; e12 ile e13; e12 ile e15; e5 ile e9) uyum indekslerinde kayda değer iyileşme sağlanmıştır (bkz., Şekil 5). Sonuç olarak, 22 maddeden oluşan, biri üç alt faktöre sahip olan iki faktörlü bu modelin veriyle iyi bir uyuma sahip olduğu bulunmuştur, $\chi^2/df = 2.18$; $p = .000$; GFI = .90; CFI = .95; RMSEA = .058; SRMR = .08. Tüm işlemler sonunda ölçeğin faktör yükleri düşmanca cinsiyetçilik alt boyut için .65-.82, heteroseksüel yakınlık alt boyutu için .70-.86, koruyucu ataerkillik alt boyutu için .55-.77, cinsiyetler arası tamamlayıcı farklılaştırma alt boyutu için .73-.84 arasında değişmektedir.

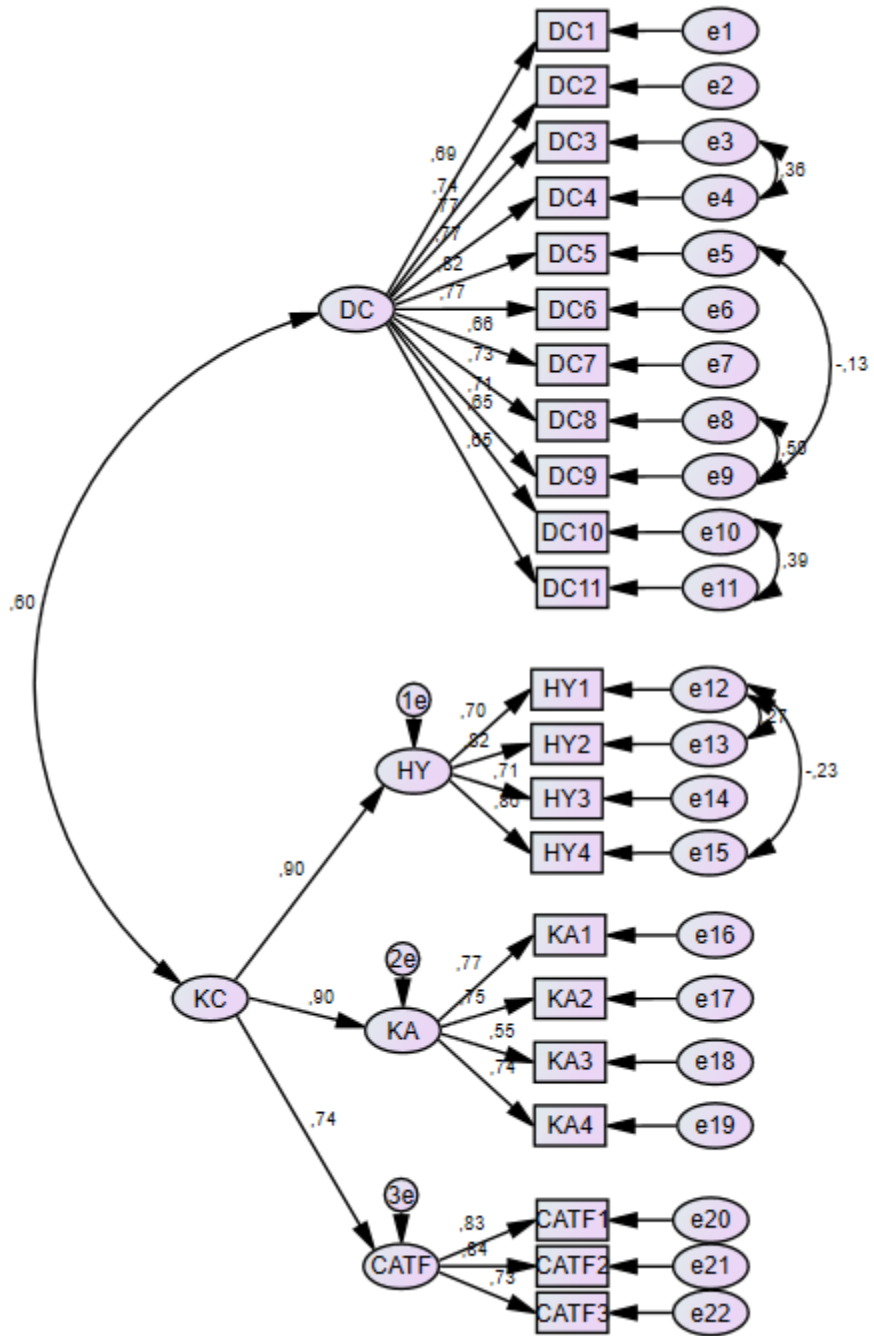

Şekil 5. ÇDCÖ'nün DFA modeli

Not: DC: Düşmanca Cinsiyetçilik, KC: Korumacı Cinsiyetçilik, HY: Heteroseksüel Yakınlık, KA: Koruyucu Ataerkillik, CATF: Cinsiyetler Arası Tamamlayıcı Farklılaştırma

Ölçeğin ön çalışmadaki güvenilirlik analizleri sonucunda; düşmanca cinsiyetçilik alt boyutu için .93, korumacı cinsiyetçilik alt boyutu için .90 değerinde güvenilirlik katsayısı

elde edilmiştir. Ölçek maddelerinin tümü için gerçekleştirilen güvenirlik analizinde ise güvenirlik katsayısı .81 olarak hesaplanmıştır.

4.1.3.6 Çelişik Yaşçılık Ölçeği

İlk olarak Cary, Chasteen ve Remedios (2017) tarafından geliştirilen, Türkçeye Öztürk ve arkadaşları (2020) tarafından uyarlanan Çelişik Yaşçılık Ölçeği, 12 maddeden (3 madde düşmanca yaşçılık alt boyutu için, 9 madde korumacı yaşçılık alt boyutu için) oluşmaktadır (Düşmanca yaşçılık alt boyutu için örnek madde: ‘Yaşlıların çoğu, aslında iyi niyetli söz ya da davranışları yaşlı insanlara yönelik bir hakaret ya da ayrımcılık olarak yorumlarlar’, korumacı yaşçılık alt boyutu için örnek madde: ‘Yaşlı insanlara bazı şeyleri yapmak için artık çok yaşlı olduklarını hatırlatmak iyi bir şeydir; yoksa sonunda başarısız olduklarında duyguları incinebilir’). Korumacı yaşçılık alt boyutunda istenmeyen yardım ve bilişsel yardım/koruma olmak üzere 2 faktör mevcuttur. Ölçek 7’li Likert tipli derecelendirme (1 = Hiç katılmıyorum, 7 = Kesinlikle katılıyorum) içermektedir (bkz., Ek-8). Ölçek düşmanca yaşçılık alt boyutu için .79, korumacı yaşçılık alt boyutu için .89 değerinde güvenirlik katsayısına sahipken, tüm maddelerin güvenirlik katsayısı .89 olarak tespit edilmiştir (Öztürk ve ark., 2020).

Ön çalışmanın verileriyle yapılan DFA sonuçlarına göre modele dair uyum iyiliği değerleri düşük olarak bulunmuştur. Modifikasyon indeks değerlerinden hareketle bazı maddelerin hata terimleri arasına kovaryant eklendiğinde (sırasıyla e8 ile e9; e4 ile e7; e5 ile e6) uyum indekslerinde kayda değer iyileşme sağlanmıştır (bkz., Şekil 6). Sonuç olarak, 12 maddeden oluşan ve biri iki alt faktöre sahip iki faktörlü modelin veriyle iyi bir uyuma sahip olduğu bulunmuştur, $\chi^2/df = 2.15$; $p = .000$; GFI = .95; CFI = .97; RMSEA = .058; SRMR = .05. Tüm işlemler sonunda ölçeğin faktör yükleri; düşmanca yaşçılık alt boyut için .68-.81, istenmeyen yardım alt boyutu için .54-.68, bilişsel yardım/koruma alt boyutu için .59-.91 arasında değişmektedir.

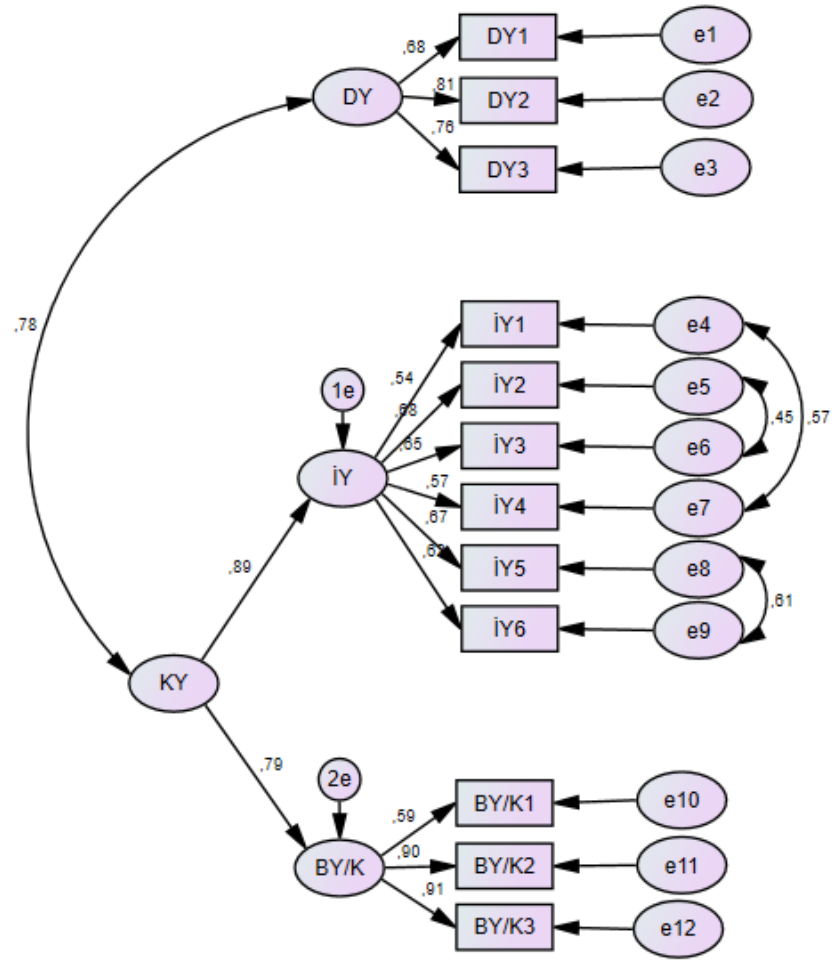

Şekil 6. ÇYÖ'nün DFA modeli

Not: DY: Düşmanca Yaşçılık, KY: Korumacı Yaşçılık, İY: İstenmeyen Yardım, BY/K: Bilişsel Yardım/Koruma

Ölçeğin ön çalışmadaki güvenilirlik analizleri sonucunda; düşmanca yaşçılık alt boyutu için .80, korumacı yaşçılık alt boyutu için .87 değerinde güvenilirlik katsayısı elde edilmiştir. Ölçek maddelerinin tümü için gerçekleştirilen güvenilirlik analizinde güvenilirlik katsayısı .89 olarak hesaplanmıştır.

4.1.4 Veri Analizi

Verilerin analizi SPSS (Statistical Package for the Social Sciences) 25 programı aracılığıyla, 356 katılımcının verisi üzerinden yapılmıştır. İlk olarak, tek değişkenli uç değerler incelemesi yapılmıştır. Bunun için her bir ölçeğin toplam puanı hesaplandıktan

sonra standart puana (z puanı) çevrilmiştir. Örneklem büyüklüğü göz önüne alındığında -3 ile +3 standart puanın ötesindeki veriler uç değer olarak değerlendirilmiştir. Yapılan incelemelere göre 10 katılımcının standart puanı +3'ten yüksek olması sebebiyle bu kişiler araştırma kapsamından çıkartılmıştır. Böylelikle analizler 346 katılımcının verisi üzerinden gerçekleştirilmiştir.

Bir ölçüm aracı geliştirmek amaçlanan ön çalışmada sırasıyla: 1) *Açımlayıcı/Keşfedici Faktör Analizi* (AFA-Exploratory Factor Analysis), 2) DFA, 3) Güvenirlik Analizi ve 4) Korelasyon Analizleri uygulanmıştır.

4.1.5 BULGULAR

4.1.5.1 Çocuklara Yönelik Çelişik Yaşçılık Ölçeği'nin Açımlayıcı Faktör Analizi

Literatür taraması ve uzman görüşü alınarak oluşturulan ölçek maddeleri için iki ana alt boyut ön görülmüştür. Buna göre 20 madde *çocuklara yönelik düşmanca yaşçılık* (hostile childism), 9 madde *çocuklara yönelik korumacı yaşçılık* (benevolent childism) boyutu altında ele alınmıştır. Böylelikle 29 madde ile ilgili ölçeğin geliştirilme işlemine başlanmıştır.

Maddelerin belirtilen boyutlar altında ele alınıp alınmadığını ölçmek için AFA'ya ihtiyaç duyulmaktadır. Bu istatistiksel yöntemle orta veya yüksek düzeyde ilişkili değişken grupları veya kümeleri tanımlanıp belirli boyutlar altında birleştirilerek az sayıda boyuta indirgenir (Field, 2009: 628).

AFA öncesi, kendi içinde tutarlı ve ilişkili maddelerin faktör analizine dahil edilmesini sağlamak amacıyla madde analizleri gerçekleştirilmiştir (Boateng ve ark., 2018: 2; DeVellis, 2017: 365). Madde analizleri içerisinde en sık kullanılan tekniklerden biri olan madde-toplam puan korelasyonları (Boateng ve ark., 2018: 10) hesaplanmıştır. Yapılan ilk incelemeye göre madde-toplam puan korelasyon değeri .30'un altında olan 6., 8., 10., 12. ve 16. maddeler ölçekten çıkarılmıştır. Beş maddenin çıkarılması sonucu tekrar incelenen madde-toplam puan korelasyonlarında 7. ve 18. maddeler korelasyon değerleri .30'un altında kaldığı için analizlerden çıkarılmıştır. İlk ve ikinci aşama analizlerden

sonra çıkarılması karar verilen maddeler ve korelasyon değerleri Tablo 2’de verilmiştir.

Tablo 2. Madde-Toplam Puan Korelasyon Değeri .30’un Altında Olup Çıkarılan Maddeler

Maddeler	Korelasyon
İlk analizde çıkartılan maddeler:	
Çocuklar ebeveynlerin malı değildir.	.245
Ebeveynlerin çocukların özgürlüğünü ve neye sahip olabileceğini belirlemeye hakkı yoktur.	.126
Çocukların bakımı ve korunması toplumun görevi değildir.	.246
Çocukların ihtiyaçları yetişkinlerin ihtiyaçlarından daha önemlidir.	.019
Çocuklar yetişkinlerin kaynakları üzerinde ağır bir yüküdür.	.279
İkinci analizde çıkartılan maddeler:	
Çocuklar doğru tercih yapamayacakları için kararları onlar yerine yetişkinlerin vermesi en doğrusudur.	.299
Toplumlar çocuklara söz hakkı tanınmalıdır.	.281

Üçüncü kez incelenen madde-toplam puan korelasyonunda bütün maddelerin uygun değerler taşıdığı tespit edilmiştir. Bu aşamanın ardından ölçeğin yapı geçerliliğini (construct validity) sınamak için faktör analizi uygulanmıştır. İlk olarak tüm veri yapısının faktör analizine uygun olup olmadığına karar verebilmek için Kaiser-Meyer-Olkin (KMO) katsayısı ve Barlett küresellik (sphericity) testi incelenmiştir. Buna göre KMO katsayısı .86 olarak elde edilmiş ve dolayısıyla örneklem büyüklüğünün faktör analizi yapmak için yeterli olduğunu çıkarılmıştır. Barlett küresellik testi ise $\chi^2 = 2199.16, p < .001$ olarak bulunmuştur.

Temel Bileşen Analizi (Principle Component Analysis) kullanılarak yapılan AFA’dan elde edilen sonuçlar 6 faktörün varlığına işaret etmektedir. Her bir faktörlerin açıkladığı yaklaşık varyans yüzdeleri büyükten küçüğe doğru sırasıyla şu şekildedir: %26, %10, %7, %5, %5 ve %5. Faktörler arasında yüksek düzeyde korelasyon öngörülmediği için Kaiser Normalizasyonu ile Varimaks eksen döndürmesi tekniği kullanılmıştır. Stevens'e (2002) (akt., Field 2009: 644, 645) göre faktör yükleri örneklem büyüklüğü gözetilerek belirlenmelidir. Bu çalışmada benzer kriterler gözetilerek faktör yükü 0.40’tan büyük olanların değerlendirilmesine karar verilmiştir.

Yapılan analiz sonucu dört maddenin iki faktöre birden yüklendiği görülmektedir. Bu dört madde içerisinde 14. ('Çocuklar dizginlenmesi gereken vahşi hayvanlar gibidir') ve 15. ('Çocukların inadını kırmazsanız itaatkâr olmazlar') maddelerin yüklendikleri iki faktördeki değerleri çıkarıldığında .10'dan küçük bir fark olduğu (sırasıyla .017 ve .011) tespit edilmiştir. Dolayısıyla bu maddeler herhangi bir boyutun ögesi olamayacağı için ölçekten çıkarılmıştır.

14. ve 15. Maddelerin çıkarılması sonucu analiz yeniden yapılmıştır. Elde edilen sonuçlara göre hem 5. hem de 6. faktörlerde ikişer maddelik yüklenmeler görülmektedir. Analizin bundan sonrasında en uygun adım olarak 5. ve 6. faktörlerde toplanan maddelerden; 2. (*Kendileri çok isteseler bile çocukların ufak tefek işler yapmalarına izin verilmemelidir; çünkü narin olduklarından kolayca hastalanabilirler*), 5. (*Ebeveyn hakları çocuk haklarından daha önemlidir*) ve 9. (*Çocukların yaşamları ebeveynlerinin ihtiyaçları etrafında şekillenmelidir*) maddelerin çıkarılmasına karar verilmiştir.

İfade edilen bu üç maddenin de çıkarılması sonrasında yapılan son AFA sonuçları, ölçeğin 4 alt faktöre sahip olduğunu ortaya koymuştur (bkz. Tablo 3). Analiz sonucunda özdeğeri 1'den büyük ve varyansın %54'ünü açıklayan 4 faktörlü bir yapı meydana gelmiştir. Birinci faktör varyansın yaklaşık %28'ini, ikinci faktör %11'ini, üçüncü faktör %8'ini ve dördüncü faktör %7'sini açıklamaktadır.

Beş alt maddeden meydana gelen ve maddelerinin faktör yükleri .75 ile .62 arasında değişen birinci faktör, *peşin hüküm* olarak, beş alt maddeden meydana gelen ve maddelerinin faktör yükleri .81 ile .58 arasında değişen ikinci faktör, *yetişkin zorbalığı* olarak, dört alt maddeden meydana gelen ve maddelerinin faktör yükleri .70 ile .59 arasında değişen üçüncü faktör, *istenmeyen yardım* olarak isimlendirilmiştir. Son olarak üç alt maddeden meydana gelen ve maddelerinin faktör yükleri .83 ile .47 arasında değişen dördüncü faktör, *yetersizlik* olarak isimlendirilmiştir. Böylelikle toplam 29 madde ile başlanan ölçek geliştirme süreci uygulanan AFA sonucu 17 madde ile sona ermiştir. Çıkan sonuçlar Tablo 3'te verilmiştir.

Tablo 3. Çocuklara Yönelik *Çelişik* Yaşçılık Ölçeği Maddelerin Faktörlere Dağılımı ve Faktör Yükleri

Ölçek Maddeleri	1. Faktör	2. Faktör	3. Faktör	4. Faktör
22. Çocuklar yetişkinleri kendi çıkarları için gayet güzel kullanırlar.	.75	.06	-.03	.19
23. Ne yaparsanız yapın, çocuklara yaranmak imkansızdır.	.69	.19	.17	-.03
28. Çocuklar çok alıngan olurlar.	.66	.16	.31	.23
1. Çocuklar yaşadıkları sorunları abartmayı pek severler.	.66	.17	.03	.09
27. Çocuklar, iyi niyetli söz ya da davranışları bile hakaret ya da küçümseme olarak yorumlarlar.	.62	.20	.26	.12
17. Çocuklar dayaksız ehlileşmezler.	.04	.81	.08	-.04
25. Dayaksız büyütülen çocuk şımarık olur.	.11	.75	.15	-.04
4. Çocuklar henüz mantıklı düşünemediklerinden doğru davranmaları için onları zorlamak gerekir.	.21	.64	.05	.12
3. Yetişkinler çocuklara hükmetmelidir.	.14	.63	-.01	.15
20. Çocuklar, onları hizaya getirmedığınız sürece yabani kalırlar.	.40	.58	.04	.08
29. Kendileri istemese bile, çocuklara yaptıkları işlerde yardım edilmelidir.	.04	.14	.70	.16
11. Kendileri istemese bile, çocuklara her zaman yardım teklif edilmelidir.	.03	.07	.70	.16
13. Çocuklara kötü haber vermekten kaçınılmalıdır; çünkü kolayca duygulanıp ağlayabilirler.	.23	.08	.68	-.08
26. Çocukları hayatın acı gerçeklerinden korumak gerekir; çünkü bunlardan kötü etkilenebilirler.	.14	-.02	.59	.17
24. Çocuklarla tane tane konuşmak iyidir; çünkü söyleneni anlamaları zaman alabilir.	.06	.04	.16	.83
19. İlk seferde hemen anlayamayacakları için, çocuklara bazı şeyleri tekrar tekrar anlatmak daha iyidir.	.24	.10	.10	.77
21. Çocuklara, başarısız olduklarında üzülmesinler diye bazı şeyleri yapmak için daha çok küçük olduklarını sıkça hatırlatmak gerekir.	.17	.07	.37	.47
Özdeğer:	4.7	1.94	1.37	1.15
Faktörün Açıkladığı Varyans (%):	27.67	11.42	8.07	6.76
Açıklanan Toplam Varyans (%):	27.67	38.09	47.15	53.91

Ölçeğin madde havuzu oluşturulurken bazı maddelerin düşmanca yaşçılık, bazılarının ise korumacı yaşçılık boyutu altında ele alınabileceği düşünülmüştü. Nitekim ön çalışmada SBK bağlamı için de kullanılacak bir ölçek geliştirilmek amaçlandığı için, çocuklara yönelik alışlageldik korumacı unsurların yanında doğrudan düşmanca yapıda olan ifadeler de madde havuzunda yer almıştı. Dolayısıyla AFA sonucu elde edilen bu dört faktörün düşmanca ve korumacı yaşçılık olarak ikiye ayrılan ana boyutların unsurları olabileceği düşünülmektedir.

Elde edilen dört faktörün iki ana faktör boyutunun unsurları olup olamayacağını test edilmesi için dört faktör özelinde bir İkinci Düzey (Second Order) AFA gerçekleştirilmiştir. Sonuçlara göre varyansın %73'ünü açıklayan iki ana faktörlü yapı tespit edilebilmiştir (bkz., Tablo 4). Buna göre birinci ana faktör varyansın %51'ini ikinci ana faktör ise varyansın %22'sini açıklamaktadır. Sonuçlar istenmeyen yardım ve yetersizlik boyutları *korumacı yaşçılık* olarak isimlendirilen 1. ana faktörde, yetişkin zorbalığı ve peşin hüküm boyutları ise *düşmanca yaşçılık* olarak isimlendirilen 2. ana faktörde toplanmıştır. Bu sonuçlar literatürde yer alan çelişik yapıdaki -düşmanca ve korumacı alt boyutları olan- yaşçılık (Öztürk ve ark., 2020), cinsiyetçilik (Sakallı Uğurlu, 2002) ve türçülük (Altınal ve Tekdemir, 2020) ölçekleriyle yapısal benzerlikler göstermektedir.

Tablo 4. Çocuklara Yönelik Çelişik Yaşçılık Ölçeği Faktörlerinin Ana Faktörlere Dağılımı ve Faktör Yükleri

AFA Sonucu Tespit Edilen Faktörler	1. Ana Faktör	2. Ana Faktör
İstenmeyen Yardım	.82	.13
Yetersizlik	.81	.18
Yetişkin Zorbalığı	.04	.92
Peşin Hüküm	.43	.71
Özdeğer:	2.06	.86
Faktörün Açıkladığı Varyans (%):	51.36	21.58
Açıklanan Toplam Varyans (%):	51.36	72.94

4.1.5.2 Çocuklara Yönelik Çelişik Yaşçılık Ölçeği'nin Doğrulayıcı Faktör Analizi

Literatürde aynı örneklem grubu üzerinde AFA ve DFA yapılabileceğine dair farklı görüşler mevcuttur. Örneğin Worthington ve Whittaker (2006: 815), AFA ve DFA'nın aynı örneklem grubu üzerinde yürütülebileceğini savunur. Bu araştırmacılara göre AFA'nın hemen ardından DFA'nın aynı veri setinde yürütülmesi, tespit edilen faktör yapısının ampirik olarak değerlendirilmesini içerir. Bu işlem her araştırmacı tarafından uygun görülme de bu tez çalışmasında ön çalışmanın örneklem grubu üzerinde DFA yürütülmüştür.¹⁵

¹⁵ Geliştirilen ölçeğin DFA'sı farklı bir örneklem grubu olan ana çalışmanın örneklem grubunda ($N = 695$) da tekrar incelenmiştir.

Temel bileşenler analizi sonucu ortaya çıkan iki ana dört alt faktörlü yapının geçerliğini (construct validity) test etmek için verilere İkinci Düzey (Second Order) DFA uygulanmıştır. Tablo 5’te görüldüğü gibi ölçek maddelerinin faktör yükleri kabul edilebilir değerler arasındadır ve model anlamlıdır.

Tablo 5. Çocuklara Yönelik Çelişik Yaşçılık Ölçeği’nin Çok Faktörlü DFA İlişkin Model Sonuçları

Faktörler	Maddeler	Faktör Yükleri	Standart Hata	t Değerleri	p Değerleri
F1: Peşin Hüküm	Madde22	.271	-	-	-
	Madde23	.434	.166	6.438	***
	Madde28	.839	.382	4.402	***
	Madde1	.511	.314	6.126	***
	Madde27	.710	.294	7.012	***
F2: Yetişkin Zorbalığı	Madde17	.650	-	-	-
	Madde25	.570	.103	10.817	***
	Madde4	.636	.191	9.075	***
	Madde3	.568	.215	8.341	***
	Madde20	.672	.186	9.393	***
F3: İstenmeyen Yardım	Madde29	.720	-	-	-
	Madde11	.674	.130	8.568	***
	Madde13	.440	.101	6.483	***
	Madde26	.366	.103	5.476	***
	Madde24	.659	-	-	-
F4: Yetersizlik	Madde19	.703	.114	8.607	***
	Madde21	.500	.114	7.158	***

* $p < .05$; ** $p < .01$; *** $p < .001$

AFA sonucu ölçeği oluşturduğu düşünülen 17 madde üzerinde yapılan DFA ve modifikasyon işlemleri sonucunda 17 maddeyi kapsayan iki ana faktörlü dört alt boyutlu yapının veriyle uyumlu olduğu tespit edilmiştir, $\chi^2/df = 2.06$; $p = .000$; GFI = .93; CFI = .92; RMSEA = .055; SRMR = .07.

Modelin nihai hali ve modifikasyon indeksinde yüksek puan alan maddelerin hata terimleri arasında gerçekleştirilen kovaryantlar (sırasıyla e1 ile e2; e6 ile e7; e13 ile e14) Şekil 8’de görülebilir. Hata terimlerine kovaryans eklemesi gerçekleştirildikten sonra faktör yükleri; *peşin hüküm* alt boyutu .27-.84, *yetişkin zorbalığı* alt boyutu .57-.67, *istenmeyen yardım* alt boyutu .34-.72, *yetersizlik* alt boyutu .50-.70 arasında değişmektedir.

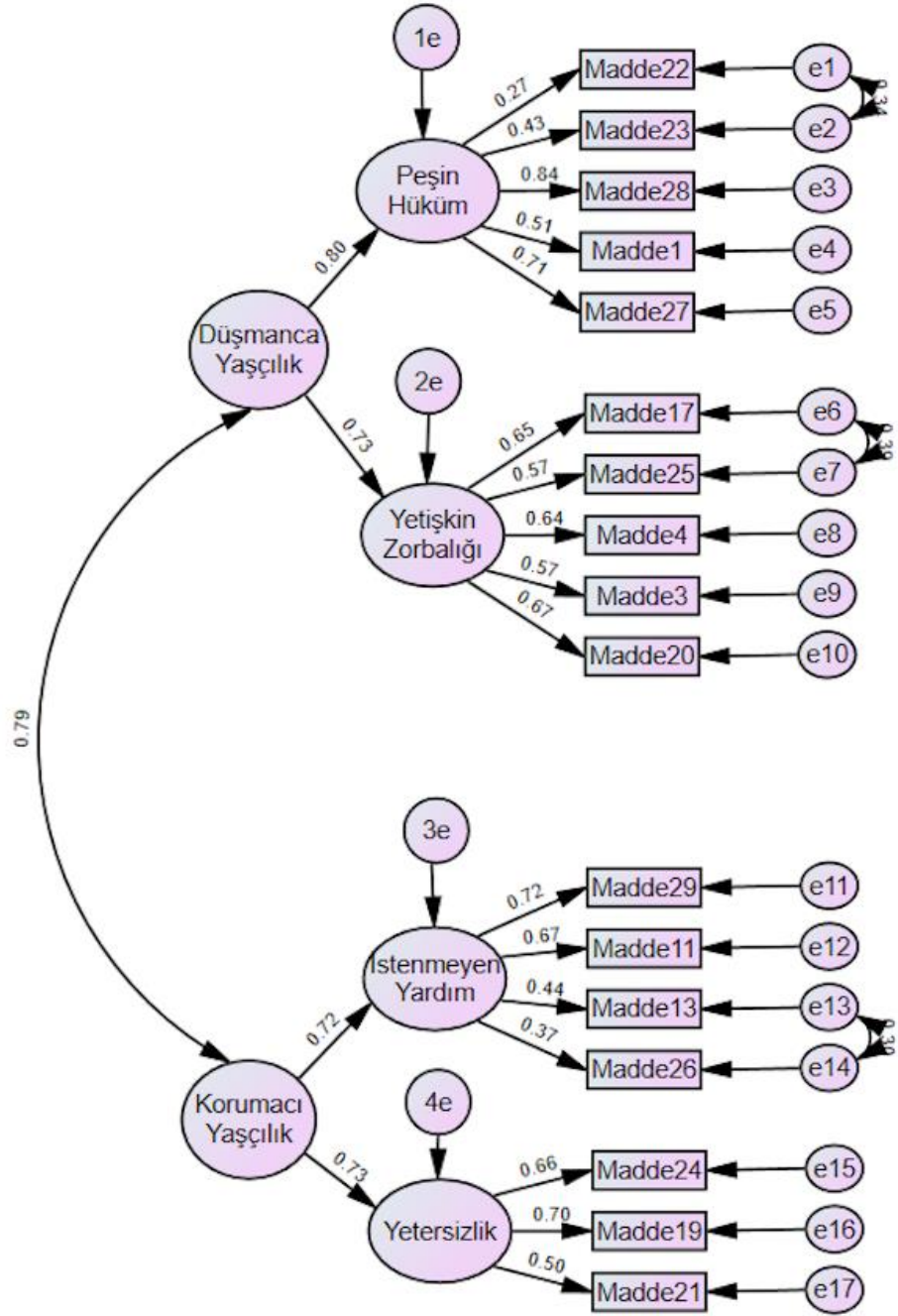

Şekil 6. Çocuklara Yönelik Çelişik Yaşçılık Ölçeği'nin DFA modeli

Faktör analizleri sonucu son hali oluşturulan ölçeğin faktörleri arasındaki ilişkiyi tespit etmek için *Pearson* korelasyon testi uygulanmıştır. Tablo 6'da görüldüğü üzere her bir faktör diğerleriyle istatistiksel olarak anlamlı ve pozitif yönde ilişkilere sahiptir.

Tablo 6. Çocuklara Yönelik Çelişik Yaşçılık Ölçeği Faktörleri Arasındaki Korelasyon Değerleri

Faktörler	1	2	3	4	5	6
1.Peşin Hüküm	-	.47*	.36*	.41*	.90*	.46*
2.Yetişkin Zorbalığı		-	.23*	.30*	.81*	.27*
3.İstenmeyen Yardım			-	.41*	.35*	.83*
4.Yetersizlik				-	.38*	.85*
5.Düşmanca Yaşçılık					-	.44*
6. Korumacı Yaşçılık						-

* $p < .001$

4.1.5.3 Çocuklara Yönelik Çelişik Yaşçılık Ölçeği'nin ve Faktörlerinin Güvenirlik Analizi

Son hali 17 maddeden oluşan Çocuklara Yönelik Çelişik Yaşçılık Ölçeği'nin güvenilirliğini belirlemek için iç tutarlılık analizi uygulanmıştır. Dört faktör için incelenen Cronbach Alfa değerlerine göre ölçeğin bütün faktörleri güvenilirlik şartını karşılamaktadır. Buna göre 5 maddeden oluşan *peşin hüküm* boyutunun iç tutarlılık değeri .78, 5 maddeden oluşan *yetişkin zorbalığı* boyutunun iç tutarlılık değeri .76, 4 maddeden oluşan istenmeyen yardım boyutunun iç tutarlılık değeri .65 ve son olarak 3 maddeden oluşan *yetersizlik* boyutunun iç tutarlılık değeri .64 olarak hesaplanmıştır. Ayrıca 10 maddeden oluşan *düşmanca yaşçılık* ana faktörün iç tutarlılık değeri .81, 7 maddeden oluşan *karumacı yaşçılık* ana faktörün iç tutarlılık değeri .72 olarak tespit edilmiştir. Ölçek geneli için Cronbach Alfa güvenilirlik katsayısı .83 olarak hesaplanmıştır. Bu sonuç ölçeğin yüksek güvenilirliğe sahip olduğunu göstermektedir.

Tüm maddelerin; madde-toplam puan korelasyonu, ortalama ve standart sapmaları ve madde çıkartıldığında hesaplanan α değeri Tablo 7'de verilmektedir. Tablodan görüldüğü üzere bütün maddeler toplam test puanı ile yüksek veya orta düzeyde ilişkili bulunmuştur. Buna göre ifadelerin madde-toplam korelasyon katsayıları .34 ile .63 arasında değişmektedir.

Tablo 7. Çocuklara Yönelik Çelişik Yaşçılık Ölçeği'nin Madde-Toplam Korelasyonu, Ortalama, Standart Sapma ve Madde Çıkartıldığında Cronbach Alpha Değerleri

Madde No	Madde- Toplam Puan Korelasyonu	Ort. (SS)	Madde Atıldığında α Değeri
28	.63	3.09 (1.60)	.80
27	.55	2.35 (1.37)	.81
23	.49	1.94 (1.19)	.81
20	.47	2.05 (1.32)	.81
22	.46	3.73 (1.83)	.82
19	.46	5.13 (1.46)	.81
1	.45	4.01 (1.77)	.82
4	.41	2.40 (1.38)	.82
29	.41	2.73 (1.47)	.82
21	.41	3.51 (1.72)	.82
13	.40	3.02 (1.59)	.82
25	.38	1.49 (0.98)	.82
11	.37	3.41 (1.75)	.82
24	.37	5.06 (1.60)	.82
17	.35	1.30 (0.75)	.82
3	.35	2.21 (1.60)	.82
26	.34	3.14 (1.65)	.82

4.1.5.4 Çocuklara Yönelik Yaşçılık Ölçeği'nin Diğer Ölçeklerle Korelasyonları

Çocuklara Yönelik Yaşçılık Ölçeği'nin ölçüt (uyum) geçerliliği (criterion-related validity), katılımcıların bu ölçekten aldıkları puanlar ile diğer ölçek puanları arasındaki korelasyonlar hesaplanarak sınanmıştır.

Tezin ilk bölümünde ayrıntılı biçimde belirtildiği gibi, SBK'ye göre her toplum ve sosyal grupta yetişkinler çocuklar üzerinde orantısız politik ve sosyal güce sahiptir. Yaş sistemi olarak isimlendirilen bu hiyerarşi biçiminin düzeyi ile SBK'nin psikolojik yönü ve bireysel farklılık değişkeni olan SBY arasında pozitif yönde korelasyon olacağı öngörülmektedir. Böylelikle gruplar arası hiyerarşinin ve eşitsizliğin var olmasına ve sürdürülmesine dair istek olarak tanımlanan SBY (Sidanius ve Pratto, 1999: 48) ile çocuklara yönelik yaş ayrımcılığının ilişkisel incelemesi ilk olarak bu çalışmada sınanmıştır.

Öte yandan, genelleştirilmiş önyargı kavramının varsayımlarından hareketle (Allport 1954) çocuklara yönelik yaşçılık ile türçülük, cinsiyetçilik ve yaşlılara yönelik yaşçılık arasında pozitif yönde korelasyon olacağı düşünülmektedir. Hem bu varsayımları hem de

geliştirilen ölçeğin ölçüt geçerliliğini test etmek için *Pearson* korelasyon analizi uygulanmıştır.

Sonuçların yer aldığı Tablo 8’de görüldüğü gibi Çocuklara Yönelik Çelişik Yaşçılık Ölçeği’nden alınan puanlar ile diğer ölçüm araçları puanları arasında istatistiksel olarak anlamlı ve pozitif yönde korelasyonlar bulunmaktadır. Çocuklara yönelik yaşçılık ile yaşlılara yönelik yaşçılık en yüksek korelasyon puanına sahipken türçülük ile yaşlılara yönelik yaşçılık en düşük korelasyona sahiptir. Elde edilen bu sonuçlar geliştirilen ölçeğin ölçüt geçerliliğini sağladığını işaret etmektedir.

Tablo 8. Ölçekler Arası Korelasyon Değerleri

Ölçekler	1	2	3	4	5	6	7	8	9
1. Çocuklara Yönelik Çelişik Yaşçılık	-	.79*	.72*	.61*	.68*	.47*	.35*	.54*	.59*
2. Peşin Hüküm		-	.46*	.36*	.41*	.44*	.34*	.53*	.53*
3. Yetişkin Zorbalığı			-	.23*	.23*	.42*	.28*	.41*	.34*
4. İstenmeyen Yardım				-	.41*	.15*	.15*	.35*	.51*
5- Yetersizlik					-	.19*	.20*	.27*	.55*
6. Sosyal Baskınlık Yönelimi						-	.35*	.44*	.30*
7. Çelişik Türçülük							-	.43*	.22*
8. Çelişik Duygulu Cinsiyetçilik								-	.52*
9. Çelişik Yaşçılık									-

* $p < .001$

4.2. Ana Çalışma

4.2.1 Örneklem

Ana çalışma için birden fazla örneklem yöntemi kullanılmıştır. Hepçil grubunda yer alacak katılımcılar kolayda örnekleme (convenience sampling) yöntemiyle ulaşılmıştır. Hızlı ve az maliyetli bir teknik olarak kabul edilen bu örnekleme tekniğinde ulaşılabilen ve gönüllü olan herkes araştırmada katılımcı olarak yer alabilir. Etik vegan ve vejetaryen gruplarındaki katılımcılara ise hem kartopu (snowball sampling / chain sampling) hem de amaçlı örnekleme (purposive sampling) yöntemiyle ulaşılmıştır. Kartopu örneklemede ilk olarak örneklem açısından uygunluk kriterini karşılayan bazı kişiler genellikle rassal olarak seçilip temas kurularak çalışmaya davet edilir (Kazan, 2016: 125). Ardından ilgili kişilerin önerdiği, çalışmaya katkı sunabilecek diğer kişilere ulaşılır. Çeşitli sosyal ağlar

oluřturularak kurulan yeni baęlantılar vasıtasıyla 6rneklem miktarı arařtırmacının hedefledięi noktaya g6re belirlenir.

Online (Çevrimiçi) gerçekteřtirilen ana çalıřma iin hazırlanan SurveyMonkey linki 6zerinden 1229 kiři anket formuna eriřim saęlamıř, ancak bunlardan 513 kiřinin verisi çalıřmayı yarıda bıraktıęı ya da anket formunu tamamlamadıęı iin arařtırma kapsamından ıkarılmıřtır. Bunun dıřında 1 kiři 18 yař altında olduęu, 1 kiři yař ve cinsiyet belirtmedięi, 2 kiři sosyal temsil formuna anlamsız harfler yazdıęı, 6 kiři ise cevaplarında hep aynı y6nde iřaretleme yaptıęı ve beklenenden ok kısa s6rede (7 dakika ve altı) anketi sonlandırdıęı iin arařtırma kapsamından ıkarılmasına karar verilmiřtir. U deęer analizi sonucu ise 11 katılımcının verileri u deęer olarak tespit edilmiř ve çalıřmadan ıkarılmıřtır. Sonu olarak analiz s6recine 18-68 yař arası (*Ort.* = 28.09, *SS* = 8.72) 695 katılımcıdan elde edilen veriler ile devam edilmiřtir. Bu 6rneklem grubunda 18-25 yař aralıęında (%46.6) ve 26-68 yař aralıęında 371 (%53.4) kiři yer olmaktadır.

Tablo 9. Katılımcıların Demografik Bilgileri (N = 695)

	Sayı	Yüzde
Cinsiyet		
Erkek	206	29.6
Kadın	451	64.9
Diğer	38	5.5
Yaş*		
18-25	324	46.6
26-68	371	53.4
Eğitim düzeyi		
İlköğretim	0	0
Ortaokul	3	0.4
Lise	81	11.7
Ön lisans	37	5.3
Lisans	430	61.9
Yüksek lisans	114	16.3
Doktora	30	4.3
Uzun süre yaşanan yer		
Köy	22	3.2
Kasaba/Belde	14	2
İlçe	95	13.7
Şehir	266	38.3
Metropol (İstanbul-Ankara-İzmir)	298	42.9
Politik yönelim		
Uç sol	94	13.5
Sol	429	61.7
Merkez	153	22.0
Sağ	18	2.6
Uç sağ	1	0.1
Evcil hayvan besleme		
Evet	543	78.1
Hayır	152	21.9
Beslenme düzeni/yaşam tarzı		
Yarı veya kısmi vejetaryen	56	8.1
Vejetaryen	55	7.9
Etik vejetaryen	69	9.9
Etik vegan	313	45
Hepçil	202	29.1

Not. *Yaş değişkeni katılımcıların medyan puanı (26) dikkate alınarak iki kategoriye ayrılmıştır.

Açık uçlu olarak sorulan cinsiyet sorusuna katılımcılardan 206'si erkek (%29.6), 451'ü kadın (%64.9) olarak ve 38'i ikili cinsiyet siteminin haricinde (%5.5) yanıt vermiştir. Cinsiyet beyanında "diğer" kategorisi altında toplanan katılımcı cevapları şu şekildedir: Belirtmek istemiyorum, kendimi belirli bir cinsiyetle ilişkilendirmiyorum, non-binary/ikili olmayan, cinsiyetsiz/agender, diğer, flexible, queer, ve demi-woman. Tablo 9'dan görüleceği üzere katılımcıların büyük çoğunluğu lisans (%61.9) eğitim düzeyine

sahiptir. Ayrıca katılımcıların büyük kısmı hayatlarının çoğunun geçtiği yeri metropol (İstanbul-Ankara-İzmir) (%42.9) ve şehir (%38.3) olarak belirtmiştir. Örneklem grubunun çoğunluğu sol politik yönelime sahiptir (%61.7) ve hayatlarının bir dönemi evcil hayvan beslemiştir (%78.1). Son olarak beslenme düzeni/yaşam tarzı bakımından etik veganlar (%45) ve hepçiller (%29.1) örneklem grubunda çoğunluğu oluşturmaktadır.

4.2.2 İşlem

Çalışmanın verileri 25.06.2022 ve 28.07.2022 tarihleri arasında toplanmıştır. Araştırma, çeşitli çevrimiçi sosyal medya araçları (Facebook, Twitter, Instagram, WhatsApp, Telegram) aracılığıyla gönderilen link üzerinden erişilen anket formunun yanıtlanması yoluyla gerçekleşmiştir. Veriler *SurveyMonkey®* isimli gelişmiş yazılım platformu üzerinden toplanmıştır. Etik vegan ve vejetaryen gruplara ulaşabilmek için çeşitli yollara başvurulmuştur. Bunun için ilk olarak sosyal medyada hayvan hakları ve veganlık alanında aktivizm faaliyetleri yürüten sayfalarda ve kullanıcılarda (örn., Ankara Animal Save, Dr. Suat Erus, Koç University Veganism Community vb.) anket formu yaygınlaştırılmıştır. İstanbul'da her cumartesi düzenlenen vegan piknikte ve veganların sıkça uğradığı vegan kafe ve restoranlarda çeşitli bağlantılar kurularak yeni katılımcılar edinilmiştir. Son olarak her yaz gerçekleşen Türkiye Vegan Yaşam Kampı'na tez yazarının kişisel katılımı yoluyla özellikle etik vegan katılımcılara ulaşılmıştır.

Anketin ilk bölümünde yer alan bilgilendirilmiş onam formunda gizlilik, anonimlik, katılımcı hakları, araştırmanın genel konusu, katılımcılardan beklenenler ve araştırmacı iletişim bilgilerine yer verilmiştir. Tüm katılımcılara araştırmaya gönüllülük esasına dayalı olarak katılacakları ve diledikleri anda çalışmadan ayrılacakları bildirilmiştir. Anket formunun tamamlanma süreleri genel olarak 10-25 dakika arasında değişmektedir.

4.2.3 Veri Toplama Araçları

Ana çalışma, beş adet ölçek, bir adet sosyal temsil bilgi formu ve bir adet demografik bilgi formu içeren anket uygulamasından meydana gelmektedir. Aşağıda veri toplama

araçlarının psikometrik özelliklerine dair bilgiler, anket formundaki sıralamalarına uygun şekilde verilmiştir.

4.2.3.1 Demografik Bilgi Formu

Bilgilendirme ve gönüllü katılım formundan (bkz., Ek-2) sonra katılımcılardan yaş, cinsiyet, eğitim düzeyi, hayatlarını en çok geçirdikleri yer (köy, kasaba/belde, ilçe, şehir ve metropol/İstanbul-Ankara-İzmir), politik yönelim (uç sol, sol, merkez, sağ ve uç sağ) beslenme düzeni/yaşam tarzı (yarı veya kısmi vejetaryen/fleksitaryen, vejetaryen, etik vejetaryen, etik vegan ve hepçil) ve son olarak hiç evcil hayvan besleyip beslemediklerine dair sorular içeren demografik bilgi formu verilmiştir (bkz., Ek-9).

4.2.3.2 Sosyal Temsil Formu

Sosyal temsiller alanında çalışan araştırmacılar, temsil alanının yapısını ve iç organizasyonunu ortaya çıkarmak için çeşitli yöntem ve teknikler geliştirmiştir. Sözel ilişkilendirme görevlerinden (verbal association tasks) kelime ilişkilendirme görevleri sosyal temsil içeriğini toplamanın başlıca yöntemlerinden birini oluşturur (Lo Monaco ve ark., 2017). Bu tür görevler iki tür aşamadan oluşur: Serbest çağrışımlar (free associations) ve hiyerarşik çağrışımlar (hierarchical evocations). Hiyerarşik çağrışımlara elde edebilmek için ilk önce incelenecek olan temsil nesnesi ile ilgili serbest çağrışımların ulaşılması gerekmektedir. Bunun için katılımcılara, ‘ ‘X” dendiğinde aklınıza gelen ilk “n” kelime veya kelime grubunu yazınız?’ biçiminde bir soru sorulmaktadır. Böylelikle araştırmayı oluşturan olguya dair belirli sayıda kelime (genellikle 5-7) edinilir. Bir sonraki adımda, katılımcılardan yazdıkları kelimeleri veya kelime öbeklerini kendileri için bir önem sırasına göre en önemliden en az önemliye doğru hiyerarşik halde sıralamaları, ardından da belirli bir kritere göre derecelendirmeleri istenir. İkinci yöntem sayesinde katılımcılar yazdıklarını gözden geçirme ve kelimeleri kendilerine için önem derecesine göre sıralama şansını yakalamış olurlar. Böylelikle nitel ve nicel bir ölçüt olarak sosyal temsillerin oluşma sıklığı ve görünüm dereceleri elde edilir (Lo Monaco ve ark., 2017).

Bu çalışmada katılımcılardan hayvanlar ile ilgili beş çağrışım kelimesi yazmaları, ardından bu kelimeleri hayvanları tanımlamaları bakımından önem sırasına göre 1'den (en önemli) 5'e (en önemsiz) sıralamaları istenmiştir. Son olarak bir önceki adımlarda yazılıp sıralanan beş kelimenin katılımcıların kendilerini tanımlamadaki uygunlukları bakımından -3'ten (hiç tanımlamıyor) +3'e (oldukça uygun tanımlıyor) derecelendirmeleri istenmiştir (bkz., Ek-10).

4.2.3.3 Sosyal Baskınlık Yönelimi Ölçeği

Ana çalışma verileriyle yürütülen DFA sonuçlarına göre modele dair uyum iyiliği değerleri düşük olarak bulunmuştur. Modifikasyon indeks değerlerinden yararlanılarak bazı maddelerin hata terimleri arasına kovaryant eklendiğinde (sırasıyla e9 ile e10; e2 ile e4; e1 ile e2; e7 ile e8; e6 ile e7; e11 ile e13; e5 ile e8; e12 ile e13; e6 ile e8; e1 ile e4; e11 ile e12 ve e14 ile e15) uyum indekslerinde kayda değer iyileşme sağlanmıştır (bkz., Şekil 9). Sonuç olarak, 16 maddeden oluşan tek faktörlü modelin iyi bir uyuma sahip olduğu bulunmuştur, $\chi^2/df = 4.77$; $p = .000$; GFI = .92; CFI = .92; RMSEA = .074; SRMR = .06. Ölçeğin faktör yükleri .38-.71 arasında değişmektedir.

Ölçeğe dair detaylı psikometrik özellikler 4.1.3.3'te verilmiştir. Ölçeğin ana çalışmadaki güvenilirlik katsayısı ise .88 olarak tespit edilmiştir.

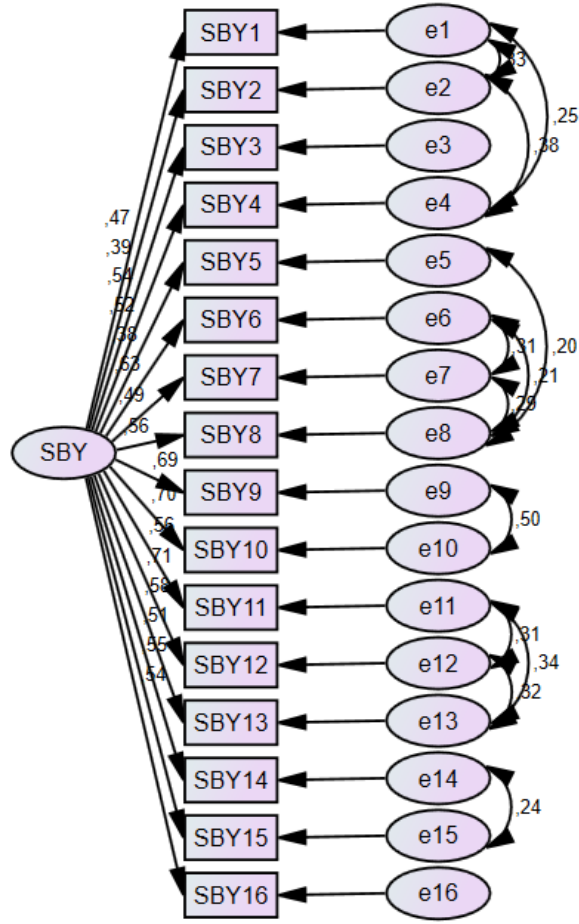

Şekil 7. SBY'nin DFA modeli

4.2.3.4 Çelişik Türçülük Ölçeği

DFA sonuçlarına göre modele dair uyum iyiliği değerleri düşük olarak bulunmuştur. Modifikasyon indeks değerlerinden yararlanılarak bazı maddelerin hata terimleri arasına kovaryant eklendiğinde (sırasıyla e2 ile e3; e5 ile e8) uyum indekslerinde kayda değer iyileşme sağlanmıştır (bkz., Şekil 10). Sonuç olarak, 15 maddeden oluşan üç faktörlü modelin iyi bir uyuma sahip olduğu bulunmuştur, $\chi^2/df = 4.26$; $p = .000$; GFI = .93; CFI = .96; RMSEA = .069; SRMR = .04. Hata terimlerine kovaryans eklemesi gerçekleştirildikten sonra faktör yükleri; *korumacı türçülük* alt boyut için .54-.90, *insan üstünlüğü* alt boyutu için .42-.69, *dilde türçülük* alt boyutu için .83-.87 arasında değişmektedir.

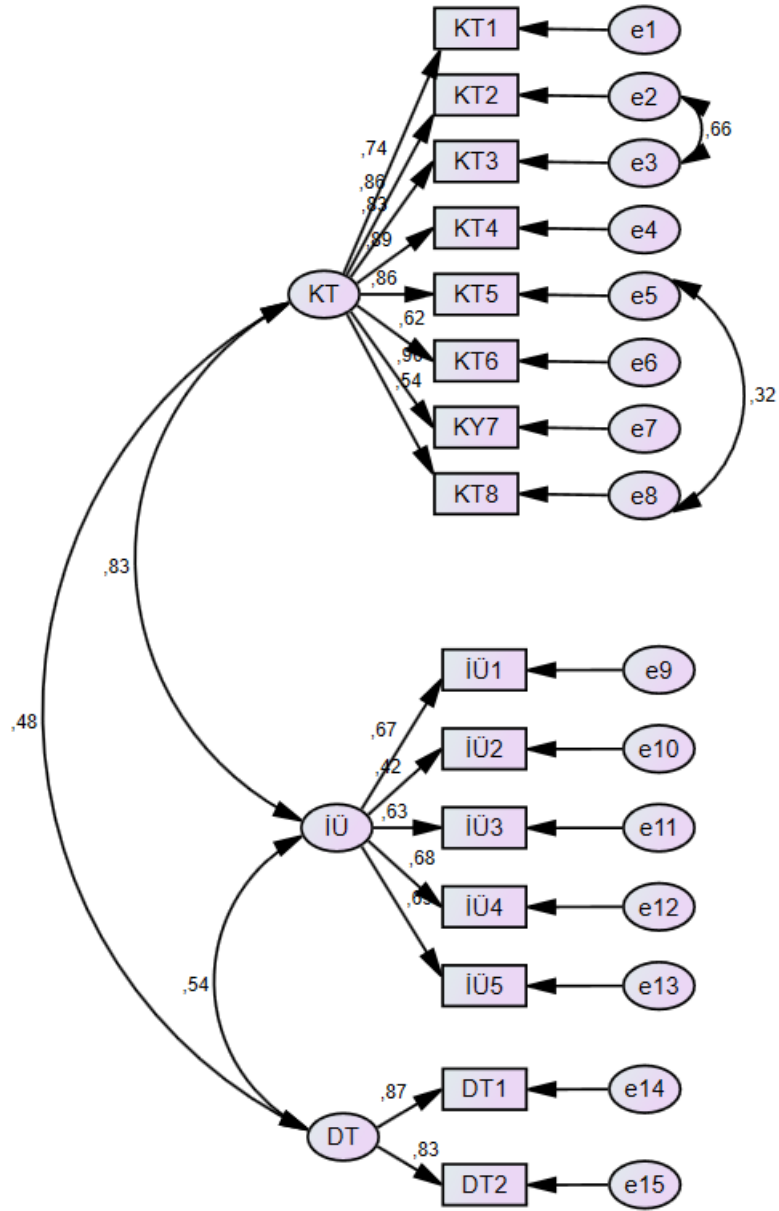

Şekil 8. ÇTÖ'nün DFA modeli

Not: KT: Korumacı Türçülük, İÜ: İnsan Üstünlüğü, DT: Dilde Türçülük

Ölçek maddelerinin ana çalışmada güvenilirlik düzeyini tespit etmek için yapılan analizler sonucunda; korumacı türçülük alt boyutu için .93, insan üstünlüğü alt boyutu için .75 ve dilde türçülük alt boyutu için .84 değerinde güvenilirlik katsayısı elde edilmiştir. Ölçek maddelerinin tümü için gerçekleştirilen güvenilirlik analizinde ise güvenilirlik katsayısı .92 olarak hesaplanmıştır.

4.2.3.5 Çocuklara Yönelik Çelişik Yaşçılık Ölçeđi

Ölçeđin yapı geçerliđi AMOS 23 paket programı aracılıđıyla DFA yöntemi ile tekrar incelenmiştir. Sonuçlara göre ölçek maddelerinin faktör yükleri kabul edilebilir deđerler arasında görölmekle birlikte, modele dair uyum iyiliđi deđerleri düşük olarak bulunmuştur. Yüksek düzeyde modifikasyon indeks deđere sahip olan maddelerin hata terimleri arasına kovaryant eklendiđinde (sırasıyla e6 ile e7; e13 ile e14) uyum indekslerinde kayda deđer iyileşme sağlanmıştır (bkz., Şekil 11). Sonuç olarak, 17 maddeden oluşan iki ana faktörlü dört alt boyutlu modelin iyi bir uyuma sahip olduđu bulunmuştur, $\chi^2/df = 3.87$; $p = .000$; GFI = .93; CFI = .91; RMSEA = .064; SRMR = .07. Hata terimlerine kovaryans eklemesi gerçekleştirildikten sonra faktör yükleri; *peşin hüküm* alt boyutu için .31-.75, *yetişkin zorbalıđı* alt boyutu için .56-.70, *istenmeyen yardım* alt boyutu için .47-.76, *yetersizlik* alt boyutu için .60-.78 arasında deđişmektedir.

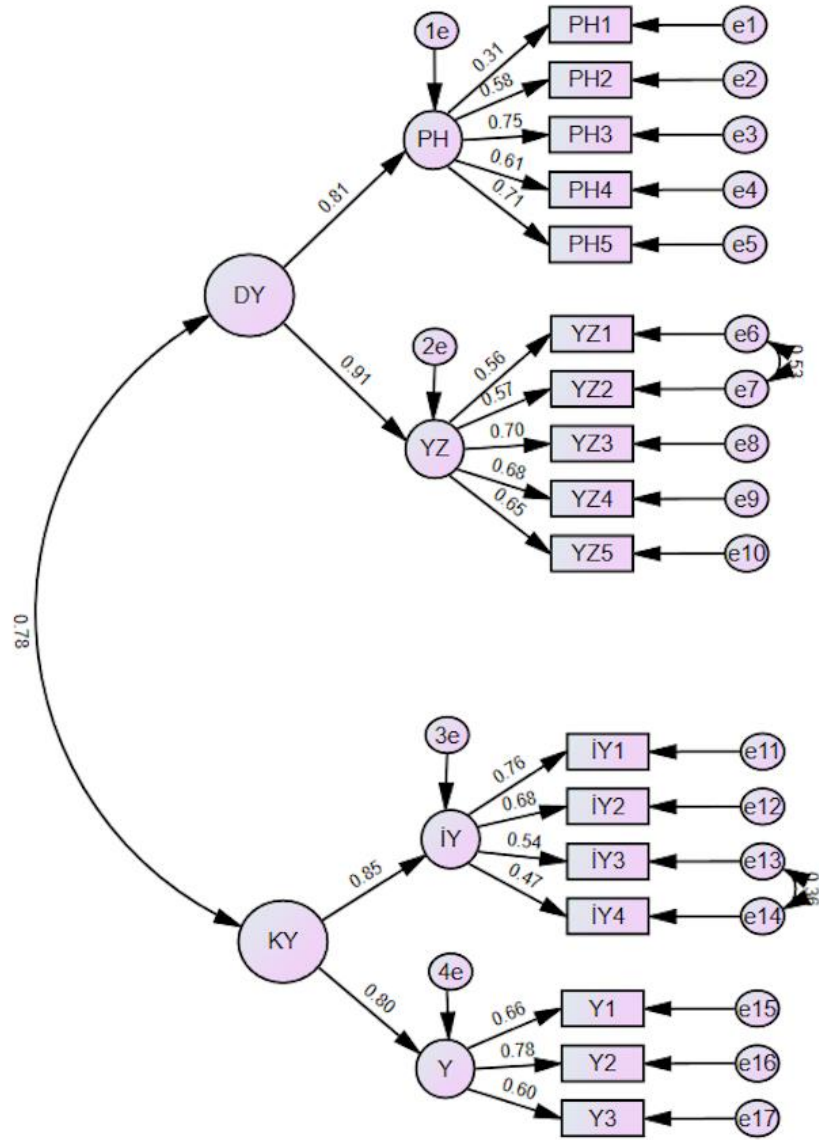

Şekil 9. ÇYÇYÖ'nün DFA modeli

Not: DY: Düşmanca Yaşçılık, KY: Korumacı Yaşçılık, PH: Peşin Hüküm, YZ: Yetişkin Zorbalığı, İY: İstenmeyen Yardım, Y: Yetersizlik

Ölçeğin ana çalışmadaki Cronbach Alfa güvenilirlik katsayısı .90 olarak hesaplanmıştır. On maddeden oluşan düşmanca yaşçılık ana faktörün güvenilirlik katsayısı .84, yedi maddeden oluşan korumacı yaşçılık ana faktörün güvenilirlik katsayısı ise .79 olarak tespit edilmiştir. Ayrıca dört alt boyut için incelenen Cronbach Alfa değerlerine göre; beş maddeden oluşan peşin hüküm boyutunun iç tutarlılık değeri .77, beş maddeden oluşan yetişkin zorbalığı boyutunun iç tutarlılık değeri .71, dört maddeden oluşan istenmeyen yardım boyutunun iç tutarlılık değeri .73 ve son olarak üç maddeden oluşan yetersizlik

boyutunun iç tutarlılık değeri .71 olarak hesaplanmıştır. Ölçeğin hem genel hem de alt boyutlarının güvenilirlik katsayısı ön çalışmadaki değerlere göre daha yüksek olduğu dikkat çekmektedir.

4.2.3.6 Suriyeli Mültecilere Yönelik Tutum Ölçeği

Suriyeli Mültecilere Yönelik Tutum Ölçeği Keleş ve arkadaşları (2016) tarafından geliştirilmiştir. 26 maddeye sahip olan ölçek (Örnek madde: Şehir merkezinde Suriyeli mülteci görmek beni rahatsız eder, otobüste Suriyeli mülteci gördüğüm zaman yanına oturmayı tercih etmem.), 5'li Likert tipli (1 = Hiç katılmıyorum, 5 = Tamamen katılıyorum) derecelendirmeden ve tek faktörden oluşmaktadır (bkz., Ek-11). Ölçeğin Cronbach alfa değeri ise .95'tir. Ölçeğin ana çalışmadaki Cronbach alfa değeri ise .95 olarak hesaplanmıştır.

Ön ve ana çalışmadaki ölçeklerin yapı geçerliliğinin incelendiği DFA sırasında, maddelerin kabul edilebilir faktör yükü minimum .20 olarak belirlenmişti. SMYTÖ'nün DFA sürecinde ise maddelerin kabul edilebilir faktör yükü minimum .50 olarak seçilmiştir. Bu ölçek özelinde yüksek bir faktör yükü belirlenmesinin temel nedeni, düşük faktör yükü kriterlerinde ölçeğin kabul edilebilir uyum indekslerinin yakalanamamasıdır. Dolayısıyla .50'den düşük faktör yükü değerine sahip olan maddeler ölçekten çıkarılmıştır. DFA sonuçlarına göre 26., 8., 2. ve 21. maddelerin düşük düzeyde faktör yüküne sahip olduğu tespit edilmiştir. Bu maddelerin modelden çıkarılması ardından analiz tekrar edilmiştir. Elde edilen sonuçlarda modele dair uyum iyiliği değerleri düşük olarak bulunmuştur. Yüksek düzeyde modifikasyon indeks değere sahip olan maddelerin hata terimleri arasına kovaryant eklendiğinde uyum indekslerinde kayda değer iyileşme sağlanmıştır (bkz., Şekil 12). Sonuç olarak, 14 maddeden oluşan üç faktörlü modelin kabul edilebilir bir uyuma sahip olduğu bulunmuştur, $\chi^2/df = 4.22$; $p = .000$; GFI = .89; CFI = .95; RMSEA = .068; SRMR = .04. Hata terimlerine kovaryans eklemesi gerçekleştirildikten sonra faktör yükleri .35-.90 arasında değişmektedir.

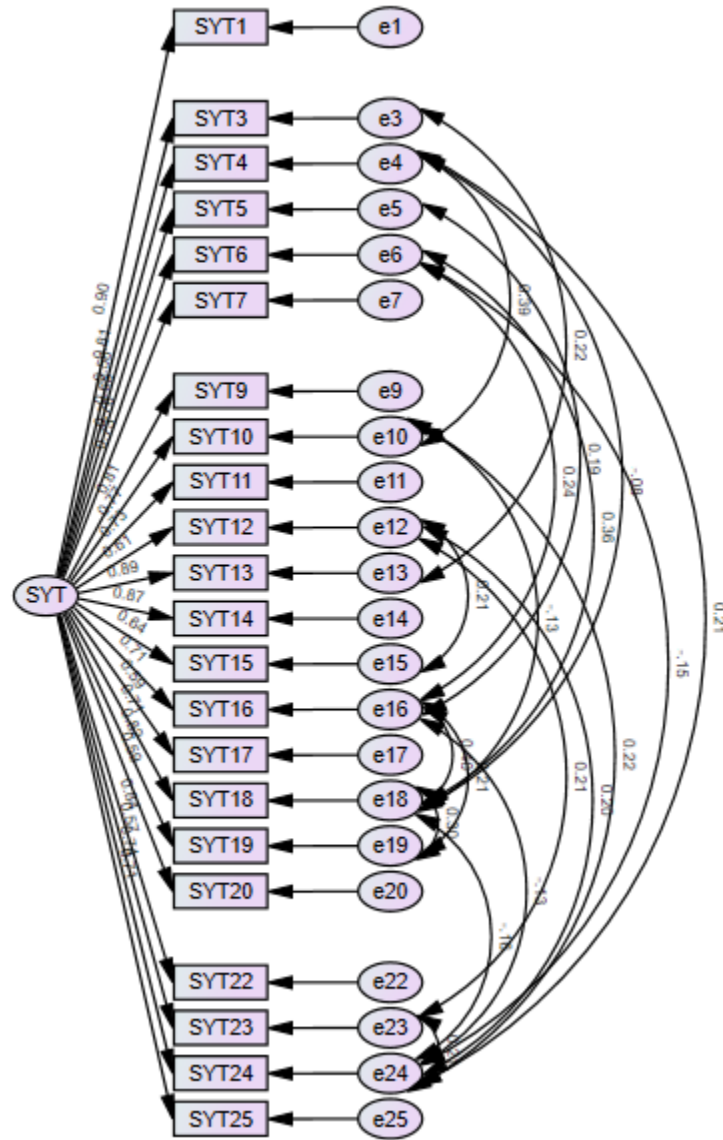

Şekil 10. SMYTÖ'nün DFA modeli

4.2.3.7 Çelişik Duygulu Cinsiyetçilik Ölçeği

DFA sonuçlarına göre modele dair uyum iyiliği değerleri düşük olarak bulunmuştur. Yüksek düzeyde modifikasyon indeks değere sahip olan maddelerin hata terimleri arasında kovaryant eklendiğinde (e8 ile e9) uyum indekslerinde kayda değer iyileşme sağlanmıştır (bkz., Şekil 13). Sonuç olarak, 22 maddeden oluşan iki faktörlü ve bir faktörün 3 alt faktörü olan modelin iyi bir uyuma sahip olduğu bulunmuştur, $\chi^2/df = 3.35$; $p = .000$; GFI = .92; CFI = .95; RMSEA = .058; SRMR = .05. Hata terimlerine kovaryans eklemesi gerçekleştirildikten sonra faktör yükleri; *düşmanca cinsiyetçilik* alt boyut için .65-.83,

heteroseksüel yakınlık alt boyutu için .73-.89, koruyucu ataerkillik alt boyutu için .57-.82, cinsiyetler arası tamamlayıcı farklılaştırma alt boyutu için .70-.78 arasında değişmektedir.

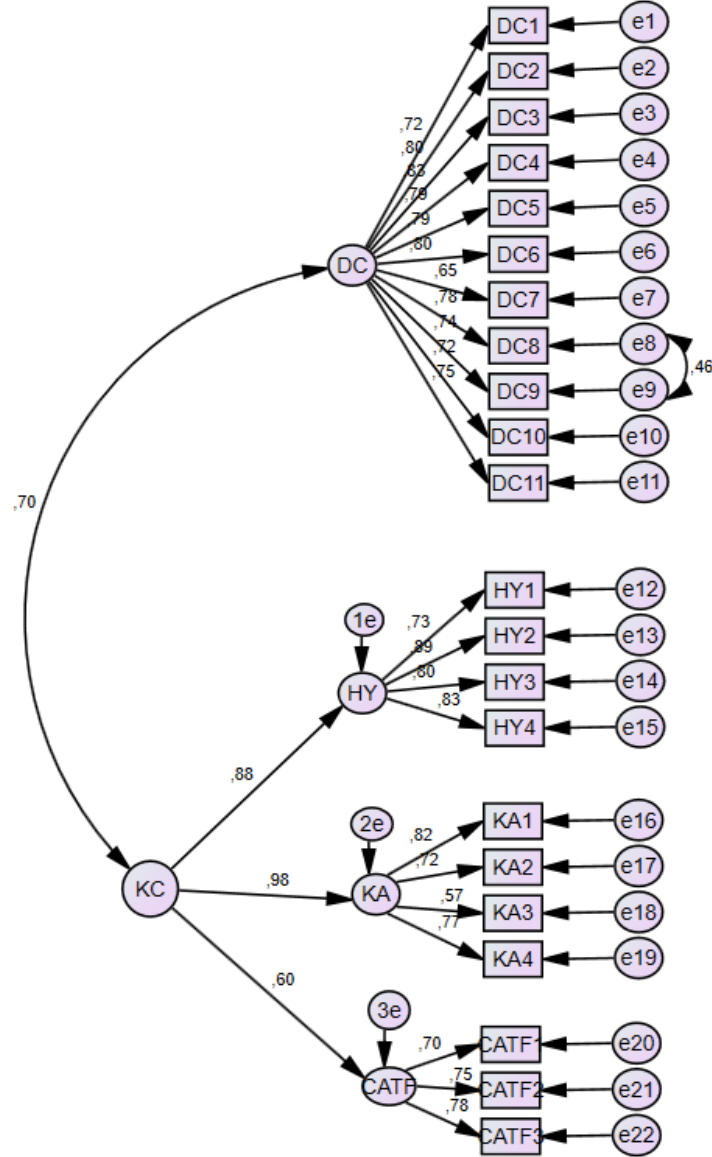

Şekil 11. ÇDCÖ'nün DFA modeli

Not: DC: Düşmanca Cinsiyetçilik, KC: Korumacı Cinsiyetçilik, HY: Heteroseksüel Yakınlık, KA: Koruyucu Ataerkillik, CATF: Cinsiyetler Arası Tamamlayıcı Farklılaştırma

Ölçeğin ana çalışmadaki güvenilirlik analizleri sonucunda; düşmanca cinsiyetçilik alt boyutu için .94, korumacı cinsiyetçilik alt boyutu için .90 değerinde güvenilirlik katsayısı

elde edilmiştir. Ölçek maddelerinin tümü için gerçekleştirilen güvenirlik analizinde ise güvenirlik katsayısı .94 olarak hesaplanmıştır.

4.2.4 Veri Analizi

SurveyMonkey® isimli yazılım platformu üzerinden toplanan verilerin SPSS 25 analizi öncelikle 706 katılımcının verisi üzerinden yapılmıştır. İlk olarak, uç değer analizi için tek değişkenli uç değerler incelemesi yapılmıştır. Bunun için her bir ölçeğin toplam puanı hesaplandıktan sonra standart puana (z puanı) çevrilmiştir. Örneklem büyüklüğü göz önüne alındığında -3 ile +3 standart puanın ötesindeki veriler uç değer olarak değerlendirilmiştir. 11 katılımcının standart puanı +3'den yüksek olması sebebiyle bu kişiler araştırma kapsamından çıkartılmıştır. Böylelikle analizler 695 katılımcının verisi üzerinden gerçekleşmiştir.

Ham verilerin analize hazırlık süreci sona erdikten sonra bazı paket programlar (SPSS ve IRAMUTEQ) aracılığıyla bilgisayar destekli biçimde istatistiksel ve nitel analizler uygulanmıştır. SBYÖ, ÇTÖ, ÇYÇYÖ, SMYTÖ ve ÇDCÖ isimli tüm ölçeklerin ve alt boyutlarının analizi için katılımcıların maddelere verdiği yanıtların ortalama puanı hesaplanarak gerçekleştirilmiştir. Yapılan analizlere dair detaylı açıklamalar Tablo 9'da aktarılmaktadır.

Nitel verilerin analizi IRAMUTEQ (Interface de R pour les Analyses Multidimensionnelles de Textes et de Questionnaires) programı ile yapılmıştır. Pierre Ratinaud tarafından geliştirilen IRAMUTEQ, açık kodlu istatistik yazılımı R tarafından sağlanan işlevleri kullanır ve özellikle sosyal temsil çalışmalarının analizlerinde sıklıkla yararlanılan bir programdır. Nitel verilerin çeşitli biçimlerde işlenmesine ve istatistiksel analizlerine olanak tanır. Böylelikle araştırmacıların nitel ve nicel yaklaşımları çalışmalarında birleştirmesine izin verir. IRAMUTEQ, araştırmacılara klasik metin analizinden prototip analize çeşitli türlerde analizleri yürütme imkânı sağlar (akt. Kami ve ark., 2016; Fondazione Marco Biagi [FMB], 2020).

Tablo 10. Verilerin analizlerine dair tanımlayıcı tablo

Analiz	Program	Konum	Açıklamalar
Betimsel Analizler	SPSS	Ön-analiz	Sosyo-demografik bilgiler ve değişkenlerin frekans, yüzdelik, ortalama, standart sapma, maksimum-minimum, ranj ve çarpıklık-basıklık değerlerini tespit etmek için yapılmıştır.
Korelasyon Analizleri	SPSS	Hipotez 1, 2, 3 ve 4	Ölçeklerden elde edilen; SBY, türçülük, yaşçılık, cinsiyetçilik, mültecilere yönelik tutum puanları, yaş ve eğitim demografik değişkenine göre kurulan hipotez ve araştırma sorularını cevaplamak amacıyla yapılmıştır.
Basit Doğrusal Regresyon Analizi	SPSS	Hipotez 5	Katılımcıların türçülük düzeylerinin SBY puanları bakımından yordayıp yordanamayacağını saptamak amacıyla yapılmıştır.
Bağımsız Gruplar T-Testi	SPSS	Hipotez 6	Evcil havan besleyen ile beslemeyenlerin türçülük puanları bakımından farklılaşıp farklılaşmadığı tespit etmek için yapılmıştır.
Tek Yönlü Varyans Analizleri	SPSS	Hipotez 7, 8, 9, 10, 11, 12	İkiden fazla gruba sahip olan cinsiyet, beslenme düzeni/yaşam tarzı, eğitim düzeyi, en çok yaşanan yer ve politik yönelim gruplarının ilgili ölçeklerden alınan puanlar bakımından farklılıklarını tespit etmek için yapılmıştır.
Hiyerarşik Çoklu Regresyon Analizi	SPSS	Soru 1	Çocuklara yönelik yaşçılığa, cinsiyetçiliğe, göçmen karşıtlığına ve türçülüğe yönelik tutumları en güçlü yordayan değişkenleri tespit etmek için gerçekleştirilmiştir. Bu işlem sırasında bazı değişkenler sabit tutulmuş/kontrol edilmiştir.
Çeşitlilik ve Nadirlik Analizi		Soru 2	Çeşitlilik ve nadirlik analizleri ile katılımcıların sosyal temsiller üzerinde ne kadar uzlaştığı, fikir birliğine vardığı ve bilişsel organizasyonun nasıl bir boyutta olduğuna ulaşılmıştır.
Sözbirimleştirme (lemmatization) İşlemi	Microsoft Excel		Nitel verilerin analizi öncesi bazı sosyal temsillerin sözbirimleştirme (lemmatization) işleminden geçirilerek ortak kelime gruplarında ifade edilmesi gerçekleştirilmiştir. Bu sayede veri seti analize hazır hale getirilmiştir.
Prototip Analiz (Prototypical Analysis)	IRAMUTEQ	Soru 3, 4, 4a, 5 ve 5a	Grup bazında hayvanlara yönelik oluşturulan sosyal temsillerin içeriğini, ortalama görünme/oluşma sıklıkları ve önem dereceleri saptamak için gerçekleştirilmiştir.

Benzerlik Analizi (Similarities Analysis)	IRAMUTEQ	Soru 6	Etik vegan/vejetaryenler ile hepçillerin hayvan temsillerindeki merkezi çekirdek unsurları ile çevresel usurların birbiriyle ilişkisi incelenmiştir.
Bağımsız Gruplar T-Testi	SPSS	Soru 7	Etik vegan/vejetaryenler ile hepçillerin hayvan sosyal temsillerini kendilerini tanımlamalarına dair uygunlukları bakımından puanlamalarının farklılaşıp farklılaşmadığı tespit etmek için yapılmıştır.

4.2.5 BULGULAR

4.2.5.1 Betimsel İstatistikler

Bu kısımda toplanan verilerin genel yapısını anlamak için betimleyici istatistiklere dair bilgiler verilmiştir.

Tablo 11. Ana çalışmadaki ölçeklere ve değişkenlere ait betimsel istatistikler (N =695)

Değişkenler	\bar{x}	SS	Min.	Mak.	Ranj	Çarpıklık	Basıklık
<i>Demografik Değişkenler</i>							
Yaş	28.09	8.72	18	68	50		
Cinsiyet			1	3	2		
Eğitim düzeyi	4.95	.95	2	7	5		
Uzun süre yaşanılan yer	4.16	.95	1	5	4		
Politik yönelim	2.14	.67	1	5	4		
Evcil hayvan besleme	1.22	.41	1	2	1		
Beslenme/yaşam tarzı	3.79	1.17	1	5	4		
SBY	2.15	.87	1	4.81	3.81	.77	.02
ÇTÖ	2.67	1.13	1	5.57	4.47	.56	-.98
Korumacı türçülük	2.90	1.62	1	6	5	.46	-1.25
İnsan üstünlüğü	2.38	.64	1	5.20	4.20	1.74	2.92
Dilde türçülük	2.45	1.51	1	6	5	2.30	-.42
ÇYÇYÖ	2.62	.81	1	5.12	4.12	.37	-.09
Peşin hüküm	2.73	1.09	1	6	5	.36	-.48
Yetişkin zorbalığı	2.34	.91	1	5.80	4.80	.79	.62
İstenmeyen yardım	2.64	1.1	1	6	5	.62	-.04
Yetersizlik	3.89	1.33	1	6	5	-.32	-.75
SMYTÖ	2.81	1.06	1	5	4	.32	-.87
ÇDCÖ	2.09	.92	1	4.91	3.91	.99	.31
Düşmanca cinsiyetçilik	1.91	1.02	1	5.55	4.55	1.30	1
Heteroseksüel yakınlık	2.02	1.26	1	6	5	1.28	.72
Koruyucu ataerkillik	2.13	1.14	1	6	5	.94	.05
Cinsiyetler arası tamamlayıcı farklılaşma	2.76	1.31	1	6	5	.26	-.94

Not. Cinsiyet değişkeninde erkekler 1, kadınlar 2 olarak kodlanmıştır. SBY: Sosyal Baskınlık Yönelimi; ÇTÖ: Çelişik Türçülük Ölçeği; ÇYÇYÖ: Çocuklara Yönelik Çelişik Yaşlılık Ölçeği; SMTÖ: Suriyeli Mültecilere Yönelik Tutum Ölçeği; ÇDCÖ: Çelişik Duygulu Cinsiyetçilik Ölçeği

4.2.5.2 Değişkenler Arası İlişki Analizleri

Çalışmanın tüm değişkenleri arasındaki ilişkileri incelemek için *Pearson* Korelasyon yöntemine başvurulmuştur. Çıkan sonuçlar Tablo 12 içinde aktarılmaktadır.

Katılımcıların SBY düzeyleri cinsiyet ($r = -.29, p < .01$) ile negatif, çocuklara yönelik yaşlılık ($r = .43, p < .01$), Suriyeli mültecilere yönelik tutum ($r = .52, p < .01$) ve çelişik duygulu cinsiyetçilik ($r = .53, p < .01$) ile pozitif yönde ilişki bulunmuştur. Çıkan sonuçlar alanyazında SBY'si yüksek olan bireylerin daha yüksek düzeyde ayrımcı özellikler gösterdiğine dair bulgularla örtüşür niteliktedir.

Hipotez 1 kapsamında katılımcıların SBY ile türçülük düzeyleri arasındaki ilişki incelendiğinde bu iki değişken arasında istatistiksel olarak anlamlı ve pozitif yönde korelasyon bulunmuştur ($r = .56, p < .01$). Bu sonuç son zamanlarda alanyazında SBY ile türçülük (hayvanlar üzerindeki insan baskınlığı) arasındaki ilişkilere dair yürütülen çalışma bulguları ile paralellik taşımaktadır. SBY'nin ÇTÖ'nün alt boyutları olan *korumacı türçülük* ($r = .52, p < .01$), *insan üstünlüğü* ($r = .47, p < .01$) ve *dilde türçülük* ($r = .41, p < .01$) ile anlamlı ve pozitif yönde ilişkili olduğu görülmektedir. Sonuçlar toplumsal yaşamda grup temelli hiyerarşileri ve eşitsizlikleri daha çok destekleyen bireylerin daha yüksek düzeyde türçü eğimleri benimsediğini göstermektedir. Dolayısıyla, Hipotez 1 desteklenmiştir.

Hipotez 2 kapsamında katılımcıların türçülük düzeyi ile çocuklara yönelik yaşçılık ($r = .42, p < .01$), cinsiyetçilik ($r = .59, p < .01$) ve mülteci düşmanlığı ($r = .48, p < .01$) puanları arasında istatistiksel olarak anlamlı ve pozitif yönde korelasyon bulunmuştur. Bu sonuçlara göre hayvanlara yönelik olumsuz tutumlara sahip olan kişiler hem çocuklara hem kadınlara hem de Türkiye'deki Suriyeli mültecilere yönelik daha yüksek düzeyde olumsuz tutumlara sahiptir. Dolayısıyla, Hipotez 2 desteklenmiştir.

Hipotez 3 kapsamında çalışmada kullanılan tüm ölçeklerin birbiriyle ilişkisi incelenmiştir. Tablo 14'ten de görüleceği gibi; ÇTÖ, ÇYÇYÖ ve ÇDCÖ'de yer alan her bir alt boyut da dahil olmak üzere katılımcıların SBY, türçülük, yaşçılık, göçmen karşıtlığı ve cinsiyetçilik puanları birbiriyle anlamlı ve pozitif yönde ilişkiye sahiptir. Dolayısıyla, Hipotez 3 desteklenmiştir.

Hipotez 4'te belirtilen yaş ve eğitim düzeyi ile türçü tutumlara sahip olma arasında ilişki incelendiğinde, hem yaş ($r = -.01, p > .05$) hem de eğitim düzeyinin ($r = .44, p > .05$) türçü tutumlara sahip olma ile anlamlı bir ilişki göstermediği bulunmuştur. Dolayısıyla, Hipotez 4 desteklenmiştir.

Tablo 12. Tüm değişkenlere dair Pearson Korelasyon analiz bulguları

Değişken	1	2	3	4	5	5a	5b	5c	6	6a	6b	6c	6d	7	8	8a	8b	8c	8d	
Yaş (1)	--	.25**	-.14**	-.17**	-.01	-.01	.07	-.10*	-.07	-.06	-.04	-.03	-.13**	-.15**	.05	.03	.08*	.06	.00	
Eğitim düzeyi (2)		--	-.09*	-.12**	-.05	-.04	-.04	-.04	-.15**	-.12**	-.10*	-.14**	-.10**	-.22**	-.19**	-.16**	-.13**	-.20**	-.14**	
Politik yönelim (3)			--	.35**	.34**	.33**	.31**	.16**	.20**	.12**	.21**	.15**	.15**	.32**	.33**	.32**	.29**	.31**	.07	
SBY (4)				--	.56**	.52**	.47**	.41**	.43**	.40**	.44**	.23**	.24**	.52**	.53**	.53**	.41**	.44**	.19**	
ÇTÖ (5)					--	.97**	.78**	.60**	.42**	.36**	.45**	.23**	.30**	.48**	.59**	.58**	.45**	.51**	.22**	
Korumacı türcülük (5a)						--	.68**	.44**	.39**	.32**	.40**	.21**	.29**	.48**	.56**	.54**	.44**	.49**	.22**	
İnsan üstünlüğü (5b)							--	.42**	.39**	.31**	.43**	.22**	.24**	.35**	.54**	.54**	.43**	.46**	.16**	
Dilde türcülük (5c)								--	.30**	.28**	.33**	.14**	.20**	.25**	.33**	.36**	.19**	.29**	.11**	
ÇYÇYÖ (6)									--	.83**	.86**	.76**	.73**	.41**	.61**	.57**	.44**	.48**	.35**	
Peşin hüküm (6a)										--	.64**	.42**	.45**	.42**	.54**	.55**	.38**	.39**	.29**	
Yetişkin zorbalığı (6b)											--	.52**	.61**	.38**	.57**	.54**	.43**	.47**	.31**	
İstenmeyen yardım (6c)												--	.51**	.19**	.39**	.34**	.30**	.34**	.27**	
Yetersizlik (6d)													--	.28**	.37**	.33**	.26**	.30**	.27**	
SMYTÖ (7)														--	.56**	.51**	.47**	.46**	.27**	
ÇDCÖ (8)															--	.89**	.83**	.83**	.57**	
Düşmanca cinsiyetçilik (8a)																--	.60**	.59**	.28**	
Heteroseksüel yakınlık (8b)																	--	.73**	.43**	
Koruyucu ataerkillik (8c)																		--	.51**	
Cinsiyetler arası tamamlayıcı farklılaşma (8d)																			--	
	\bar{x}	28.1	4.95	2.14	2.15	2.67	2.90	2.38	2.45	2.62	2.73	2.34	2.64	3.89	2.81	2.09	1.91	2.03	2.13	2.76
	SS	8.72	.95	.67	.87	1.13	1.62	.64	1.51	.81	1.09	.91	1.09	1.33	1.06	.92	1.02	1.26	1.14	1.32

Not. N = 695 *p < .05; **p < .01.

Kısaltmalar: SBY: Sosyal Baskınlık Yönelimi; ÇTÖ: Çelişik Türcülük Ölçeği; ÇYÇYÖ: Çocuklara Yönelik Çelişik Yaşçılık Ölçeği; SMYTÖ: Suriyeli Mültecilere Yönelik Tutum Ölçeği; ÇDCÖ: Çelişik Duygulu Cinsiyetçilik Ölçeği

4.2.5.3 Hayvanlara Yönelik Önyargı ve Ayrımcılığı Yordayan Bir Değişken Olarak SBY

Hipotez 5 kapsamında katılımcıların türçülük düzeylerinin SBY puanları bakımından yordanıp yordanamayacağı, başka bir ifadeyle türçülük değişkenindeki değişimin ne kadarının SBY tarafından açıklanabileceği Basit Doğrusal Regresyon Analizi (*Simple Linear Regression Analysis*) aracılığıyla sınanmıştır. Çıkan sonuçlara göre (bkz., Tablo 13) SBY puanlarıyla türçülük puanları arasında pozitif yönde bir doğrusal ilişki bulunmaktadır, $F = 318.40$, $p < .001$, $r = .56$ Adj. $R^2 = .31$. Buna göre oluşturulan model toplam varyansın % 31'ini açıklamaktadır, yani türçülük puanlarının % 31'i SBY ile açıklanabilmektedir. Dolayısıyla, Hipotez 5 desteklenmiştir.

Tablo 13. SBY puanları ile türçülüğün tahmin edildiğini gösteren Basit Regresyon Analizi sonuçları

	B	Standart Hata	β
Model 1			
Sabit	1.10	.10	
SBY	.73	.04	.56*

Not: Model 1 için Adj. $R^2 = .31$; * $p < .001$

4.2.5.4 Gruplar Arası Karşılaştırmalar

Hipotez 6 kapsamında evcil hayvan besleyen ve beslemeyenler arasında türçü tutumlara sahip olma bakımından anlamlı bir farkın olup olmadığını incelemek için Bağımsız Gruplar T-Testi (*Independent Samples T-test*) yapılmıştır. Analiz sonuçlarına göre hayatlarında evcil hayvan hiç beslemeyenlerin ($Ort. = 2.96$, $SS = 1.20$) türçülük puanlarının besleyenlere ($Ort. = 2.58$, $SS = 1.10$) göre anlamlı olarak daha yüksek olduğu görülmektedir, $t(693) = -3.53$, $p < .001$, $d = .33$. Dolayısıyla, Hipotez 6 desteklenmiştir.

Çalışmada yer alan; yaşanılan yere, cinsiyete, politik yönetime ve beslenme düzeni/yaşam tarzına dayalı oluşturulan grupların hipotez ve araştırma sorularında belirtildiği gibi, çeşitli ölçümlerde farklılaşıp farklılaşmadığını belirlemek için Tek Yönlü Varyans Analizi (*One-Way ANOVA*) uygulanmıştır.

Hipotez 7 kapsamında SBY ve türçülük puanlarının cinsiyet gruplarında farklılaşıp farklılaşmadığı Tek Yönlü Varyans Analizi ile incelenmiştir. Buna göre SBY puanlarının cinsiyete göre istatistiksel olarak anlamlı düzeyde farklılaştığı bulunmuştur, Welch $F(2, 112.09) = 38.18$ $p < .001$ $\eta^2 = .08$. Games-Howell Post-hoc analiz sonuçlarına göre demografik bilgi formunda yer alan açık uçlu cinsiyet sorusuna erkek ($Ort. = 2.51$, $SS. = .89$) olarak beyanda bulunan kişilerin SBY puanları, kadın ($Ort. = 2.02$, $SS. = .82$) ve diğer ($Ort. = 1.62$, $SS. = .54$) olarak beyanda bulunanlardan anlamlı düzeyde daha yüksektir. Kadınların SBY puanları ise diğer olarak kategorilendirilen cinsiyet grubundan anlamlı düzeyde daha yüksektir. Cinsiyete göre istatistiksel olarak anlamlı düzeyde farklılaşma türçülük puanları özelinde de tespit edilmiştir, Welch $F(2, 107.21) = 38.22$ $p < .001$ $\eta^2 = .09$. Games-Howell Post-hoc analiz sonuçlarına göre demografik bilgi formunda yer alan açık uçlu cinsiyet sorusuna erkek ($Ort. = 3.18$, $SS. = 1.24$) olarak beyanda bulunan kişilerin türçülük puanları, kadın ($Ort. = 2.49$, $SS. = 1.01$) ve diğer ($Ort. = 1.97$, $SS. = .75$) olarak beyanda bulunanlardan anlamlı düzeyde daha yüksektir. Kadınların türçülük puanları ise diğer olarak kategorilendirilen cinsiyet grubundan anlamlı düzeyde daha yüksektir. Öte yandan ikili cinsiyet sisteminin dışında kendini tanımlayan katılımcı sayısının düşük olması, bu sonuçların daha geniş örnekleme tekrarlanmasının gerekli olduğunu göstermektedir. Sonuç olarak, *Hipotez 7* desteklenmiştir.

Hipotez 8 kapsamında türçülük puanlarının en çok yaşanan yere göre dağılımı incelendiğinde bazı anlamlı farklara rastlanmıştır, $F(4, 690) = 6.35$ $p < .001$ $\eta^2 = .04$. Tukey Post-hoc analiz sonuçlarındaki ikili karşılaştırmalar neticesinde ilçede ($Ort. = 3.08$, $SS. = 1.20$) yaşayanların türçülük puanları şehirde ($Ort. = 2.68$, $SS. = 1.12$) ve metropolde (İstanbul-Ankara-İzmir) ($Ort. = 2.48$, $SS. = 1.07$) yaşayanlara göre anlamlı düzeyde daha yüksek bulunmuştur (sırasıyla; $p < .001$, $p < .05$). Dolayısıyla, *Hipotez 8* kısmen desteklenmiştir.

Son olarak *hipotez 9* kapsamında katılımcıların türçülük puanlarının politik yönelime göre dağılımı incelendiğinde politik yönelimler arasında anlamlı fark bulunmuştur, Welch $F(3, 77,56) = 47,67$ $p < .001$ $\eta^2 = .12$. Bu işlemin gerçekleşebilmesi için ilk önce tek kişiden oluşan ‘uç sağ’ politik yönelimli katılımcı veri setinden çıkarılmıştır. Böylelikle Post-hoc testin ön koşullarından olan her grubun en az iki katılımcıdan

oluşması durumu sağlanmıştır. Games-Howell Post-hoc analiz sonuçlarındaki bütün ikili karşılaştırmalar arasında anlamlı farklılık bulunmaktadır (Bütün karşılaştırmalar için $p < .001$). Buna göre uç sol ($Ort. = 2.09, SS. = .90$) politik yönelimden sol ($Ort. = 2.56, SS. = 1.03$), merkez ($Ort. = 3.12, SS. = 1.25$) ve sağ ($Ort. = 4.13, SS. = .68$) yöneline doğru gidildikçe katılımcıların türçülük ortalamaları yükselmektedir. Dolayısıyla, Hipotez 9 desteklenmiştir.

4.2.5.4 Beslenme Düzeni/Yaşam Tarzı Gruplarının Ölçeklerden Alınan Puanlara Göre Karşılaştırılması

Hipotez 10 kapsamında, katılımcıların türçülük puanları beslenme düzeni/yaşam tarzına göre dağılımı incelendiğinde beslenme düzeni/yaşam tarzları arasında anlamlı fark tespit edilmiştir, Welch $F(4, 159.40) = 410.09 p < .001$ (bkz., Tablo 14). Gruplar arasındaki bu fark yüksek büyüklükte bulunmuştur ($\eta^2 = .71$).

Tablo 14. Çelişik türçülük puanlarının beslenme düzeni/yaşam tarzı gruplarına göre farklılaşmasını gösteren tek yönlü varyans analizi sonuçları

Beslenme düzeni/yaşam tarzı	N	\bar{x}	SS	Welch F
Etik vegan	313	1.78	.44	410.09*
Etik vejetaryen	69	2.40	.65	
Vejetaryen	55	2.52	.68	
Yarı veya kısmi vejetaryen	56	3.28	.84	
Hepçil	202	4.00	.71	

Not. $N = 695$ * $p < .001$.

Varyanslar homojen olmadığı için gerçekleştirilen Games-Howell Post-hoc analizinde hangi beslenme düzeni/yaşam tarzı grupları arasında anlamlı farkların görüldüğü incelenmiştir. Tablo 15'te gruplar arasındaki ÇTÖ'den alınan puan ortalamalarının farkları p değeri cinsinden ifade edilmiştir. Sonuçlara göre yalnızca vejetaryen ile etik vejetaryen grupları arasında anlamlı farklılaşma görülmemektedir ($p = .86$). Öte yandan

diğer bütün ikili karşılaştırmalar anlamlı farkın varlığına işaret etmektedir. Buna göre diğer tüm gruplardan anlamlı fark oluşturacak düzeyde etik veganlar en düşük türçülük puanları alırken, hepçiller ise en yüksek türçülük puanı almışlardır. Ayrıca yarı ve kısmi vejetaryenler (fleksitaryenler), vejetaryenler ve etik vejetaryenlerle karşılaştırıldıklarında anlamlı olarak daha yüksek düzeyde türçülük puanı elde etmişlerdir. Sonuç olarak Hipotez 10 desteklenmiştir.

Tablo 15. Çelişik türçülük puanlarının hangi beslenme düzeni/yaşam tarzı grupları arasında farklılaşmasını p değeri cinsinden gösteren Post-hoc testi sonuçları

Beslenme düzeni/yaşam tarzı	1	2	3	4	5
Etik vegan (1)	--	.61*	.73*	1.50*	2.22*
Etik vejetaryen (2)		--	.12	.89*	1.60*
Vejetaryen (3)			--	.77*	1.48*
Yarı veya kısmi vejetaryen (4)				--	.72*
Hepçil (5)					--

Not. $N = 695$ * $p < .001$.

Hipotez 11 kapsamında, katılımcıların sosyal baskınlık düzeyleri beslenme düzeni/yaşam tarzına göre dağılımı incelendiğinde beslenme düzeni/yaşam tarzları arasında anlamlı fark tespit edilmiştir, Welch $F(4, 165.91) = 42.78$ $p < .001$ (bkz., Tablo 16). Gruplar arasındaki bu fark yüksek büyüklükte bulunmuştur ($\eta^2 = .22$).

Tablo 16. SBY puanlarının beslenme düzeni/yaşam tarzı gruplarına göre farklılaşmasını gösteren tek yönlü varyans analizi sonuçları

Beslenme düzeni/yaşam tarzı	N	\bar{x}	SS	Welch F
Etik vegan	313	1.79	.65	42.78*
Etik vejetaryen	69	1.94	.78	
Vejetaryen	55	2.19	.87	
Yarı veya kısmi vejetaryen	56	2.19	.81	
Hepçil	202	2.74	.90	

Not. $N = 695$ * $p < .001$.

Games-Howell Post-hoc analizi yoluyla hangi beslenme düzeni/yaşam tarzı grupları arasında anlamlı farkların görüldüğü incelenmiştir. Tablo 17’de gruplar arasındaki SBY’den alınan puan ortalamalarının farkları p değeri cinsinden ifade edilmiştir. Buna göre diğer tüm gruplardan anlamlı fark oluşturacak düzeyde hepçiller en yüksek SBY puanlarına sahiptir. Etik veganlar ise etik vejetaryenler hariç diğer tüm gruplardan anlamlı fark oluşturacak düzeyde en düşük SBY puanına sahiptir. Hipotez 11 kısmen desteklenmiştir.

Tablo 17. SBY puanlarının hangi beslenme düzeni/yaşam tarzı grupları arasında farklılaşmasını p değeri cinsinden gösteren Post-hoc testi sonuçları

Beslenme düzeni/yaşam tarzı	1	2	3	4	5
Etik vegan (1)	--	.15	.40*	.40**	.95***
Etik vejetaryen (2)		--	.25	.24	.79***
Vejetaryen (3)			--	.00	.55***
Yarı veya kısmi vejetaryen (4)				--	.55***
Hepçil (5)					--

Not. N = 695 *p < .05; **p < .01. ***p < .001.

Hipotez 12 kapsamında, katılımcıların çocuklara yönelik yaşçılık düzeyleri beslenme düzeni/yaşam tarzına göre dağılımı incelendiğinde beslenme düzeni/yaşam tarzları arasında anlamlı fark tespit edilmiştir, Welch $F(4, 171.07) = 16.53$ $p < .001$ $\eta^2 = .10$ (bkz., Tablo 18).

Tablo 18. ÇYÇYÖ puanlarının beslenme düzeni/yaşam tarzı gruplarına göre farklılaşmasını gösteren tek yönlü varyans analizi sonuçları

Beslenme düzeni/yaşam tarzı	N	\bar{x}	SS	Welch F
Etik vegan	313	2.41	.71	16.53*
Etik vejetaryen	69	2.39	.75	
Vejetaryen	55	2.67	.72	
Yarı veya kısmi vejetaryen	56	2.76	.83	
Hepçil	202	2.98	.88	

Not. N = 695 *p < .001.

Games-Howell Post-hoc analizinde çocuklara yönelik yaşçılık puanlarının hangi beslenme düzeni/yaşam tarzı grupları arasında anlamlı düzeyde farklı olduğu incelenmiştir. Tablo 19’da gruplar arasındaki ÇYÇYÖ’den alınan puan ortalamalarının farkları p değeri cinsinden ifade edilmiştir. Buna göre hepçiller, etik vegan ve etik vejetaryenlerden anlamlı fark oluşturacak düzeyde daha yüksek yaşçılık puanlarına sahiptir. Yarı veya kısmi vejetaryenler ise etik veganlardan anlamlı düzeyde daha yüksek yaşçılık puanları almışlardır.

Tablo 19. ÇYÇYÖ puanlarının hangi beslenme düzeni/yaşam tarzı grupları arasında farklılaşmasını p değeri cinsinden gösteren Post-hoc testi sonuçları

Beslenme düzeni/yaşam tarzı	1	2	3	4	5
Etik vegan (1)	--	.03	.26	.35*	.56***
Etik vejetaryen (2)		--	.29	.38	.59***
Vejetaryen (3)			--	.09	.30
Yarı veya kısmi vejetaryen (4)				--	.21
Hepçil (5)					--

Not. $N = 695$ * $p < .05$; ** $p < .01$. *** $p < .001$.

Hipotez 12 kapsamında, katılımcıların Suriyeli mültecilere yönelik tutumları beslenme düzeni/yaşam tarzına göre dağılımı incelendiğinde beslenme düzeni/yaşam tarzları arasında anlamlı fark tespit edilmiştir, $F(4, 690) = 38.39$ $p < .001$ $\eta^2 = .18$ (bkz., Tablo 20).

Tablo 20. SMYTÖ puanlarının beslenme düzeni/yaşam tarzı gruplarına göre farklılaşmasını gösteren tek yönlü varyans analizi sonuçları

Beslenme düzeni/yaşam tarzı	N	\bar{x}	SS	F
Etik vegan	313	2.38	.92	38.39*
Etik vejetaryen	69	2.63	.88	
Vejetaryen	55	2.92	1.09	
Yarı veya kısmi vejetaryen	56	3.07	1.06	
Hepçil	202	3.44	.99	

Not. $N = 695$ * $p < .001$.

Tukey Post-hoc analizinde Suriyeli mültecilere yönelik tutum puanlarının hangi beslenme düzeni/yaşam tarzı grupları arasında anlamlı düzeyde farklı olduğu incelenmiştir. Tablo 21’de gruplar arasındaki SMYTÖ’den alınan puan ortalamalarının farkları p değeri cinsinden ifade edilmiştir. Buna göre hepçiller yarı veya kısmi vejetaryenler hariç diğer tüm gruplardan anlamlı fark oluşturacak düzeyde en yüksek Suriyeli mültecilere yönelik olumsuz tutum puanına sahiptir. Etik veganlar ise etik vejetaryenler hariç diğer tüm gruplardan anlamlı fark oluşturacak düzeyde en düşük Suriyeli mültecilere yönelik olumsuz tutum puanı almıştır.

Tablo 21. SMYTÖ puanlarının hangi beslenme düzeni/yaşam tarzı grupları arasında farklılaşmasını p değeri cinsinden gösteren Post-hoc testi sonuçları

Beslenme düzeni/yaşam tarzı	1	2	3	4	5
Etik vegan (1)	--	.25	.54**	.69***	1.05***
Etik vejetaryen (2)		--	.29	.44	.80***
Vejetaryen (3)			--	.15	.51*
Yarı veya kısmi vejetaryen (4)				--	.37
Hepçil (5)					--

Not. N = 695 *p < .05; **p < .01. ***p < .001.

Hipotez 12 kapsamında, katılımcıların kadınlara yönelik tutumları beslenme düzeni/yaşam tarzına göre dağılımı incelendiğinde beslenme düzeni/yaşam tarzları arasında anlamlı fark tespit edilmiştir, Welch $F(4, 167.16) = 43.40$ $p < .001$ $\eta^2 = .24$ (bkz., Tablo 22).

Tablo 22. ÇDCÖ puanlarının beslenme düzeni/yaşam tarzı gruplarına göre farklılaşmasını gösteren tek yönlü varyans analizi sonuçları

Beslenme düzeni/yaşam tarzı	N	\bar{x}	SS	Welch F
Etik vegan	313	1.70	.59	43.40*
Etik vejetaryen	69	1.77	.63	
Vejetaryen	55	2.02	.67	
Yarı veya kısmi vejetaryen	56	2.33	.99	
Hepçil	202	2.74	1.07	

Not. N = 695 *p < .001.

Games-Howell Post-hoc analizinde kadınlara yönelik çelişik duygulu cinsiyetçilik puanlarının hangi beslenme düzeni/yaşam tarzı grupları arasında anlamlı düzeyde farklı olduğu incelenmiştir. Tablo 23'te gruplar arasındaki ÇDCÖ'den alınan puan ortalamalarının farkları p değeri cinsinden ifade edilmiştir. Buna göre hepçiller yarı veya kısmı vejetaryenler hariç diğer tüm gruplardan anlamlı fark oluşturacak düzeyde en yüksek çelişik duygulu cinsiyetçilik puanına sahiptir. Etik veganlar ise etik vejetaryenler hariç diğer tüm gruplardan anlamlı fark oluşturacak düzeyde en düşük çelişik duygulu cinsiyetçilik puanı elde etmiştir. Her gruplar arası karşılaştırmada anlamlı farkın tespit edilememesi nedeniyle Hipotez 12'nin genel olarak kısmen desteklendiği söylenebilir.

Tablo 23. ÇDCÖ puanlarının hangi beslenme düzeni/yaşam tarzı grupları arasında farklılaşmasını p değeri cinsinden gösteren Post-hoc testi sonuçları

Beslenme düzeni/yaşam tarzı	1	2	3	4	5
Etik vegan (1)	--	.07	.32*	.63***	1.04***
Etik vejetaryen (2)		--	.25	.56	.97***
Vejetaryen (3)			--	.31	.72***
Yarı veya kısmi vejetaryen (4)				--	.41
Hepçil (5)					--

Not. N = 695 *p < .05; **p < .01. ***p < .001.

4.2.5.5 Hiyerarşik Regresyon Analizleri

Soru 1 kapsamında tür sisteminin SBK'nin orijinal formülasyonunda belirtilen üç farklı kümeleme sistemine ek olarak, dördüncü bir sistem olarak entegre etmenin mümkün olup olmadığının anlaşılması için bir dizi Hiyerarşik Çoklu Regresyon Analizi gerçekleştirilmiştir. Bu analizler aracılığıyla yaş, cinsiyet, keyfi küme ve -muhtemel küme adayları olan- tür sisteminde yönelik tutumları en güçlü yordayan değişkenler tespit edilmiştir. Veri toplamada kullanılan ölçekler 'çelişik' özelliindedir. Yani ölçek maddelerinin bazıları hedef grubun lehine olumlu tutumları ifade ediyormuş gibi görünürken bazıları ise doğrudan düşmanca tutumları ifade etmektedir. SBK kapsamında yürütülen bu çalışmada regresyon analizleri baskınlık teması ile yakından ilişkili olduğu düşünülen 'yetişkin zorbalığı', 'insan üstünlüğü' ve 'düşmanca cinsiyetçilik' alt boyutları özelinde tekrarlanmıştır.

4.2.5.5.1 Yaş Küme Sistemini Yordayan Değişkenler

İlk olarak çocuklara yönelik yaşçılığın yordanmasında etkili olan değişkenler incelenmiştir. Bu hedef doğrultusunda eğitim düzeyi, siyasi görüş ve yaşanılan yer birinci basamakta, yaş, cinsiyet, SBY ve türcülük ortalamalarının ise ikinci basamakta olduğu bir hiyerarşik regresyon analizi uygulanmıştır. Tablo 24'te de görüleceği üzere eğitim düzeyi, siyasi görüş ve yaşanılan yerin etkisini kontrol ettikten sonra, çocuklara yönelik yaşçılık değişkeni üzerinde yaş ($\beta = -.01$, $t(656) = -.28$, $p > .05$) anlamlı bir yordayıcı olmazken, cinsiyet ($\beta = -.14$, $t(656) = -3.83$, $p < .001$), SBY ($\beta = .23$, $t(656) = 5.78$, $p < .001$) ve türcülük ortalamalarının ($\beta = .25$, $t(656) = 5.76$, $p < .001$) yordayıcı katkısı anlamlıdır. Bu dört değişken birlikte ele alındığında, çocuklara yönelik yaşçılık düzeyi değişkenindeki varyansın %21 kadarı açıklanmaktadır ($R^2 = .21$, $F(4, 649) = 45.48$, $p < .001$).

Tablo 24. Çocuklara yönelik yaşçılığı yordayan değişkenler

<i>Yordayıcı değişkenler</i>	<i>β_1</i>	<i>β_2</i>
Eğitim düzeyi	-.15***	-.10**
Siyasi görüş	.18***	.02
En çok yaşanılan yer	-.02	.06
Yaş		-.01
Cinsiyet		-.14***
Sosyal Baskınlık Yönelimi		.24***
Türcülük		.25***
F değeri:	14.28***	33.77***
F değişim:		45.48***
R^2 toplam:	.06	.27***
R^2 farkı:		.21***

* $p < .05$; ** $p < .01$; *** $p < .001$

Eğitim düzeyi değişkeni ilköğretim/ortaokul/lise/ön lisans/lisans/yüksek lisans/doktora, siyasi görüş değişkeni uç sol/sol/merkez/sağ/uç sağ, en çok yaşanılan yer değişkeni köy/kasaba-belde/ilçe/şehir/metropol (İstanbul-Ankara-İzmir) olarak, cinsiyet değişkeninde erkekler 1, kadınlar 2 olarak kodlanmıştır.

Benzer analiz türcülük ölçeğindeki insan üstünlüğü boyutu özelinde tekrar edilmiştir. Buna göre Tablo 25'te de görüleceği üzere eğitim düzeyi, siyasi görüş ve yaşanılan yerin etkisini kontrol ettikten sonra, çocuklara yönelik yaşçılık değişkeni üzerinde yaş ($\beta = -.03$, $t(656) = -.69$, $p < .001$) anlamlı bir yordayıcı olmazken, cinsiyet ($\beta = -.14$, $t(656) =$

3.74, $p < .001$), SBY ($\beta = .27$, $t(656) = 6.69$, $p < .001$) ve insan üstünlüğü boyutu ortalamaları ($\beta = .23$, $t(656) = 5.64$, $p < .001$) anlamlı bir yordayıcı olarak tespit edilmiştir. Dört değişkenin de dahil edildiği modelde, çocuklara yönelik yaşçılık puanlarındaki varyansın %20 kadarı açıklanmaktadır ($R^2 = .20$, $F(4, 649) = 44.99$, $p < .001$).

Tablo 25. Çocuklara yönelik yaşçılığı insan üstünlüğü alt boyutu kapsamında yordayan değişkenler

<i>Yordayıcı değişkenler</i>	<i>β_1</i>	<i>β_2</i>
Eğitim düzeyi	-.15***	-.10**
Siyasi görüş	.18***	.02
En çok yaşanan yer	-.02	.05
Yaş		-.03
Cinsiyet		-.14***
Sosyal Baskınlık Yönelimi		.27***
İnsan Üstünlüğü		.23***
F değeri:	14.28***	33.48***
F değişim:		45.00***
R^2 toplam:	.06	.27***
R^2 farkı:		.20***

* $p < .05$; ** $p < .01$; *** $p < .001$

Eğitim düzeyi değişkeni ilkokul/ortaokul/lise/ön lisans/lisans/yüksek lisans/doktora, siyasi görüş değişkeni uç sol/sol/merkez/sağ/uç sağ, en çok yaşanan yer değişkeni köy/kasaba-belde/ilçe/şehir/metropol (İstanbul-Ankara-İzmir) olarak, cinsiyet değişkeninde erkekler 1, kadınlar 2 olarak kodlanmıştır.

Benzer analiz çocuklara yönelik yaşçılıkta yetişkin zorbalığı boyutunun yordanmasında etkili olan değişkenleri tespit etmek için de yapılmıştır. Tablo 26'da da görüleceği üzere eğitim düzeyi, siyasi görüş ve yaşanan yerin etkisini kontrol ettikten sonra, yetişkin zorbalığı boyutu üzerinde yaş ($\beta = .00$, $t(656) = -.06$, $p > .05$) anlamlı bir yordayıcı olmazken, cinsiyet ($\beta = -.17$, $t(656) = -4.81$, $p < .001$), SBY ($\beta = .23$, $t(656) = 5.53$, $p < .001$) ve türçülük ortalamalarının ($\beta = .27$, $t(656) = 6.39$, $p < .001$) yordayıcı katkısı anlamlıdır. Değişkenlerin tümü birlikte ele alındığında, çocuklara yönelik yaşçılık düzeyi değişkenindeki varyansın %23 kadarı açıklanmaktadır ($R^2 = .23$, $F(4, 649) = 52.13$, $p < .001$).

Tablo 26. Yetişkin zorbalığını yordayan değişkenler

<i>Yordayıcı değişkenler</i>	<i>β_1</i>	<i>β_2</i>
Eğitim düzeyi	-.09*	-.04
Siyasi görüş	.19***	.03
En çok yaşanan yer	.02	.10**
Yaş		.00
Cinsiyet		-.17***
Sosyal Baskınlık Yönelimi		.23***
Türcülük		.27***
F değeri:	10.93***	35.94***
F değişim:		52.13***
R^2 toplam:	.08	.28***
R^2 farkı:		.23***

* $p < .05$; ** $p < .01$; *** $p < .001$

Eğitim düzeyi değişkeni ilkokul/ortaokul/lise/ön lisans/lisans/yüksek lisans/doktora, siyasi görüş değişkeni uç sol/sol/merkez/sağ/uç sağ, en çok yaşanan yer değişkeni köy/kasaba-belde/ilçe/şehir/metropol (İstanbul-Ankara-İzmir) olarak, cinsiyet değişkeninde erkekler 1, kadınlar 2 olarak kodlanmıştır.

4.2.5.5.2 Cinsiyet Küme Sistemini Yordayan Değişkenler

Yaş kümesinin ardından, ikinci küme sisteminden cinsiyetçiliğin yordanmasında etkili olan değişkenler incelenmiştir. Bu hedef doğrultusunda eğitim düzeyi, siyasi görüş ve yaşanan yer birinci basamakta, yaş, cinsiyet, SBY ve türcülük ortalamalarının ise ikinci basamakta olduğu bir hiyerarşik regresyon analizi uygulanmıştır. Tablo 27’de de görüleceği üzere eğitim düzeyi, siyasi görüş ve yaşanan yerin etkisini kontrol ettikten sonra, cinsiyetçilik üzerinde yaş ($\beta = .14$, $t(656) = 4.80$, $p < .001$), cinsiyet ($\beta = -.17$, $t(656) = -5.44$, $p < .001$), SBY ($\beta = .25$, $t(656) = 6.90$, $p < .001$) ve türcülük ortalamaları ($\beta = .36$, $t(656) = 9.96$, $p < .001$) anlamlı bir yordayıcılar olarak bulunmuştur. Bu dört değişken, cinsiyetçilik düzeyine ilişkin varyansın %33 kadarını açıklamaktadır ($R^2 = .33$, $F(4, 649) = 102.80$, $p < .001$).

Tablo 27. Cinsiyetçiliği yordayan değişkenler

<i>Yordayıcı değişkenler</i>	<i>β_1</i>	<i>β_2</i>
Eğitim düzeyi	-.17***	-.15***
Siyasi görüş	.30***	.12***
En çok yaşanılan yer	-.12**	-.03
Yaş		.14***
Cinsiyet		-.17***
Sosyal Baskınlık Yönelimi		.25***
Türcülük		.36***
F değeri:	37.81***	85.05***
F değişim:		102.80***
R^2 toplam:	.15	.48***
R^2 farkı:		.33***

* $p < .05$; ** $p < .01$; *** $p < .001$

Eğitim düzeyi değişkeni ilkokul/ortaokul/lise/ön lisans/lisans/yüksek lisans/doktora, siyasi görüş değişkeni uç sol/sol/merkez/sağ/uç sağ, en çok yaşanılan yer değişkeni köy/kasaba-belde/ilçe/şehir/metropol (İstanbul-Ankara-İzmir) olarak, cinsiyet değişkeninde erkekler 1, kadınlar 2 olarak kodlanmıştır.

Benzer analiz türcülük ölçeğindeki insan üstünlüğü boyutu özelinde tekrar edilmiştir. Buna göre Tablo 28’de de görüleceği üzere eğitim düzeyi, siyasi görüş ve yaşanılan yerin etkisini kontrol ettikten sonra, cinsiyetçilik üzerinde yaş ($\beta = .13$, $t(656) = 4.18$, $p < .001$), cinsiyet ($\beta = -.17$, $t(656) = -5.44$, $p < .001$), SBY ($\beta = .30$, $t(656) = 8.67$, $p < .001$) ve insan üstünlüğü boyutu ortalamaları ($\beta = .29$, $t(656) = 8.18$, $p < .001$) anlamlı bir yordayıcı olarak tespit edilmiştir. Bu dört değişken, cinsiyetçilik düzeyine ilişkin varyansın %31 kadarını açıklanmaktadır ($R^2 = .31$, $F(4, 649) = 91.37$, $p < .001$).

Tablo 28. Cinsiyetçiliği insan üstünlüğü alt boyutu kapsamında yordayan değişkenler

<i>Yordayıcı değişkenler</i>	<i>β_1</i>	<i>β_2</i>
Eğitim düzeyi	-.17***	-.15***
Siyasi görüş	.30***	.13***
En çok yaşanılan yer	-.12**	-.05
Yaş		.13***
Cinsiyet		-.17***
Sosyal Baskınlık Yönelimi		.30***
İnsan Üstünlüğü		.29***
F değeri:	37.81***	77.38***
F değişim:		91.37***
R^2 toplam:	.15	.46***
R^2 farkı:		.31***

* $p < .05$; ** $p < .01$; *** $p < .001$

Eğitim düzeyi değişkeni ilkokul/ortaokul/lise/ön lisans/lisans/yüksek lisans/doktora, siyasi görüş değişkeni uç sol/sol/merkez/sağ/uç sağ, en çok yaşanılan yer değişkeni köy/kasaba-belde/ilçe/şehir/metropol (İstanbul-Ankara-İzmir) olarak, cinsiyet değişkeninde erkekler 1, kadınlar 2 olarak kodlanmıştır.

Benzer analiz cinsiyetçilikte düşmanca cinsiyetçilik boyutunun yordanmasında etkili olan değişkenleri tespit etmek için de yapılmıştır. Tablo 29’da da görüleceği üzere eğitim düzeyi, siyasi görüş ve yaşanılan yerin etkisini kontrol ettikten sonra, düşmanca cinsiyetçilik boyutu üzerinde yaş ($\beta = .11$, $t(656) = 3.62$, $p < .001$), cinsiyet ($\beta = -.21$, $t(656) = -6.80$, $p < .001$), SBY ($\beta = .25$, $t(656) = 6.90$, $p < .001$) ve türcülük ortalamaları ($\beta = .34$, $t(656) = 9.44$, $p < .001$) anlamlı bir yordayıcı olarak tespit edilmiştir. Bu dört değişken, cinsiyetçilik düzeyine ilişkin varyansın %34 kadarını açıklamaktadır ($R^2 = .34$, $F(4, 649) = 103.35$, $p < .001$).

Tablo 29. Düşmanca cinsiyetçiliği yordayan değişkenler

<i>Yordayıcı değişkenler</i>	<i>β_1</i>	<i>β_2</i>
Eğitim düzeyi	-.13***	-.11***
Siyasi görüş	.29***	.11**
En çok yaşanılan yer	-.10**	-.01
Yaş		.11***
Cinsiyet		-.21***
Sosyal Baskınlık Yönelimi		.25***
Türcülük		.34***
F değeri:	31.02***	80.69***
F değişim:		103.35***
R^2 toplam:	.13	.47***
R^2 farkı:		.34***

* $p < .05$; ** $p < .01$; *** $p < .001$

Eğitim düzeyi değişkeni ilkokul/ortaokul/lise/ön lisans/lisans/yüksek lisans/doktora, siyasi görüş değişkeni uç sol/sol/merkez/sağ/uç sağ, en çok yaşanılan yer değişkeni köy/kasaba-belde/ilçe/şehir/metropol (İstanbul-Ankara-İzmir) olarak, cinsiyet değişkeninde erkekler 1, kadınlar 2 olarak kodlanmıştır.

4.2.5.5.3 Keyfi Küme Sistemini Yordayan Değişkenler

Keyfi küme sistemi bağlamında Suriyeli mültecilere yönelik tutumları yordanmasında etkili olan değişkenler incelenmiştir. Bu hedef doğrultusunda eğitim düzeyi, siyasi görüş ve yaşanılan yer birinci basamakta, yaş, cinsiyet, SBY ve türcülük ortalamalarının ise ikinci basamakta olduğu bir hiyerarşik regresyon analizi uygulanmıştır. Tablo 30'da da görüleceği üzere eğitim düzeyi, siyasi görüş ve yaşanılan yerin etkisini kontrol ettikten sonra, Suriyeli mültecilere yönelik tutumlar üzerinde yaş ($\beta = -.06$, $t(656) = -1.81$, $p > .05$) anlamlı bir yordayıcı olmazken, cinsiyet ($\beta = .08$, $t(656) = 2.22$, $p < .05$), SBY ($\beta = .32$, $t(656) = 8.01$, $p < .001$) ve türcülük ortalamalarının ($\beta = .27$, $t(656) = 6.72$, $p < .001$) yordayıcı katkısı anlamlıdır. Bu dört değişken, Suriyeli mültecilere yönelik tutumlar düzeyine ilişkin varyansın %21 kadarını açıklanmaktadır ($R^2 = .21$, $F(4, 649) = 53.58$, $p < .001$).

Tablo 30. Suriyeli mültecilere yönelik tutumları yordayan değişkenler

<i>Yordayıcı değişkenler</i>	<i>β_1</i>	<i>β_2</i>
Eğitim düzeyi	-.19***	-.15***
Siyasi görüş	.28***	.08*
En çok yaşanan yer	-.09*	-.03
Yaş		-.06
Cinsiyet		.08*
Sosyal Baskınlık Yönelimi		.32***
Türcülük		.27***
F değeri:	35.35***	50.65***
F değişim:		53.58***
R^2 toplam:	.14	.35***
R^2 farkı:		.21***

* $p < .05$; ** $p < .01$; *** $p < .001$

Eğitim düzeyi değişkeni ilkokul/ortaokul/lise/ön lisans/lisans/yüksek lisans/doktora, siyasi görüş değişkeni uç sol/sol/merkez/sağ/uç sağ, en çok yaşanan yer değişkeni köy/kasaba-belde/ilçe/şehir/metropol (İstanbul-Ankara-İzmir) olarak, cinsiyet değişkeninde erkekler 1, kadınlar 2 olarak kodlanmıştır.

Benzer analiz türcülük ölçeğindeki insan üstünlüğü boyutu özelinde tekrar edilmiştir. Buna göre Tablo 31’de de görüleceği üzere eğitim düzeyi, siyasi görüş ve yaşanan yerin etkisini kontrol ettikten sonra, Suriyeli mültecilere yönelik tutumlar üzerinde yaş ($\beta = -.06$, $t(656) = -1.65$, $p > .05$) ve cinsiyet ($\beta = .06$, $t(656) = 1.66$, $p > .05$) anlamlı bir yordayıcı olmazken, SBY ($\beta = .39$, $t(656) = 10.06$, $p < .001$) ve insan üstünlüğü boyutu ortalamalarının ($\beta = .13$, $t(656) = 3.34$, $p < .001$) yordayıcı katkısı anlamlıdır. Bu dört değişken, Suriyeli mültecilere yönelik tutumlar düzeyine ilişkin varyansın %18 kadarını açıklamaktadır ($R^2 = .18$, $F(4, 649) = 42.99$, $p < .001$).

Tablo 31. Suriyeli mültecilere yönelik tutumları insan üstünlüğü alt boyutu kapsamında yordayan değişkenler

<i>Yordayıcı değişkenler</i>	<i>β_1</i>	<i>β_2</i>
Eğitim düzeyi	-.19***	-.15***
Siyasi görüş	.28***	.11**
En çok yaşanan yer	-.09*	-.05
Yaş		-.06
Cinsiyet		.06
Sosyal Baskınlık Yönelimi		.39***
İnsan Üstünlüğü		.13**
F değeri:	35.35***	43.61***
F değişim:		42.99***
R^2 toplam:	.14	.32***
R^2 farkı:		.18***

* $p < .05$; ** $p < .01$; *** $p < .001$

Eğitim düzeyi değişkeni ilkokul/ortaokul/lise/ön lisans/lisans/yüksek lisans/doktora, siyasi görüş değişkeni uç sol/sol/merkez/sağ/uç sağ, en çok yaşanan yer değişkeni köy/kasaba-belde/ilçe/şehir/metropol (İstanbul-Ankara-İzmir) olarak, cinsiyet değişkeninde erkekler 1, kadınlar 2 olarak kodlanmıştır.

4.2.5.5.4 Tür Küme Sistemini Yordayan Değişkenler

Son olarak muhtemel küme adayı olan tür sistemi bağlamında türçülüğe yönelik tutumları yordanmasında etkili olan değişkenler incelenmiştir. Bu hedef doğrultusunda Tablo 32’de de görüleceği üzere eğitim düzeyi, siyasi görüş ve yaşanan yer birinci basamakta, yaş, cinsiyet ve SBY ortalamalarının ise ikinci basamakta olduğu bir hiyerarşik regresyon analizi uygulanmıştır. Eğitim düzeyi, siyasi görüş ve yaşanan yerin etkisini kontrol ettikten sonra, türücü tutumlar üzerinde yaş ($\beta = .09$, $t(656) = 2.77$, $p < .01$), cinsiyet ($\beta = -.15$, $t(656) = -4.53$, $p < .001$) ve SBY ortalamaları ($\beta = .46$, $t(656) = 13.27$, $p < .001$) anlamlı bir yordayıcı olarak tespit edilmiştir. Bu üç değişken, türçülük düzeyine ilişkin varyansın %23 kadarını açıklamaktadır ($R^2 = .23$, $F(3, 650) = 81.66$, $p < .001$).

Tablo 32. Türçülüğü yordayan değişkenler

<i>Yordayıcı değişkenler</i>	<i>β_1</i>	<i>β_2</i>
Eğitim düzeyi	-.01	.03
Siyasi görüş	.33***	.08*
En çok yaşanılan yer	-.17***	-.13***
Yaş		.09**
Cinsiyet		-.15***
Sosyal Baskınlık Yönelimi		.46***
F değeri:	36.76***	66.02***
F değişim:		81.66***
R^2 toplam:	.14	.38***
R^2 farkı:		.23***

* $p < .05$; ** $p < .01$; *** $p < .001$

Eğitim düzeyi değişkeni ilkökul/ortaokul/lise/ön lisans/lisans/yüksek lisans/doktora, siyasi görüş değişkeni uç sol/sol/merkez/sağ/uç sağ, en çok yaşanılan yer değişkeni köy/kasaba-belde/ilçe/şehir/metropol (İstanbul-Ankara-İzmir) olarak, cinsiyet değişkeninde erkekler 1, kadınlar 2 olarak kodlanmıştır.

Benzer analiz türçülükte insan üstünlüğü boyutunun yordanmasında etkili olan değişkenleri tespit etmek için de yapılmıştır. Tablo 33'te de görüleceği üzere eğitim düzeyi, siyasi görüş ve yaşanılan yerin etkisini kontrol ettikten sonra, düşmanca cinsiyetçilik boyutu üzerinde yaş ($\beta = .16$, $t(656) = 4.75$, $p < .001$), cinsiyet ($\beta = -.17$, $t(656) = -4.98$, $p < .001$) ve SBY ortalamaları ($\beta = .38$, $t(656) = 10.36$, $p < .001$) anlamlı bir yordayıcı olarak tespit edilmiştir. Bu üç değişken, türçülük düzeyine ilişkin varyansın %20 kadarını açıklamaktadır ($R^2 = .20$, $F(3, 650) = 61.48$, $p < .001$).

Tablo 33. İnsan üstünlüğünü yordayan değişkenler

<i>Yordayıcı değişkenler</i>	β_1	β_2
Eğitim düzeyi	-.01	.01
Siyasi görüş	.30***	.20***
En çok yaşanan yer	-.13**	-.10***
Yaş		.16***
Cinsiyet		-.17***
Sosyal Baskınlık Yönelimi		.38***
F değeri:	27.61***	48.38***
F değişim:		61.48***
R^2 toplam:	.11	.31***
R^2 farkı:		.20***

* $p < .05$; ** $p < .01$; *** $p < .001$

Eğitim düzeyi değişkeni ilkokul/ortaokul/lise/ön lisans/lisans/yüksek lisans/doktora, siyasi görüş değişkeni uç sol/sol/merkez/sağ/uç sağ, en çok yaşanan yer değişkeni köy/kasaba-belde/ilçe/şehir/metropol (İstanbul-Ankara-İzmir) olarak, cinsiyet değişkeninde erkekler 1, kadınlar 2 olarak kodlanmıştır.

4.2.5.6 Nitel Verilere Dair Analizler

Bu kısımda hayvan kavramına yönelik sosyal temsillerin çeşitliliğine, yapısına ve içeriklerine dair bulgular yer almaktadır. Ayrıca beslenme biçimi/yaşam tarzı gruplarına göre sosyal temsillerdeki merkezi çekirdek unsurları ile çevresel usurların birbiriyle ilişkisini incelemek için yürütülen benzerlik analizi sonuçları ve temsillerin öz tanımlama ortalamalarına dair sonuçlar ifade edilmiştir.

4.2.5.6.1 Çeşitlilik ve Nadirlik Analizine Dair Bulgular

Soru 2 kapsamında sosyal temsillerin çeşitlilik yapısını sınamak için çeşitlilik (diversity) ve nadirlik (rarity/hapax) indeksleri hesaplanmıştır. Bu işlemler temsiller üzerinde sözbirimleştirme (lemmatization) ve aynı kategoride birleştirme gibi işlemlerden önce yapılmaktadır. Veri setindeki belirli yazım ve imla hatalarını düzelttikten sonra çeşitlilik indeksi şu formüle göre hesaplanmıştır:

$$\text{Çeşitlilik indeksi (D)} = \frac{\text{Farklı kelime sayısı}}{\text{Toplam kelime sayısı}}$$

Çeşitlilik indeksi 0 ile 1 arasında değer alır. Değerin .5'ten küçük olması durumunda incelenen olguya dayalı temsilde uzlaşmanın/fikir birliğinin sağlandığı ve düşük düzeyde çeşitliliğin var olduğu sonucu çıkarılır (Rodriguesve ark, 2015: 168). Çıkan sonucun 1'e yaklaşması ise çeşitlilik oranının yüksek olduğunu göstermektedir. Bu işlem ardından nadirlik indeksi şu formüle göre hesaplanmıştır:

$$\text{Nadirlik indeksi (R)} = \frac{\text{Bir kez kullanılan kelime sayısı}}{\text{Farklı kelime sayısı}}$$

Temsilin bilişsel organizasyonuna dair fikir veren nadirlik indeksi 0 ile 1 arasında değer alır. Değerin 0'a yakın olması durumunda temsilin homojenliğinin yüksek, 1'e yakın olması durumunda ise temsile dair bilişsel organizasyonun düşük olduğu sonucu çıkarılır (Orosz ve Roland-Lévy, 2013: 162)

Tablo 34'te de görüleceği üzere hayvanlara dair yazılan 3468 çağrışım sözcüğünden 837'si farklı kelimededen 535'i ise sadece bir kere yazılan kelimededen oluşmaktadır. Yukarıda belirtilen formüller kullanılarak yürütülen analizler sonucu çeşitlilik indeksi (*D*) .24, nadirlik indeksi (*R*) ise .64 olarak tespit edilmiştir. Çeşitlilik indeksinin düşük oluşu, temsilde uzlaşmanın/konsensusun varlığına işaret etmekte ve temsillerin yapılandırılmış bir formda olduğunu göstermektedir. Bunun yanında nadirlik indeksinin görece yüksek olması temsilin farklı içeriklerde ve heterojen yapıda olduğuna işaret etmektedir.

Tablo 34. Hayvan sosyal temsillerinin özellikleri

	Hayvanlara Dair Çağrışım Sözcükleri
Toplam kelime sayısı (<i>N</i>)	3468
Farklı kelime sayısı	837
Bir kez kullanılmış kelime sayısı (Hapax)	535
Çeşitlilik indeksi (<i>D</i>)	.24
Nadirlik indeksi (<i>R</i>)	.64

4.2.5.6.2 Sosyal Temsilleri Analize Hazırlama Süreci

Hayvanlara dair üretilen sosyal temsillerin analizi öncesi bazı sosyal temsillerin *sözbirimleştirme* işleminden geçirilerek ortak kelime gruplarında ifade edilmesi

gerçekleştirilmiştir. Bu işlem aracılığıyla bazı kelimeler kökenine indirgenerek şemsiye kategoriler altında birleştirilir (Sarrica ve ark., 2016). Bu işlem dahilinde eş anlamlı sıfatlar veya benzer ve yakın anlamlara sahip kelimeler de tek bir kategori altında birleştirilmiştir. Örneğin; kedi ve kediler sözcüğü kedi kelimeleri altında, muhteşem, büyüleyici, mükemmellik, harika ve olağanüstü kelimeleri olağanüstü kelimesi altında, esaret, esir, tutsaklık ve tutsak kelimeleri tutsak kelimesi altında birleştirilmiştir. Son olarak tüm sosyal temsil verisi çağrışım ve önem sırası dikkate alınarak Excel'den Open Office programına aktarılmıştır. Bu işlemler sayesinde temsil yapısına dair belirsizlikler giderilmiş ve tüm veri seti analize hazır hale getirilmiştir.

4.2.5.6.3 Prototip Analizi

Sosyal temsillerin yapısına dair analizler IRAMUTEQ yazılımı yardımıyla prototip analizi (prototypical analysis) aracılığıyla gerçekleştirilmiştir. Analiz gerçekleştirilirken sıklık kriteri/frekans eşiği 5 olarak belirlenmiştir. Böylelikle katılımcıların %5'i tarafından üretilen sözcükler analize tabi tutulmuştur. Prototip analiz temsil elementlerinin sıklık ve önem sırası bakımından iki boyutta incelenmesine olanak tanır. Analiz sonucunda 2x2 matris özelliğinde bir tablo elde edilir. Bu tabloda Şekil 14'te görüleceği üzere temsillerin kullanım sıklığı (yüksek X düşük) ve önem sırasına (yüksek X düşük) göre dört farklı bölüm yer alır: mekezi çekirdek/merkezi öz (*central core*), birincil çevresel temsiller (*first peripheral elements*), ikincil çevresel temsiller (*second peripheral elements*) ve zıt elementler (*contrast elements*). Analiz sonucunda sol üst çeyrek merkezi çekirdek olarak tanımlanır. Bu kısımda yüksek sıklıkla yazılan ve yüksek düzeyde önemli görülen kelimeler yer alır. Sağ üst çeyrek birincil çevresel temsiller olarak tanımlanır. Bu kısımda yüksek sıklıkla ifade edilen fakat düşük öneme sahip kelimeler yer alır. İkincil çevresel unsurlar olarak tanımlanan sağ alt çeyrekte hem düşük sıklıkta hem düşük önemde belirtilmiş kelimeler yer alır. Son olarak sol alt çeyrek zıt elementler olarak isimlendirilir. Bu alandaki temsiller düşük sıklıkta belirtilmekle beraber yüksek düzeyde öneme sahiptir.

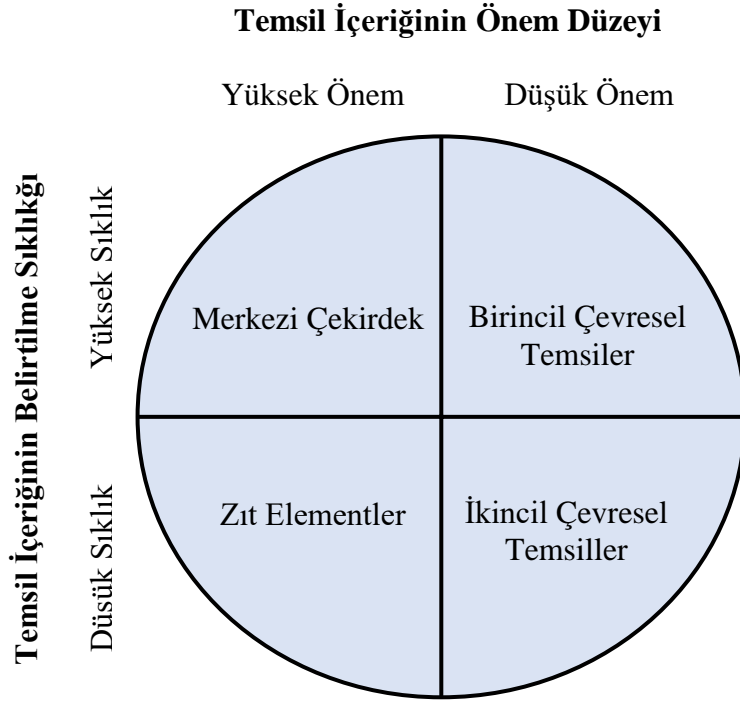

Şekil 12. Sosyal temsillerin prototip analizi sonrası yapısal özelliği (Rodrigues ve ark., 2015:168)

Soru 3 kapsamında tüm veri seti ($N= 695$) üzerinde prototip analizi gerçekleştirilmiştir (bkz., Şekil 15). Analiz sonuçları incelendiğinde 14 çağrışım sözcüğü hayvan temsiline merkezinde konumlanmıştır. Kelimeler sırasıyla şu şekildedir: *Sevgi, sevimlilik, canlı, masum, yaşam, sadakat, hissedebilen, özgürlük, hak, birey, can, muhtaç, veganlık, eşitlik*. Elde edilen sonuçlara göre örneklem genelinde hayvanlara dair genellikle olumlu sosyal temsil öğelerinin üretildiği görülmektedir.

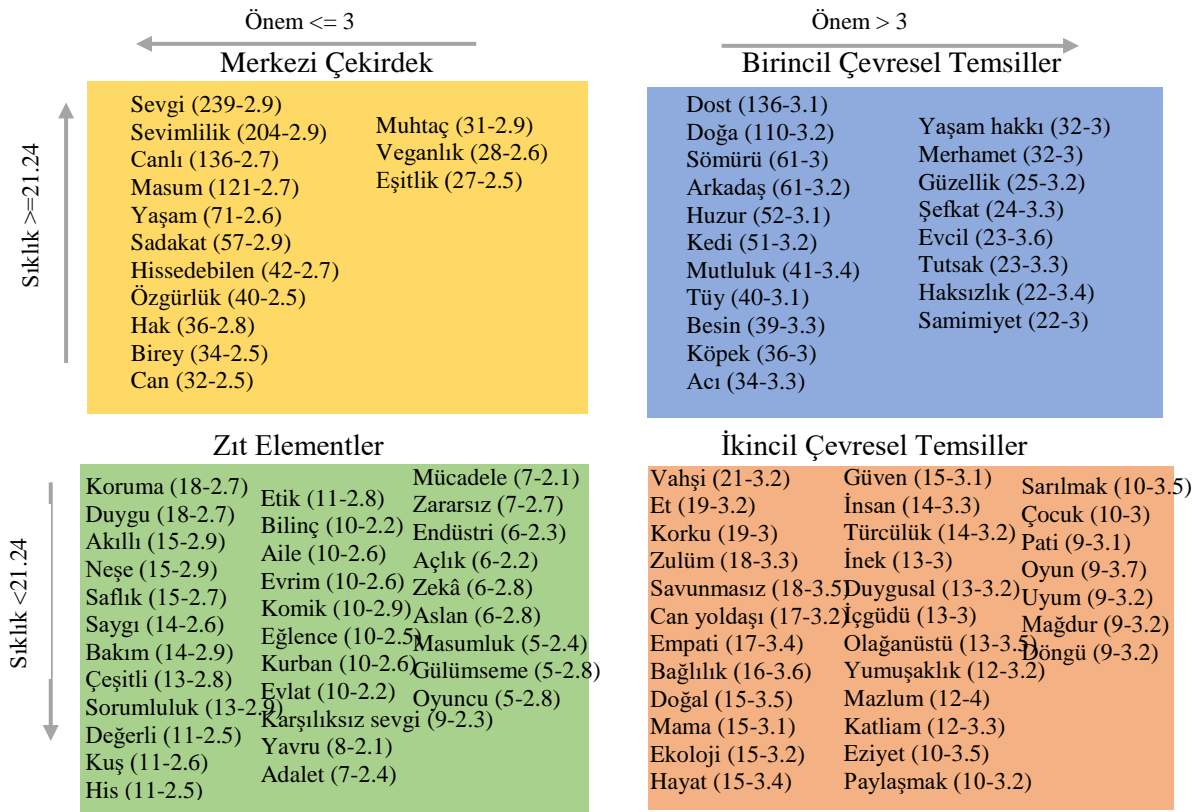

Şekil 13. Tüm katılımcıların hayvan temsiline dair prototip analiz sonuçları

Ardından *soru 4* kapsamında katılımcıların türçülük düzeyleri özelinde prototip analizi gerçekleştirilmiştir. Bunun için ilk olarak katılımcıların türçülük medyan puanı (2.40) üzerinden, yüksek türçülük düzeyine sahip katılımcılar ($N = 346$) ve düşük türçülük düzeyine sahip katılımcılar ($N = 349$) şeklinde iki grup oluşturulmuştur. Ardından bu gruplar özelinde ayrı ayrı prototip analizleri gerçekleştirilmiştir (bkz., Şekil 16, Şekil 17). Türçülük puanı yüksek olan grubun hayvan temsiline dair prototip analiz sonuçları incelendiğinde 7 çağrışım sözcüğü hayvan temsiline dair merkezinde konumlanmıştır. Kelimeler sırasıyla şu şekildedir: *Sevimsizlik, sevgi, canlı, masum, sadakat, köpek, yaşam*. Türçülük puanı düşük olan grubun hayvan temsiline dair prototip analiz sonuçları incelendiğinde ise 12 çağrışım sözcüğü hayvan temsiline dair merkezinde konumlanmıştır. Kelimeler sırasıyla şu şekildedir: *Canlı, masum, yaşam, hissedebilen, huzur, hak, özgürlük, yaşam hakkı, birey, veganlık, can, eşitlik*.

Soru 4a kapsamında, türçülük düzeyi düşük ve yüksek olan grupların birbirinden tamamen zıt temsiller üretmediği görülmekle birlikte ortak bir hayvan temsili paylaştığını

söyleyebilmek de güçtür. Nitekim *hissedebilen, huzur, hak, özgürlük, yaşam hakkı, birey, veganlık, can, eşitlik* sözcükleri yalnızca türçülük düzeyi düşük olan grubun merkezi çekirdeğinde yer almaktadır. Hayvanlara faillik atfeden ve gruplar arası eşitliği vurgulayan bu temsillerin türçülük düzeyi düşük grupta üretilmesi şaşırtıcı değildir. Nitekim beslenme düzeni/yaşam tarzı grupları içerisinde türçülük ortalama puanlarına bakıldığında hepçillerin ($Ort = 4, SS = .71$) en yüksek, etik veganların ($Ort = 1.78, SS = .44$) ise en düşük türçülük ortalama puana sahip olduğu görülmektedir. Hepçiller ile etik veganlar arasındaki ortalama farkları anlamlı bulunmuştur ($p < .001$). Dolayısıyla türçülük düzeyi düşük olan gruptaki temsillerin genellikle etik vegan katılımcılar tarafından üretildiği söylenebilir.

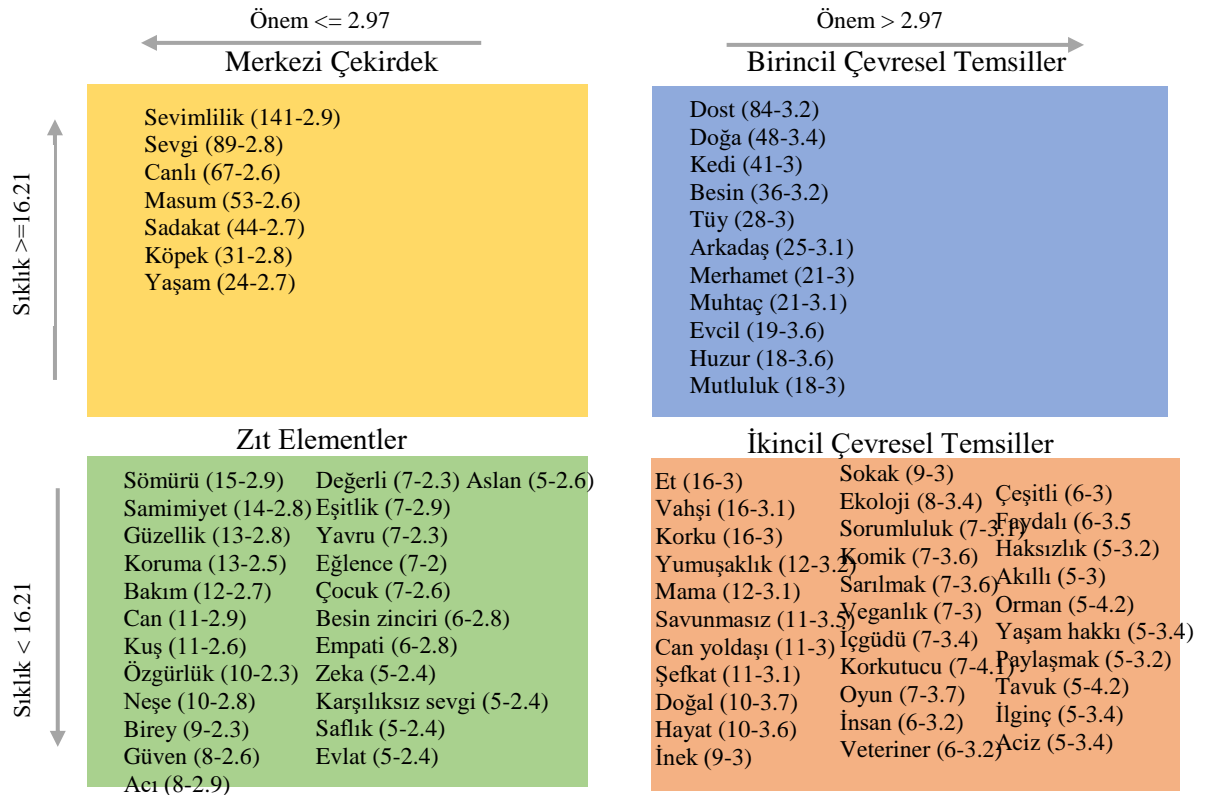

Şekil 14. Türçülük düzeyi yüksek olan grubun hayvan temsiline dair prototip analiz sonuçları

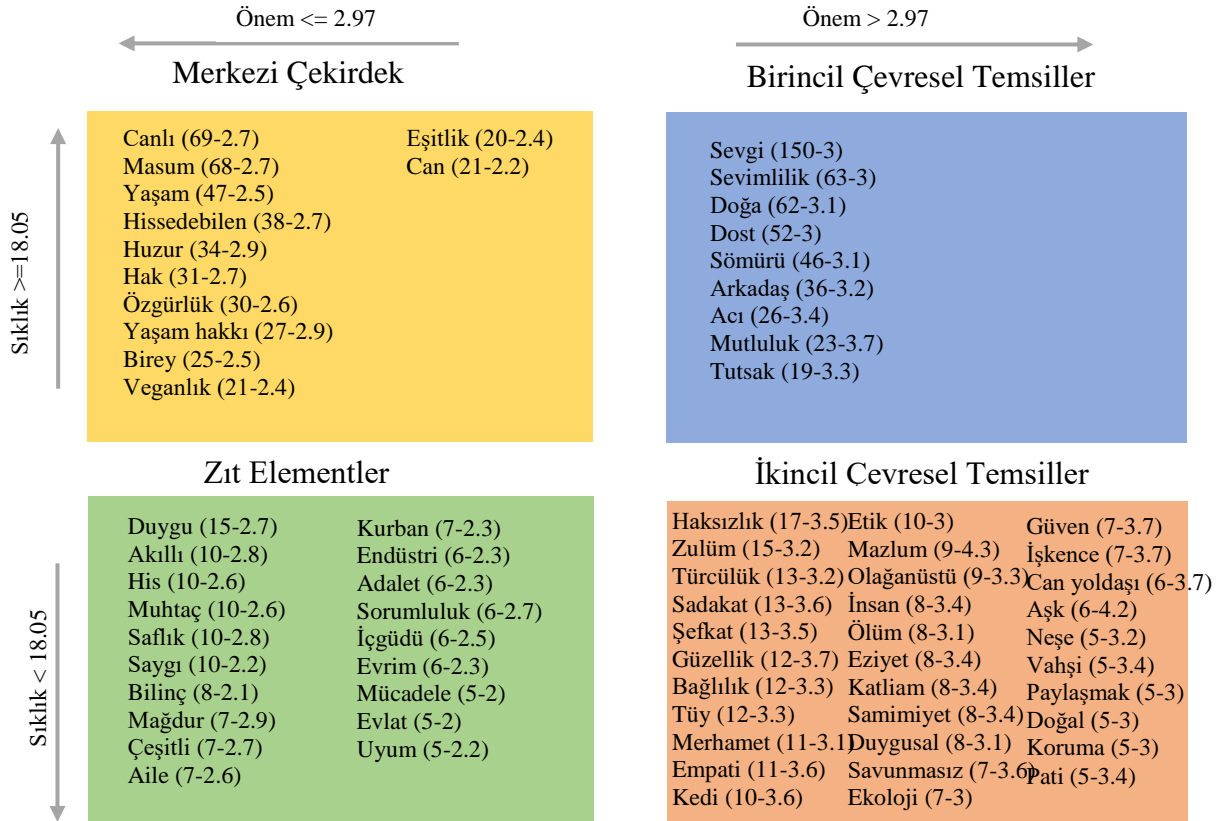

Şekil 15. Türçülük düzeyi düşük olan grubun hayvan temsiline dair prototip analiz sonuçları

Ardından *soru 5* kapsamında etik vegan/vejetaryen ($N = 382$) ve hepçil ($N = 202$) gruplar özelinde ayrı ayrı prototip analizi gerçekleştirilmiştir (bkz., Şekil 17, Şekil 18). Etik vegan/vejetaryen grubun hayvan temsiline dair prototip analiz sonuçları incelendiğinde 11 çağrışım sözcüğü hayvan temsilinin merkezinde konumlanmıştır. Kelimeler sırasıyla şu şekildedir: *Canlı, masum, dost, yaşam, hissedebilen, hak, birey, özgürlük, veganlık, eşitlik can*. Hepçil grubun hayvan temsiline dair prototip analiz sonuçları incelendiğinde 8 çağrışım sözcüğü hayvan temsilinin merkezinde konumlanmıştır. Kelimeler sırasıyla şu şekildedir: *Sevimlilik, sevgi, sadakat, masum, kedi, canlı, köpek, tüy*. Sonuçlar merkezi çekirdekte yalnızca ‘*canlı* ve ‘*masum*’ sözcüklerin iki grupta da ortaklaştığını göstermektedir. Dikkat çeken diğer bulgu ise hepçil grubunun belirtilme sıklığı açısından *kedi, köpek, tüy* veya *besin* gibi somut anlam yönü güçlü sözcüklere etik vegan/vejetaryenlere göre daha çok yer vermesidir. Etik vegan/vejetaryenler ise soyut anlam içeren (*yaşam, sevgi, huzur* vb.), hayvanların öznelliklerine ve hissedebilirliklerine vurgu yapan (*birey, arkadaş, hissedebilen* vb.) hayvanların dezavantajlı konumunu işaret eden (*sömürü, tutsak, haksızlık* vb.) ve temel hak ve özgürlüklerle bağlantılı (*hak, özgürlük, eşitlik, yaşam hakkı* vb.) sözcükleri daha sık belirtmiştir.

Soru 5a kapsamında, etik vegan/vejetaryenler ile hepçillerin hayvanlara dair ortak temsilleri paylaştığını söylemek güçtür. Nitekim hayvan sosyal temsillerinin yapısal özelliklerini gösteren prototip analiz sonuçlarından da görüleceği üzere her bir gruba özgü spesifik temsillerle karşılaşmak mümkündür. Analiz sonuçları detaylı incelendiğinde gruplar arasında bazı ortak hayvan temsilleriyle karşılaşılrsa da bu temsillerin belirtilme sıklıkları ve önem sıraları farklılık göstermektedir. Örneğin hepçillerin merkezi çekirdeğinde yer alan *kedi, köpek* ve *tüy* sözcükleri etik vegan/vejetaryenlerde en dış katmanda –ikincil çevresel temsiller– yer almaktadır. Benzer şekilde *can* sözcüğü etik vegan/vejetaryenlerde merkezi çekirdekte yer alırken hepçillerde ikincil çevresel sistemde yer almaktadır. Etik vegan/vejetaryenler ile hepçillerin hayvanlara dair ortak temsiller paylaşmadığına dair bir örnek sözcüklerin olumluluk bakımından incelenmesi üzerinden verilebilir. Genel olarak hiçbir grupta doğrudan hayvanları hedef alan olumsuz temsillerle karşılaşılmamakla birlikte hepçil grubunda çok az miktarda *korku, korkutucu, vahşi* gibi olumsuz anlamları çağrıştıran sözcükler yer almaktadır. Etik vegan/vejetaryenler ise –sahip oldukları sosyal kimliklerinden dolayı– hem görece daha olumlu (*sevgi, sevimlilik, huzur* vb.) hem de daha olumsuz (*sömürü, acı, zulüm* vb.)

anlamları çağrıştıran temsiller üretmişlerdir. Fakat bu grupta gözlenen olumsuz anlamlı temsiller hayvanlar lehine ve onları hedef alan yapıda değil, hayvanların insan çıkarları için kullanılmasından kaynaklı politik bir tepkinin sonucu üretildiği söylenebilir

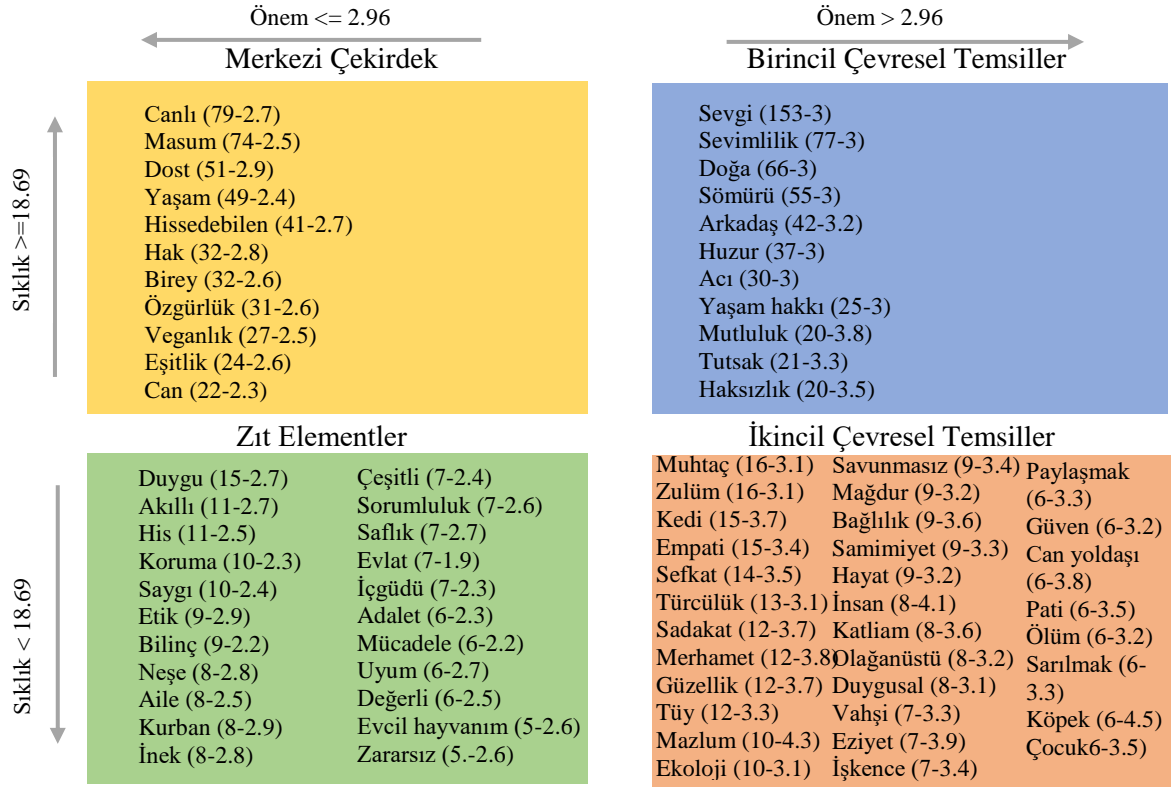

Şekil 16. Etik vegan/vejetaryenlerin hayvan temsiline dair prototip analiz sonuçları

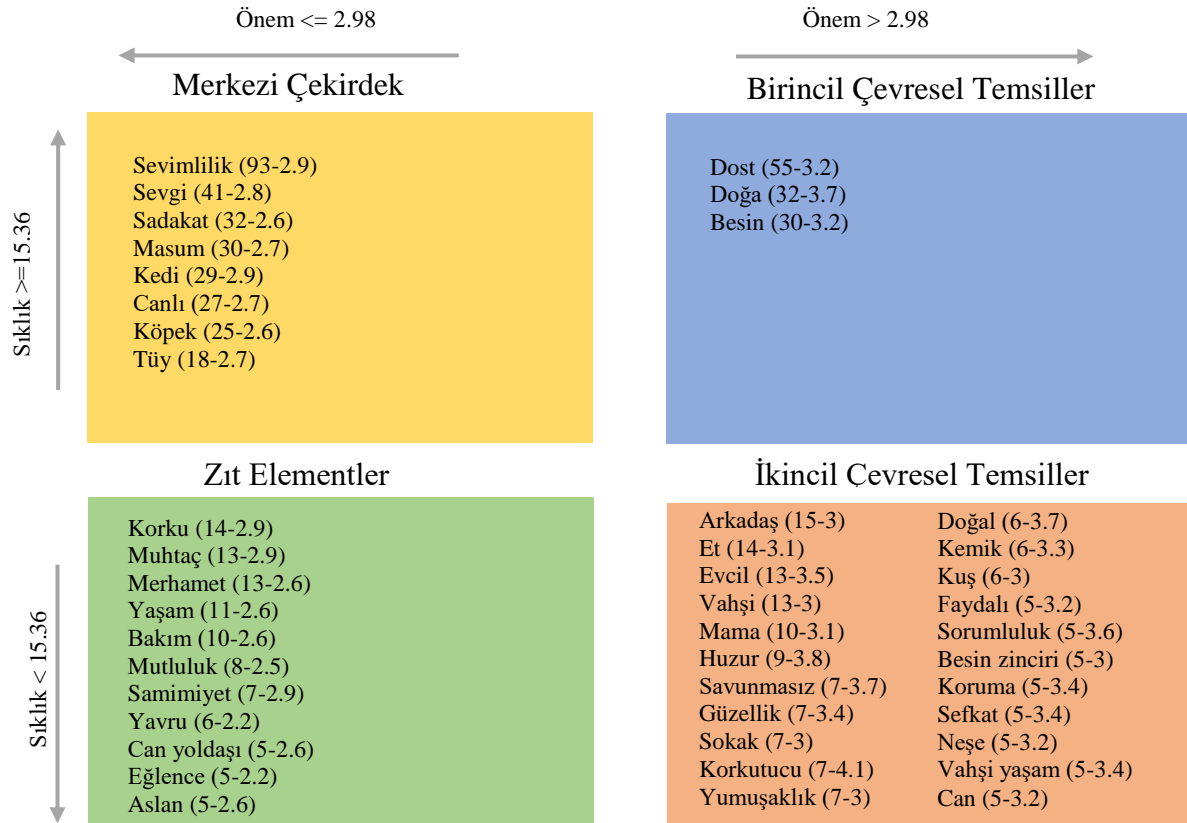

Şekil 17. Hepçillerin prototip hayvan temsiline dair analiz sonuçları

4.2.5.6.4 Benzerlik Analizi

Benzerlik analizi (*Similarities Analysis*) sosyal temsil arařtırmacıları tarafından sıkça kullanılan, kelimeler arasındaki baęlantıları ve birliktelikleri/bir arada belirtilme sıklıkları belirlemeye olanak saęlayan bir analiz türüdür (Santos ve ark., 2019 :682; Gonçalves Júnior ve ark., 2021:3). Temeli Çizge Teori'sine (*Graph Theory*) dayanan bu analiz, sosyal temsillerin yapısını incelemek için matematiksel modeller geliřtiren Fransız sosyal psikolog Claude Flament tarafından geliřtirilmiřtir. Bu analiz sayesinde merkezi çekirdekteki ve çevresel yapıdaki unsurların hem kendi arasında hem de birbiriyle nasıl iliřki aęları kurduęu betimlenir.

Soru 6 baęlamında etik vegan/vejetaryenler ile hepçillerin hayvan temsillerindeki merkezi çekirdek unsurları ile çevresel unsurların birbiriyle iliřkisini incelemek için IRAMUTEQ yazılımı yardımıyla benzerlik analizi yürütölmüřtür. Etik vegan/vejetaryenler ile hepçiller özelinde ayrı ayrı gerçekteřtirilen analiz sonuçları sırasıyla Őekil 19 ve Őekil 20'de verilmiřtir. Őekillerdeki renkli halkaların boyutu kelimelerin belirtilme sıklığı ile doęru orantılıdır. Kelimeler arasındaki gri reklı çizgiler (çizgilerin kalınlık boyutu ve üzerindeki sayı) kelimelerin bir arada bulunma kuvvetine dair bir kavrayıř saęlamaktadır.

İlk olarak etik vegan/vejetaryenlerin hayvan temsiline dair benzerlik analiz sonuçları incelendięinde, hayvan temsilinin temel olarak *sevgi*, *canlı*, *sevimsilik*, *masum*, *doęa* ve *sömürü* kelimelerinden meydana geldięi görölmektedir. Analiz sonuçları detaylı incelendięinde en sık kullanılan ($N = 153$) ve birincil çevresel sistemin ilki olan *sevgi* kelimesi *doęa* ($f = 30$) ve *masum* ($f = 24$) kelimeleriyle güçlü bir aradalığa sahiptir. Merkezi unsurlardan ikincisi olan *masum* kelimesi ise *sevimsilik* ($f = 22$) kelimesiyle güçlü bir aradalığa sahiptir. Birincil çevresel sistemlerden *doęa* kelimesi de *canlı* ($f = 21$) kelimesiyle güçlü bir aradalığa sahiptir. Dolayısıyla *sevimsilik* ve *canlı* kelimeleri sırasıyla *masum* ve *doęa* kelimeleri aracılıęıyla merkezde yer alan *sevgi* kelimesi ile dolaylı olarak baęlanmaktadır. Merkezi çekirdekteki *veganlık* ($f = 10$) ve birincil çevresel sistemdeki *sömürü* ($f = 12$) kelimeleri *sevgi* kelimesiyle orta düzeyde bir aradalık göstermektedir. Ayrıca yeřil renkli halkadan da göröleceęi üzere *sömürü* kelimesini

anlamsal bağ oluşturacak biçimde *tutsak*, *eziyet*, *türçülük*, *ölüm* ve *işkence* kelimeleri çevrelemiştir. Merkezi çekirdekteki *canlı* kelimesini anlamsal bağ oluşturacak biçimde *hissedebilen*, *birey*, *hayat* ve *değerli* kelimeleri çevrelemiştir. Son olarak *veteriner* ve *mama* kelimeleri kendi aralarında zayıf düzeyde ($f = 3$) birliktelik taşımakla birlikte diğer hiçbir temsil ile anlamlı bir bağ oluşturmamıştır.

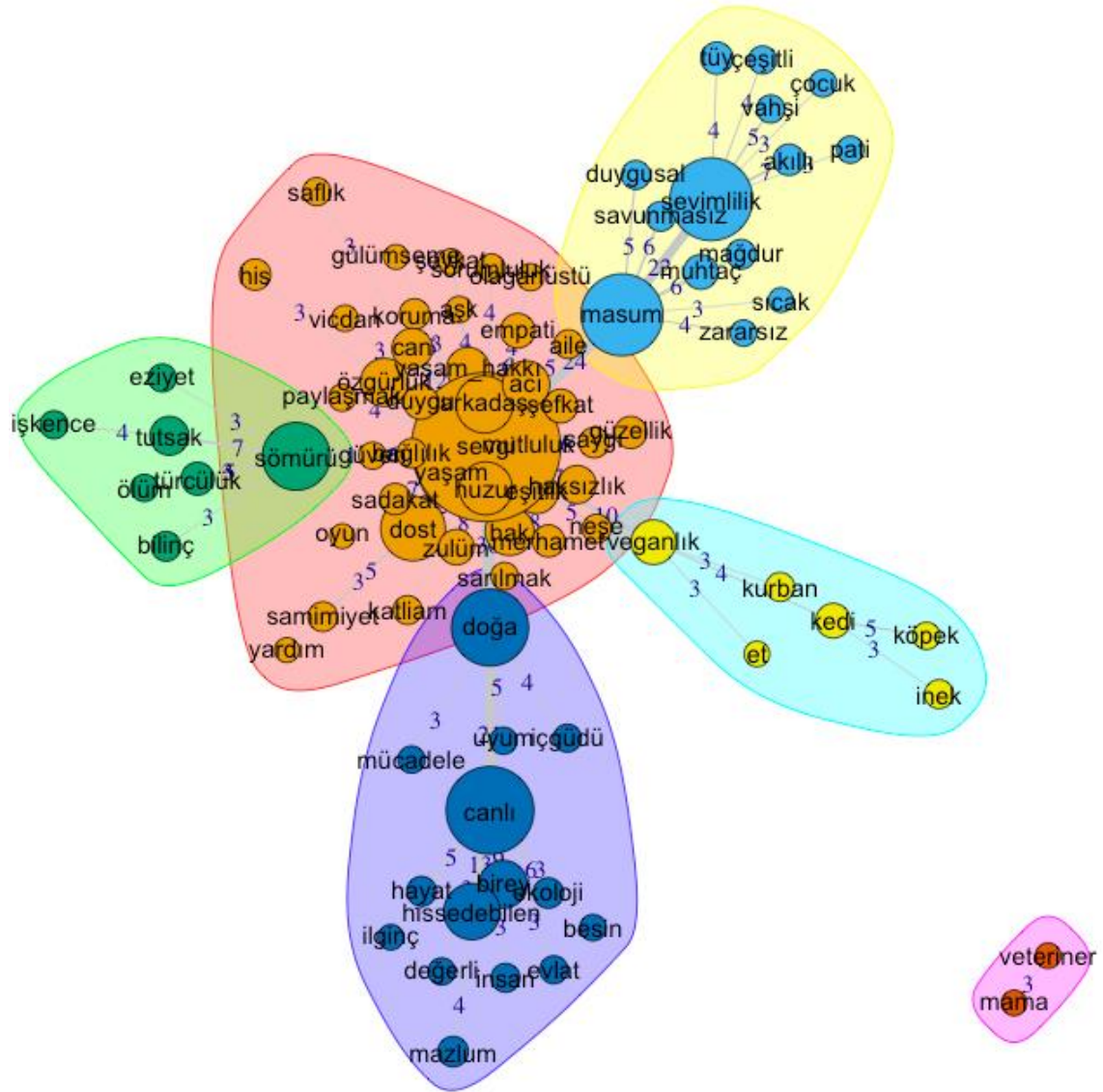

Şekil 18. Etik vegan/vejetaryenlerin hayvan temsiline dair benzerlik analizi sonuçları

Hepçillerin hayvan temsiline dair benzerlik analiz sonuçları incelendiğinde, hayvan temsiline dair temel olarak *sevimsizlik*, *dost*, *sevgi*, *doğa*, *sadakat*, *besin* ve *masum* kelimelerinden meydana geldiği görülmektedir. Kendini hepçil olarak tanımlayan

katılımcı sayısının diğer gruba göre az olması sonuçlarının etik vegan/vejetaryenlere göre daha sade olmasına yol açmıştır. Analiz sonuçları detaylı incelendiğinde en sık kullanılan ($N = 93$) ve merkezi çekirdek unsurların ilki olan *sevimsilik* kelimesi birincil çevresel sistemdeki *dost* ($f = 25$) kelimesiyle güçlü bir aradalığa sahiptir. *Dost* kelimesi ise merkezi çekirdek unsurlarından olan *sevgi* ($f = 17$) kelimesiyle doğrudan güçlü bir aradalığa sahiptir. Dolayısıyla *sevgi* kelimesinin *sevimsilik* kelimesiyle dolaylı biçimde bağlandığı görülmektedir. Son doğrudan bir aradalık merkezi çekirdek unsurlarından *kedi* ve *köpek* kelimeleri arasında tespit edilmiştir ($f = 16$). Birincil çevresel sistem unsurlarından *besin* kelimesi hem *sevimsilik* hem de *doğa* kelimeleri ile doğrudan orta düzeyde bir aradalığa sahiptir. Son olarak merkezi çekirdekteki *sevimsilik* kelimesini anlamsal bağ oluşturacak biçimde *sadakat*, *masum*, *komik* ve *muhtaç* kelimeleri çevrelemiştir. Ayrıca yeşil renkli halkadan da görüleceği üzere *kedi*, *köpek*, *mama*, *aslan*, *kuş* ve *insan* kelimeleri anlamsal bağ oluşturacak biçimde aynı kümede toplanmıştır.

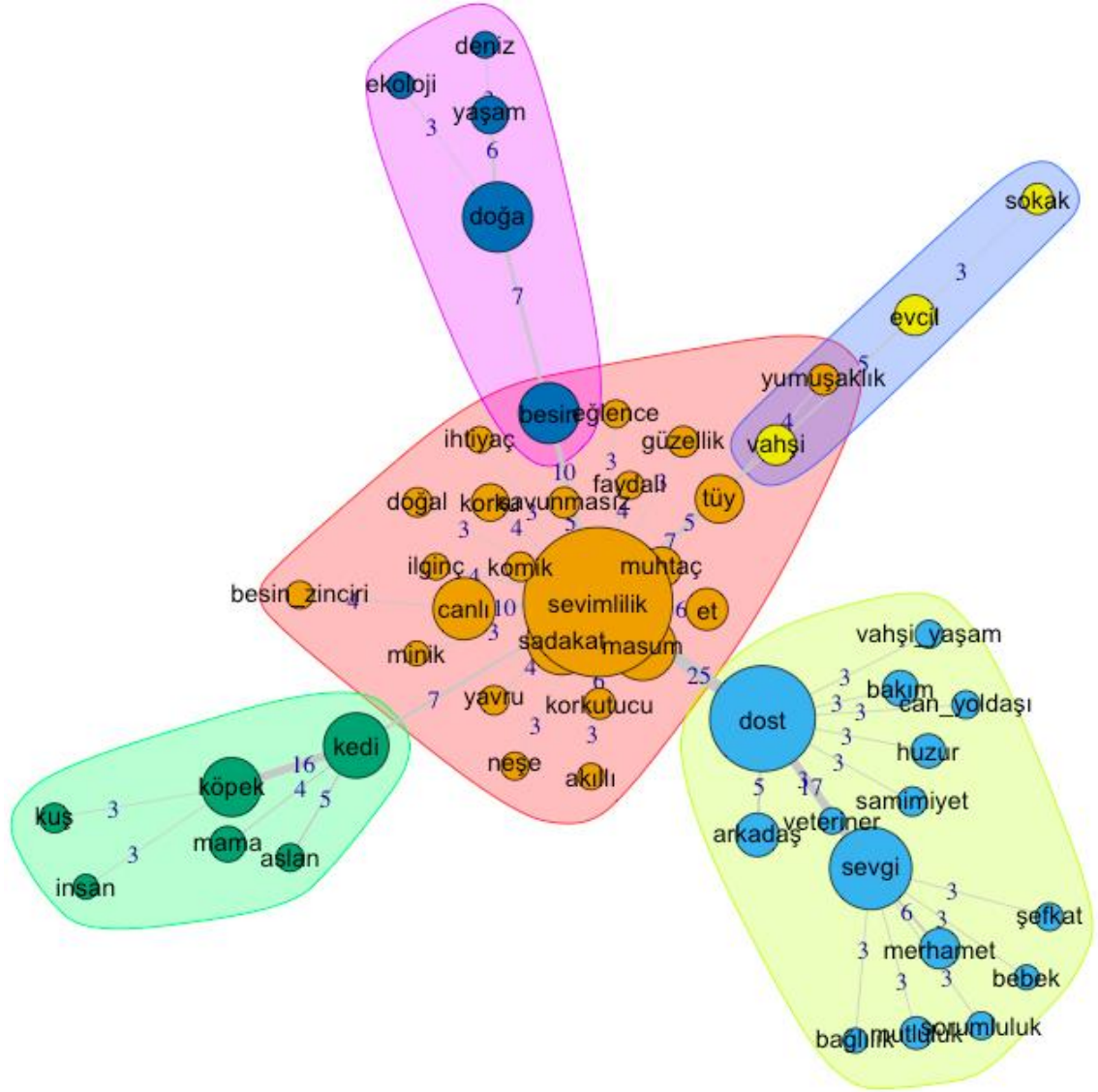

Şekil 20. Hepçillerin hayvan temsiline dair benzerlik analizi sonuçları

4.2.5.6.5 Hayvan Temsillerinin Öz Tanımlama Bakımından Uygunluklarına Dair Analiz Sonuçları

Soru 7 kapsamında, etik vegan/vejetaryenler ile hepçillerin yazdığı hayvan temsillerinin kendilerini tanımlama bakımından uygunluklarına dair puan ortalamaları arasında fark olup olmadığı incelenmiştir. Bu analiz aracılığıyla hangi grubun hayvanlar için yazdığı kelimeler ile kendisini daha çok tanımlama eğiliminde olduğu tespit edilmiştir.

Analize geçmeden önce hem etik vegan/vejetaryenlerin hem de hepçillerin veri setinde hayvanları nitelemeyen/tanımlamayan bazı kelimeler çıkarılmıştır (örn., çimen, fırça,

sömürü, yem, ayrımcılık, doğanın tahribatı, endüstri, kapitalizm...). Katılımcılardan hayvan temsilleri ‘hayvanları düşündüğünüzde aklınıza gelen ilk 5 kelimeyi yazınız?’ biçiminde bir soru üzerinden toplandığı için bazı kelimeler doğrudan hayvanlara dair bir tanımlama içermemektedir. Dolayısıyla katılımcıların bu kelimeler ile kendilerini ne düzeyde tanımladıklarına dair puanlar analizden çıkarılmıştır.

Kelime çıkarma işlemi sonrasında etik vegan/vejetaryenler 202, hepçiller ise 136 çağrışım sözcüğüne sahip olduğu bulunmuştur. İki grubun ortalamaları hesaplandığında etik vegan/vejetaryenler ($Ort = 5.88, SS = .98$) hepçillere ($Ort = 5.60, SS = .99$) göre daha yüksek bir ortalama puan elde etmiştir. Bu farkın istatistiksel olarak anlamlı olup olmadığı *Bağımsız Gruplar T-Testi* ile incelemiştir. Analiz sonuçlarına göre etik vegan/vejetaryenler ile hepçillerin hayvan temsillerini kendilerini tanımlamalarına dair uygunlukları bakımından derecelendirmelerin puan ortalamaları istatistiksel olarak anlamlı biçimde farklılaştığı tespit edilmiştir, $t(336) = -2.59, p < .05, d = .29$. Dolayısıyla etik vegan/vejetaryen grupların kozmolojisinde insan-hayvan grupları arasında daha yüksek düzeyde ortaklıkların/benzerliklerin olduğu söylenebilir. Bunun dışında alınabilen ortalama minimum puanın 1, maximum puanın 7 olduğu göz önüne alındığında iki grubun da hayvanlara dair yazdıkları çağrışım kelimeleri ile kendilerini tanımlama eğilimlerinin yüksek olduğu çıkarılabilir.

Tablo 35. Ana ve ön çalışma tüm hipotez ve araştırma soruları bulgu özetleri

Hipotezler ve Araştırma Soruları	Bulgu	Desteklenme Durumu
Ana Çalışma Hipotezleri ve Araştırma Soruları		
H1: Katılımcıların SBY ile türçülük düzeyi arasında anlamlı ve pozitif yönde korelasyon vardır.	Değişkenler arasında pozitif ve anlamlı ilişkiler bulunmuştur.	✓
H2: Katılımcıların türçülük düzeyi ile çocuklara yönelik yaşçılık, cinsiyetçilik ve mülteci düşmanlığı puanları arasında pozitif yönde ve anlamlı korelasyonlar vardır.	Değişkenler arasında anlamlı ve beklenen yönde ilişkiler bulunmuştur.	✓
H3: SBK ve genelleştirilmiş önyargı literatürü bulgularından hareketle katılımcıların Sosyal Baskınlık Yönelimi Ölçeği, Çelişik Türçülük Ölçeği, Çocuklara Yönelik Çelişik Yaşçılık Ölçeği, Suriyeli Mültecilere Yönelik Tutum Ölçeği ve Çelişik Duygulu Cinsiyetçilik Ölçeği puanları arasında anlamlı ve pozitif yönde ilişki olacaktır.	SBYÖ'den elde edilen puanlar ile diğer tüm ölçeklerden elde edilen puanlar arasında pozitif yönde ve anlamlı ilişkiler bulunmuştur.	✓
H4: Katılımcıların türçülük puanları yaş ve eğitim düzeyi ile istatistiksel olarak anlamlı bir ilişkiye sahip değildir.	Değişkenler arasında anlamlı ilişkiler bulunamamıştır.	✓
H5: Katılımcıların türçülük düzeyleri SBY puanları bakımından yordacaktır.	SBY düzeyi türçülük puanlarını anlamlı ve pozitif yönde yordamaktadır.	✓
H6: Hayatlarında evcil hayvan hiç beslemeyenlerin türçülük puanları besleyenlere göre anlamlı olarak daha yüksek olacaktır.	Hayatlarında evcil hayvan hiç beslemeyenlerin türçülük puanları diğer gruba göre daha yüksek bulunmuştur.	✓
H7: SBK ve güncel çalışmaların bulguları ışığında, erkeklerin SBY ve türçülük düzeyi diğer cinsiyet gruplarındakilere göre daha yüksek olacaktır.	Erkeklerin kadın ve diğer olarak sınıflandırılan cinsiyet gruplarından anlamlı olarak daha yüksek puanlar aldığı tespit edilmiştir.	✓
H8: Hayatlarının büyük bir bölümünü küçük yerleşim yerlerinde geçirmiş olan katılımcılar şehirlerde veya metropollerde geçirmiş olan katılımcılara göre daha yüksek düzeyde türçülük puanlarına sahip olacaktır.	Hayatlarının büyük bölümünü ilçede geçirmiş olan katılımcılar şehirlerde ve metropollerde geçirmiş olanlara göre daha yüksek düzeyde türçülük puanlarına sahiptir.	Kısmen ✓
H9: Sol politik yönelimli katılımcılar sağ politik yönelimli katılımcılara göre daha düşük düzeyde türçülük puanlarına sahip olacaktır.	Sonuçlar beklediği yönde bulunmuştur.	✓
H10: Beslenme düzeni/yaşam tarzı seçenekleri arasında, etik vegan ve etik vejetaryenler hepçillere göre daha düşük türçülük puanlarına sahip olacaktır.	Diğer tüm gruplardan anlamlı fark oluşturacak düzeyde etik veganlar en düşük türçülük puanı alırken, hepçiller ise en yüksek türçülük puanı almışlardır.	✓
H11: Etik vegan ve vejetaryen grupların diğer beslenme düzeni/yaşam tarzı gruplarına göre SBY düzeyleri daha düşük olacaktır.	Veganlar etik vejetaryenler hariç diğer tüm gruplardan anlamlı fark oluşturacak düzeyde en düşük SBY puanına sahiptir. Etik vejetaryenler ise yalnızca hepçillerle karşılaştırıldığında anlamlı fark oluşturacak düzeyde düşük SBY puanına sahiptir	Kısmen ✓
H12: Etik vegan ve vejetaryen grupların diğer beslenme düzeni/yaşam tarzı gruplarına göre çocuklara yönelik yaşçılık, cinsiyetçilik ve mülteci düşmanlığı puanları daha düşüktür.	Yaşçılık, cinsiyetçilik ve mülteci düşmanlığı bakımından etik vegan ve hemen ardından vejetaryenler en düşük puanları almakla birlikte her gruplar arası karşılaştırma anlamlı farkın olduğunu göstermemektedir.	Kısmen ✓
S1: SBK'nin orijinal formülasyonunda belirtilen üç farklı kümeleme sistemine ek olarak, tür sistemi isimli dördüncü bir sistem entegre etmek mümkün müdür?	SBK içerisinde tür temelli hiyerarşiyi temsil eden bir küme sistemi entegre edilebilir.	✓

S2: Hayvanlara dair sosyal temsillerin nadirlik ve çeşitlilik indeksleri hakkında neler söylenebilir?	Nadirlik indeksinin görece yüksek olması temsilin heterojen yapıda olduğuna işaret ederken çeşitlilik indeksinin düşük oluşu ise temsillerin yapılandırılmış bir formda olduğunu göstermektedir	
S3: Tüm katılımcıların ürettiği hayvan sosyal temsillerinin ortalama görünme/oluşma sıklıkları ve önem dereceleri hakkında neler söylenebilir?	14 çağrışım sözcüğü hayvan temsillerinin merkezinde konumlanmıştır: <i>Sevgi, sevimlilik, canlı, masum, yaşam, sadakat, hissedebilen, özgürlük, hak, birey, can, muhtaç, veganlık, eşitlik</i> . Hayvanlara dair genel olarak olumlu temsillerin üretildiği görülmektedir.	
S4: Türçülük düzeyi yüksek ve düşük olarak oluşturulan grupların ürettiği hayvan sosyal temsillerinin ortalama görünme/oluşma sıklıkları ve önem dereceleri hakkında neler söylenebilir?	Türçülük puanı yüksek olan grubun 7 çağrışım sözcüğü hayvan temsillerinin merkezinde konumlanmıştır: <i>Sevimlilik, sevgi, canlı, masum, sadakat, köpek, yaşam</i> . Türçülük puanı düşük olan grubun hayvan temsillerine dair prototip analiz sonuçları incelendiğinde 12 çağrışım sözcüğü hayvan temsillerinin merkezinde konumlanmıştır. Kelimeler sırasıyla şu şekildedir: <i>Canlı, masum, yaşam, hissedebilen, huzur, hak, özgürlük, yaşam hakkı, birey, veganlık, can, eşitlik</i> .	
S4a: Türçülük düzeyi yüksek ve düşük olan grupların ortak bir hayvan temsili paylaştığı söylenebilir mi?	Türçülük düzeyi düşük ve yüksek olan grupların birbirinden tamamen zıt temsiller üretmediği görülmekle birlikte ortak bir hayvan temsili paylaştığını söyleyebilmek de güçtür. Bununla birlikte temsiller olumluluk açısından incelendiğinde herhangi bir farklılık görülmemektedir.	
S5: Beslenme düzeni/yaşam tarzı gruplarından hepçiller ile etik vegan/vejetaryenlerin hayvanlara yönelik oluşturduğu sosyal temsillerde çekirdek, çevre ve çelişen unsurlar alanı nelerden oluşmaktadır?	Etik vegan/vejetaryen grubun 11 çağrışım sözcüğü hayvan temsillerinin merkezinde konumlanmıştır: <i>Canlı, masum, dost, yaşam, hissedebilen, hak, birey, özgürlük, veganlık, eşitlik can</i> . Hepçil grubun ise 8 çağrışım sözcüğü hayvan temsillerinin merkezinde konumlanmıştır: <i>Sevimlilik, sevgi, sadakat, masum, kedi, canlı, köpek, tüy</i> .	
S5a: Etik veganlar ve vejetaryenler ile hepçillerin ortak bir hayvan temsili paylaştığı söylenebilir mi?	Etik veganlar ve vejetaryenler ile hepçillerin birbirinden tamamen zıt temsiller üretmediği görülmekle birlikte ortak bir hayvan temsili paylaştığını söyleyebilmek de güçtür. Bununla birlikte temsiller olumluluk açısından incelendiğinde herhangi bir farklılık görülmemektedir.	
S6: Etik vegan/vejetaryenler ile hepçillerin hayvan temsillerindeki merkezi çekirdek unsurları ile çevresel unsurların birbiriyle ilişkisi nasıldır?	Bulgulara dair detaylı açıklamalar için tezin "benzerlik analizi" kısmına gidilmelidir.	
S7: Etik vegan/vejetaryenler hepçillerle karşılaştırıldığında hayvan sosyal temsillerini kendilerini tanımlamaları bakımından daha uygun bulacak mıdır?	Etik vegan/vejetaryenler hepçillerle karşılaştırıldığında ürettikleri hayvan sosyal temsillerini kendilerini tanımlamaları bakımından daha uygun bulmuştur.	
Ön Çalışma Hipotezleri ve Araştırma Soruları		
H1: Katılımcıların SBY, türçülük, cinsiyetçilik ve yaşlılara yönelik yaşçılık puanları ile çocuklara yönelik yaşçılık puanları arasında anlamlı ve pozitif yönde korelasyon olacaktır.	Değişkenler arasında anlamlı ve beklenen yönde ilişkiler bulunmuştur.	✓

5. TARTIŞMA ve SONUÇ

Bu tez çalışmasında, hayvanlara yönelik önyargı/ayrımcılık olarak tanımlanan türçülük olgusu sosyal psikolojik bir yaklaşım benimsenerek incelenmiştir. Bu amaç doğrultusunda sosyal psikolojide birbirinden farklı epistemolojik ve ontolojik varsayımlara sahip SBK ve STK çalışmanın kuramsal çerçevesini oluşturmuştur. İnsana, insanla ilişkili meselelere ve sosyal olgulara dair kapsamlı açıklamalar sunma şansı yaratan bu kuramlar aracılığıyla türçülük meselesi detaylı biçimde açıklanmaya çalışılmıştır. Türçülüğün ele alınmasında birbirinden farklı arkaplan bilgisi ve varsayımları olan bu kuramların seçilmesi araştırmada hem nicel hem nitel verilerin kullanımını olanaklı kılmıştır. Bu bağlamda sosyal psikoloji disiplinindeki kuramsal ve görgül dayanaklar doğrultusunda, ön çalışmada 1 hipotez, ana çalışmada ise 12 hipotez ve 8 araştırma sorusu (bkz., s.136-137) inceleme altına alınmıştır. Tezin bu bölümünde, genel değerlendirme başlığı altında bulgulara, çalışmanın literatüre olan katkısına, önerilere ve araştırmanın kapsam ve sınırlılıklarına ilişkin açıklamalar yer almaktadır. İlk olarak bir ölçek geliştirme çalışması olan ön çalışmaya dair genel bir değerlendirme, ardından ana çalışmaya dair genel bir değerlendirme yapılmıştır. Ana çalışmanın genel değerlendirmesi genel olarak ilgili hipotez ve araştırma sorularının sırası dikkate alınarak yürütülmüştür.

5.1 Ön Çalışmaya Dair Genel Değerlendirme

Hatırlanacağı üzere ana çalışmada kullanmak için SBK'nin yaş kümesini temsil eden ve gruplar arası ilişkiler literatürü ile uyumlu yetişkinlerin çocuklara yönelik önyargılarını ölçen bir ölçüm aracına ihtiyaç duyulmakta idi. Ulusal ve uluslararası literatürde bu özelliklere sahip herhangi bir uygun ölçüm aracına rastlanılmadığı için bir ölçüm aracı geliştirmek amacıyla gerçekleştirilen ön çalışma, literatürdeki bu eksikliği giderme açısından somut bir katkı sağlamıştır. İlgili özellikler bakımından literatürdeki ilk ölçüm aracı olan 'Çocuklara Yönelik Çelişik Yaşçılık Ölçeği'nin bu konuda çalışma yürüten araştırmacıların ölçme aracı gereksinimlerini karşılayacağı düşünülmektedir. Buna ek olarak, ön çalışma aracılığıyla SBK'nin yaş temelli küme sisteminin SBY ve diğer

ayrımcılık biçimleriyle olan ilişkileri bilindiği kadarıyla ilk olarak bu çalışmada incelenmiştir.

Geliştirilen ölçeğe Çocuklara Yönelik Çelişik Yaşçılık Ölçeği adı verilmiştir. Ölçeğin 'çelişik' özellikte olmasının sebebi bazı maddelerin çocuklar lehine olumlu tutumları ifade ediyormuş gibi görünmesinden, bazılarında doğrudan düşmanca yapıda olmasından kaynaklanmaktadır. İlgili kavram Glick ve Fiske'nin (1996) Çelişik Duygulu Cinsiyetçilik Ölçeği'nden (Ambivalent Sexism Scale) esinlenerek bu ölçeğin isimlendirilmesinde de kullanılmıştır. Glick ve Fiske (1996) korumacı ve düşmanca olmak üzere cinsiyetçiliği iki kategoride ele almıştır. Kadınların düşük seviyede görüldüğü düşmanca cinsiyetçilikten farklı olarak korumacı cinsiyetçilik kadınların erkekler tarafından korunması, sevilmesi gibi olumlu tutumları içeren fakat özünde kadınların daha zayıf, korunmaya muhtaç varlıklar olarak algılanmasıyla ilişkili bir önyargıdır. Benzer biçimde çocuğun aşırı biçimde korunması, yardım ve merhamet edilmesi 'korumacı yaşçılık', çocukların tehlikeli, kötü niyetli, ehlileştirilmesi/hükmedilmesi gereken canlılar olarak görülmesi 'düşmanca yaşçılık' olarak değerlendirilebilir. Nitekim ölçeğin *istenmeyen yardım* ve *yetersizlik* alt boyutlarında korumacı yaşçılık tanımlamasına uygun ifadeler, *peşin hüküm* ve *yetişkin zorbalığı* alt boyutlarında ise düşmanca yaşçılık tanımlamasına uygun ifadeler yer almaktadır. Ayrıca dört faktör özelinde yürütülen AFA sonuçlarında da ilgili faktörlerin iki ana faktörün unsurları olduğu tespit edilmiştir. Dolayısıyla ölçek iki farklı yapıdaki yaşçılığa dair ifadeler kullanarak sözü edilen çelişik yapıdaki önyargıyı ölçmeye yöneliktir. Literatürde diğer çelişik yapıdaki ayrımcılığı ölçen ölçeklerde de düşmanca ve korumacılığın altında kabul edilen alt boyutlar veya maddeler görülmektedir. Görüldüğü üzere bu çalışmada da literatürle uyumlu sonuçlar elde edilmiştir.

Ölçeğin faktör yapısını tespit etmek için uygulanan AFA sonucunda en son özdeğeri 1'den büyük ve varyansın %54'ünü açıklayan 4 faktörlü bir yapı meydana gelmiştir. Açıklanan bu varyans oranı kabul edilebilir düzeydedir. Ölçeğin her bir faktörü çocuklar aleyhine bazı yargılar barındırır. *Peşin hüküm* olarak adlandırılan ve varyansın %28'ini açıklayan birinci faktör genel olarak çocuklara yönelik olumsuz önyargıları, *yetişkin zorbalığı* olarak adlandırılan ve varyansın %11'ini açıklayan ikinci faktör çocuklara yönelik arzu edilen yetişkin tahakkümünü, *istenmeyen yardım* olarak adlandırılan ve

varyansın %8'ini açıklayan üçüncü faktör çocukların yardıma/korumaya muhtaç ve masum olduğunu ve son olarak *yetersizlik* olarak adlandırılan ve varyansın %7'sini açıklayan dördüncü faktör ise çocukların zihinsel, fiziksel veya duygusal yetersizliklerini temsil eder.

Literatürdeki ölçek geliştirme çalışmalarında AFA ardından ölçüm aracının yapı geçerliliği genellikle farklı bir örneklem grubunda test edilmektedir. Bu tez çalışmasında ise hem ön çalışmada AFA'sı yapılan örneklem grubunda hem de ana çalışmadaki örneklem grubunda yapı geçerliliği incelenmiştir. AFA sonucu ölçeği oluşturduğu düşünülen 17 madde üzerinde gerçekleştirilen DFA sonucunda 17 maddeyi kapsayan 4 boyutlu yapının veriyle uyum içinde olduğu tespit edilmiştir. Ölçeğin kabul edilebilir uyum iyiliği birbirinden farklı demografik özellikler gösteren ön çalışma grubunda ($N = 346$) ve ana çalışma grubunda ($N = 695$) gözlenmiştir. Böylelikle yapı geçerliliğinin farklı bir örneklem grubunda test edilmesi kriteri karşılanmıştır.

Ana çalışmada kullanılan tüm ölçeklerin genel ve alt boyutları arasında, katılımcılar en yüksek ortalama puanı ($\bar{x} = 3.89$) ÇYÇYÖ'nün yetersizlik alt boyutunda almıştır. Bu sonuç yetişkinlerin, çocukların özellikle bilişsel/zihinsel kapasitelerini hayli yetersiz gördüklerinin işaretidir.

ÇYYÖ'nün diğer ölçeklerle korelasyonu yani ölçüt geçerliliği incelendiğinde ölçekten alınan puanlarla çalışmada kullanılan diğer ölçüm araçları puanları arasında istatistiksel olarak anlamlı ve pozitif yönde korelasyon bulunmuştur. Bu bulgu hem ön çalışmada hem de ana çalışmada kullanılan bütün ölçekler ve ilgili ölçeklerin tüm alt boyutları için geçerlidir. Buna göre SBY, türcülük, cinsiyetçilik, yaşlılara yönelik yaşçılık ve mülteci düşmanlığı puanları ile çocuklara yönelik yaşçılık puanları arasında anlamlı ve pozitif yönde korelasyonlar tespit edilmiştir. Benzer ölçeklerin ana çalışmada, ön çalışmadan farklı ve daha kalabalık bir örneklem grubunda tekrar kullanıldığında da ölçekler arasında yeniden anlamlı ve pozitif yönde ilişkilere rastlanması sonuçların tekrarlanabilir ve güvenilir olduğunu göstermektedir. Ayrıca çocuklara yönelik yaşçılığın öncelikle yaşlılara yönelik yaşçılık ve ardından cinsiyetçilikle en yüksek korelasyon puanına sahip olması dikkat çekici bir bulgudur. Katılımcıların genel olarak genç ve kısmen orta yetişkinlerden ($Ort.yaş = 31.58$) oluştuğu göz önüne alındığında çocuklara ve yaşlılara yönelik olumsuz tutumların genel bir yaş temelli ayrımcılık ideolojisinden (genç ve orta

yetişkin dışındaki grupların ötekileştirilmesi) kaynaklandığı düşünülmektedir. Son olarak bulguların bir gruba yönelik olumsuz tutumların görünüşte ilgisiz olan diğer gruplara da taşınması olarak tanımlanan *genelleştirilmiş önyargı* kavramının varsayımlarını (Allport 1954) destekler nitelikte olduğu söylenebilir.

Ölçeğin genel ve alt boyutlarının ön ve ana çalışmadaki Cronbach Alfa güvenilirlik katsayısı da kabul edilebilir değerlerde bulunmuştur. Ana çalışmada ölçeğin genel (.90) ve alt boyutlarının (*peşin hüküm: .77, yetişkin zorbalığı: .71, istenmeyen yardım: .73, yetersizlik: .71*) güvenilirlik katsayısı, ön çalışmadaki genel (.83) ve alt boyutlarının (*peşin hüküm: .78, yetişkin zorbalığı: .76, istenmeyen yardım: .65, yetersizlik: .64*) güvenilirlik katsayısına göre daha yüksek olduğu dikkat çekmektedir. Bu sonucun olası sebebi ana çalışmadaki örneklem grubunun ön çalışmadakine göre sayıca daha yüksek ve görece daha eğitilmiş kişilerden oluşması olabilir. Ayrıca *yetersizlik* alt boyutunun en düşük güvenilirlik katsayısı elde etmesinin sebebi olarak madde sayısının azlığı (toplam 3 madde) gösterilebilir. Sonuç olarak ilgili ölçeğin çocuklara yönelik tutumlar/yaşçılık/önyargılar konusunda yürütülecek çalışmalarda kullanabileceğini gösteren psikometrik özellikler taşıdığı savunulabilir.

5.1.1 Ön Çalışmaya Dair Sınırlılıklar

Ön çalışmadaki ölçek geliştirme çalışması literatüre bir katkı niteliği taşısa da bazı sınırlılıklar barındırmaktadır. Örneklem grubunun büyük çoğunluğunun çocuğu olmayan, kentte yaşayan, kadın ve yüksek eğitim seviyesine sahip kişilerden oluşması arzu edilen maksimum çeşitliliğin sağlanmasını engellemiştir. Çocuğun Değeri araştırmalarından bilinmektedir ki eğitim seviyesi düşük ve kırsal bölgelerde yaşayan bireyler için çocuğun ekonomik/faydacıl değeri ön plandadır (Kağıtçıbaşı ve Ataca, 2005). Dolayısıyla bu grupların çocuklara yönelik farklı önyargıları/tutumları olacağı düşünülebilir. Gelecekteki çalışmalar bu grupları da içine alan heterojen bir örneklem özelinde ölçeğin güvenilirlik ve geçerliliğini inceleyebilir. Son olarak 17 maddelik ve 2 ana 4 alt faktörlük yapıda karar kılınan bu ölçeğin kültürlerarası geçerliliğini test etmek için farklı sosyo-kültürel bağlamlarda sınanması önemlidir. Böylelikle ölçeğin kültürler arası geçerliliği incelenebilir ve ilgili olguyu farklı kültürel bağlamlarda tutarlı bir şekilde ölçüp

ölçmediği test edilebilir. Ölçeğin farklı kültürlerde sınanması ayrıca; bulguların genellenebilirliğini artırır, ilgili maddelerin benzer şekilde değerlendirilip değerlendirilmediği konusunda fikir sağlar ve son olarak kültürel farklılıkların ölçeğin anlaşılmasında nasıl bir etkisi olduğu incelenebilir. Bu tez çalışması sırasındaki kısıtlı imkanlar nedeniyle (pandemi şartları, zaman sınırlılığı vb.) ölçeğin kültürlerarası geçerliliğini test edilememiştir.

5.2 Ana Çalışmaya Dair Genel Değerlendirme

Hatırlanacağı üzere bu tez çalışmasının temel amacı bir ayrımcılık biçimi olarak tanımlanan türçülüğün SBK zemininde yeni bir küme sisteminde ele alınması ve SBK kavram ve varsayımları aracılığıyla incelemesidir. Tezin giriş kısmında türçülük SBK perspektifinden ayrıntılı biçimde ele alınmıştır. Tezin bu kısmında SBK'nin diğer ayrımcılık biçimlerini incelemek için kullandığı bazı kavramlar (esneklik, odak noktası, şiddet düzeyi, artı değer üreten toplum yapısı, kurumsal ayrımcılık, meşrulaştırıcı mitler ve SBY) hayvanlara yönelik inşa edilen hiyerarşi ve baskı sistemini açıklamak için kullanılmıştır. Bu yapılırken psikoloji, antropoloji, arkeoloji, sosyoloji, antrozooloji, tarih ve felsefe gibi disiplinlerdeki çalışmalardan yararlanılmıştır. Ana çalışmada ise SBY'nin türçülüğü ne düzeyde açıkladığı incelenmiştir. İlk olarak yapılan korelasyon analizi sonuçlarına göre türçülük ölçeğinden elde edilen puanlar ile SBY ölçeğinden elde edilen puanlar anlamlı ve pozitif yönde ilişkili bulunmuştur. Ayrıca Basit Doğrusal Regresyon Analizi'nde türçülük puanlarının %31'inin SBY ile açıklandığı görülmektedir. Bu sonuçlar literatürdeki ilgili çalışmalarla ve SD-HARM (İnsan Hayvan İlişkilerinde Sosyal Baskınlık Modeli; Dhont ve ark., 2016) isimli modelle uyum içerisindedir. SBY ölçeği, gruplar arası hiyerarşinin ve eşitsizliğin var olmasına ve sürdürülmesine dair isteğe karşılık gelen bir puan sağlamaktadır. SBY literatürde ırkçılık, cinsiyetçilik, homofobi gibi insan grupları arası güç farkını ve tahakküm ilişkilerini açıklamak için kavramsallaştırılmış olsa da günümüzde artan sayıda çalışma bu kavramı türçülüğün açıklanması için de kullanmaktadır. Literatürde son yıllarda artan sayıda araştırma SBY'nin hayvanlar üzerinde kurulan hiyerarşik ilişkileri açıklamada güçlü bir yordayıcı olduğunu göstermektedir (örn., Dhont ve ark., 2016; Becker ve ark., 2019). Literatürdeki ve bu tez çalışmasındaki bulgulardan hareketle tür sisteminin, SBK'nin orijinal

formülasyonunda belirtilen üç farklı kümeleme sistemine ek olarak, dördüncü bir sistem olarak entegre etmenin mümkün olabileceği söylenebilir. Bununla birlikte bu iddianın güçlü biçimde savunulabilmesi için birden çok görgül çalışmanın farklı sosyoekonomik düzeye ve kültürel arka plana sahip örneklem gruplarında yürütülmesi gerekmektedir.

Elde edilen bulguların tezin ilk kısımlarda savunulan, türçülüğün diğer ayrımcılık biçimleriyle olan yakın ilişkiler ve benzerlikler barındırdığı görüşünü destekleyen yapıda olması dikkat çekicidir. Katılımcıların türçülük düzeyi ile çocuklara yönelik yaşçılık, cinsiyetçilik ve mülteci düşmanlığı puanları arasında pozitif yönde ve anlamlı korelasyonlar bulunmuştur. Türçülük haricinde katılımcıların SBY, yaşçılık, göçmen karşıtlığı ve cinsiyetçilik genel ve alt boyutları ortalamaları da birbiriyle anlamlı ve pozitif yönde ilişki bulunmuştur. Bu sonuçlar bir gruba yönelik olumsuz tutumların görünüşte ilgisiz olan diğer gruplara taşınması olarak tanımlanabilen *genelleştirilmiş önyargı* kavramının varsayımı ile uyumludur (Allport, 1954). Buna göre bir grupla kurduğumuz ilişki pratikleri diğer gruplarla nasıl ilişki kurduğumuz ve onlara nasıl davrandığımızla yakından ilişkilidir. Görünüşe göre bu çıkarım hem insan hem hayvan grupları için de geçerlidir.

Ana çalışmadaki bazı hipotezler türçülükle hangi değişkenlerin anlamlı ilişkiye sahip olduğunu tespit etmek için oluşturulmuştur. Yapılan analizler sonucu yaş ve eğitim düzeyi ile türçülük arasında anlamlı bir ilişki tespit edilmemiştir. Bu bulgu literatürle uyumludur. Yakın zamanda gerçekleşen bir çalışmaya göre türümüzün bazı hayvan türlerini arkadaş bazılarını ise besin olarak görmesi ileri yaşlarda belirginleşmektedir (McGuire ve ark., 2022). Bu çalışmanın bulgularından hareketle insanlar çocukluk dönemi sonrası türçü olmaya başlar ve bu durum görece sabit kalır. Daha spesifik olarak çocukluk dönemi haricinde, genç yetişkinlikten yaşlılığa bireylerin türçülük düzeyleri arasında yaşa bağlı anlamlı farklılaşma tespit edilememektedir. Görünüşe göre çocukluktan yetişkinliğe geçiş döneminde türçü ideoloji öğrenilip benimsenmektedir. Bu tez çalışmasının örneklem grubunun 18 yaş ve üzeri genç ve orta yetişkin bireylerden oluştuğu göz önüne alındığında türçülük düzeyi ile yaş değişkeninin anlamlı bir ilişkiye sahip olmaması şaşırtıcı değildir. Literatürde yaş grupları ile hayvanlara yönelik tutumlar arasında yalnızca bir görgül çalışmaya rastlanmıştır. Dolayısıyla gelecekte özellikle sosyal ve gelişim psikologları çeşitli iş birliği çalışmaları yürüterek kronolojik yaş ile -

bebeklikten yaşlılığa- türümüzün hayvanlara yönelik tutumlarını detaylı inceleyebilir. Böylelikle hem her bir yaş dönemine özgü hayvan algısı ve insan-hayvan ilişki dinamiği betimlenebilir hem de birey yaşamında insan-merkezci kozmolojinin belirginleştiği zaman dilimi tespit edilebilir. Öte yandan eğitim düzeyi ile türçülük arasında herhangi bir ilişkiye rastlanmaması Caviola ve arkadaşlarının (2019) sonuçları ile paralellik taşımaktadır. Bu tezin yazarı olarak çalışmanın en başında -çeşitli kişisel deneyimler neticesinde- eğitilmiş bireylerin hayvanlara yönelik tutumlarının daha olumlu olacağını beklemiştim. Bununla birlikte eğitim sisteminin ve kurumlarının genel olarak insan-merkezci ve türçü ideolojilerle/pratiklerle dolu olduğunu düşünülürken eğitimin hayvanlara yönelik tutumlarda olumlu bir etkisi olmayacağı hatta kimi örneklerde türçülüğü arttıracakı söylenebilir. Nitekim Uenal ve arkadaşları (2022a) eğitim düzeyi yükseldikçe bireylerin daha yüksek düzeyde türçü tutumlar sergilediğini tespit etmiştir. Dolayısıyla bu çalışmada ilgili değişkenlerin ilişkili bulunmaması şaşırtıcı değildir. Bu araştırmanın sınırlılıkları arasında olan eğitim düzeyi gruplarının birbirine yakın sayılarda olmaması ise bu bulgunun güvenilirliğini sorgulatmaktadır. Tüm örneklem grubunda ilkökul eğitim düzeyine sahip hiçbir katılımcı bulunamazken, ortaokul düzeyinde %0.4, lise düzeyinde %11.7, ön lisans düzeyinde %5.3, lisans düzeyinde %61.9, yüksek lisans düzeyinde %16.3 ve doktora düzeyinde %4.3 katılımcı bulunmaktadır. Araştırmacıların gelecekte doktora ve lisans öncesi eğitim düzeylerinden de yeterli sayıda katılımcıya ulaşip bu ilişkiyi tekrar incelemesi önemlidir.

Evcil hayvan beslemenin hayvanlara yönelik tutumları, başka bir deyişle türçülük düzeyini etkileyeceği düşüncesinden hareketle katılımcılara hayatlarında hiç hayvan besleyip beslemediklerine dair bir soru sorulmuştur. Sonuçlar beklentilerle uyumlu olacak şekilde evcil hayvan besleyenlerin beslemeyenlere göre türçülük düzeyinin daha düşük olduğunu göstermektedir. Evcil hayvanların bakımı sırasında hayvan sahiplerinin hayvanlarıyla güçlü duygusal bağ kurmaları, onların hayvanların içkin değerini ve öznelliklerini daha çok fark etmelerini sağlayan önemli bir etkendir. Gerçekleşen bu yakın etkileşim sayesinde hayvanların duyguları, davranışları ve benzersiz özellikleri yakından gözlemlenir. Ayrıca evcil hayvan beslemenin birer sonucu olan rutin veteriner ziyaretleri, diğer evcil hayvan besleyen kişilerle gerçekleşen karşılaşmalar veya evcil hayvanlarla alakalı etkinliklere katılım kişilerin düzenli olarak farklı hayvanlarla karşılaşmasını sağlamaktadır. Bu durum bireylerin evcil hayvanlarıyla olan bağlarının ve

kurdukları empatinin diğerk hayvanlara da genişlemesini sağlayabilir. Dolayısıyla bu grubun düşük miktarda türçülük düzeyine sahip olması şaşırtıcı değildir. Literatürde ise evcil hayvan besleyenlerde evcil hayvan türçülüğü (*pettizm* veya *pet speciesim*) adı verilen sadece kedi ve köpek gibi belirli türler lehine olumlu bir değişim meydana geldiğini gösteren bulgularla karşılaşmaktadır (Ha, 2022; Xu ve ark., 2022). Literatürde ayrıca insanların besledikleri evcil hayvan türüne göre belirli kişilik ve davranış özellikleri açısından bağlantılar tespit edilmiştir. Evcil hayvan tercihi bakımından *köpek insan* (dog people) ve *kedi insan* (cat people) olarak ikiye ayrılan evcil hayvan bakıcıları belirli özellikler bakımından farklılaşmaktadır. Buna göre köpek besleyenler daha fazla risk almaya, kurallara daha çok bağlı kalmaya ve sağ partileri daha çok desteklemeye eğilimliken; kedi besleyenler karar verirken daha dikkatli, daha özgür/bağımsız ve açık fikirli ve sol partileri daha çok desteklemeye eğilimli bulunmuştur (Tabia, 2021; Jia, 2022). Bu çalışmada katılımcılardan hangi evcil hayvan(lar)ı beslediklerine dair bilgi alınsaydı muhtemelen çoğunluğu kedi ve köpek olarak iki kategoriye ayrılan grupların türçülük veya diğerk ölçeklerden elde edilen ortalama puan farkları karşılaştırılabilirdi. Gelecekte yürütölen çalışmalarda beslenen evcil hayvan türüne göre insan veya hayvan dış gruplarına yönelik tutumların farklılaşp farklılaşmadığı incelenebilir.

Katılımcıların SBY ve türçülük puanlarının cinsiyet gruplarında farklılaşp farklılaşmadığı incelendiğinde erkeklerin hem SBY hem de türçülük için diğerk cinsiyetlerden daha yüksek puanlar aldığı görölmektedir. Sonuölar literatürdeki bulgularla (örn., Dambrun ve ark., 2004: 292; Caviola ve ark., 2019; Uenal ve ark., 2022a) ve SBK'de ortaya atılan *geri kalan her şey eşit olduğunda* erkeklerin kadınlardan anlamlı düzeyde daha yüksek SBY seviyelerine sahip olacağı iddiası olan *değişmezlik hipotezi* (Pratto ve ark., 2006: 294) ile paralellik taşımaktadır. Yaygın sosyalizasyon süreçleri ve kültürel kodlar düşünöldüğünde, erkeklerin kadınlara kıyasla güç, egemenlik ve hiyerarşiye daha fazla değerk ve önem verecekleri beklentisi desteklenmektedir. Hayvanlara karşı faydacı tutumları destekleyen ve doğa üzerinde hakimiyeti teşvik eden geleneksel eril ideolojiler türçü tutumların erkeklerce daha fazla benimsenmesinde katkı sağlayan unsurlar olarak belirtilebilir. Nitekim erkeklerin türçü tutumlarını güçlendirecek toplumsal norm ve kültürel uygulamalar (örn., avcılık, balıkçılık, 'erkek adam et yer' vb. inanölar) ve erkekliğin hayvan sömürüsü faaliyetleri ile ilişkilendirerek inşa edilmesi erkekler arasında türçülüğün yüksek düzeyde olmasını sağlayan etmenlerdir. Dolayısıyla

bu cinsiyet grubunda SBY ve türçülük puanların yüksek olması beklenen bir bulgudur. Kendini ikili cinsiyet sisteminin dışında tanımlayan kişilerin ise her iki ölçümde en düşük puanları alması dikkat çekici bir sonuçtur. Bu durum SBK'nin ideolojik asimetri varsayımı bağlamında açıklanabilir (Levin ve ark., 1998: 277). Buna göre kendisini kadın ve erkek olmanın dışında bir cinsiyete tanımlayan bireylerin, ikili cinsiyet sisteminin norm olduğu toplumsal yapı içerisinde düşük statülü ve dezavantajlı olacağı varsayımından hareketle, gruplar arası hiyerarşik ilişkileri ve eşitsizliği daha az sürdürme eğiliminde olacağı düşünülebilir. Öte yandan diğer olarak ele alınan cinsiyet grup sayısının ($N = 38$), erkek ($N = 206$) ve kadınlarla ($N = 451$) karşılaştırıldığında düşük olması benzer bir çalışmanın daha geniş örnekleme tekrarlanmasını gerekli kılmaktadır.

Sonuçlara göre, türçülük puanlarının yaşanılan yerleşim yerine ve politik yönelime göre farklılaştığı görülmektedir. Beklentilerle uyumlu olacak biçimde hayatlarının büyük bölümünü küçük yerleşim yerinde geçirmiş olan katılımcılar şehirlerde veya metropollerde geçirmiş olan katılımcılara göre daha yüksek düzeyde türçülük puanına sahip bulunmuştur. Literatürde bu iki değişken arasındaki ilişkiye dair herhangi bir bulguya ulaşılmamakla birlikte sonuçlar bu bölgelerdeki insan-hayvan ilişki dinamikleri ile açıklanabilir. Buna göre küçük yerleşim yerlerinde günlük hayatta hayvan sömürü pratiklerine (hayvancılık, avcılık, balıkçılık vb.) yoğun biçimde karşılaşılmakta veya bu pratiklere doğrudan veya dolaylı katkı verilmektedir. Kırsal bölgelerde geçim ve hayatta kalma için hayvanlar üzerinden elde edilen ekonomik çıkarlar türçülüğün normalleşmesi ve kabul edilmesine katkı sağlayan önemli bir unsurdur. Dolayısıyla hayvanlar pragmatik bir perspektiften ele alınarak, insan türünün hayatta kalması ve geçimini sağlayan önemli kaynaklar ve araçlar olarak görülür. Bu yerleşim yerlerinde yaşayan bireylerin neden yüksek düzeyde türçülük puanlarına sahip olduğuna dair bir diğer açıklama, kırsal bölgelerde yaşayan insanların hayvan haklarına dair alternatif bakış açılarına maruz kalma olasılıklarının sınırlı olması olarak ifade edilebilir. Bu durum mevcut türçü inançların sorgulanma ihtimalini azaltan önemli bir unsurdur. Hayvan haklarına büyük kentlerde –kimi zaman çeşitli sivil toplum kuruluşları öncülüğünde örgütlü biçimde– daha fazla önem verilmesi, insanların hayvanlara yönelik tutumlarını olumlu yönde etkileyebilir. İfade edilen bu sebepler küçük yerleşim yerlerinde yaşayan kimselerin neden daha yüksek düzeyde türçü tutumlara sahip olduğu açıklar niteliktedir.

Türçülüğün politik yönelimlere göre farklılaşıp farklılaşmadığı incelendiğinde ise literatürle uyumlu sonuçlar bulunmuştur (Dhont ve ark., 2016; Caviola ve ark., 2019). Sağ politik görüşe sahip katılımcıların daha yüksek düzeyde türçü tutumlara sahip olduğu bulunmuştur. Sağ politik yönelime sahip kişiler genellikle mevcut düzenin ve geleneklerin/kültürel kodların istikrarını savunur, toplumsal değişime ve dönüşüme direnç gösterir ve toplumdaki hiyerarşik ve eşitsiz ilişkilerden rahatsızlık duymaz (Jost ve ark., 2003; Alper ve Yılmaz, 2022). Dolayısıyla bu politik görüşü benimseyen kişilerin türçü tutumlar sergileme eğilimlerinin daha yüksek olması beklenen bir sonuçtur. Bulgulara ek olarak tez çalışmasında köy, kasaba/belde ve ilçe gibi küçük yerleşim yerlerinde yaşayan ve uç sağ ve sağ politik yönelime sahip bireylere ulaşımda sorunlarla karşılaşmıştır. Dolayısıyla bu özelliklere sahip katılımcı sayısı düşüktür. Gelecek çalışmalarda ilgili değişkenlere dair incelemeler daha geniş örnekleme de tekrarlanmalıdır.

Beslenme düzeni/yaşam tarzı gruplarının türçülük, SBY, çocuklara yönelik yaşçılık, cinsiyetçilik ve mülteci düşmanlığına dair alınan puanlara göre karşılaştırılması incelendiğinde tüm koşullarda etik veganlar ve ardından etik vejetaryenler en düşük puanları alırken hepçiller en yüksek puanları almıştır. Sonuçlar literatürdeki bulgularla uyumludur. Etik vegan ve etik vejetaryenler temel motivasyonlarını hayvan haklarından alarak vegan ve vejetaryen oldukları düşünüldüğünde, bu grupların düşük düzeyde türçü tutumlara sahip olması şaşırtıcı değildir. Nitekim bu gruplar hayvanlar ile insanlar arasındaki asimetrik ilişkiyi reddederek hayatlarında belirli değişikliklere giderler. Bu sosyal kimliğe sahip bireylerin hayvanlar lehine geliştirdikleri olumlu değişimin kadınlar, çocuklar, mülteciler gibi diğer insan grupları özelinde de görülmesi ise önemli bir bulgudur. Görünüşe göre etik vegan ve vejetaryenler insan gruplarındaki olumsuz önyargıları ve eşitsizlikleri de reddetmektedir. Sonuçlar bir grupla kurduğumuz ilişki pratiklerinin diğer gruplarla nasıl ilişki kurduğumuz ve onlara nasıl davrandığımızla yakından ilişkili olduğu belirten genelleştirilmiş önyargı varsayımını desteklemektedir. Sonuç olarak Batı toplumlarındaki bulgularla paralellik gösterecek biçimde (Veser ve ark., 2015; Braunsberger ve ark., 2021), Türkiye'deki etik vegan ve vejetaryenlerde de dış gruplara karşı daha az olumsuz tutumlar ve gruplar arası hiyerarşinin ve eşitsizliğin var olmasına ve sürdürülmesine dair daha düşük istek tespit edilmiştir.

Türçülük meselesi ana çalışmanın bir kısmında nicel yaklaşım benimsenerek, temellerini biyoloji ve evrim kuramından alan SBK'nin kavram ve varsayımları özelinde incelenmiştir. Ana çalışmanın bir diğer kısmında ise hayvanlara yönelik tutumlar nitel yaklaşım benimsenerek STK çerçevesinde ele alınmıştır. Bu inceleme biçiminde ele alınan konunun kültürel-toplumsal yönleri aydınlatılmaya çalışılmıştır.

Hayvanlara yönelik sosyal temsillerin yapısını incelemek için, temsil öznesine yönelik üretilen kelimelerin sıklığı ve önem sırası dikkate alınarak yürütülen prototip analizi gerçekleştirilmiştir. Sosyal temsiller üzerinde gerçekleştirilen ilgili analizler sonucu çıkarılan en temel sonuç katılımcıların genel olarak olumlu hayvan sosyal temsillerine sahip olduğudur. Bu çıkarım hem tüm katılımcıların sosyal temsilleri hem de türçülük puanları (yüksek X düşük) ve beslenme gruplarına (etik vegan/vejetaryen X hepçil) göre ikiye ayrılan grupların sosyal temsilleri üzerinde yürütülen prototip analizlerinden yapılabilir. Yürütülen üç farklı prototip analizinde de hayvanlara yönelik temsillerin merkezinde *sevgi, sevimlilik, canlı, masum, yaşam, birey, can vb.* gibi olumlu kelimeler yer almaktadır. Olumlu temsillerin varlığı; zıt elementler ve birincil ve ikincil çevresel temsil alanlarında da görülmektedir. Türçülük puanları ve beslenme kimlikleri özelinde ayrı ayrı yürütülen analizlerde temsillerin olumluluk bakımından herhangi bir ayrışma sergilememesi dikkat çekici bir bulgudur. Literatürdeki çalışmalardan yola çıkarak belirli özellikler bakımından ortaklık taşıyan gruplar kendi içinde söz birliğine dayanan, homojen ve tutarlı temsiller üretmesi beklenirken, birbiriyle taban tabana zıt grupların ise farklılaşan temsillere sahip olacağı düşünülebilir (örn., Sarrica ve Contarello, 2004; Montiel ve ark., 2013; Psaltis, 2016). Önceki sosyal temsil çalışmalarından hareketle ortaya atılan bu varsayım bu çalışmada ancak kısmen doğrulanabilmiştir. Grup bazında ayrı ayrı yürütülen analizlerde bazı farklı hayvan temsilleriyle karşılaşılsa da olumluluk düzeyleri bakımından gruplar arasında bir farklılaşma bulunamamıştır. Özellikle olumsuz temsillere sahip olacağı varsayılan türçülük düzeyi yüksek ve hepçil grupların hayvanlara dair genelde olumlu ya da nötr temsiller üretmesi kültürel olarak hayvanlara yönelik olumsuz bir bakış açısının hakim olmadığına işaretidir. Dolayısıyla Türkiye toplumunda hayvan temsillerine dair kültürel bir uzlaşıdan söz edilmesi mümkündür. Bununla beraber söz konusu grupların hayvanlara yönelik tutum farklılıkları nicel ölçümlerde saptanmıştır. Nicel verilerin sonuçlarına göre hepçiller, etik vegan ve vejetaryenlere kıyasla hayvanlara yönelik daha olumsuz tutumlara sahiptir.

Hatırlanacağı üzere meşrulaştırıcı mitler toplumdaki bireylerin uzlaşmaya dayalı olarak paylaştığı, sosyal uygulamalar için ahlaki ve zihinsel gerekçeler sağlayan değerler, tutumlar, nedensel atıflar, ideolojiler, inanışlar ve kalıpyargılar şeklinde tanımlanmıştır (Sidanius ve Pratto, 1999: 45, 104). Kolektif yaşantılar sonucu inşa edilen ortak görüşler, ideolojiler, anlamlar, kavramlar, bilgiler ve kanaatlerin hepsi ise sosyal temsiller olarak ifade edilebilir. Sidanius ve Pratto'nun (1999: 45) meşrulaştırıcı mitleri oluştururken Moscovici'nin sosyal temsiller kavramlarından esinlenmeleri ve bu iki kavrama dair yapılan tanımlamaların paralellikleri göz önüne alındığında, bu çalışmada yer alan, hayvanlara dair sosyal temsiller meşrulaştırıcı mitler çerçevesinde ele alınabilir. Sosyal baskınlık kuramcılarının gruplar arası eşitsizlikleri artırma, sürdürme veya azaltma işlevi gören meşrulaştırıcı mitleri iki kategoride incelemektedir: hiyerarşiyi azaltan ve arttıran meşrulaştırıcı mitler. Tüm katılımcıların hayvanlara dair ürettiği sosyal temsiller yakından incelendiğinde temsil içeriklerinin hiyerarşiyi azaltan meşrulaştırıcı mitler sınıflandırmasına girdiği söylenebilir. Benzer sonuçlar insan-hayvan ilişkilerinde hiyerarşiyi arttırıcı meşrulaştırıcı mitleri yoğun biçimde üretmesi beklenen türçülük düzeyi yüksek ve hepçil gruplarda da gözlemlenmiştir. Temsillerin yapısal özelliklerini gösteren prototip analiz sonuçlarından da görüleceği üzere, bu gruplarda insan-hayvan arası eşitsizliği ve hiyerarşiyi destekleyen hiyerarşiyi arttıran meşrulaştırıcı mitlerle karşılaşmamaktadır. Bu durumun bir sebebi insanların pek çoğunun kolektif yaşantılar içerisinde hayvanlara dair genel olarak asimetrik olmayan ve olumlu temsilleri öğrenmiş olmaları olarak ifade edilebilir.

Bu tez çalışmasının bir diğer ilgi çekici bulgusu etik vegan/vejetaryenlerin hepçillerle karşılaştırıldığında hayvan sosyal temsillerini kendilerini tanımlamaları bakımından daha uygun bulmalarıdır. Bu bulgu, etik veganlık ve vejetaryenliğin felsefesi dikkate alındığında kolaylıkla yorumlanabilir. İnsan ve hayvan olmanın ne olduğuna dair keskin ayrımları bulunmayan bu gruplar genellikle tüm türleri kapsayan etik bir anlayışa sahiptir. Dolayısıyla bu grup için, hayvanlara dair üretilen temsillerin insanlar için de kullanılabilir nitelikte olması şaşırtıcı değildir. Etik vegan/vejetaryenlerin kozmolojisinde insanlar ve hayvanlar benzer ve ortak nitelikleri bünyesinde barındırır. Bununla beraber güçlü insan-hayvan ayrımına sahip olduğu düşünülen hepçillerin kendi iç gruplarını (insan türünü) kayırıp dış gruplardan ayırıştırarak (bu bağlamda hayvanlardan) olumlu ve ayrıcalıklı değerler atfetme motivasyonu olacağı düşünülebilir.

Psikoloji literatüründe türçülük arařtırmalarının genellikle iki yaklařım benimsenerek incelendiđi görölmektedir. Birinci yaklařım ahlak psikolojisi literatürü kapsamında gerekleřirken ikinci yaklařım gruplar arası iliřkiler kuram ve kavramları özelinde gerekleřmektedir. Bu tez alıřmasında türçülük gruplar arası iliřkiler literatürü bađlamında incelenmiřtir ve türçülüđün insan grupları arasındaki önyargı ve ayrımcılık biçimleri ile iliřkisi, benzerlik ve farklılıkları aıđa ıkarılmıřtır. Bu tez alıřması aracılıyla hangi deđiřkenlerin türçülüđe yönelik tutumları en güçlü řekilde yordadıđı ve hangi deđiřkenlerin türçülükle anlamlı düzeyde iliřkili olduđu tespit edilmiřtir. Ayrıca günümüzde gittike eřitlenen ve belirginleřen beslenme biçimi/yařam tazı grupları özelinde dıř gruplara dair tutumlar ve sosyal temsiller üzerine bazı karřılařtırmalar yapılmıřtır.

Türçülüđe dair alıřmaların neredeyse tamamına yakını; *Batılı, eđitimi, endüstrileřmiř, zengin ve demokratik* kültürlerde (WEIRD cultures) gerekleřtirildiđi için konuya dair oluřturulan modeller, müdahale programları veya ıkarımlar genellikle belirli kültürel bađlamla sınırlı kalmaktadır. Türkiye, ođunluđu Müslüman olan ve hayvansal ürün tüketmenin kültürel ve dini aıdan ok önemli bir alışkanlık olduđu bir ülkedir. Türkiye kültürel kodlarında hayvanların eřitli amalarda kullanımını bir norm olmakla birlikte, bu cođrafyada Batı ile karřılařtırıldıđında hayvanlara yönelik tutumlar görece daha merhametli bir yapıdadır. Dolayısıyla insan-hayvan iliřkileri bakımından Batılı olmayan sosyokültürel bir bađlamda böyle bir alıřmanın yürütölmesi bařta sosyal psikoloji disiplini olmak üzere diđer bilim alanlarına da kuramsal katkı sađlaması aısından kümülatif bilgi adına önem arz etmektedir. Gelecekte hedeflenecek nokta kazanılan kuramsal zenginlik aracılıyla dezavantajlı konumdaki hayvanların statülerinin nasıl iyileřtirileceđi olmalıdır. Temennim bilimsel bilgilerin yalnızca aıklama/betimleme fonksiyonunun ötesinde, her canlının ikin deđerini gözeterek yönde deđiřtirme/dönüřtirme fonksiyonuna da sahip olmasıdır.

5.2.1 Ana alıřmaya Dair Sınırlılıklar

Ana alıřma örnekleme grubunun büyük ođunluđunun, büyük kentlerde yařayan, kadın, genç, sol politik yönelimli, evcil hayvan beslemiř ve yüksek eđitim seviyesine sahip

kişilerden oluşması arzu edilen maksimum çeşitliliğin sağlanmasını engellemiştir. Bu durum nicel verilerin sonuçlarını etkilediği gibi sosyal temsil verilerin içeriklerini de yakından etkilemiş olabilir. Buna göre eğitim düzeyi düşük, kırsal bölgelerde yaşayan ve sağ politik yönelime sahip olan katılımcıların farklı hayvan temsillere sahip olabileceği düşünülebilir. Dolayısıyla gelecekte yeni çalışmaların düşük eğitim düzeyine sahip, küçük yerleşim yerlerinde yaşayan ve sağ politik yönelimi benimseyen katılımcılarla gerçekleştirilmesi suretiyle hayvan temsillerinin olası farklılıkları saptanabilir.

Ön ve ana çalışmada öz-bildirime dayalı ölçme araçlarının kullanılması, kolay olması ve çok sayıda katılımcıya benzer zaman diliminde ulaşılma bakımından avantaj sağlamış olsa da bu yöntemin önemli bir sınırlılığı mevcuttur. Bu sınırlılık literatürde *sosyal istenirlik eğilimi* veya *sosyal arzulanırlık etkisi* (social desirability) olarak isimlendirilir. Bu eğilim, katılımcının anket sorularını araştırmayı yürüten kişi(lerin) arzulanırlığına inandığı yönde yanıtlaması anlamına gelen *talep etkisi* ile yakından ilişkilidir. Sosyal arzulanırlık etkisi, bireylerin bir ölçme aracını cevaplarırken kendini olumlu biçimde sunarak, toplumun arzu ettiği ve sosyal açıdan istenir kılınacak yönde yanıtlar vermesi olarak tanımlanmaktadır (Ellingson ve ark., 2001: 122). İnsanlar özellikle hassas konularda kendi görüşlerini açıkça belirtmek yerine toplumun geneli tarafından onaylanan tutumları beyan etme eğilimindedir. Bu süreçte kişiler kendilerini kötü biri olarak göstermemek adına cevaplarını olması gerekenden tam ters yönde veya belirli düzeyde yumuşatarak belirtir. Bu eğilim özellikle hangi tepkilerin toplum tarafından uygun/uygunsuz olduğuna ilişkin farkındalığı yüksek olan eğitimli bireylerde daha fazla meydana gelir (Krysan, 1998).

Hem ön hem de ana çalışmada toplumun geneli için hassas olduğu düşünülen gruplara yönelik görüşlerin edinilmesi ve katılımcıların büyük çoğunluğunun eğitimli gruplardan oluşması, bazı beyanların sosyal arzulanırlık etkisi altında verildiğini düşündürmektedir. Toplumun geneli tarafından yaşlılara, kadınlara, çocuklara, hayvanlara ve kısmen göçmenlere yönelik olumsuz tutumlar onaylanmadığı için katılımcılar kendilerini bu gruplara karşı daha arkadaş canlısı göstermiş olabilir. Gelecekteki çalışmalarda dış gruplara yönelik tutumların ölçülmesi aşamasında sosyal arzulanırlık etkisine çözüm olarak örtük ölçüm araçlarının/yöntemlerinin kullanılması önerilmektedir.

KAYNAKLAR

- Abbattista, G. (2014). *Moving bodies, displaying nations: National cultures race and gender in world expositions: Nineteenth to twenty-first century*. EUT Edizioni Università di Trieste.
- Abric, J. C. (1993). Central system, peripheral system: Their functions and roles in the dynamics of social representations. *Papers on Social Representations*, 2, 75-78.
- Abric, J.C. (2001). A structural approach to social representations. K. Deaux ve G. Philogène (Ed.), *Representations of the Social: Bridging Theoretical Traditions* (ss. 42-47). Blackwell Publishing.
- Adams, C. J. (2015). *Etin cinsel politikası feminist-vejetaryen eleştirel kuram* (2. baskı). (G. Tezcan ve M. E. Boyacıoğlu, Çev.). Ayrıntı Yayınları. (Orijinal çalışma basım tarihi 1990).
- Adams M. (2018) Towards a critical psychology of human-animal relations. *Social & Personality Psychology Compass*, 12(4). <https://doi.org/10.1111/spc3.12375>
- Akrami, N., Ekehammar, B. ve Bergh, R. (2011). Generalized prejudice: Common and specific components. *Psychological Science*, 22(1), 57-59. [10.1177/0956797610390384](https://doi.org/10.1177/0956797610390384)
- Allen, M. W., Wilson, M., Ng, S. H. ve Dunne, M. (2000). Values and beliefs of vegetarians and omnivores. *The Journal of Social Psychology*, 140(4), 405-422.
- Allcorn, A. ve Ogletree, S. M. (2018). Linked oppression: Connecting animal and gender attitudes. *Feminism and Psychology*, 28(4), 457-469. [10.1177/0959353518759562](https://doi.org/10.1177/0959353518759562)
- Alper, S. ve Yılmaz, O. (2022). *Sağcılığın ve solculuğun psikolojisi: Farklı dünyaların insanları* (4. Baskı). Nobel.
- Allport, F. H. (1924). *Social Psychology*. Houghton Mifflin.
- Allport, G.W. (1954). *The nature of prejudice*. Addison-Wesley.
- Altınal, B. E. ve Tekdemir, G. (2020). Çelişik türçülük ölçeği: Ölçek geliştirme, geçerlik ve güvenilirlik çalışması. *Nesne*, 8(18), 492-506. [10.7816/nesne-08-18-09](https://doi.org/10.7816/nesne-08-18-09)
- Amerikan Psikoloji Derneği (2012). *Guidelines for ethical conduct in the care and use of nonhuman animals in research*. <https://www.apa.org/science/leadership/care/care-animal-guidelines.pdf>
- Amerikan Psikoloji Derneği. (b.t.). Sexism. *APA dictionary of psychology* içinde. Erişim tarihi Haziran 9, 2023, <https://dictionary.apa.org/sexism> adresinden edinilmiştir.

- Amerikan Psikoloji Derneği. (b.t.). Misopedia, misopedy. *APA dictionary of psychology* içinde. Erişim tarihi Mayıs 14, 2022, <https://dictionary.apa.org/misopedia> adresinden edinilmiştir.
- Amerikan Psikoloji Derneği. (b.t.). Speciesism. *APA dictionary of psychology* içinde. Erişim tarihi Ekim 1, 2021, <https://dictionary.apa.org/speciesism> adresinden edinilmiştir.
- Amiot, C. E. ve Bastian, B. (2015). Toward a psychology of human–animal relations. *Psychological Bulletin*, 141(1), 6.
- Ankaralı, H., Pasin, Ö., Karacan, B., Tokar, M., Künüroğlu, M., Çaç, M., Özislam, M. E. ve Şahingöz, N. B. (2017). Üniversite öğrencilerinin Türkiye’deki Suriyeli sığınmacılara bakış açısı. *Düzce Üniversitesi Sağlık Bilimleri Enstitüsü Dergisi*, 7, 122-132.
- Arkonaç, S. (2006). Psikolojinin Değişen paradigması ve değişmeyen soruları. türkiye’de klinik psikoloji: Var olan durum, sorunlar geleceğe yönelik öngörüler ve öneriler. *Türk Psikoloji Bülteni*, (39), 1-12.
- Arkonaç, S. (2016). *İnsan insan içinde*. Hiperlink Yayınları
- Arkonaç, S. (2019a). *Sosyal psikolojiye giriş*. İstanbul Üniversitesi Açık ve Uzaktan Eğitim Fakültesi (AUZEF) Yayınları. .
- Arkonaç, S. (2019). *Sosyal psikolojiye giriş 2*. İstanbul Üniversitesi Açık ve Uzaktan Eğitim Fakültesi (AUZEF) Yayınları
- Arluke, A. B., Levin, J., Luke, C. ve Ascione, F. (1999). The relationship of animal abuse to violence and other forms of antisocial behavior. *Journal of Interpersonal Violence*, 14, 963–975. <http://dx.doi.org/10.1177/088626099014009004>
- Ascione, F. R., Weber, C. V., Thompson, T. M., Heath, J., Maruyama, M. ve Hayashi, K. (2007). Battered pets and domestic violence: Animal abuse reported by women experiencing intimate violence and by nonabused women. *Violence Against Women*, 13, 354 –373. <http://dx.doi.org/10.1177/1077801207299201>
- Ayres, I. ve Siegelman, P. (1995). Race and gender discrimination in negotiation for the purchase of a new car. *American Economic Review*, 85, 304–321
- Bandura, A. (2016). *Moral disengagement: How good people can do harm and feel good about themselves*. Worth Publishers.
- Bardakçı, M. (2000 9 Temmuz). Murat Bardakçı: Eskiden maymunları bile idam ederdik. *Hürriyet*. <https://www.hurriyet.com.tr/murat-bardakci-eskiden-maymunlari-bile-idam-ederdik-39166896#:~:text=Eski%20T%C3%BCrklerde%20sadece%20han%20ailesine,s>

arma%20metodu%20bu%20inan%C4%B1%C5%9Ftan%20kaynaklan%C4%B1
r.

- Beatson, R. M., & Halloran, M. J. (2007). Humans rule! The effects of creatureliness reminders, mortality salience and self-esteem on attitudes towards animals. *British Journal of Social Psychology*, 46, 619-632. <http://dx.doi.org/10.1348/014466606X147753>
- Beck, V. ve Ladwig, B. (2021). Ethical consumerism: Veganism. *WIREs Climate Change*, 12(1). 10.1002/wcc.689
- Becker, J. C., Radke, H. R. ve Kutlaca, M. (2019). Stopping wolves in the wild and legitimizing meat consumption: Effects of right-wing authoritarianism and social dominance on animal-related behaviors. *Group Processes & Intergroup Relations*, 22(6), 804-817.
- Birch, J. (2020). The place of animals in Kantian ethics. *Biology & Philosophy*, 35(1), 1-11.
- Birleşmiş Milletler. (1989). *Convention on the rights of the child*. <https://www.ohchr.org/en/instruments-mechanisms/instruments/convention-rights-child>
- Blakemore, E. (2019, 5 Nisan). What was the neolithic revolution?. *National Geographic*. <https://www.nationalgeographic.com/culture/article/neolithic-agricultural-revolution>
- Bloodhart, B. ve Swim, J. K. (2010). Equality, harmony, and the environment: An ecofeminist approach to understanding the role of cultural values on the treatment of women and nature. *Ecopsychology*, 2(3), 187-194.
- Boateng, G. O., Neilands, T. B., Frongillo, E. A., Melgar-Quinonez, H. R. ve Young, S. L. (2018). Best practices for developing and validating scales for health, social, and behavioral research: a primer. *Frontiers in Public Health*, 6, 149.
- Braunsberger, K., Flamm, R. O. ve Buckler, B. (2021). The Relationship between social dominance orientation and dietary/lifestyle choices. *Sustainability*, 13(16), 8901.
- Brown, R. (2011). *Prejudice: Its social psychology* (2. baskı). Wiley-Blackwell.
- Calarco, M. (2004). The animal question: Why nonhuman animals deserve human rights. *International Studies in Philosophy*, 36(4), 109-111.
- Cambridge Sözlüğü. (b.t.). Speciesism. *Dictionary* içinde. Erişim tarihi Ekim 1, 2021. <https://dictionary.cambridge.org/dictionary/english/speciesism> adresinden edinilmiştir.
- Casamitjana, J. (2020). *Ethical Vegan: A Personal and Political Journey to Change the*

World. September.

- Caviola, L. ve Capraro, V. (2020). Liking but devaluing animals: Emotional and deliberative paths to speciesism. *Social Psychological and Personality Science*, *11*(8), 1080-1088.
- Caviola, L., Everett, J. C. ve Faber, N. (2019). The moral standing of animals: Towards a psychology of speciesism. *Journal of Personality and Social Psychology*, *116*, 1011–1029. 10.1037/pspp0000182
- Caviola, L., Everett, J. A. ve Faber, N. S. (2018). The moral standing of animals: Towards a psychology of speciesism. *Journal of Personality and Social Psychology*, *116*(6), 1011.
- Cohen, M. (2017). Animal Colonialism: The Case of Milk. *American Journal of International Law*, *111*, 267-271.
- Cole, M. ve Morgan, K. (2011). Vegaphobia: Derogatory discourses of veganism and the reproduction of speciesism in UK national newspapers 1. *The British Journal of Sociology*, *62*(1), 134-153.
- Costello, K. ve Hodson, G. (2010). Exploring the roots of dehumanization: The role of animal-human similarity in promoting immigrant humanization. *Group Processes and Intergroup Relations*, *13*(1), 3–22. 10.1177/1368430209347725
- Costello, K. ve Hodson, G. (2012). Explaining dehumanization among children: The interspecies model of prejudice. *British Journal of Social Psychology*, *53*(1), 175-197.
- Costello, K. ve Hodson, G. (2014). Explaining dehumanization among children: The interspecies model of prejudice. *British Journal of Social Psychology*, *53*(1), 175-197.
- Creswell, J. W. ve Clark, V. L. P. (2017). *Designing and conducting mixed methods research*. Sage publications.
- Dambrun, M., Duarte, S. ve Guimond, S. (2004). Why are men more likely to support group-based dominance than women? The mediating role of gender identification. *British Journal of Social Psychology*, *43*(2), 287-297.
- Da Silva Rebelo, M. J., Fernández, M. ve Meneses, C. (2021). Societies' hostility, anger and mistrust towards migrants: A vicious circle. *Journal of Social Work*, *21*(5), 1142-1162.
- De Backer, C., Erreygers, S., de Cort, C., Vandermoere, F., Dhoest, A., Vrinten, J. ve van Bauwel, S. (2020). Meat and masculinities. Can differences in masculinity predict meat consumption, intentions to reduce meat and attitudes towards vegetarians? *Appetite*, *147*, 104559.

- De Garine, I. (1994). The diet and nutrition of human populations, T. Ingold (Ed.), *Companion Encyclopedia of Anthropology*. Routledge
- De Groeve, B. ve Rosenfeld, D. L. (2021). Morally admirable or moralistically deplorable? A theoretical framework for understanding character judgments of vegan advocates. *Appetite*, 105693.
- DeMello, M. ve Shapiro, K. (2010). The state of human-animal studies. *Society & Animals*, 18(3), 307-318.
- Demir, K. Ö. (2021). Barış çalışmalarında sosyal temsiller kuramı: Gruplararası farklılıklar ve bağlamsal etkiler. *Liberal Düşünce Dergisi*, 26(103), 37-60.
- Demirtaş, H.A. (2003). Sosyal kimlik kuramı temel kavram ve varsayımlar. *İletişim Araştırmaları*, 1(1), 123-144.
- De Rosa, A. S. (2002). The "associative network": a technique for detecting structure, contents, polarity and stereotyping indexes of the semantic fields. *European review of applied psychology*, 52(3/4), 181-200.
- Descartes, R. (1998). *Discourse on the method and meditations on first philosophy* (4.baskı). (D. A. Cess, Çev.) Yale University Press. (Orijinal çalışma basım tarihi 1637).
- DeVellis, R. F. (2017). *Scale development: Theory and applications* (4. baskı). Sage.
- Dhont, K. ve Hodson, G. (2014). Why do right-wing adherents engage in more animal exploitation and meat consumption?. *Personality and Individual Differences*, 64, 12-17.
- Dhont, K., Hodson, G. ve Leite, A. C. (2016). Common ideological roots of speciesism and generalized ethnic prejudice: The social dominance human-animal relations model (sd-harm). *European Journal of Personality*, 30(6), 507-522.
- Dhont, K., Hodson, G., Leite, A.C. ve Salmen, A. (2020). The psychology of speciesism. K. Dhont ve G. Hodson (Ed.), *Why we love and exploit animals Bridging Insights from Academia and Advocacy* içinde (s. 29-49). Routledge.
- Dhont, K., Hodson, G., Loughnan, S. ve Amiot, C. E. (2019). Rethinking human-animal relations: The critical role of social psychology. *Group Processes & Intergroup Relations: GPIR*. <https://kar.kent.ac.uk/75493/>
- Diamond, J. (2018). *Tüfek, mikrop ve çelik* (Ü. İnce, Çev.). Pegasus Yayınları. (Orijinal çalışma basım tarihi 1997).

- Duckitt, J., Wagner, C., du Plessis, I. ve Birum, I. (2002). The psychological bases of ideology and prejudice: Testing a dual process model. *Journal of Personality and Social Psychology*, 83(1), 75-93.
- Durkheim, E. (1933). *The division of labor in society* (G. Simpson, Çev.) Macmillan. (Orijinal çalışma basım tarihi 1893)
- Dzwonkowska, D. (2020). The concept of radical responsibility for non-human animals. *Frontiers in Psychology*, 11, 1487.
- Eiguren, A., Idoiaga, N., Berasategi, N. ve Picaza, M. (2021). Exploring the social and emotional representations used by the elderly to deal with the COVID-19 pandemic. *Frontiers in Psychology*, 11, 1-11. 10.3389/fpsyg.2020.586560
- Ekici, H. (2019). Türk toplumunda Suriyelilere yönelik algılanan tehditler ve çözüm önerileri. *Sosyal Politika Çalışmaları Dergisi*, 19(44), 695-730.
- Ellingson, J. E., Smith, D. B. ve Sackett, P. R. (2001). Investigating the influence of social desirability on personality factor structure. *Journal of Applied Psychology*, 86, 122-133.
- Erus, S. (2019, Mart 31). *VEGAN BESLENMEK İNSAN DOĞASINA AYKIRI MIDIR? İnsan hepçil midir otçul mudur?* [Video]. <https://www.youtube.com/watch?v=xUN9Wj5UyZw>
- Field, A. (2009). *Discovering statistics using SPSS* (3. baskı). Sage.
- Figari, H. ve Skogen, K. (2011). Social representations of the wolf. *Acta Sociologica*, 54(4), 317-332.
- Figdor, C. (2021). The psychological speciesism of humanism. *Philosophical Studies*, 178(5), 1545-1569.
- Fiske, S. T., Cuddy, A. J. C., Glick, P. and Xu, J. (2002). A model of (often mixed) stereotype content: Competence and warmth respectively follow from perceived status and competition. *Journal of Personality and Social Psychology*, 82(6), 878-902. <https://doi.org/10.1037/0022-3514.82.6.878>.
- Flasher, J. (1978). Adulthood. *Adolescence*, 13(51), 517-523.
- Fondazione Marco Biagi (2020, Aralık 15). *How to explore textual corpora with the Iramuteq Software? - Prof. Julien Longhi* [Video]. <https://www.youtube.com/watch?v=0S2FSXgcx-M>
- Francione, G. L. (2000). *Introduction to animal rights: Your child or the dog?*. Temple University Press.

- Francione, G. L. (2012). Animal welfare, happy meat, and veganism as the moral baseline. *The philosophy of food* içinde (s.169-189). California University Press.
- Francione, G. L. ve Charlton, A. E. (2017). *Advocate for Animals!: An Abolitionist Vegan Handbook*. Exempla Press.
- Gezgin, İ. (2021). *Uygarlaşan iştah: Atalarımız nasıl besleniyordu? Karnını doyuran canlıdan gözü doymayan insana*. Redingot Kitap.
- Gade, D. W. (1976). Horsemeat as human food in France. *Ecology of Food and Nutrition*, 5(1), 1-11.
- Galli, I. ve Fasanelli, R. (1994). The social representation of poverty: A Naples pilot study. *Papers on Social Representations*, 3, 122-129.
- Gergen J.K. (2012). The social dimension of social psychology: A historical analysis. *Handbook of the history of social psychology* içinde (s.137-158). Psychology Press.
- Getmansky, A., Sınmazdemir, T. ve Zeitzoff, T. (2018). Refugees, xenophobia, and domestic conflict: Evidence from a survey experiment in Turkey. *Journal of Peace Research*, 55(4), 491-507.
- Glick, P. ve Fiske, S. T. (1996). The ambivalent sexism inventory: Differentiating hostile and benevolent sexism. *Journal Of Personality and Social Psychology*, 70(3), 491.
- Glick, P. ve Fiske, S. T. (1997). Hostile and benevolent sexism: Measuring ambivalent sexist attitudes toward women. *Psychology of Women Quarterly*, 21(1), 119-135.
- Glick, P. ve Fiske, S. T. (2001). Hostile and benevolent sexism as complementary justifications for gender inequality. *American Psychologist*, 56(2), 109-118.
- Goldenberg, J. L., Pyszczynski, T., Greenberg, J., Solomon, S., Kluck, B. ve Cornwell, R. (2001). I am not an animal: Mortality salience, disgust, and the denial of human creatureliness. *Journal of Experimental Psychology: General*, 130, 427– 435. <http://dx.doi.org/10.1037/0096-3445.130.3.427>
- Gonçalves Júnior, J., Sales, J. P. D., Moreno, M. M. ve Rolim-Neto, M. L. (2021). The impacts of SARS-CoV-2 pandemic on suicide: a lexical analysis. *Frontiers in Psychiatry*, 12, 593918.
- Gradidge, S. ve Zawisza, M. (2021, Ocak). A different kind of speciesism. *The psychologist*. <https://thepsychologist.bps.org.uk/about>
- Greenwood, J. D. (2004). What happened to the “social” in social psychology?. *Journal For The Theory of Social Behaviour*, 34(1), 19-34
- Greenwood, R. M., Adshead, M. ve Jay, S. (2017). Immigrant women’s experiences of

acculturative stress: Ordinary privileges, overt discrimination, and psychological well-being. *Psychology of women quarterly*, 41(4), 497-512.

- Herzog, H. (2011). The impact of pets on human health and psychological well-being: Fact, fiction, or hypothesis? *Current Directions in Psychological Science*, 20(4), 236–239. <https://doi.org/10.1177/0963721411415220>
- Ha, A. (2022). Animal companions and speciesism: does pet ownership affect species prejudice? [Yayınlanmamış doktora tezi]. University of Regina.
- Harari, Y. N. (2015). *Hayvanlardan tanrılara: Sapiens insan türünün kısa bir tarihi* (7. baskı). (E. Genç, Çev.). Kolektif Kitap. (Orijinal çalışma basım tarihi 2011).
- Hartley, E. L. (1946). *Problems in prejudice*. Kings Crown.
- Haluk, A. (2018). Hayvan haklarına yönelik temel görüşler ve yanılgıları. *Uludağ Üniversitesi Fen-Edebiyat Fakültesi Felsefe Dergisi*, (30), 239-251.
- Haas, J. ve Piscitelli, M. (2013). The prehistory of warfare: Misled by ethnography. D., P., Fry (Ed), *War, Peace, and Human Nature: The Convergence of Evolutionary and Cultural Views* içinde (s. 168-190). Oxford University Press.
- Hayvan Hakları İzleme Komitesi. (2020). *2020 yılı hayvan hakları ihlalleri*. <http://hayvanhaklariizleme.org/basin-aciklamasi-2020-yili-hayvan-haklari-ihlal-raporu/>
- Hayvan Hakları Federasyonu. (t.b.). *Colosseum ve Antik Roma!*. <https://www.haytap.org/tr/colosseum-ve-antik-roma->
- Hayvan Hakları Federasyonu. (t.b.). *1910 Hayırsızada toplu sürgün ve katliamı*. <https://www.haytap.org/tr/goezyalarnza-hakim-olamayacanz-gercek-bir-suerguen-18-maddede-hayrsz-ada-katliam>
- Henderson, B. B., Hensley, C. ve Tallichet, S. E. (2011). Childhood animalcruelty methods and their link to adult interpersonal violence. *Journal of Interpersonal Violence*, 26, 2211–2227. <http://dx.doi.org/10.1177/0886260510383038>
- Hidayet, S. (2016). *Vejetaryenliğin yararları* (5. baskı). (M. Kanar, Çev.). Yapı Kredi Yayınları. (Orijinal çalışma basım tarihi 1927).
- Ho, A. K., Sidanius, J. Kteily, N., Sheehy-Skeffington, J., Pratto, F., Henkel, K. E., Foels, R. ve Stewart, A. L. (2015). The nature of social dominance orientation: Theorizing and measuring preferences for intergroup inequality using the new SDO7 scale. *Journal of Personality and Social Psychology*, 109(6), 1003-1028.
- Hogg, M. A. ve Abrams, D. (2006). *Social identifications: A social psychology of intergroup relations and group processes*. Routledge.

- Holocaust analogy in animal rights. (2022, 4 Nisan). *Wikipedi* içinde. https://en.wikipedia.org/wiki/Holocaust_analogy_in_animal_rights#:~:text=Isaac%20Bashevis%20Singer's%20quote,animal%20exploitation%20with%20the%20Holocaust.
- Holocaust on your Plate. (2022, 4 Nisan). *Wikipedi* içinde. https://en.wikipedia.org/wiki/Holocaust_on_your_Plate
- Hurn, S. (2012). *Anthropology, culture and society: Humans and other animals: Cross-cultural perspectives on human-animal interactions*. Pluto Press.
- Hyers, L. L. (2006). Myths used to legitimize the exploitation of animals: An application of Social Dominance Theory. *Anthrozoös*, 19(3), 194-210. 10.2752/089279306785415538
- Ingold, T. (1994). From trust to domination: An alternative history of human-animal relations. *Animals and human society* içinde (s. 13-34). Routledge.
- Jackson, L. M. (2019). Speciesism predicts prejudice against low-status and hierarchy-attenuating human groups. *Anthrozoös*, 32(4), 445–458. <https://doi.org/10.1080/08927936.2019.1621514>
- Jodelet, D. (1991). *Madness and social representations*. University of California Press.
- Jia, L. (2022, 22 Ağustos). Dog owners take more risks, cat owners are more cautious – new research examines how people conform to their pets’ stereotypical traits. *The conversation*. <https://theconversation.com/dog-owners-take-more-risks-cat-owners-are-more-cautious-new-research-examines-how-people-conform-to-their-pets-stereotypical-traits-182931>
- Jost, J. T., Glaser, J., Kruglanski, A. W. ve Sulloway, F. J. (2003). Political conservatism as motivated social cognition. *Psychological Bulletin*, 129(3), 339–375. <https://doi.org/10.1037/0033-2909.129.3.339>
- Joy, M. (2010). *Why we love dogs, eat pigs and wear cows: An introduction to carnism*. Conari Press.
- Jylhä, K. M. ve Akrami, N. (2015). Social dominance orientation and climate change denial: The role of dominance and system justification. *Personality and Individual Differences*, 86, 108-111.
- Kagıtcıbaşı, C. ve Ataca, B. (2005). Value of children and family change: A three-decade portrait from Turkey. *Applied psychology*, 54(3), 317-337.

- Kami, M. T. M., Larocca, L. M., Chaves, M. M. N., Lowen, I. M. V., Souza, V. M. P. D. ve Goto, D. Y. N. (2016). Working in the street clinic: use of IRAMUTEQ software on the support of qualitative research. *Escola Anna Nery*, 20(3).
- Karaçanta, H. (2002). *Üniversite öğrencilerinin sosyal baskınlık yönelimi ve başka bazı değişkenler açısından karşılaştırılması*. [Yayınlanmamış Doktora Tezi]. Ankara Üniversitesi.
- Kawanaka, K. (1982). Further studies on predation by chimpanzees of the Mahale mountains. *Primates*, 23, 364 – 384.
- Kawanaka, K. (1989). Age differences in social interactions of young males in a chimpanzee unit-group at the Mahale Mountains National Park, Tanzania. *Primates*, 30, 285 – 305.
- Kazan, H. (2016). *Bilimsel araştırma teknikleri*. İstanbul Üniversitesi Açık ve Uzaktan Eğitim Fakültesi (AUZEF) Yayınları.
- Keleş, S. Ç., Aral, T., Yıldırım, M., Kurtoğlu, E. ve Sunata, U. (2016). Attitudes of Turkish youth toward Syrian refugees in respect to youths' gender, income, education, and city: A scale development study. *Turkish Migration Selected Papers*, 155-163.
- Kildal, C. L. ve Syse, K. L. (2017). Meat and masculinity in the Norwegian Armed Forces. *Appetite*, 112, 69-77.
- Kirk, G. (1997). Ecofeminism and environmental justice: Bridges across gender, race, and class. *Frontiers: A Journal of Women Studies*, 18(2), 2-20.
- Kınıkoğlu, M. (2015, Mayıs 8). *İnsanoğlu yapı olarak etçil midir? otçul mudur? - Dr. Murat Kınıkoğlu Sağlıkta Doğrular* [Video]. <https://www.youtube.com/watch?v=0QTssPBTYjU>
- Krysan, M. (1998). Privacy and the expression of white racial attitudes. *Public Opinion Quarterly*, 62, 506–544.
- Kuşdil, M. E. ve Çağlar Akoğlu, S. (2014). Relationships among social dominance orientation, social axioms, and values. *Social Behavior and Personality*, 42(8), 1395-1408.
- Lee, I-C., Pratto, F. ve Johnson, B. T. (2011). Intergroup consensus/disagreement in support of group-based hierarchy: An examination of socio-structural and psycho-cultural factors. *Psychological Bulletin*, 137(6), 1029–1064. <https://doi.org/10.1037/a0025410>
- LeFrançois, B. A. (2014). Adultism. *Encyclopedia of Critical Psychology* içinde (s. 47-49). Springer.

- Leite, A. C., Dhont, K. ve Hodson, G. (2019). Longitudinal effects of human supremacy beliefs and vegetarian threat on moral exclusion (vs. inclusion) of animals. *European Journal of Social Psychology*, 49, 179–189.
- Leneman, L. (1999). No animal food: The road to veganism in Britain, 1909-1944. *Society and Animals*, 7(3), 219–228. 10.1163/156853099X00095
- Levin, S., Sidanius, J., Rabinowitz, J. L. ve Federico, C. (1998). Ethnic identity, legitimizing ideologies, and social status: A matter of ideological asymmetry. *Political Psychology*, 19(2), 373-404.
- Longobardi, C. ve Badenes-Ribera, L. (2019). The relationship between animal cruelty in children and adolescent and interpersonal violence: A systematic review. *Aggression And Violent Behavior*, 46, 201-211.
- Lo Monaco, G., Piermattéo, A., Rateau, P. ve Tavani, J. L. (2017). Methods for studying the structure of social representations: A critical review and agenda for future research. *Journal for the Theory of Social Behaviour*, 47(3), 306-331.
- Love, H. J. ve Sulikowski, D. (2018). Of meat and men: Sex differences in implicit and explicit attitudes toward meat. *Frontiers in Psychology*, 9, 559.
- LSE. (2021, Nisan 1). *The psychology of intergroup inequality | LSE online event* [Video]. <https://www.youtube.com/watch?v=FxA31sNrR8>
- MacInnis, C. C. ve Hodson, G. (2015). It ain't easy eating greens: Evidence of bias toward vegetarians and vegans from both source and target. *Group Processes & Intergroup Relations*.10.1177/1368430215618253
- Malek, L. ve Umberger, W. J. (2021). Distinguishing meat reducers from unrestricted omnivores, vegetarians and vegans: A comprehensive comparison of Australian consumers. *Food Quality and Preference*, 88, 104081.
- Mark, J. J., (2019, 20 Mayıs). Cats in the middle ages. *World history encyclopedia*
<https://www.worldhistory.org/article/1387/cats-in-the-middle-ages/>
- Mason, J. (2005). *An Unnatural Order: Why we are Destroying the Planet and One Another*. Lantern Books.
- McGuire, L., Palmer, S. B. ve Faber, N. S. (2022). The development of speciesism: Age-related differences in the moral view of animals. *Social Psychological and Personality Science*, 1-10. <https://doi.org/10.1177/19485506221086182>
- McIntosh, P. (2012). Reflections and future directions for privilege studies. *Journal of Social issues*, 68(1), 194-206.

- Michinov, N., Dambrun, M. ve Guimond, S. (2005). Social dominance orientation, prejudice, and discrimination: A new computer-based method of studying discriminatory behaviours. *Behaviour Research Methods*, 37, 91 – 98.
- Mills, D. S. ve Marchant-Forde, J. N. (2010). Anthrozoology. Mills ve Marchant-Forde, (Ed.) *The Encyclopedia of Applied Animal Behaviour and Welfare* içinde (s. 28-31). CABI.
- Modlinska, K., Adamczyk, D., Maison, D. ve Pisula, W. (2020). Gender differences in attitudes to vegans/vegetarians and their food preferences, and their implications for promoting sustainable dietary patterns—a systematic review. *Sustainability*, 12(16), 6292.
- Moliner, P. ve Abric, J.C. (2015). Central core theory. G. Sammut, E. Andreouli, G. Gaskell ve J. Valsiner (Ed.), *The cambridge handbook of social representations* içinde (ss. 83-95). Cambridge University Press
- Montiel, C. J., Baquiano, M. ve Inzon, C. M. (2013). Conflicting group meanings of territorial rights in central mindanao: Muslim–Christian social representations of land entitlement. *Journal of Pacific Rim Psychology*, 7(01), 1-11.
- Moscovici, S. (1961/1976). *La psychanalyse, son image et son public*. Presses Universitaires de France
- Moscovici, S. (1981). On social representation. J. P. Forgas (Ed.), *Social cognition: Perspectives on everyday understanding* içinde (s. 181-209). Academic.
- Moscovici, S. (1984). The phenomenon of social representations. R. Farr ve S. Moscovici, (Ed.), *Social representations* içinde (s. 18-77). Cambridge University Press.
- Moscovici, S. (1988). Notes towards a description of social representations. *European Journal of Social Psychology*, 18, 211-250
- Moscovici, S. (2000). The phenomenon of social representations. G. Duveen, (Ed.), *Social representations: Explorations in Social Psychology* içinde (s. 18-77). Blackwell Publishers.
- Mullin, M. (1999). Mirrors and windows: Sociocultural studies of human-animal relationships. *Annual Review of Anthropology*, 28, 201-24.
- Mülteciler derneği. (2022, Ekim 20). *Türkiye'deki Suriyeli sayısı ekim 2022*. <https://multeciler.org.tr/turkiyedeki-suriyeli-sayisi/#:~:text=T%C3%BCrkiye'de%20kay%C4%B1t%20alt%C4%B1na%20al%C4%B1nm%C4%B1C5%9F,114%20bin%20883%20ki%C5%9Fi%20azald%C4%B1>.
- Narvaez, F. D. (2012, 29 Nisan). Childism revisited. Is the USA structurally anit-child?.

Psychology today. <https://www.psychologytoday.com/intl/blog/moral-landscapes/201204/childism-revisited>

Nath, J. (2011). Gendered fare? A qualitative investigation of alternative food and masculinities. *Journal of Sociology*, 47(3), 261-278.

Orosz, G., & Roland-Lévy, C. (2013). Social representation of competition and fraud. *Citizenship Teaching & Learning*, 8(2), 157-177.

Oxford Öğrenen Sözlüğü. (b.t.). Speciesism. *Dictionaries* içinde. Erişim tarihi Ekim 1, 2021.
<https://www.oxfordlearnersdictionaries.com/definition/english/speciesism?q=speciesism> adresinden edinilmiştir.

Overton, J. C., Hensley, C. ve Tallichet, S. E. (2012). Examining the relationship between childhood animal cruelty motives and recurrent adult violent crimes toward humans. *Journal of Interpersonal Violence*, 27, 899 –915.
<https://dx.doi.org/10.1177/0886260511423256>

Öner, B. (2002). Sosyal temsiller. *Kriz Dergisi*, 10 (1), 29-35. 10.1501/Kriz_0000000179

Özmete, E., Yıldırım, H. ve Duru, S. (2018). Yabancı Düşmanlığı (Zenefobi) ölçeğinin Türk kültürüne uyarlanması: Geçerlilik ve güvenirlik çalışması. *Sosyal Politika Çalışmaları Dergisi*, 18, 191-209.

Öztürk, A., Tosun, L. P., Özdemir, G., Çavuşoğlu, M., Alparslan, K., Polat, D., ... ve Kuşdil, M. E. (2020). A validity and reliability study of the Turkish version of the ambivalent ageism scale. *Turkish Journal of Geriatrics*, 23(4), 534-545.

Parker, I. (1987). Social representations: Social psychology's (mis)use of sociology. *Journal for the Theory of Social Behaviour*, 17(4), 447-469.

Patterson, C. (2002). *Eternal Treblinka: Our treatment of animals and the Holocaust*. Lantern Books.

Piazza, J., Ruby, M. B., Loughnan, S., Luong, M., Kulik, J., Watkins, H. M., ve Seigerman, M. (2015). Rationalizing meat consumption. The 4Ns. *Appetite*, 91, 114-128.

Pierce, C. M. ve Allen, G. B. (1975). Childism. *Psychiatric Annals*, 5(7), 15-24.

Pointing, C. (2022, 8 Nisan). Ecuador court recognizes the legal rights of animals for the first time. *Plant Based News*. <https://plantbasednews.org/culture/law-and-politics/landmark-ecuadorian-case-legal-rights-animals/>

- Plant, E. A., Goplen, J. ve Kunstman, J. W. (2011). Selective responses to threat: The roles of race and gender in decisions to shoot. *Personality and Social Psychology Bulletin*, 37(9), 1274-1281.
- Pratto, F., Sidanius, J. ve Levin, S. (2006). Social dominance theory and the dynamics of intergroup relations: Taking stock and looking forward. *European Review of Social Psychology*, 17(1), 271-320.
- Pratto, F., Sidanius, J., Stallworth, L. M. ve Malle, B. F. (1994). Social dominance orientation: A personality variable predicting social and political attitudes. *Journal of Personality and Social Psychology*, 67(4), 741. 10.1037/0022-3514.67.4.741
- Psaltis, C. (2016). Collective memory, social representations of intercommunal relations, and conflict transformation in divided Cyprus. *Peace and Conflict Journal of Peace Psychology*, 22(1), 1-9.
- Quin, A. (2015, 23 Haziran). Chinese city defends dog meat festival, despite scorn. *The New York Times*. <https://www.nytimes.com/2015/06/24/world/asia/dog-eaters-in-yulin-china-unbowed-by-global-derision.html>
- Regan, T. (1983). *The case for animal rights*. University of California Press.
- Rifkin, J. (1992). *Beyond beef: The rise and fall of the cattle culture*. Dutton Books.
- Rodrigues, H., Ballester, J., Saenz-Navajas, M. P. ve Valentin, D. (2015). Structural approach of social representation: Application to the concept of wine minerality in experts and consumers. *Food Quality and Preference*, 46, 166-172.
- Rothgerber, H. (2013). Real men don't eat (vegetable) quiche: Masculinity and the justification of meat consumption. *Psychology of Men & Masculinity*, 14(4), 363-375. <https://doi.org/10.1037/a0030379>
- Ruby, M. B. ve Heine, S. J. (2011). Meat, morals, and masculinity. *Appetite*, 56(2), 447-450.
- Russell, N. (2012). *Social zooarchaeology: Humans and animals in prehistory*. Cambridge University Press.
- Ryder, R. (2004). Speciesism revisited. *Think*, 2(6), 83-92. 10.1017/S1477175600002840
- Ryder, R. D. (2010). Speciesism again: The original leaflet. *Critical Society*, 2(1), 2.
- Sakallı-Uğurlu, N. (2002). Çelişik duygulu cinsiyetçilik ölçeği: Geçerlik ve güvenirlilik çalışması. *Türk Psikoloji Dergisi*, 17 (49), 47-58.
- Sakallı-Uğurlu, N. (2003). Cinsiyetçilik: Kadınlara ve erkeklere ilişkin tutumlar ve çelişik duygulu cinsiyetçilik kuramı. *Türk Psikoloji Yazıları*, 6, 1-20.

- Sanday, P. R. (1981). *Female power and male dominance: On the origins of sexual inequality*. Cambridge University Press.
- Santos, J. V. D. O., Araújo, L. F. D., Negreiros, F. ve Cerqueira-Santos, E. (2018). Adoption of children by homosexual couples: The social representations. *Trends in Psychology*, 26, 139-152.
- Santos, T. G., Mendonça, X. M. F. D., Moraes, P. M. D. O., Campos, J. S. D. P., Campos, M. G. S. D., Moia, L. J. M. P. ve Lima, V. L. D. A. (2019). Patient identification in the diet supply by nutrition and dietetic service's employees. *O Mundo da Saúde*, 43(3), 680-700.
- Sarrica, M. ve Contarello, A. (2004). Peace, war and conflict: Social representations shared by peace activists and non-activists. *Journal of Peace Research*, 41(5), 549-568.
- Sarrica, M., Mingo, I., Mazzara, B. ve Leone, G. (2016). The effects of lemmatization on textual analysis conducted with IRaMuTeQ: results in comparison. *13ème Journées Internationales d'Analyse Statistique de Données Textuelles*.
- Saviola, L., Everett, J. A. ve Faber, N. S. (2019). The moral standing of animals: Towards a psychology of speciesism. *Journal of Personality and Social Psychology*, 116(6), 1011.
- Sawyer, M. J. (2014). *A world split apart: Dualism in western culture and theology*. CreateSpace Publishing
- Sevillano, V. ve Fiske, S. T. (2019). Animals as social groups: An intergroup relations analysis of human-animal conflicts. *Why we love and exploit animals* içinde (s. 260-283). Routledge.
- Shapiro, K. (2020). Human-animal studies: remembering the past, celebrating the present, troubling the future. *Society & Animals*, 28(7), 797-833.
- Sidanius, J., Pratto, F. ve Bobo, L. (1994). Social dominance orientation and the political psychology of gender: A case of invariance? *Journal of Personality and Social Psychology*, 67(6), 998-1011. <https://doi.org/10.1037/0022-3514.67.6.998>
- Sidanius, J. ve Pratto, F. (1999). *Social dominance: An intergroup theory of social hierarchy and oppression*. Cambridge University Press.
- Sidanius, J., Pratto, F., van Laar, C. ve Levin, S. (2004). Social Dominance Theory: Its Agenda and Method. *Political Psychology*, 25(6), 845–880. <https://doi.org/10.1111/j.1467-9221.2004.00401.x>
- Siddiq, A. B. ve Habib, A. (2016). Anthrozoology –an emerging robust multidisciplinary subfield of anthropological science. *Green University Review of Social Sciences*, 3(1), 45-67.

- Singer, P. (1975). *Animal liberation: A new ethics for our treatment of animals*. Random House.
- Stewart, J. J. (2015). *Vegetarianism and animal ethics in contemporary Buddhism*. Routledge. <https://doi.org/10.4324/9781315754390>
- Strier, K. B. (1994). Brotherhoods among atelins: Kinship, affiliation, and competition. *Behaviour*, 130,151-167.
- Sutton, R. ve Douglas, K. (2013). *Social psychology* (2. baskı) içinde (s. 3). Palgrave Macmillan.
- Sztybel, D. (2006). Can the treatment of animals be compared to the holocaust?. *Ethics and the Environment*, 97-132.
- Şenyüz, L. (2007). Türkiye’de deney hayvanları, psikologlar ve yerel etik kurullar. *Türk Psikoloji Bülteni* (41), 27-32.
- Tabia, A. (2021, 27 Kasım). 7 differences between dog people and cat people. *Newsweek*. <https://www.newsweek.com/differences-between-dog-people-cat-people-pet-personalities-1648634>
- Tekin, N. (2017, Kasım 6). Akademide aktivizm: Eleştirel hayvan çalışmaları. Hayvanların Aynasında İnsan. <https://hayvanlarinaynasinda.wordpress.com/2017/11/06/akademide-aktivizm-elestirel-hayvan-calismalari/>
- Türk Dil Kurumu Sözlükleri (b.t.). Mal. Erişim tarihi Mayıs 27, 2023. <https://sozluk.gov.tr/> adresinden edinilmiştir.
- Türk Psikologlar Derneği. (2004). *Etik yönetmelik taslağı*. <https://www.psikolog.org.tr/tr/files/folder/etik-yonetmeliği-x389.pdf>
- Thomas, K. (1984). *Man and the natural world: Changing attitudes in England 1500-1800*. Penguin.
- Thomas, M. A. (2016). Are vegans the same as vegetarians? The effect of diet on perceptions of masculinity. *Appetite*, 97, 79-86.
- Thornton, A ve Boogert, N. J. (2019) The nature and nurturing of animal minds. *Genes and behaviour beyond nature-nurture* içinde (s.181-202). Wiley.
- UCLABEC. (2018, Haziran 14). *Social dominance theory and the dynamics of gendered prejudice* [Video]. <https://www.youtube.com/watch?v=dEZs4KNfq2w>
- Uenal, F., Sidanius, J., Roozenbeek, J. ve van der Linden, S. (2021). Climate change

- threats increase modern racism as a function of social dominance orientation and ingroup identification. *Journal of Experimental Social Psychology*, 97, 104228.
- Uenal, F., Sidanius, J., Maertens, R., Hudson, S. K. T., Davis, G. ve Ghani, A. (2022a). The roots of ecological dominance orientation: Assessing individual preferences for an anthropocentric and hierarchically organized world. *Journal of Environmental Psychology*, 81, 101783.
- Uenal, F., Sidanius, J. ve van der Linden, S. (2022b). Social and ecological dominance orientations: Two sides of the same coin? Social and ecological dominance orientations predict decreased support for climate change mitigation policies. *Group Processes & Intergroup Relations*, 25(6), 1555-1576.
- Waldkoenig, K. (2019). *Can nonhumans be victims of genocide?*. [Yayımlanmamış yüksek lisans tezi]. Montana Üniversitesi.
- Wall, J. (2006). Childhood studies, hermeneutics, and theological ethics. *The Journal of Religion*, 86(4), 523-548.
- Wall, J. (2019). From childhood studies to childism: Reconstructing the scholarly and social imaginations. *Children's Geographies*, 1-14.
- Watts, R.J. ve Flanagan, C. (2007). Pushing the envelope on youth civic engagement: A developmental and liberation psychology perspective. *Journal of Community Psychology*, 35(6), 779-792.
- Wells, D. L., Clements, M. A., Elliott, L. J., Meehan, E. S., Montgomery, C. J. ve Williams, G. A. (2022). Quality of the human–animal bond and mental wellbeing during a COVID-19 lockdown. *Anthrozoös*, 1-20.
- Whitley Jr, B. E. (1999). Right-wing authoritarianism, social dominance orientation, and prejudice. *Journal Of Personality and Social Psychology*, 77(1), 126.
- Willis, R. (1994). *Signifying animals: Human meaning in the natural world*. Routledge.
- Wilson, E. O. (1993). Biophilia and the conservation ethics. S. R. Kellert ve E. O. Wilson, (Ed.), *The biophilia hypothesis* içinde (s. 31–41). Island Press.
- Wise, S. M. (2016, 18 Ağustos). Animal rights. Encyclopedia Britannica <https://www.britannica.com/topic/animal-rights>
- Wolfe, C. (2010). *What is posthumanism?* (8. baskı). University of Minnesota Press
- Worthington, R. L. ve Whittaker, T. A. (2006). Scale development research: A content analysis and recommendations for best practices. *The Counseling Psychologist*, 34(6), 806-838.
- Wyckoff, J. (2014). Linking sexism and speciesism. *Hypatia*, 29(4), 721-737.

- Veenstra, G. (2013). The gendered nature of discriminatory experiences by race, class, and sexuality: A comparison of intersectionality theory and the subordinate male target hypothesis. *Sex Roles*, 68(11), 646-659.
- Veser, P., Taylor, K. ve Singer, S. (2015). Diet, authoritarianism, social dominance orientation, and predisposition to prejudice: Results of a German survey. *British Food Journal*, 117, 1949-1960
- Xu, K., Ou, Q., Luo, D., Shi, X., Li, K., Xue, H., ... ve He, Q. (2022). Moral decision-making in pettism: The influence of animal type, pet ownership status, and social distance. *PsyCh Journal*. <https://doi.org/10.1002/pchj.594>
- Yıldırım, S. ve Tekdemir, G. (2016). Türkiye'deki katılımcı sözlüklerde Suriyeli sığınmacıların sosyal inşası: sosyal medya ve açıklayıcı repertuarlar. *Middle East Journal of Refugee Studies*, 1(1), 77-122.
- Yıldırım, Z. M., Turhan, F. ve Kuşdil, M. E. (2020). Social psychological factors behind ethnic discrimination in employee selection. *Boğaziçi Journal Review of Social, Economic and Administrative Studies*, 34(1), 1-23.
- Young-Bruehl, E. (2012). *Childism: Confronting prejudice against children*. Yale University Press.
- Zengin, S. E. (2017). *Özneden nesneye: Söylem analizi üzerinden hayvanın değişen statüsü hakkında bir inceleme* [Yayınlanmamış doktora tezi]. Ankara Üniversitesi

EKLER

Ek 1. Etik Kurul Tutanağı



BURSA ULUDAĞ ÜNİVERSİTESİ
ARAŞTIRMA VE YAYIN ETİK KURULLARI
(Sosyal ve Beşeri Bilimler Araştırma ve Yayın Etik Kurulu)
TOPLANTISI

OTURUM TARİHİ
25 MART 2022

OTURUM SAYISI
2022-03

KARAR NO 3: Sosyal Bilimler Enstitüsü Müdürlüğü'nden alınan Psikoloji Anabilim Dalı yüksek lisans öğrencisi 702045009 numaralı Fatih KÖSEOĞLU'nun, Prof. Dr. M. Ersin KUŞDİ'ın danışmanlığında yürüteceği "Hayvanlara Yönelik Ayrımcılığı Gruplar Arası Düzlemde Ele Almak: Türçülüğün Sosyal Baskınlık ve Sosyal Temsiller Kuramları Bağlamında İncelenmesi" adlı tez çalışması kapsamında uygulanacak anket ve ölçek sorularının değerlendirilmesine geçildi.

Yapılan görüşmeler sonunda; Sosyal Bilimler Enstitüsü, Psikoloji Anabilim Dalı yüksek lisans öğrencisi 702045009 numaralı Fatih KÖSEOĞLU'nun, Prof. Dr. M. Ersin KUŞDİ'ın danışmanlığında yürüteceği "Hayvanlara Yönelik Ayrımcılığı Gruplar Arası Düzlemde Ele Almak: Türçülüğün Sosyal Baskınlık ve Sosyal Temsiller Kuramları Bağlamında İncelenmesi" adlı tez çalışması kapsamında uygulanacak anket ve ölçek sorularının fikri, hukuki ve telif hakları bakımından metot ve ölçeğine ilişkin sorumluluğu başvurucaya ait olmak üzere uygun olduğuna oybirliği ile karar verildi.

Prof. Dr. Feriðun YILMAZ
Kurul Bařkanı

Prof. Dr. Abamüslim AKDEMİR
Üye

Prof. Dr. Dođan ŐENYÜZ
Üye

Prof. Dr. Ayře OĐUZLAR
Üye

Prof. Dr. Vejdi BİLGİN
Üye

Prof. Gülay GÖĐÜŐ
Üye

Prof. Dr. Alev SINAR UĐURLU
Üye

Ek 2. Bilgilendirme ve Gönüllü Katılım Formu

Bu çalışma, Uludağ Üniversitesi Psikoloji Bölümü yüksek lisans öğrencisi Fatih Köseoğlu'nun Prof. Dr. M. Ersin Kuşdil danışmanlığında yürüttüğü bir yüksek lisans tezi araştırmasıdır. Çalışmanın amacı bireylerin çeşitli konularda görüş ve tutumlarını öğrenmektir. Sizden beklenen, çalışmadaki soruları dikkatle okuyup, düşüncelerinizi en iyi yansıtan cevabı seçmeniz ve boş soru bırakmamanızdır. Çalışmaya katılım tamamen gönüllülük temelinde olmalıdır. Soruların doğru veya yanlış cevapları olmadığı için samimi yanıtlar vermeniz araştırmamız açısından oldukça önemlidir. Çalışma süresince, sizden kimlik belirleyici hiçbir bilgi istenmemektedir. Cevaplarınız tamamen gizli tutulacak ve elde edilecek bilgiler bilimsel yayımlarda kullanılacaktır.

Çalışma sırasında doldurulması talep edilecek anket, genel olarak kişisel rahatsızlık verecek herhangi bir ayrıntı içermemektedir. Ancak, katılım sırasında sorulardan ya da herhangi başka bir nedenden ötürü kendinizi rahatsız hissederseniz çalışmayı yarıda bırakıp çıkmakta serbestsiniz. Çalışmaya katıldığınız için şimdiden teşekkür ederiz.

Çalışma hakkında daha fazla bilgi almak için Uludağ Üniversitesi Psikoloji Bölümü yüksek lisans öğrencisi ve Siirt Üniversitesi Psikoloji Bölümü araştırma görevlisi Fatih Köseoğlu (E-posta: ffatihkoseoglu@gmail.com) ile iletişim kurabilirsiniz.

Bu çalışmaya tamamen gönüllü olarak katılıyorum ve verdiğim bilgilerin bilimsel amaçlı yayımlarda kullanılmasını kabul ediyorum.

Evet

Ek 3. Ön Çalışma Demografik Bilgi Formu

1- Yaşınız:.....

2- Cinsiyetiniz:.....

3- Eğitim düzeyiniz nedir?

İlkokul Ortaokul Lise Ön Lisans Lisans Yüksek lisans Doktora

4-Hayatınızın çoğunun geçtiği yer?

Köy Kasaba/Belde Kent

5-Çocuğunuz var mı?

Evet Hayır

Ek 4. Çocuklara Yönelik Çelişik Yaşçılık Ölçeđi

Aşađıda çocuklara ilişkin bazı ifadeler bulunmaktadır. Lütfen aşağıdaki ifadeleri dikkatlice okuyup kendi duygu ve düşünçenize göre her bir ifadeye ne derece katıldığınızı sizce en uygun olan rakamı işaretleyerek belirtiniz. Soruların yanlış ya da doğru yanıtları yoktur. Önemli olan, bilimsel bir çalışma için sizin kendi düşüncelerinizi samimiyetle belirtmenizdir.

Hiç katılmıyorum 1	Katılmıyorum 2	Kısmen katılmıyorum 3	Kararsızım 4	Kısmen katılıyorum 5	Katılıyorum 6	Kesinlikle katılıyorum 7
-----------------------	-------------------	--------------------------	-----------------	-------------------------	------------------	-----------------------------

Ön ve ana çalışmadaki madde numaraları		Hiç Katılmıyorum	Katılmıyorum	Kısmen Katılmıyorum	Kararsızım	Kısmen Katılıyorum	Katılıyorum	Kesinlikle Katılıyorum	
		1	2	3	4	5	6	7	
1	1	Çocuklar yaşadıkları sorunları abartmayı pek severler.	1	2	3	4	5	6	7
2*		Kendileri çok isteseler bile çocukların ufak tefek işler yapmalarına izin verilmemelidir; çünkü narin olduklarından kolayca hastalanabilirler.	1	2	3	4	5	6	7
3	2	Yetişkinler çocuklara hükmetmelidir.	1	2	3	4	5	6	7
4	3	Çocuklar henüz mantıklı düşünemediklerinden doğru davranmaları için onları zorlamak gerekir.	1	2	3	4	5	6	7
5*		Ebeveyn hakları çocuk haklarından daha önemlidir.	1	2	3	4	5	6	7
6*		Çocuklar ebeveynlerin malı değildir.	1	2	3	4	5	6	7
7*		Çocuklar doğru tercih yapamayacakları için kararları onlar yerine yetişkinlerin vermesi en doğrusudur.	1	2	3	4	5	6	7
8*		Ebeveynlerin çocukların özgürlüğünü ve neye sahip olabileceğini belirlemeye hakkı yoktur.	1	2	3	4	5	6	7
9*		Çocukların yaşamları ebeveynlerinin ihtiyaçları etrafında şekillenmelidir.	1	2	3	4	5	6	7
10*		Çocukların bakımı ve korunması toplumun görevi değildir.	1	2	3	4	5	6	7
11	4	Kendileri istemese bile, çocuklara her zaman yardım teklif edilmelidir.	1	2	3	4	5	6	7
12*		Çocukların ihtiyaçları yetişkinlerin ihtiyaçlarından daha önemlidir.	1	2	3	4	5	6	7
13	5	Çocuklara kötü haber vermekten kaçınılmalıdır; çünkü kolayca duygulanıp ağlayabilirler.	1	2	3	4	5	6	7
14*		Çocuklar dizginlenmesi gereken vahşi hayvanlar gibidir.	1	2	3	4	5	6	7
15*		Çocukların inadını kırmazsanız itaatkâr olmazlar.	1	2	3	4	5	6	7
16*		Çocuklar yetişkinlerin kaynakları üzerinde ağır bir yüküdür.	1	2	3	4	5	6	7
17	6	Çocuklar dayaksız ehlileşmezler.	1	2	3	4	5	6	7
18*		Toplumlar çocuklara söz hakkı tanınmalıdır.	1	2	3	4	5	6	7
19	7	İlk seferde hemen anlayamayacakları için, çocuklara bazı şeyleri tekrar tekrar anlatmak daha iyidir.	1	2	3	4	5	6	7
20	8	Çocuklar, onları hizaya getirmediğiniz sürece yabani kalırlar.	1	2	3	4	5	6	7
21	9	Çocuklara, başarısız olduklarında üzülmesinler diye bazı şeyleri yapmak için daha çok küçük olduklarını sıkça hatırlatmak gerekir.	1	2	3	4	5	6	7
22	10	Çocuklar yetişkinleri kendi çıkarları için gayet güzel kullanırlar.	1	2	3	4	5	6	7
23	11	Ne yaparsanız yapın, çocuklara yaranmak imkansızdır.	1	2	3	4	5	6	7
24	12	Çocuklarla tane tane konuşmak iyidir; çünkü söyleneni anlamaları zaman alabilir.	1	2	3	4	5	6	7
25	13	Dayaksız büyütülen çocuk şımarık olur.	1	2	3	4	5	6	7
26	14	Çocukları hayatın acı gerçeklerinden korumak gerekir; çünkü bunlardan kötü etkilenebilirler.	1	2	3	4	5	6	7

27	15	Çocuklar, iyi niyetli söz ya da davranışları bile hakaret ya da küçümseme olarak yorumlarlar.	1	2	3	4	5	6	7
28	16	Çocuklar çok alıngan olurlar.	1	2	3	4	5	6	7
29	17	Kendileri istemese bile, çocuklara yaptıkları işlerde yardım edilmelidir.	1	2	3	4	5	6	7

Not. Yıldız (*) ile işaretli maddeler ön çalışmada ilgili analizler sonucu ölçekten çıkarılan maddelerdir. Kalan maddeler ana çalışmada aynı sırada kullanılmıştır.

Ek 5. Sosyal Baskınlık Yönelimi Ölçeği

Aşağıda sizin de katılabileceğiniz ya da karşı olabileceğiniz bir grup ifade verilmiştir. Lütfen aşağıdaki ifadeleri dikkatlice okuyup kendi duygu ve düşüncenize göre her bir ifadeye ne derece katılıp katılmadığınızı en uygun rakamı işaretleyerek belirtiniz. Soruların yanlış ya da doğru yanıtları yoktur. Önemli olan, bilimsel bir çalışma için sizin kendi düşüncenizi samimiyetle belirtmenizdir.

(Lütfen yanıtlarınızı tüm rakamları mümkün olduğunca kullanarak iyice ayırıştırınız; hep aynı rakamları kullanarak yanıt vermekten kaçınınız)

Çok Yanlış (Hiç Katılmıyorum)	1	2	3	4	5	6	7	Çok Doğru (Kesinlikle Katılıyorum)
-------------------------------	---	---	---	---	---	---	---	------------------------------------

		Çok Yanlış	←				→	Çok Doğru
1	Kim ne derse desin, bazı gruplar diğerlerinden daha değersizdir.	1	2	3	4	5	6	7
2	İstediklerinizi elde etmek için bazen diğer gruplara karşı zor kullanmak gereklidir.	1	2	3	4	5	6	7
3	Bazı grupların hayatta diğerlerine göre daha fazla şansa sahip olmaları gayet doğaldır.	1	2	3	4	5	6	7
4	Hayatta ilerleyebilmek için bazen diğer grupları çiğneyip geçmek gereklidir.	1	2	3	4	5	6	7
5	Eğer belli gruplar konumlarına razı olsalardı, şimdi daha az sorunumuz olurdu.	1	2	3	4	5	6	7
6	Belirli grupların en üstte, diğer grupların ise en altta olması belki iyi bir şeydir.	1	2	3	4	5	6	7
7	Aşağı düzeydeki gruplar konumlarına razı olmalıdırlar.	1	2	3	4	5	6	7
8	Bazen diğer gruplar oldukları yerde tutulmalıdırlar.	1	2	3	4	5	6	7
9	Eğer bütün gruplar eşit olabilseydi iyi olurdu.	1	2	3	4	5	6	7
10	Grupların eşitliği idealimiz olmalıdır.	1	2	3	4	5	6	7
11	Tüm gruplara yaşamda eşit şans verilmelidir.	1	2	3	4	5	6	7
12	Farklı grupların koşullarını eşitlemek için elimizden geleni yapmalıyız.	1	2	3	4	5	6	7
13	Sosyal eşitlik artırılmalıdır.	1	2	3	4	5	6	7
14	Eğer insanlara eşitlik gözeterek davransaydık, şimdi daha az sorunumuz olurdu.	1	2	3	4	5	6	7
15	Gelirleri olabildiğince eşit hale getirmek için çaba göstermeliyiz.	1	2	3	4	5	6	7
16	Toplumda hiçbir grup baskın konumda olmamalıdır.	1	2	3	4	5	6	7

Ek 6. Çelişik Türçülük Ölçeđi

Lütfen ařađıdaki ifadeleri dikkatlice okuyup kendi duygu ve düşünçenize göre her bir ifadeye ne derece katılıp katılmadığınızı en uygun rakamı işaretleyerek belirtiniz. Soruların yanlış ya da doğru yanıtları yoktur. Önemli olan, bilimsel bir çalışma için sizin kendi düşünçenizi samimiyetle belirtmenizdir.

Hiç katılmıyorum 1	Katılmıyorum 2	Kısmen katılmıyorum 3	Kararsızım 4	Kısmen katılıyorum 5	Katılıyorum 6	Kesinlikle katılıyorum 7
-----------------------	-------------------	--------------------------	-----------------	-------------------------	------------------	-----------------------------

		Hiç Katılmıyorum 1	Katılmıyorum 2	Kısmen Katılmıyorum 3	Kararsızım 4	Kısmen Katılıyorum 5	Katılıyorum 6	Kesinlikle Katılıyorum 7
1	İnsanların hayvanları yiyecek, giyecek gibi amaçlarla kullanması doğal düzenin bir sonucudur.	1	2	3	4	5	6	7
2	Sadece keyif verdiği için hayvan sütü ve yumurtası tüketmekte etik olarak bir sakınca yoktur.	1	2	3	4	5	6	7
3	Sadece keyif verdiği için hayvan eti yemekte etik bir problem yoktur.	1	2	3	4	5	6	7
4	Yiyecek amacıyla yetiştirilmiş inek, tavuk gibi hayvanlarla ilgili ahlaki olan eylem onları vakti gelince mümkün olan en acısız biçimde öldürmektir.	1	2	3	4	5	6	7
5	Hayvanlara endüstriyel çiftliklere kıyasla iyi davranılan küçük hayvancılık işletmelerini ve aile çiftliklerini desteklemeliyiz.	1	2	3	4	5	6	7
6	Hayvan deneylerindeki hayvan hakları ihlallerini önemseyen bir kişi bu deneylere karşı çıkmak yerine bu deneyleri düzenleyecek yasalar ve koruma önlemleri talep etmelidir.	1	2	3	4	5	6	7
7	İnek, tavuk gibi hayvanları önemseyen bir kişinin yapması gereken bu hayvanlardan gelen ürünleri yememek değil, iyi şartlarda yetiştirilmiş hayvanlardan gelen ürünleri seçmektir.	1	2	3	4	5	6	7
8	Kürk giymek, yün kazak giymeye göre etik olarak daha kötüdür.	1	2	3	4	5	6	7
9	Hayvanların var olma sebebi insanlara hizmet etmektir.	1	2	3	4	5	6	7
10	Hayvanlara "yaşam hakkı" gibi haklar tanınması gerekir.	1	2	3	4	5	6	7
11	İnsanlar hayvanları istedikleri gibi kullanabilirler.	1	2	3	4	5	6	7
12	Hayvanlara zarar veriyor olsa bile hayvanlar üzerinde deneyler yapılabilir.	1	2	3	4	5	6	7
13	Hayvan derisini giyim eşyası / aksesuar olarak kullanmak etik olarak yanlış değildir.	1	2	3	4	5	6	7
14	Hayvan isimlerini (eşek, öküz gibi) argo ya da küfür olarak kullanmak kabul edilebilir bir şeydir.	1	2	3	4	5	6	7
15	Başkalarına kızdığında kızgınlığımı ifade etmek için hayvanların isimlerini kullanmakta sakınca görmem.	1	2	3	4	5	6	7

Ek 7. Çelişik Duygulu Cinsiyetçilik Ölçeđi

Lütfen ařađıdaki ifadeleri dikkatlice okuyup kendi duygu ve düşünçenize göre her bir ifadeye ne derece katılıp katılmadığınızı en uygun rakamı işaretleyerek belirtiniz. Soruların yanlış ya da doğru yanıtları yoktur. Önemli olan, bilimsel bir çalışma için sizin kendi düşünçenizi samimiyetle belirtmenizdir.

Hiç katılmıyorum 1	Katılmıyorum 2	Biraz katılmıyorum 3	Biraz katılıyorum 4	Katılıyorum 5	Kesinlikle katılıyorum 6
-----------------------	-------------------	-------------------------	------------------------	------------------	-----------------------------

		Hiç Katılmıyorum	Katılmıyorum	Biraz Katılmıyorum	Biraz Katılıyorum	Katılıyorum	Kesinlikle Katılıyorum
1	Adaletli bir yarışmada kadınlar erkeklere karşı kaybettikleri zaman tipik olarak kendilerinin ayrımcılığa maruz kaldıklarından yakınırılar.	1	2	3	4	5	6
2	Kadınlar işyerlerindeki problemleri abartmaktadırlar.	1	2	3	4	5	6
3	Kadınlar erkekler üzerinde kontrolü sağlayarak güç kazanmak hevesindedeler.	1	2	3	4	5	6
4	Bir kadın bir erkeğin bađlılıđını kazandıktan sonra genellikle o erkeđe sıkı bir yular takmaya çalışır.	1	2	3	4	5	6
5	Gerçekte birçok kadın “eşitlik” arıyoruz maskesi altında işe alınmalarda kendilerinin kayırılması gibi özel muameleler arıyorlar.	1	2	3	4	5	6
6	Kadınlar çok çabuk alınırlar.	1	2	3	4	5	6
7	Birçok kadın erkeklerin kendileri için yaptıklarına tamamen minnettar olmamaktadırlar.	1	2	3	4	5	6
8	Feministler erkeklere makul olmayan istekler sunmaktadırlar.	1	2	3	4	5	6
9	Feministler gerçekte kadınların erkeklerden daha fazla güce sahip olmalarını istemektedirler.	1	2	3	4	5	6
10	Erkekler cinsel yönden yaklaşılabılır olduklarını gösterircesine şakalar yapıp daha sonra erkeklerin tekliflerini reddetmekten zevk alan birçok kadın vardır.	1	2	3	4	5	6
11	Birçok kadın masum söz veya davranışları cinsel ayrımcılık olarak yorumlamaktadır.	1	2	3	4	5	6
12	Erkekler kadınsız eksiktirler.	1	2	3	4	5	6
13	Ne kadar başarılı olursa olsun bir kadının sevgisine sahip olmadıkça bir erkek gerçek anlamda bütün bir insan olamaz.	1	2	3	4	5	6
14	Karşı cinsten biri ile romantik ilişki olmaksızın insanlar hayatta gerçekten mutlu olamazlar.	1	2	3	4	5	6
15	Her erkeğin hayatında hayran olduđu bir kadın olmalıdır.	1	2	3	4	5	6
16	Kadınlar erkekler tarafından el üstünde tutulmalı ve korunmalıdır.	1	2	3	4	5	6
17	Erkekler hayatlarındaki kadın için mali yardım sağlamak için kendi rahatlarını gönüllü olarak feda etmelidirler.	1	2	3	4	5	6
18	Bir felaket durumunda kadınlar erkeklerden önce kurtarılmalıdır.	1	2	3	4	5	6
19	İyi bir kadın erkeđi tarafından yüceltilmelidir.	1	2	3	4	5	6
20	Kadınlar erkeklerden daha yüksek ahlaki duyarlılıđa sahip olma eğilimindedirler.	1	2	3	4	5	6
21	Birçok kadın çok az erkekte olan bir saflığa sahiptir.	1	2	3	4	5	6
22	Kadınlar erkeklerden daha ince bir kültür anlayışına ve zevkine sahiptirler.	1	2	3	4	5	6

Ek-8. Çelişik Yaşçılık Ölçeđi

Lütfen aşıđıdaki ifadeleri dikkatlice okuyup kendi duygu ve düşünçenize göre her bir ifadeye ne derece katılıp katılmadığınızı en uygun rakamı işaretleyerek belirtiniz. Soruların yanlış ya da doğru yanıtları yoktur. Önemli olan, bilimsel bir çalışma için sizin kendi düşünçenizi samimiyetle belirtmenizdir.

Hiç katılmıyorum 1	Katılmıyorum 2	Kısmen katılmıyorum 3	Kararsızım 4	Kısmen katılıyorum 5	Katılıyorum 6	Kesinlikle katılıyorum 7
-----------------------	-------------------	--------------------------	-----------------	-------------------------	------------------	-----------------------------

		Hiç Katılmıyorum	Katılmıyorum	Kısmen Katılmıyorum	Kararsızım	Kısmen Katılıyorum	Katılıyorum	Kesinlikle Katılıyorum
1	Yaşlı insanlara bazı şeyleri yapmak için artık çok yaşlı olduklarını hatırlatmak iyi bir şeydir; yoksa sonunda başarısız olduklarında duyguları incinebilir.	1	2	3	4	5	6	7
2	Kendileri isteseler bile yaşlı insanların çalışmasına izin verilmemelidir; çünkü onlar topluma olan borçlarını çoktan ödemiş durumdadırlar.	1	2	3	4	5	6	7
3	Kendileri isteseler bile yaşlı insanların çalışmasına izin verilmemelidir; çünkü daha narin olduklarından kolayca hastalanabilirler.	1	2	3	4	5	6	7
4	Yaşlı insanlarla tane tane konuşmak iyidir; çünkü söyleneni anlamaları zaman alabilir.	1	2	3	4	5	6	7
5	Yaşlılara kötü haber vermekten kaçınılmalıdır; çünkü kolayca duygulanıp ağlayabilirler.	1	2	3	4	5	6	7
6	Yaşlı insanları toplumun acı gerçeklerinden korumak gerekir; çünkü bunlardan çok etkilenebilirler.	1	2	3	4	5	6	7
7	İlk seferde hemen anlayamadıkları için, yaşlı insanlara bazı şeyleri tekrar tekrar anlatmak daha iyidir.	1	2	3	4	5	6	7
8	Kendileri istemese bile, yaşlı insanlara her zaman yardım teklif edilmelidir.	1	2	3	4	5	6	7
9	Kendileri istemese bile, yaşlı insanlara alışverişlerinde yardım edilmelidir.	1	2	3	4	5	6	7
10	Yaşlıların çođu, aslında iyi niyetli söz ya da davranışları yaşlı insanlara yönelik bir hakaret ya da ayrımcılık olarak yorumlarlar.	1	2	3	4	5	6	7
11	Yaşlı insanlar çok alıngan olurlar.	1	2	3	4	5	6	7
12	Yaşlı insanlar iş yerlerinde yaşadıkları sorunları abartmayı pek severler.	1	2	3	4	5	6	7

Ek-9. Ana Çalışma Demografik Bilgi Formu

1-Yaşınız:.....

1-Cinsiyetiniz:.....

3- Eğitim düzeyiniz nedir?

İlkokul Ortaokul Lise Ön Lisans Lisans Yüksek lisans Doktora

4-Hayatınızın çoğunun geçtiği yer?

Köy Kasaba/Belde İlçe Şehir Metropol (İstanbul-Ankara-İzmir)

5-Kendinizi aşağıdaki siyasal yelpazenin neresinde konumlandırırınız?

Uç sol	Sol	Merkez	Sağ	Uç sağ
←	2	3	4	→

6-Hiç evcil hayvan beslediniz mi?

Evet Hayır

7-Aşağıdakilerden hangisi beslenme düzeninizi/yaşam tarzınızı en uygun şekilde temsil eder?

Yarı veya kısmi vejetaryen (Fleksitaryan): Yumurta ve süt ürünlerini tüketmekle beraber; kırmızı et (dana, koyun vb.), kümes hayvanı (tavuk, hindi vb.) ve deniz ürünlerinin (balık, karides vb.) bir kısmını az oranlarda tüketirim.

Vejetaryen: Yumurta ve süt ürünlerini tüketmekle beraber; kırmızı et (dana, koyun vb.), kümes hayvanı (tavuk, hindi vb.) ve deniz ürünlerini (balık, karides vb.) asla tüketmem.

Etik vejetaryen: Ahlaki/etik sebeplerden dolayı kırmızı et (dana, koyun vb.), kümes hayvanı (tavuk, hindi vb.) ve deniz ürünlerini (balık, karides vb.) asla tüketmem. Yumurta veya süt ürünleri gibi diğer hayvansal ürünleri seçerken hayvanların yaşadığı koşullara/üretim koşullarına dikkat ederim.

Vegan/bitkisel beslenen: Kırmızı et (dana, koyun vb.), kümes hayvanı (tavuk, hindi vb.), deniz ürünleri (balık, karides vb.), yumurta, süt ürünleri olmak üzere herhangi bir hayvansal ürünü asla tüketmem.

Yaşam tarzı olarak vegan (Etik vegan): Ahlaki/etik sebeplerden dolayı hayvan kökenli herhangi bir gıdayı ve yiyecek olmayan diğer hayvansal ürünleri asla tüketmem. Hayvanların yaşamın herhangi bir alanında (beslenme, bilimsel çalışmalar, ulaşım, moda, eğlence, kozmetik vb.) insanlar için kullanılmasını doğru bulmam.

Hepçil: Hayvan eti ve diğer hayvansal ürünleri tüketirim.

Ek-10. Sosyal Temsil Bilgi Formu

Hayvanları düşündüğünüzde aklınıza gelen ilk 5 kelimeyi yazınız? (Lütfen boş bırakmayınız.)

- 1-
- 2-
- 3-
- 4-
- 5-

Yukarıda yazdığınız kelimeleri sizin hayvanları tanımlamanız bakımından en önemliden en az önemliye doğru sıralayınız.

1 rakamı 5 kelime içerisinde hayvanları tanımlamanız açısından en önemli kelimeyi, 5 rakamı ise 5 kelime içerisinde hayvanları tanımlamanız açısından en az önemli kelimeyi temsil eder.

- 1-
- 2-
- 3-
- 4-
- 5-

Yukarıda yazıp sıraladığınız kelimeleri kendinizi tanımlamadaki uygunlukları bakımından derecelendiriniz.

Derecelendirme aralığı -3 ile +3 puanları arasında olmalıdır (-3, -2, -1, 0, 1, 2, 3). -3 puanı, kelimenin sizi hiç tanımlamadığı, +3 puanı ise kelimenin sizi oldukça uygun düzeyde tanımladığını temsil eder.

- 1-
- 2-
- 3-
- 4-
- 5-

Ek-11. Suriyeli Mültecilere Yönelik Tutum Ölçeği

Lütfen aşağıdaki ifadeleri dikkatlice okuyup kendi duygu ve düşüncenize göre her bir ifadeye ne derece katılıp katılmadığınızı en uygun rakamı işaretleyerek belirtiniz. Soruların yanlış ya da doğru yanıtları yoktur. Önemli olan, bilimsel bir çalışma için sizin kendi düşüncenizi samimiyetle belirtmenizdir.

Hiç katılmıyorum 1	Biraz katılmıyorum 2	Kararsızım 3	Biraz katılıyorum 4	Tamamen katılıyorum 5
-----------------------	-------------------------	-----------------	------------------------	--------------------------

		Hiç Katılmıyorum	Biraz Katılmıyorum	Kararsızım	Biraz Katılıyorum	Tamamen katılıyorum
1	Şehir merkezinde Suriyeli mülteci görmek beni rahatsız eder.	1	2	3	4	5
2	Suriyeli mülteciler Türk kültürüne uyum sağlamalıdır.	1	2	3	4	5
3	Suriyeli mültecilerle komşu olmaktan rahatsızlık duymam.	1	2	3	4	5
4	Suriyeli mültecilere önümüzdeki seçimlerde oy hakkı verilmesini desteklerim.	1	2	3	4	5
5	Suriyeli mültecilerin bulaşıcı hastalık taşıma olasılığı beni tedirgin eder.	1	2	3	4	5
6	Suriyeli bir mülteci ile arkadaş olmaktan kaçınıyorum.	1	2	3	4	5
7	Suriyeli mültecilerin Türkiye'deki çalışanların iş olanaklarını kısıtladıklarını düşünüyorum.	1	2	3	4	5
8	Suriyeli mültecilerin Türkçe öğrenmeleri gerektiğini düşünüyorum.	1	2	3	4	5
9	Suriyeli mültecilerin suç oranını arttırdıklarını düşünüyorum.	1	2	3	4	5
10	Suriyeli mültecilere vatandaşlık hakkı tanınması beni rahatsız eder.	1	2	3	4	5
11	Suriyeli mültecilerin yararına düzenlenen sosyal sorumluluk projelerine gönüllü olmak isterim.	1	2	3	4	5
12	Suriyeli mültecilerin vergi vermemelerini yanlış buluyorum.	1	2	3	4	5
13	Oturduğum mahallede veya yakın çevresinde Suriyeli mültecilerin ikamet etmesini istemem.	1	2	3	4	5
14	Suriyeli mülteciler sınır dışı edilmelidir.	1	2	3	4	5
15	Suriyeli mülteciler belli bir süre için toplu taşıma araçlarında ücretsiz yararlanmalarında bir sakınca görmüyorum.	1	2	3	4	5
16	Suriyeli mültecilerin kullandığı tuvaleti kullanmaktan rahatsızlık duyarım.	1	2	3	4	5
17	Suriyeli mültecilerin Türkiye sınırlarında doğan çocuklarının Türk vatandaşı olmaları gerektiğini düşünüyorum.	1	2	3	4	5
18	Otobüste Suriyeli mülteci gördüğüm zaman yanına oturmayı tercih etmem.	1	2	3	4	5
19	Çocuğumu her zaman götürdüğüm parkta Suriyeli mültecilerin bulunması beni tedirgin eder.	1	2	3	4	5
20	Suriyeli mülteciler bir suça karıştıklarında Türkiye vatandaşlarından daha fazla ceza almalıdırlar.	1	2	3	4	5
21	Suriyeli mülteciler Türkiye vatandaşlarıyla aynı sağlık hizmetlerinden faydalanmalıdırlar.	1	2	3	4	5
22	Suriyeli mültecilerin ülkeme sığınması beni rahatsız etmez.	1	2	3	4	5
23	Suriyeli mültecilerin sokaklarda dilenmeleri vatandaşların iyi duygularını suiistimal etmektedir.	1	2	3	4	5
24	Suriyeli mültecilerin Türkiye'ye girişlerinin zorlaştırılması gerektiğini düşünüyorum.	1	2	3	4	5

25	Çocuğumun Suriyeli mülteci çocuklarla arkadaş olmasından rahatsız olmam.	1	2	3	4	5
26	Suriyeli mülteciler ile Türkiye'deki çoğunluğun inandığı dinin aynı olması bir güven ortamı oluşturur.	1	2	3	4	5