



**T.C.**

**BURSA ULUDAĞ ÜNİVERSİTESİ  
SOSYAL BİLİMLER ENSTİTÜSÜ  
PSİKOLOJİ ANABİLİM DALI  
PSİKOLOJİ BİLİM DALI**

**TUTUM-DAVRANIŞ İLİŞKİSİ ve İDEOLOJİK ASİMETRİ:  
GÜNEYDOĞU BÖLGESİNDEKİ TÜRK, ARAP ve KÜRTLERİN  
SURIYELİ GÖÇMENLERE YÖNELİK TUTUMLARI ve SOSYAL  
MESAFE ALGILARI**

**(Doktora Tezi)**

**Güldest BAŞ**

**BURSA - 2023**





**T.C.**

**BURSA ULUDAĞ ÜNİVERSİTESİ  
SOSYAL BİLİMLER ENSTİTÜSÜ  
PSİKOLOJİ ANABİLİM DALI  
PSİKOLOJİ BİLİM DALI**

**TUTUM-DAVRANIŞ İLİŞKİSİ ve İDEOLOJİK ASİMETRİ:  
GÜNEYDOĞU BÖLGESİNDEKİ TÜRK, ARAP ve KÜRTLERİN  
SURIYELİ GÖÇMENLERE YÖNELİK TUTUMLARI ve SOSYAL  
MESAFE ALGILARI**

**(Doktora Tezi)**

**Güldest BAŞ**

**Danışman:  
Prof. Dr. M. Ersin KUŞDİL**

**BURSA - 2023**

## YEMİN METNİ

Doktora tezi olarak sunduđum “*Tutum-Davranıř İliřkisi ve İdeolojik Asimetri: GÜneydođu Bölgesindeki Türk, Arap ve Kürtlerin Suriyeli Göçmenlere Yönelik Tutumları ve Sosyal Mesafe Algıları*” başlıklı çalıřmanın bilimsel arařtırma, yazma ve etik kurallarına uygun olarak tarafımdan yazıldıđına ve tezde yapılan bütün alıntuların kaynaklarının usulüne uygun olarak gösterildiđine, tezimde intihal ürünü cümle veya paragraflar bulunmadıđına řerefim üzerine yemin ederim.

31/03/2023

<b>Adı Soyadı:</b>	Güldest BAŐ
<b>Öđrenci No:</b>	711645007
<b>Anabilim Dalı:</b>	Psikoloji
<b>Programı:</b>	Psikoloji
<b>Tezin Türü:</b>	<input type="checkbox"/> Yüksek Lisans / <input checked="" type="checkbox"/> Doktora

**Danıřman**  
**Prof. Dr. M. Ersin KUŐDİL**  
Tarih ve İmza

# İNTİHAL RAPORU



## BURSA ULUDAĞ ÜNİVERSİTESİ

### SOSYAL BİLİMLER ENSTİTÜSÜ PSİKOLOJİ ANABİLİM DALI BAŞKANLIĞI'NA

Tez Başlığı: Tutum-Davranış İlişkisi ve İdeolojik Asimetri: Güneydoğu Bölgesindeki Türk, Arap ve Kürtlerin Suriyeli Göçmenlere Yönelik Tutumları ve Sosyal Mesafe Algıları

Yukarıda başlığı gösterilen tez çalışmamın a) Kapak sayfası, b) Giriş, c) Ana bölümler ve d) Sonuç kısımlarından oluşan toplam 122 sayfalık kısmına ilişkin, 24/02/2023 tarihinde şahsım tarafından Turnitin adlı intihal tespit programından aşağıda belirtilen filtrelemeler uygulanarak alınmış olan özgünlük raporuna göre, tezimin benzerlik oranı %4'tür.

Uygulanan filtrelemeler:

- 1- Kaynakça hariç
- 2- Alıntılar dahil
- 3- 5 kelimedenden daha az örtüşme içeren metin kısımları hariç

Bursa Uludağ Üniversitesi Sosyal Bilimler Enstitüsü Tez Çalışması Özgünlük Raporu Alınması ve Kullanılması Uygulama Esasları'nı inceledim ve bu Uygulama Esasları'nda belirtilen azami benzerlik oranlarına göre tez çalışmamın herhangi bir intihal içermediğini; aksinin tespit edileceği muhtemel durumda doğabilecek her türlü hukuki sorumluluğu kabul ettiğimi ve yukarıda vermiş olduğum bilgilerin doğru olduğunu beyan ederim.

Gereğini saygılarımla arz ederim.

Tarih: 31/03/2023

Adı Soyadı:	Güldest BAŞ
Öğrenci No:	711645007
Anabilim Dalı:	Psikoloji
Programı:	Psikoloji
Tezin Türü:	<input type="checkbox"/> Yüksek Lisans / <input checked="" type="checkbox"/> Doktora

**Danışman**  
**Prof. Dr. M. Ersin KUŞDİL**  
Tarih ve İmza

T. C.  
BURSA ULUDAĞ ÜNİVERSİTESİ  
SOSYAL BİLİMLER ENSTİTÜSÜ MÜDÜRLÜĞÜNE

Psikoloji Anabilim Dalı, Psikoloji Bilim Dalı'nda öğrenim gören 711645007 numaralı Güldest BAŞ'ın hazırladığı “*Tutum-Davranış İlişkisi ve İdeolojik Asimetri: Güneydoğu Bölgesindeki Türk, Arap ve Kürtlerin Suriyeli Göçmenlere Yönelik Tutumları ve Sosyal Mesafe Alguları*” konulu Doktora Tez Çalışması ile ilgili savunma sınavı, 31/03/2023 günü 10.00-12.00 saatleri arasında yapılmıştır. Alınan cevaplar sonunda adayın başarılı olduğuna oybirliği ile karar verilmiştir.

Üye  
(Tez Danışmanı ve Sınav Komisyonu  
Başkanı)  
Prof. Dr. M. Ersin KUŞDİL  
Bursa Uludağ Üniversitesi

31/03/2023

T. C.  
BURSA ULUDAĞ ÜNİVERSİTESİ  
SOSYAL BİLİMLER ENSTİTÜSÜ MÜDÜRLÜĞÜNE

Psikoloji Anabilim Dalı, Psikoloji Bilim Dalı'nda öğrenim gören 711645007 numaralı Güldest BAŞ'ın hazırladığı “*Tutum-Davranış İlişkisi ve İdeolojik Asimetri: Güneydoğu Bölgesindeki Türk, Arap ve Kürtlerin Suriyeli Göçmenlere Yönelik Tutumları ve Sosyal Mesafe Alguları*” konulu Doktora Tez Çalışması ile ilgili savunma sınavı, 31/03/2023 günü 10.00-12.00 saatleri arasında yapılmıştır. Alınan cevaplar sonunda adayın başarılı olduğuna oybirliği ile karar verilmiştir.

Üye  
Prof. Dr. Leman Pınar TOSUN  
Bursa Uludağ Üniversitesi

31/03/2023

T. C.  
BURSA ULUDAĞ ÜNİVERSİTESİ  
SOSYAL BİLİMLER ENSTİTÜSÜ MÜDÜRLÜĞÜNE

Psikoloji Anabilim Dalı, Psikoloji Bilim Dalı'nda öğrenim gören 711645007 numaralı Güldest BAŞ'ın hazırladığı “*Tutum-Davranış İlişkisi ve İdeolojik Asimetri: Güneydoğu Bölgesindeki Türk, Arap ve Kürtlerin Suriyeli Göçmenlere Yönelik Tutumları ve Sosyal Mesafe Algıları*” konulu Doktora Tez Çalışması ile ilgili savunma sınavı, 31/03/2023 günü 10.00-12.00 saatleri arasında yapılmıştır. Alınan cevaplar sonunda adayın başarılı olduğuna oybirliği ile karar verilmiştir.

Üye  
Prof. Dr. Rıza SAM  
Bursa Uludağ Üniversitesi

31/03/2023



T. C.  
BURSA ULUDAĞ ÜNİVERSİTESİ  
SOSYAL BİLİMLER ENSTİTÜSÜ MÜDÜRLÜĞÜNE

Psikoloji Anabilim Dalı, Psikoloji Bilim Dalı'nda öğrenim gören 711645007 numaralı Güldest BAŞ'ın hazırladığı “*Tutum-Davranış İlişkisi ve İdeolojik Asimetri: Güneydoğu Bölgesindeki Türk, Arap ve Kürtlerin Suriyeli Göçmenlere Yönelik Tutumları ve Sosyal Mesafe Algıları*” konulu Doktora Tez Çalışması ile ilgili savunma sınavı, 31/03/2023 günü 10.00-12.00 saatleri arasında yapılmıştır. Alınan cevaplar sonunda adayın başarılı olduğuna oybirliği ile karar verilmiştir.

Üye  
Doç. Dr. İnci BOYACIOĞLU-BAL  
Dokuz Eylül Üniversitesi

31/03/2023

T. C.  
BURSA ULUDAĞ ÜNİVERSİTESİ  
SOSYAL BİLİMLER ENSTİTÜSÜ MÜDÜRLÜĞÜNE

Psikoloji Anabilim Dalı, Psikoloji Bilim Dalı'nda öğrenim gören 711645007 numaralı Güldest BAŞ'ın hazırladığı “*Tutum-Davranış İlişkisi ve İdeolojik Asimetri: Güneydoğu Bölgesindeki Türk, Arap ve Kürtlerin Suriyeli Göçmenlere Yönelik Tutumları ve Sosyal Mesafe Alguları*” konulu Doktora Tez Çalışması ile ilgili savunma sınavı, 31/03/2023 günü 10.00-12.00 saatleri arasında yapılmıştır. Alınan cevaplar sonunda adayın başarılı olduğuna oybirliği ile karar verilmiştir.

Üye  
Dr. Öğr. Üyesi Kenan ALPARSLAN  
Muş Alparslan Üniversitesi

31/03/2023

## ÖZET

Yazar adı soyadı	Güldest BAŞ
Üniversite	Bursa Uludağ Üniversitesi
Enstitü	Sosyal Bilimler Enstitüsü
Anabilim dalı	Psikoloji
Bilim dalı	Psikoloji
Tezin niteliği	Doktora Tezi
Sayfa sayısı	xx + 180
Mezuniyet tarihi	31/03/2023
Tez danışmanı	Prof. Dr. M. Ersin KUŞDİL

### **TUTUM-DAVRANIŞ İLİŞKİSİ ve İDEOLOJİK ASİMETRİ: GÜNEYDOĞU BÖLGESİNDEKİ TÜRK, ARAP ve KÜRTLERİN SURIYELİ GÖÇMENLERE YÖNELİK TUTUMLARI ve SOSYAL MESAFE ALGILARI**

Bu çalışmada Güneydoğu illerinde yaşayan Türk, Arap ve Kürt sosyal kimlik gruplarının dış grup olarak Suriyelilere yönelik tutumları ve sosyal mesafe algıları arasındaki ilişkinin çok düzeyli bir yaklaşım ile incelenmesi amaçlanmıştır. Araştırmanın verileri 715 katılımcıdan elde edilmiştir ve verilere ilişkin analizler iki aşamada gerçekleştirilmiştir. İlk aşamada sosyal tutumun öncülleri olan değer sistemleri ve sosyal inanç sistemlerinin dış gruba yönelik olumsuz tutum ve sosyal mesafe ile ilişkisi incelenmiştir. Schwartz Değer Kuramının birey düzeyi değerleri ve genelleşmiş inançlar olarak sosyal aksiyomların dış gruba yönelik olumsuz tutum ve sosyal mesafe algısı ile ilişkisi üç farklı sosyal kimlik grubu için de incelenmiştir. Olumsuz tutum ve sosyal mesafe ile güçlü ilişkiler sergileyen değer boyutlarından öz-aşkınlık ve öz-genişletim, sosyal aksiyomlardan ise sosyal sinizm ikinci aşamadaki ideolojik asimetri sınamalarına dahil edilmiştir. İkinci aşamada dış gruba yönelik tutum ve sosyal mesafe algısı dört farklı açıklama düzeyi (birey içi, bireyler arası, konum ve ideoloji) içeren Sosyal Baskınlık Kuramının ideolojik asimetri hipotezi ile incelenmiştir. İdeolojik asimetri hipotezi için gruplar arası karşılaştırmanın bağlamı grupların toplumsal statüdeki yeridir. Bu doğrultuda Türk, Arap ve Kürt sosyal kimlik gruplarının toplumsal statü algısı değerlendirilmiş ve buna göre Türk kimlik grubunun yüksek statülü; Arap ve Kürt kimlik gruplarının ise düşük statülü olarak algılandığı tespit edilmiştir. İdeolojik asimetri hipotezinin ilk savına göre yüksek statülü grup üyelerinin sosyal baskınlık yönelimi, hiyerarşi artıran meşrulaştırıcı mitler, olumsuz tutum ve sosyal mesafe ortalamaları düşük statülü grubun ortalamasından anlamlı düzeyde daha yüksektir ve bu sav mevcut çalışmada da desteklenmiştir. Daha sonra Türk, Arap ve Kürt sosyal kimlik grupları için sosyal baskınlık yöneliminin meşrulaştırıcı mitler, olumsuz tutum ve sosyal mesafe ile arasındaki ilişkilere yönelik ilişki analizler gerçekleştirilmiştir ve bu ilişkilerin grup düzeyinde anlamlı farklılıklar sergileyip sergilemediği karşılaştırılmıştır. İdeolojik asimetri hipotezi ile tutarlı olarak düşük statülü Arap ve Kürt kimlik grupları ile karşılaştırıldığında yüksek statülü Türk kimlik grubunda sosyal baskınlık yöneliminin meşrulaştırıcı mitler, olumsuz tutum ve sosyal mesafe ile arasındaki ilişkinin daha güçlü olduğu ve anlamlı düzeyde farklılaştığı görülmüştür. Araştırmanın bulguları, sosyal baskınlık yöneliminin toplumsal statüsü eşit olmayan gruplar için sosyal tutumu yordayan güçlü bir bireysel farklılık değişkeni olduğunu; sosyal tutum bir dış grup üyesine yönelik olduğunda tutumun Sosyal Baskınlık Kuramı gibi çok düzeyli yaklaşımlar ile anlaşılabileceğini göstermiştir.

**Anahtar kelimeler:** Suriyelilere yönelik tutum, açıklama düzeyi, değerler, sosyal aksiyomlar, sosyal baskınlık yönelimi, ideolojik asimetri hipotezi

## ABSTRACT

Name & surname	Güldest BAŞ
University	Bursa Uludağ University
Institute	Institute of Social Sciences
Field	Psychology
Subfield	Psychology
Degree awarded	PhD.
Page number	xx + 180
Date of degree awarded	31/03/2023
Supervisor	Prof. Dr. M. Ersin KUŞDİL

### **ATTITUDE-BEHAVIOR RELATIONSHIP and IDEOLOGICAL ASYMMETRY: ATTITUDES TOWARDS SYRIAN MIGRANTS and PERCEPTIONS OF SOCIAL DISTANCE AMONG TURKS, ARABS and KURDS in THE SOUTHEAST REGION**

This study aims to examine the relationship between the attitudes of Turkish, Arab and Kurdish social identity groups living in the Southeastern provinces towards Syrians as an outgroup and their perceptions of social distance using a multilevel approach. The data obtained from 715 participants were analyzed in two stages. In the first stage, the relationship between value systems and social belief systems, which are the antecedents of social attitudes, with negative attitudes towards the outgroup and social distance was examined. The relationship between Schwartz Value Theory's individual level values and social axioms as generalized beliefs and negative attitudes towards the outgroup and perception of social distance was examined for three different social identity groups. Self-transcendence and self-enhancing dimensions of the values and social cynicism of the social axioms, which exhibit strong relationships with negative attitudes and social distance, were included in the ideological asymmetry tests in the second stage. In the second stage, attitudes towards the outgroup and the perception of social distance were examined with the ideological asymmetry hypothesis of the Social Dominance Theory, which includes four different levels of explanation (intra-individual, inter-individual, position, and ideology). For the ideological asymmetry hypothesis, the context of intergroup comparison is the position of groups in social status. Accordingly, the social status perception of Turkish, Arab and Kurdish social identity groups was evaluated and it was determined that the Turkish identity group was perceived as high status, while the Arab and Kurdish identity groups were perceived as low status. According to the first claim of the ideological asymmetry hypothesis, the mean levels of social dominance orientation, hierarchy-enhancing legitimizing myths, negative attitudes and social distance of the high-status group members are significantly higher than the mean levels of the low-status group and this claim was supported in the present study. Relational analyses were then conducted on the relationships between social dominance orientation and legitimizing myths, negative attitudes and social distance for Turkish, Arab and Kurdish social identity groups to investigate whether these relationships yielded any significant inter-group differences. Consistent with the ideological asymmetry hypothesis, the relationship of social dominance orientation with legitimizing myths, negative attitudes and social distance was stronger and significantly differentiated in the high-status Turkish identity group compared to the low-status Arab and Kurdish identity groups. The current findings showed that social dominance orientation is a strong individual difference variable predicting social attitude for groups with unequal social status; when the social attitude is directed towards an outgroup member, the attitude can be understood with multilevel approaches such as Social Dominance Theory.

**Keywords:** Attitude towards Syrians, levels of explanation, values, social axioms, social dominance theory, ideological asymmetry hypothesis

## ÖNSÖZ

Doktora eğitimimde ve tez çalışmamın her aşamasında çok büyük emeği olan; son ana kadar heyecanla tamamlamaya çalıştığım tez çalışmamın konusunun şekillenmesinde büyük etkisi olan; verdiği her geri bildirimde ufuk açıcı yaklaşımlar sunan, değerli bilgisi ve tecrübesiyle bilimsel yaklaşımın mantığını öğreten; Sosyal Psikoloji alanındıysanız ve hayata dokunan bir derdiniz varsa bunun bilimsel yolla nasıl çalışılabileceğini öğreten; bildiklerimi hayatla yüzleştirmeye her zaman teşvik eden ve öğrencisi olmaktan gurur duyduğum çok kıymetli danışmanım Prof. Dr. M. Ersin KUŞDİL'e,

Tez İzleme Komitesinde yer alan ve her Tez İzleme Komitesi toplantısında değerli ve kıymetli öneriler sunarak tez çalışmamın şekillenmesinde önemli katkıları olan Prof. Dr. L. Pınar TOSUN ve Prof. Dr. Rıza SAM'a,

Tez jürisinde yer almayı kabul ederek değerli eleştiri ve yorumlarıyla katkı sağlayan Doç. Dr. İnci BOYACIOĞLU BAL ve Dr. Öğr. Üyesi Kenan ALPARSLAN'a,

Doktora eğitim sürecinde üzerimde emeği olan Doç. Dr. Ahu ÖZTÜRK'e,

Her yardım çağrımında destek olan Dr. Gamze ÖZDEMİR PLANALI, Sevim YILDIZ ASLAN ve Deniz BİLGER'e; Mardin Artuklu Üniversitesi'ndeki çalışma arkadaşlarıma ve Elif OĞUZ'a,

Desteklerini hiçbir zaman esirgemeyen, her koşulda yanımda olan en candan arkadaşlarım annem Fatma BAŞ ve babam İbrahim BAŞ'a,

Sevgilerini ve desteklerini her zaman hissettiren abim Serdar BAŞ ve eşi Gülşah DEMİRTAŞ BAŞ'a; uzakta da olsa hep yanımda hissettiğim ablam Ferda BAŞ'a ve geniş ailemin tüm üyelerine,

Güzel dostluğu için Dr. Funda TÜRK BEN AYDIN'a ve güzel yoldaşlığı için Rengro POLA'ya

Zaman ayırıp tez çalışmamın anketlerini sabırla dolduran tüm katılımcılara,

Emekleri ve destekleri için sonsuz saygı ve teşekkürlerimi sunarım.

# İÇİNDEKİLER

YEMİN METNİ .....	iv
İNTİHAL RAPORU .....	v
ÖZET .....	xi
ABSTRACT .....	xii
ÖNSÖZ.....	xiii
İÇİNDEKİLER .....	xiv
TABLO DİZİNİ.....	xvii
ŞEKİL DİZİNİ .....	xix
KISALTIMA VE SİZMGE DİZİNİ.....	xx
GİRİŞ .....	1
<b>1. ARAŞTIRMANIN KURAMSAL TEMELLERİ.....</b>	<b>9</b>
1.1. Sosyal Tutuma Genel Bir Bakış .....	9
1.2. Sosyal Tutuma Birey Düzeyi ve Grup Düzeyi Yaklaşımlar.....	10
1.2.1. Sosyal Tutuma Birey Düzeyi Yaklaşımlar .....	12
1.2.1.1. Muhakeme Edilmiş Davranış Kuramı-Planlanmış Davranış Kuramı .....	12
1.2.1.2. Bilişsel Çelişki Kuramı .....	16
1.2.1.2.1. Bilişsel Çelişki Kuramına Grup Düzeyi Bir Bakış Açısı Olarak Dolaylı Çelişki (Vicarious Dissonance) .....	20
1.2.1.3. Sosyal Tutuma Birey Düzeyi Yaklaşımına Eleştiri.....	24
1.2.2. Sosyal Tutuma Grup Düzeyi ve Konum/Sistem Düzeyi Yaklaşımlar .....	26
1.2.2.1. Sosyal Kimlik Kuramı .....	26
1.2.2.2. Sistemi Meşrulaştırma Kuramı .....	28
1.2.3. Sosyal Tutuma Çok Düzeyli Yaklaşım: Sosyal Baskınlık Kuramı ve İdeolojik Asimetri Hipotezi, Değerler, Sosyal İnançlar .....	30
1.2.3.1. Sosyal Tutuma Çok Düzeyli Bir Yaklaşım Olarak Sosyal Baskınlık Kuramı .....	31
1.2.3.1.1. Sosyal Tutumları Anlamada Sosyal Baskınlık Yöneliminin Rolü .....	33
1.2.3.1.2. Sosyal Tutumlar ve İdeolojik Asimetri Hipotezi.....	34
1.2.3.2. Schwartz Değer Kuramı.....	38
1.2.3.3. Sosyal Aksiyonlar .....	41
1.3. Suriyelilere Yönelik Tutumları İnceleyen Görgül Çalışmalar .....	43
<b>2. ARAŞTIRMANIN KAPSAMI VE İÇERİĞİ .....</b>	<b>52</b>
<b>3. YÖNTEM.....</b>	<b>61</b>
3.1. Ön Çalışma.....	61
3.1.1. Katılımcılar ve İşlem .....	62
3.1.2. Veri Toplama Araçları .....	64
3.1.2.1. Türk, Arap ve Kürt Sosyal Kimlik Gruplarının Algılanan Toplumsal Statüsü .....	65
3.1.2.2. Hiyerarşi Artırıcı Meşrulaştırıcı Mitlere İlişkin Ölçekler .....	66
3.1.2.2.1. Sosyopolitik İdeoloji .....	66
3.1.2.2.2. Sistemin Meşruluğuna İlişkin İnançlar.....	66
3.1.2.2.3. Yoksulluk ve Toplumsal Karmaşaya İçsel Atıflar. ....	68

3.1.2.3. Hiyerarşi Azaltıcı Meşrulaştırıcı Mitler .....	69
3.1.2.3.1. Yoksulluk ve Toplumsal Karmaşaya Dışsal Atıflar .....	69
3.1.2.3.2. Ayrımcılık Algısı.....	70
3.1.2.3.2. Ön Çalışmadaki Değişkenlerin Betimsel İstatistikleri ve Korelasyon Analizleri....	71
3.2. Ana Çalışma .....	74
3.2.1. Katılımcılar ve İşlem .....	74
3.2.2. Veri Toplama Araçları .....	76
3.2.2.1. Portre Değerler Anketi .....	76
3.2.2.2. Genelleşmiş Toplumsal İnançlar Olarak Sosyal Aksiyomlar.....	78
3.2.2.3. Sosyal Baskınlık Yönelimi Ölçeği .....	80
3.2.2.4. Meşrulaştırıcı Mitlere İlişkin Ölçüm Araçları.....	82
3.2.2.4.1. Hiyerarşi Artırıcı Meşrulaştırıcı Mitler. ....	82
3.2.2.4.2. Hiyerarşi Azaltıcı Meşrulaştırıcı Mitler. ....	84
3.2.2.5. Grupla Özdeşleşme Ölçeği.....	85
3.2.2.6. Suriyeli Mültecilere Ait Tutum Ölçeği .....	85
3.2.2.7. Sosyal Mesafe Ölçeği.....	86
3.3. Bulgular .....	88
3.3.1. Değişkenlere İlişkin Betimsel İstatistik Değerleri.....	88
3.3.2. Sosyal Kimlik Gruplarının Değer ve Sosyal İnanç Boyutları, Suriyelilere Yönelik Olumsuz Tutum ve Sosyal Mesafe Ortalamaları.....	89
3.3.3. Değer ve Sosyal İnanç Boyutları, Suriyelilere Yönelik Olumsuz Tutumlar ve Sosyal Mesafe Arasındaki İlişkiler .....	91
3.3.4. Türk, Arap ve Kürt Sosyal Kimlik Grupları için ideolojik Asimetri Hipotezlerinin Sınanması .....	94
3.3.5. İdeolojik Asimetri Hipotezi Sınamasında İncelenen Değişkenler Arasındaki İlişkiler....	100
3.3.6. İdeolojik Asimetri Hipotezini Sınamak İçin İncelenen Değişkenlerin Korelasyon Katsayılarının Karşılaştırılması.....	105
3.3.6.1. Sosyal kimlik grupları için oluşturulan eş-yönlü asimetri hipotezlerinin sınanması.105	
3.3.6.2. İdeolojik asimetri hipotezinde iç grupla özdeşleşmenin düşük statülü kimlik grupları için ayırıcı etkisi: eş-yönsüz asimetri. ....	107
3.3.7. Suriyelilere Yönelik Olumsuz Tutumların ve Sosyal Mesafenin Tahminine İlişkin Analizler .....	109
3.3.7.1. Suriyelilere yönelik olumsuz tutumlara ilişkin sosyal kimlik grupları düzeyinde hiyerarşik çoklu regresyon analizi .....	110
3.3.7.2. Suriyelilere yönelik sosyal mesafeye ilişkin sosyal kimlik grupları düzeyinde hiyerarşik çoklu regresyon analizi.....	112
3.3.7.3. Sosyal baskınlık yöneliminin ve İç grup özdeşleşmenin Suriyelilere yönelik olumsuz tutumlar ve sosyal mesafeye etkisine ilişkin yol analizleri. ....	113
<b>4. TARTIŞMA .....</b>	<b>120</b>
4.1. Önemli Bulgular ve Öneriler.....	121
4.2. Gerçek Gruplarda Sosyal Tutuma Çok Düzeyli Yaklaşımın Önemi .....	127
4.3. Araştırmanın Sınırlılıkları .....	128
4.4. Sonuç .....	130
<b>KAYNAKLAR.....</b>	<b>132</b>
<b>EKLER.....</b>	<b>153</b>
Ek 1. Araştırma İzni.....	153
Ek 1.1. Etik Kurul Karar Örneği 1 .....	153
Ek 1.2. Etik Kurul Karar Örneği 2 .....	154
Ek 2. Araştırmada Kullanılan Ölçüm Araçları.....	155
Ek 2.1. Bilgilendirilmiş Gönüllü Katılım Formu .....	155
Ek 2.2. Demografik Bilgi Formu .....	156

Ek 2.3. Portre Değerler Ölçek Formu .....	157
Ek 2.4. Sosyal Aksiyomlar Ölçek Formu .....	159
Ek 2.5. Sosyal Baskınlık Yönelimi Ölçek Formu .....	160
Ek 2.6. Politik Tutum Ölçek Formu .....	161
Ek 2.7. Sistemin Meşruluğuna İlişkin İnançlar Ölçek Formu.....	161
Ek 2.8. Yoksulluk ve Toplumsal Karmaşaya İçsel ve Dışsal Atıf Ölçek Formu .....	162
Ek 2.9. Ayrımcılık Algısı Ölçek Formu .....	162
Ek 2.10. Grupla Özdeşleşme Ölçek Formu .....	163
Ek 2.11. Suriyeli Mültecilere Ait Tutum Ölçek Formu .....	164
Ek 2.12. Sosyal Mesafe Ölçek Formu .....	166
<i>Ek 3. Tesadüfi seçilmiş katılımcılar ve Kimlik Grupları için Araştırmada İncelenen Değişkenlere İlişkin Korelasyon Analizleri.....</i>	<i>167</i>
<i>Ek 4. Suriyelilere yönelik tutum ile ilişkili görgül çalışmalar ve açıklama düzeyleri.....</i>	<i>168</i>
<i>Ek 5. Taranmış Çalışmaların Bibliyografyası.....</i>	<i>174</i>
<i>Ek 6. Özgeçmiş.....</i>	<i>180</i>



## TABLO DİZİNİ

Tablo 1. Schwartz Değer Kuramının dört üst ve on temel değerinin motivasyonel amaçlarına göre kavramsal tanımları ve temel değerlere ilişkin önerilen alt bileşenleri	38
Tablo 2. Sosyal Aksiyom kategorilerinin içerikleri ve Schwartz değer kategorileri ile kuramsal temeldeki ilişkilerinin yönü.....	43
Tablo 3. Katılımcıların Demografik Özellikleri ( $N = 104$ ) .....	63
Tablo 4. Sistemin meşruluğuna ilişkin inançlar ölçeğinin iç tutarlılık katsayısı .....	67
Tablo 5. Yoksulluk ve toplumsal karmaşaya içsel atıflar ölçeğinin iç tutarlılık katsayısı .....	68
Tablo 6. Yoksulluk ve toplumsal karmaşaya dışsal atıflar ölçeğinin iç tutarlılık katsayısı .....	69
Tablo 7. Ayrımcılık algısı ölçeğinin iç tutarlılık katsayısı.....	70
Tablo 8. Ön çalışmada incelenen değişkenlerle ilgili betimsel istatistikler .....	72
Tablo 9. Ön Çalışma Değişkenleri Arasındaki Korelasyonlar.....	73
Tablo 10. Katılımcıların Demografik Bilgileri ( $N = 715$ ).....	75
Tablo 11. Sosyal aksiyomlar modelinin faktörlerine ilişkin önceki çalışmalarda elde edilen iç tutarlılık katsayıları.....	78
Tablo 12. Sosyal Aksiyomlar Ölçeği DFA Uyum İndeksleri .....	80
Tablo 13. SBYÖ <sub>6</sub> DFA Uyum İndeksleri .....	81
Tablo 14. Sistemin Meşruluğuna İlişkin İnançlar Ölçeği DFA Uyum İndeksleri .....	83
Tablo 15. Yoksulluk ve Toplumsal Karmaşaya İçsel Atıflar Ölçeği DFA Uyum İndeksleri .....	84
Tablo 16. Yoksulluk ve Toplumsal Karmaşaya Dışsal Atıflar Ölçeği DFA Uyum İndeksleri.....	84
Tablo 17. Ayrımcılık Algısı Ölçeği DFA Uyum İndeksleri .....	85
Tablo 18. Grupla Özdeşleşme Ölçeği DFA Uyum İndeksleri .....	85
Tablo 19. Suriyeli Mültecilere Ait Tutum Ölçeği DFA Uyum İndeksleri.....	86
Tablo 20. Sosyal Mesafe Ölçeği DFA Uyum İndeksleri .....	87
Tablo 21. Katılımcıların İncelenen değişkenler bakımından betimsel istatistik değerleri .....	89
Tablo 22. Sosyal kimlik gruplarının değerler, sosyal aksiyomlar ve Suriyelilere yönelik tutumlarına ilişkin çok değişkenli varyans analizi bulguları.....	90
Tablo 23. Türk, Arap ve Kürt sosyal kimlik grupları için değerler boyutları, sosyal inançlar boyutları, Suriyelilere yönelik olumsuz tutum ve sosyal mesafe değişkenlerine ilişkin Pearson korelasyon analizi bulguları .....	93
Tablo 24. Sosyal kimlik gruplarının HAR-mm ve HAZ-mm, İç Grupla Özdeşleşme, Suriyelilere Yönelik tutumlar, Sosyal Mesafe değişkenlerine ilişkin çok değişkenli varyans analizi bulguları .....	96
Tablo 25. Türk kimlik grubu için değerler boyutları, sosyal inançlar boyutları, sby, hiyerarşi çoğaltan, hiyerarşi azaltan, grupla özdeşleşme ve Suriyelilere yönelik olumsuz tutum değişkenlerine ilişkin Pearson korelasyon analizi bulguları.....	102
Tablo 26. Arap kimlik grubu için değerler boyutları, sosyal inançlar boyutları, sby, hiyerarşi çoğaltan, hiyerarşi azaltan, grupla özdeşleşme ve Suriyelilere yönelik olumsuz tutum değişkenlerine ilişkin Pearson korelasyon analizi bulguları.....	103

Tablo 27. Kürt kimlik grubu için değerler boyutları, sosyal inançlar boyutları, sby, hiyerarşi çoğaltan, hiyerarşi azaltan, grupla özdeşleşme ve Suriyelilere yönelik olumsuz tutum değişkenlerine ilişkin Pearson korelasyon analizi bulguları.....	104
Tablo 28. Türk ve Arap sosyal kimlik gruplarında SBY'nin meşrulaştırıcı mitler, iç grupla özdeşleşme ve Suriyelilere yönelik olumsuz tutum ile arasındaki korelasyon katsayılarının karşılaştırılmasına ilişkin bulgular .....	106
Tablo 29. Türk ve Kürt sosyal kimlik gruplarında SBY'nin meşrulaştırıcı mitler, iç grupla özdeşleşme ve Suriyelilere yönelik olumsuz tutum ile arasındaki korelasyon katsayılarının karşılaştırılmasına ilişkin bulgular .....	106
Tablo 30. Türk ve Arap sosyal kimlik gruplarının iç grupla özdeşleşme ile SBY, hiyerarşi artırıcı meşrulaştırıcı mitler ve Suriyelilere yönelik olumsuz tutum arasındaki korelasyon katsayılarının karşılaştırılmasına ilişkin bulgular .....	108
Tablo 31. Türk ve Kürt sosyal kimlik gruplarının iç grupla özdeşleşme ile SBY, hiyerarşi artırıcı meşrulaştırıcı mitler ve Suriyelilere yönelik olumsuz tutum arasındaki korelasyon katsayılarının karşılaştırılmasına ilişkin bulgular .....	109
Tablo 32. Suriyelilere yönelik olumsuz tutumların tahmininde meşrulaştırıcı mitlerin, iç grupla özdeşleşmenin etkisine ilişkin aşamalı hiyerarşik regresyon analizi.....	111
Tablo 33. Sosyal mesafe tahmininde meşrulaştırıcı mitlerin, iç grupla özdeşleşmenin etkisine ilişkin aşamalı hiyerarşik regresyon analizi.....	113
Tablo 34. Model 2 DFA Uyum İndeksleri .....	116
Tablo 35. Araştırma Savlarının Desteklenme Durumu.....	119
Tablo 36. Tesadüfi atama ile oluşturulan örneklem için değer boyutları, sosyal inanç boyutları, sby, hiyerarşi çoğaltan, hiyerarşi azaltan, grupla özdeşleşme ve Suriyelilere yönelik olumsuz tutum değişkenlerine ilişkin Pearson korelasyon analizi bulguları ...	167
Tablo 37. Suriyelilere yönelik tutum ile ilişkili görgül çalışmalar ve açıklama düzeyleri .....	168

## ŞEKİL DİZİNİ

Şekil 1. Model 1: Fishbein-Ajzen modelinin bir temsili.....	13
Şekil 2. Model 2: Planlanmış Davranış Kuramı Modeli.....	14
Şekil 3. Sosyal Baskınlık Kuramının Teorik Modeli (Sidanus ve Pratto, 1999'dan uyarlanmıştır). .....	35
Şekil 4. Eş-yönlü asimetri (Levin vd., 1998'den uyarlanmıştır).....	35
Şekil 5. Eş-yönsüz asimetri (Levin vd., 1998'den uyarlanmıştır).....	36
Şekil 6. Eş-yönsüz asimetri (Levin vd., 1998'den uyarlanmıştır).....	36
Şekil 7. Sıralamalarının altında yatan kaynaklarla birlikte 19 değerden oluşan önerilen dairesel motivasyonel süreklilik.....	40
Şekil 8. Sistemin Meşruluğuna İlişkin İnançlar ölçeğinin DFA modeli .....	68
Şekil 9. Yoksulluk ve Toplumsal Karmaşaya İçsel Atıf ölçeği DFA modeli .....	69
Şekil 10. Yoksulluk ve Toplumsal Karmaşaya Dışsal Atıf ölçeği DFA modeli.....	70
Şekil 11. Ayrımcılık Algısı ölçeği DFA modeli .....	71
Şekil 12. Portre Değerler Anketinin Ham Puanları ile Gerçekleştirilen Çok-Boyutlu Ölçekleme Analizine İlişkin Yapısı .....	77
Şekil 13. Portre Değerler Anketinin Merkezileştirilmiş Puanları ile Gerçekleştirilen Çok-Boyutlu Ölçekleme Analizine İlişkin Yapısı .....	77
Şekil 14. Sosyal Aksiyomlar DFA Modeli (n = 715) .....	79
Şekil 15. Türk Sosyal Kimlik Grubu için SBYÖ <sub>6</sub> DFA Modeli (n = 176).....	82
Şekil 16. Arap Sosyal Kimlik Grubu için SBYÖ <sub>6</sub> DFA Modeli (n = 133).....	82
Şekil 17. Kürt Sosyal Kimlik Grubu için SBYÖ <sub>6</sub> DFA Modeli (n = 405) .....	82
Şekil 18. Sosyal kimlik grupları düzeyinde ortalamaları anlamlı olarak farklılaşan değişkenlere ilişkin çizgi grafiği.....	97
Şekil 19. Cinsiyet*Sosyal Kimlik Etkileşimine İlişkin İncelenen Değişkenlerin Çizgi Grafikleri.....	98
Şekil 20. Model 1: Tutum-davranışsal niyet ilişkisinde ana akım yaklaşım modeli ....	114
Şekil 21. Model 1: Tüm gruplar için sınanan yol analizi modeli.....	114
Şekil 22. Model 2: Grupla özdeşleşme ve SBY değişkenlerinin tutum-davranışsal niyet ilişkisini yordamasına ilişkin yol analizi modeli.....	115
Şekil 23. Tüm örneklem için Model 2 yol analizi modeli.....	116
Şekil 24. Türk kimlik grubu için Model 2 yol analizi modeli.....	117
Şekil 25. Arap kimlik grubu için Model 2 yol analizi modeli .....	118
Şekil 26. Kürt kimlik grubu için Model 2 yol analizi modeli .....	118

## KISALTMA VE SİZMGE DİZİNİ

AA	: Ayrımcılık algısı
AMOS	: Analysis of Moment Structures
bkz.	: Bakınız
CFI	: Comparative fit index
çev.	: Çeviren
d	: Değer
diğ.	: Diğerleri
Ed.	: Editör
HAR-mm	: Hiyerarşi artırıcı meşrulaştırıcı mitler
HAZ-mm	: Hiyerarşi azaltıcı meşrulaştırıcı mitler
İGÖ	: İç grupla özdeşleşme
max.	: Maksimum
min.	: Minimum
örn.	: Örneğin
PM	: Politik muhafazakarlık
$R^2_{adj}$	: Adjusted explained variance/Düzeltilmiş açıklanan varyans
RMSEA	: Root mean square error of approximation
SED	: Sosyo-Ekonomik Düzey
SBK	: Sosyal Baskınlık Kuramı
SBY	: Sosyal Baskınlık Yönelimi
si	: Sosyal inanç
SKK	: Sosyal Kimlik Kuramı
SMİN	: Sistemin meşruluğuna ilişkin inançlar
SMK	: Sistemi Meşrulaştırma Kuramı
SRMR	: Standardized root mean square residual
SS	: Standart Sapma
YDA	: Yoksulluğa dışsal atf
T	: Ters kodlanmış madde
vb.	: Ve benzeri
vd.	: Ve diğerleri

## GİRİŞ

William J. McGuire'nin 'Sosyal psikoloji alanı, başından beri heterojen parçaların bir mozaığı olmuştur, ancak tutumlar tasarımının her zaman ana unsurlarındandır' (Crano ve Prislın, 2008, s. 3) sözü tutum kavramının alanyazında sarsılmaz bir yerinin olduğunu bir ifadesi olarak anlaşılabilir. Sosyoloji, siyaset bilimi, antropoloji gibi alanlarda da çalışılan, disiplinler arası bir kavram niteliğindeki tutum kavramının sosyal psikoloji için önemi ve vazgeçilmezliği birkaç noktadan ileri gelir: Tutumlar, sosyal grupların ve paylaşılan kimliklerin sınırlarını çizer (Smith ve Hogg, 2008, s. 338); kişinin davranışlarındaki tutarlılığı açıklar (Oskamp ve Schultz, 2005) ve bilinçli ya da bilinçsiz olarak kişiyi belirli bir davranışa ve söyleme (Van Dijk, 1998, s. 14) yöneltir. Sosyal davranışla güçlü bir ilişkisi olan tutumların (Wicker, 1969, s. 41), sürekli olarak seçim yapmamızı gerektiren karmaşık dünyamızda mevcut bilişlerimizle (değerler, inançlar, vb.) ve davranışlarımızla tutarlı olması beklenir. Özellikle, tutum-davranış ilişkisindeki tutarlılık önemlidir; çünkü tutumlar kişinin dünyayı (kişileri, kurumları ya da toplumsal konuları) algılama şeklini yansıtır. Bu algılayış, bireyin içinde yaşadığı dünya veya toplumsal çevresindeki nesnelere yönelik *olumlu ya da olumsuz, iyi ya da kötü, değerli ya da değersiz* gibi değerlendirmelerinin bir bütünü olarak tezahür eder. Bu bakımdan değerlendirmeye tabi olan nesnenin de toplumsal bir değer taşıdığından söz edilebilir.

Toplumsal değer taşıyan tutum nesnesine ilişkin inançlar, bilişler ya da davranışların tutum ile ilişkisinin tutarlılığı birçok araştırmacının odağında olmuş ve bu konu çeşitli kuramlar ile açıklanmaya çalışılmıştır (örneğin, Muhakeme Edilmiş Davranış Kuramı, Planlanmış Davranış Kuramı, Bilişsel Çelişki Kuramı, Kendilik Algısı Kuramı). Ancak, Wicker'ın (1969) tutum ve davranış ilişkisini inceleyen çalışmaları ele aldığı meta-analiz bulgularına göre 20. yüzyılın ilk yarısında gerçekleştirilen gruplar arası tutum çalışmalarının çoğunda tutum-davranış ilişkisinin tutarsız ya da zayıf olduğu belirtilmiştir. Meta-analize göre belirli bir konudaki açık davranıştaki varyansın ortalama olarak yalnızca %10'u davranışa ilişkin tutum ile açıklanabilmektedir. Özellikle de (grup dışı üyeler olarak) göç etmiş topluluklara yönelik tutum çalışmalarında tutum-davranış arasında tutarsız ilişkiler bulunmuştur (bkz., Kutner, Wilkins ve Yarrow, 1952; LaPiere, 1934; Warner ve DeFleur, 1969). Daha sonra sosyal tutumun kişilik kavramı gibi içsel süreçler ile ilişkisine yönelik çalışmalar da sosyal psikoloji alanyazınında yer almıştır

(bkz., Ajzen, 1987; George, 1990; Pratto vd., 1994; Riemann vd., 1993; Schoen ve Schumann, 2007). Bu çalışmalar kişilik faktörünün önyargı (bkz., Ekehammar ve Akrami, 2003; Reynolds vd., 2001), ayrımcılık (bkz., Parkins vd., 2006; Reynolds vd., 2007) gibi gruplar arası ilişkileri anlamada önem taşıyan sosyal tutumlar üzerindeki etkisini merkezine alan çalışmalardır; fakat gruplar arası ilişkiler söz konusu olduğunda tutum-davranış ilişkisindeki tutarlılık incelemelerine salt kişilik kavramı üzerinden bakmak eksik ve indirgemeci bir bakış açısına yol açmaktadır. Hogg ve Vaughan'a göre (2011, s. 54) sosyal psikologlar grup süreçlerini ve gruplar arası ilişkileri açıklamaya çalıştıklarında indirgemecilik sorunu en bariz hale gelmektedir. Önyargı, kalıp yargı, ayrımcılık gibi sosyal tutumlar söz konusu olduğunda sadece kişilik kavramı gibi birey düzeyi değişkenlerin incelenmesi sosyal tutumun açıklanmasında yetersiz bir bakış açısı olacaktır. Bu sorunu aşabilmenin en önemli yollarından biri (birey içi, bireyler arası, konum düzeyi ve ideolojik düzey gibi) farklı açıklama düzeylerinin bir arada olduğu kuramların temel alınmasıdır. Doise, açıklama düzeylerinin bir arada kullanımını artikülasyon (eklemlenme) kelimesi (Doise ve Pires, 2015, s. 900) ile ifade eder ve ona göre sosyal psikoloji çalışmalarında dört düzeyin birbirine eklenerek çalışılması düzeylerden birinde kavramsallaştırılan bir süreci daha iyi tanımlamayı sağlamaktadır. Dolayısıyla sosyal tutum çalışmaları söz konusu olduğunda tutum-davranış ilişkisinin çok düzeyli kuramlar ile ele alınması tutum-davranış ilişkisine yönelik geniş bir bakış açısı sağlayacaktır.

Mevcut çalışmada Güneydoğu illerinde bir arada yaşayan, toplumsal konumları birbirinden farklı olan Türk, Arap ve Kürt sosyal kimlik gruplarının dış grup üyesi olarak zorunlu göçe tabi Suriyelilere<sup>1</sup> yönelik tutumları çok düzeyli bir yaklaşım ile incelenmeye çalışılacaktır. İnançlar ve değerler, tutum ve davranışları birlikte şekillendiren iki önemli yapı olarak kabul edildiğinden (Hui ve Hui, 2009, s. 17) çalışmada öncelikle sosyal inançlar ve değerlerin zorunlu göçe tabi Suriyelilere yönelik tutumlar ve davranışlar ile ilişkisi üç farklı kimlik grubu düzeyinde incelenecektir. Ayrıca tutum-davranış ilişkisini incelemek için sosyal mesafe bir davranışsal niyet değişkeni olarak ele alınacaktır. Tutum ve davranış birbiriyle ilişkili olsa da niyetler bu ilişkiye aracılık etmektedir çünkü

---

<sup>1</sup> Türkiye'ye göç etmiş Suriyelilerin toplumsal statüdeki yerine ilişkin kabul edilmiş net bir tanımlama olmadığından mevcut tez çalışmasında bu grup 'zorunlu göçe tabi Suriyeliler' olarak tanımlanmıştır. Çalışmanın sonraki bölümlerinde ise bu grup için kısaca 'Suriyeliler' kavramı kullanılacaktır.

insanların gerçek davranışlarına en yakın unsurlardır (Ajzen & Fishbein, 1977). Davranışsal niyet olarak sosyal mesafe algısını tercih etmemizin sebebi ise bu değişkenin ırksal, etnik, ulusal kimlik ve sınıfsal konum tarafından belirlenen sosyal yaklaşma eğilimlerini içinde barındırmasıdır (bkz., Christ vd., 2010); bireyin iç grubunun değerlerini benimsemesi ve bu değerlere uyum sağlamasıyla ilişkilendirilebilmesidir (Triandis ve Triandis, 1960, s. 512).

Bir tutum, sosyal açıdan önemli nesnelere, gruplara, olaylara veya sembollere yönelik inanç, duygu ve davranış eğilimlerinin göreceli olarak kalıcı bir örgütlenmesi şeklinde tanımlanmaktadır (Hogg ve Vaughan, 2005). Dolayısıyla dünya hakkındaki geniş varsayımları veya sosyal gerçeklikleri temsil eden (Leung vd., 2007) ve nesnelere işlevlerini tanımlayan sosyal inançlar, tutuma dayalı kararları ve davranışları etkilemektedir. Sosyal inançların dış grup üyelerine yönelik tutumlar ile ilişkisini inceleyen çalışmalar yaygın değildir. Fakat ideoloji, değerler, normlar, kararlar, hedefler, beklentiler, dini dogmalar gibi temel bilgi kategorileri olarak inançların (Bar-Tal, 2000, s. 17) birçok bağlama uygulanabilmesini sağlayan özelliği, inançları sosyal davranışın iyi bir yordayıcısı yapmaktadır (Leung ve Zhou, 2008, s. 478).

Sosyal tutumlara etki eden diğer bir yapı ise değer sistemleridir. Allport'a göre (1955) değerler 'yaşamdaki hâkim güçtür', çünkü bir kişinin tüm eylemlerini gerçekleştirmesi süreci değerleri tarafından yönlendirilir. Bu durumda değerler, tutum ve davranışların altında yatan nedenler olarak anlaşılabilir. Schwartz'a göre (1994) bir değer, arzu edilen son duruma veya davranış biçimine ulaşmada yol gösterici olan ve kişinin benlik kavramının merkezinde yer alan (Rokeach, 1973) inançtır. Dış grup üyelerine yönelik tutumlar incelenirken toplumsal eylemlerimize de yön veren yapılar olarak değerler, sosyal tutumun anlaşılmasında açıklama potansiyeli taşımaktadır.

Sosyal tutumlar söz konusu olduğunda kendimizi ve içinde yaşadığımız dünyayı nasıl değerlendireceğimizi etkileyen ve yönlendiren bilişler olarak değerleri ve sosyal inançları bir arada inceleyeceğiz. Hem değerler hem de sosyal aksiyomlar, tutumları ve davranışları belirleyen, onları şekillendiren temel faktörler olmakla birlikte; değerler ve sosyal aksiyomlar birbirinden farklıdır. V. H. Vroom'un Beklenti Modeli'ne göre değerler, amaç-değeri taşıyan valanslara (değerliklere) benzetilebilir çünkü değerler

bireyin yaşamındaki önceliklerinin ne olduğuna, öncelikleri doğrultusunda hedeflerine ulaşmada temel motivasyonlar olarak işlev göstermektedirler (Leung vd., 2007, s. 94). Leung ve meslektaşlarına (2007) göre değerler elde edilmesi istenenin ‘ne’ olduğu sorusuna değerlendirici süreçleri işleterek cevap verirken sosyal aksiyonlar ise ‘ne’ olana ulaşılırken toplumsal dünyanın ‘nasıl’ algılandığına işaret ederek strateji, tutumları ve eylemleri etkiler.

Türkiye’de Suriyeliler’e yönelik tutumların ve davranışların değerlerle ve inançlarla ilişkisinin incelendiği çalışmalara bakılacak olursa, toplumsal konumları farklılaşan sosyal grupların dış grup üyelerine yönelik tutumları ve davranışlarını hangi faktörlerin ne derecede etkilediğine, bu etkinin ne tür bireysel koşullar ve bağlamları içerdiğine yönelik grupları bu açıdan karşılaştıran çalışmalara alanyazında sık rastlanmamaktadır (bkz., Konukoğlu, Üsten ve Güngör, 2020; Kaya, 2019). Türkiye’de sosyal konumları birbirinden farklı Türk, Kürt ve Arap sosyal kimlik gruplarının Suriyelilere yönelik tutumları ve davranışları arasındaki ilişki; bu ilişkinin sosyal değerler ve inançlarla nasıl ilişkilendiğinin birbirinden farklı olabileceği ve bu ilişkiyi etkileyebilecek farklı düzeydeki açıklamalar göz ardı edilmiştir. Bu göz ardı ediş, sosyal psikoloji alanyazınındaki önemli sorunlardan biri olan indirgemeciliğe örnektir. İndirgemecilik sorununu aşmanın bir yolu, çok düzeyli bir yaklaşımın benimsemektir. Suriyelilere yönelik tutumların değerler ve inançlarla ilişkilerinin incelenmesinde klasik bir bakış açısının ötesine geçilmeli; söz konusu ilişkiler farklı sosyal kimlik gruplarında ayrı ayrı incelenmeli ve bulgular, Sosyal Baskınlık Kuramının (SBK) sunduğu “ideolojik asimetri hipotezi” gibi çok düzeyli yaklaşım içeren kuramlar açısından değerlendirilmelidir. Böylelikle, tutumların/davranışların değerler ve inançlarla ilişkisini açıklamada hem birey içi, hem bireyler arası hem de konumsal ve ideolojik düzeyde açıklamalar bir arada ele alınmış olur.

SBK’de ‘insan toplulukları, grup-temelli sosyal hiyerarşi sistemleri tarafından yapılandırılır ve bu topluluklar hiyerarşik sistemi sürdürme eğilimi gösterir’ varsayımı (Sidanius ve Pratto, 2001, s. 31) ile tanımlanan Sosyal Baskınlık Yönelimi (SBY) dış grup üyelerine yönelik tutumlara etki eden bireysel farklılık değişkeni olarak ön plana çıkarılmıştır. Bu temel varsayım sosyolog Vilfredo Pareto’nun sosyal davranışı açıklarken kavramsallaştırdığı sosyal davranışın, değişmesi zor yönü olarak kabul edilen



‘Tortular’<sup>2</sup> görüşünden etkilenmektedir (Sidanius ve Pratto, 2001, s. 25). Pareto, tortuların iki türünden söz eder ve SBY’yi etkileyen türü ‘*toplamların kalıcılığı*’dır. Pareto’ya göre birey dünyayı ya da çevresini bir bütün olarak algılayamaz, dolayısıyla toplumun yapılarını da aile, iş, kurum gibi parçalar halinde algılar ve bu toplumsal birimleri birleştirerek (Mardin, 2018, s. 65) toplam genel kurumu yani geniş çerçevede hiyerarşik düzeni yaratır. Bu hiyerarşiler değiştirilmesi zor toplumsal yapılardır ve toplumsal tutumun, davranışın motivasyonel alt yapısını oluştururlar. SBK de toplumların kültürel, ideolojik, politik ve yapısal boyutlarını göz önünde bulundurarak hiyerarşiyi artıran meşrulaştırıcı mitlerle (ırkçılık, cinsiyetçilik, Protestan çalışma ahlakı, vb.) desteklenen grup-temelli hiyerarşilerin (ve eşitsizliklerin) neden var olduğuna dair motivasyonlara odaklanır (Sidanius vd., 2004). Bu yönüyle SBK, bireysel farklılık değişkeni olan SBY’yi ön plana çıkarsa da kuram olarak çok düzeyli bir bakış ile sosyal tutumların işleyiş mekanizmasını anlamada grup, konum ve ideoloji düzeyli bir yaklaşım olarak da karşımıza çıkmaktadır.

Sidanius ve Pratto (2001, s. 234) bireylerin neden kendi lehlerine olmayan tutumları sergileyip davranışlarda bulunduğunu SBK’nin ‘ideolojik asimetri hipotezi’ üzerinden açıklamaya çalışır. Buna göre grup-temelli toplumsal hiyerarşilerin korunup sürdürülmesinde toplumsal konumları farklı olan grupların davranış repertuarlarının birbirinden farklı olması etkilidir (Sidanius ve Pratto, 2001, s. 227). Davranış repertuarlarındaki bu farklılıkların üç türü mevcuttur: İdeolojik asimetri, asimetrik iç grup yanlılığı ve dış grup tarafgirliği. Bu üç türden biri olan ideolojik asimetri hipotezine göre SBY ile grup-temelli eşitsizliği destekleyen/eşitsizliğe karşıt olan meşrulaştırıcı ideolojiler arasındaki ilişkinin yönü ve derecesi yüksek ve düşük statülü gruplarda farklılıklar gösterir. Dolayısıyla ideolojik asimetri hipotezi, grup-temelli eşitsizliklerin sürdürülmesini sağlayan ideolojiler olarak ‘hiyerarşiyi meşrulaştırıcı mitlere’ odaklanır. Meşrulaştırıcı mit olarak ideoloji, içinde yaşadığı toplumdan soyutlanamayan bireyin toplumsal davranışlarına yön veren ve görüşlerine etki eden fikir kümesi olarak görülür (Mardin, 2018, s. 71; Van Dijk, 1998). Mannheim’a (2016, s. 32) göre birey içinde bulunduğu toplum ve çevreyi anlamaya, değiştirmeye ya da muhafaza etmeye çalışırken

---

<sup>2</sup> Tortu, bireyin eylemine yansıyan temel içgüdülerdir. Tortuların ilk türü ise ‘kombinasyon içgüdüleridir’ ve bu kavramın temel düşüncesi insanların gerçekliği bütün olarak değil, parçalar şeklinde algıladığıdır.

bağlı olduğu grubun özellikleri ve tutumları üzerinden değerlendirmede bulunur. Weberyana yaklaşım da ideolojinin içselleştirilmiş değerler düzeyinde işleyen bir ruh hali ve motivasyon durumu olduğunu savunur (Wuthnow, 1987, s. 123). Başka bir deyişle değer-akılcı bir toplumsal eylem<sup>3</sup> biçimi olarak ideoloji (Hanson, 2010, s. 48), hiyerarşik düzendeki ayrımların derinden derine sınıfların inanç ve değerlerinde yattığına işaret eder. Bu noktada, ideolojiler olarak meşrulaştırıcı mitlerin toplumdaki fonksiyonunun anlaşılması bakımından nasıl ussallaştırıldığını bilmekte fayda vardır. Eagleton (2011, s. 83), ussallaştırma ve meşrulaştırma kavramları arasında yakın bir ilişki bulunduğunu ileri sürer. Bu kavramlar, toplumsal inanç, değer, tutum gibi bireyin toplumsal eylemini şekillendiren fikirlerin (ideolojilerin) bireylerin gözünde kabul edilebilir hale gelmesini sağlar. Örneğin, bir değer olarak Protestan çalışma ahlakı (Rokeach, 1973), hiyerarşik sosyal sistemde hiyerarşinin alt katmanında yer alan grubun yoksulluğuna içsel atıflar yaparak grup-temelli eşitsizliği meşrulaştırır (Sidanius ve Pratto, 2001, s. 46). Böylece Protestan çalışma ahlakı toplumsal olarak mutabık olunmuş meşrulaştırıcı bir ideolojiye (mite) dönüşmüş olur. Dolayısıyla politik ve sosyal tutumların yapısına yönelik incelemelerde bireysel yönelimlerle iç içe olan ve açık/ulaşılabilir, değer-akılcı yapılar niteliğindeki ideolojilerin de incelenmesi gerekli hale gelmektedir.

Meşrulaştırıcı mitler, toplumsal sistem içinde toplumsal değeri yayan sosyal pratiklerin ahlaki ve entelektüel meşruluğunu sağlayan tutumlar, değerler, inançlar, kalıp yargılar ve ideolojileri içerir (Sidanius ve Pratto, 2001, s. 45). SBK'ye göre meşrulaştırıcı mitler (ideolojiler), hiyerarşi-artırıcı (cinsiyetçilik, otoriteryanizm, vb.) ve hiyerarşi-azaltıcı (sosyalizm, feminizm, anarşizm) olmak üzere ikiye ayrılır. İdeolojik asimetri hipotezine göre grup-temelli eşitsizliğin sürdürülmesi (Sidanius ve Pratto, 1993) ve farklı statüdeki grupların tutum/davranış farklılıkları, bu mitler arasındaki ilişkilerin dengesine bağlıdır. Bu noktada SBK'nin çalışmadaki önemi belirginleşmektedir. Sosyal aksiyomlar-değerler ve dış grup üyelerine yönelik tutumlar/davranışlar arasındaki ilişkinin grup düzeyinde farklılaşmasının ideolojik asimetri hipotezi ile açıklanabileceğini düşünüyoruz. Örneğin, düşük statülü grup üyelerinde sosyal aksiyomlar, değerler ve dış grup üyelerine yönelik tutumlar arasındaki ilişkide görülebilecek farklılıklar, bu grupların yüksek düzeyde eş-

---

<sup>3</sup> Değer-akılcı eylem: kişinin olası sonuçlarının farkında olduğu, dini, ahlaki değerlere ve ilkelere dayandırarak gerçekleştirilen eylemleridir (Çamlı, 2020, s. 17).

yönlü asimetri sergilemelerinden, yani grup-temelli eşitsizliği meşrulaştıran mitler ve SBY arasında pozitif yönlü ve anlamlı ilişkilerden kaynaklanabilir.

Türkiye'deki toplumsal yaşam, 2011 yılı itibari ile Suriye'de beliren iç savaş ve sonrasında Ortadoğu'yu etkisi altına alan çatışmalar ile başlayan zorunlu göçe tabi Suriyelilerin akınından etkilenmiştir. Toplumsal yaşama etkisi bakımından Türkiye'de yaşayan zorunlu göçe tabi Suriyelilere yönelik tutumlar, yoğun olarak incelenen bir konu olsa da genelde dar kapsamda (bkz., Ünal, 2014; Göker ve Keskin, 2016) ele alınmaktadır. Örneğin, mevcut çalışmada Türkiye'de gerçekleştirilen, zorunlu göçe tabi Suriyelilere yönelik tutumların ve davranışların incelendiği çalışmalara ilişkin bir tarama yapılmış; 2011 ve 2022 yılları arasındaki çalışmalardan %55.7'sinin birey düzeyinde açıklamalar sunduğu fakat sadece %5.7'sinin en az üç açıklama düzeyi içerdiği görülmüştür. Toplumsal konumları farklı olan Türk, Kürt ve Arap sosyal kimlik gruplarının zorunlu göçe tabi Suriyelilere yönelik tutumları/davranışları, çok düzeyli bir bakış ile incelenmesi gereken konulardan biridir. Bu tip bir çalışma farklı sosyal kimlik grupları arasındaki dinamikleri de ortaya koyacak ve bu dinamiklerin toplumsal düzene etkilerine dair grup-temelli bir yaklaşım ile öngörüler sağlayabilecektir.

Mevcut çalışmanın katılımcıları, yoğun sığınmacı göçü alan Güneydoğu illerinde yaşayan Türk, Kürt ve Arap sosyal kimlik gruplarından seçilmiştir. Bu seçimin iki önemli sebebi vardır. İlki, tutum nesnesi olarak seçilen ve Göç İdaresi Başkanlığı'nın 31.12.2022 tarihli verilerine göre Türkiye genelinde yaşayan 3.535.898 (resmi olarak geçici koruma statüsündeki) zorunlu göçe tabi Suriyelinin 1.078.233'ü Güneydoğu illerinde yaşamaktadır (bkz., <https://www.goc.gov.tr/gecici-koruma5638>). Bölge insanının büyük çoğunluğunun Suriyelilerle değişen düzeylerde temas ettiği varsayılmaktadır. İkinci sebep ise Güneydoğu illerinde (özellikle Gaziantep, Şanlıurfa, Mardin, Siirt, Batman, Kilis'te) Türk, Arap ve Kürt olmak üzere toplumsal konumları farklılaşan üç farklı sosyal kimlik grubunun yüzyıllardır birarada yaşıyor olmasıdır. Bu durumun, katılımcıların konum farklılıklarının tutum ve davranışlarına etkisini inceleme açısından önemli bir fırsat sağlayacağı öngörülmüştür.

Özetle, bu çalışmada farklı toplumsal statülere sahip olan Türk, Arap ve Kürt sosyal kimlik gruplarından bireylerin değer ve inançlarının zorunlu göçe tabi Suriyelilere

yönelik tutumları ve sosyal mesafeleri arasındaki ilişkiler incelenecek ve bu ilişkiler daha sonra SBK'nin ideolojik asimetri hipotezi üzerinden değerlendirilecektir. Çalışmanın ana hedefi SBK'nin, bireylerin bir dış gruba yönelik tutumlarının onların toplumsal statülerinin bir fonksiyonu olduğu yönündeki savlarını inceleyerek tutum-davranış ilişkisini daha ayrıntılı biçimde ele almaktır. Değer sistemi olarak Schwartz Değer Modeli (Schwartz, 1994); sosyal inanç sistemi olarak sosyal aksiyomlar (Leung ve Bond, 2004); bireysel farklılık değişkeni olarak da SBY araştırmanın temel değişkenleri olarak ele alınacaktır. Ayrıca SBK'nin önerdiği ideolojik asimetri hipotezi kapsamında da hiyerarşi-artıran mitler olarak politik muhafazarlık, sistemin meşruluğuna ilişkin inançlar, yoksulluğa ve toplumsal karmaşaya içsel atıf; hiyerarşi-azaltan mitler olarak da yoksulluğa ve toplumsal karmaşaya dışsal atıf, ayrımcılık algısı değişkenlerinin de hem SBY hem de iç grupla özdeşleşme değişkenleri ile ilişkileri de incelenecektir. Böyle bir yaklaşımın ülkemize göç etmek zorunda kalmış olan ve giderek daha yoğun biçimde toplumsal hayata dahil olmaya başlayan Suriyelilere yönelik farklı türden tepkileri anlama şansı yaratmasını beklemekteyiz. Elde edilecek bilgilerin toplumsal hayatın farklı alanlarında çıkması olası sorunların erkenden öngörülmesine ve çözümlerine katkı sağlamasını ummaktayız.

# 1. ARAŞTIRMANIN KURAMSAL TEMELLERİ

Bu bölümde öncelikle sosyal psikoloji literatüründe öne çıkan tutum-davranış modelinin en belirgin örnekleri konumundaki kuramlara, sosyal tutuma birey düzeyi yaklaşımlara ve grup düzeyi yaklaşımlara; bu yaklaşımlara yönelik eleştirilere değinilecektir. Daha sonra kapsamlı bir bakış açısı olarak genel çerçevede sosyal tutum, özelde de dış grup üyelerine yönelik tutum çok düzeyli bir yaklaşım olarak SBK'nin 'ideolojik asimetri' kavramı çerçevesinde değerlendirilecektir. Son olarak da Schwartz değer boyutları ve sosyal aksiyom alt kategorileri ile sosyal tutum arasındaki ilişki incelenecektir.

## 1.1. Sosyal Tutuma Genel Bir Bakış

G. W. Allport'a göre (1935) 'tutum, sosyal psikolojideki en belirgin ve vazgeçilmez kavramdır' çünkü tutum sosyal davranışla ilişkilendirilir (akt., Wicker, 1969). Alanyazında farklı değişken grupları (davranış, değer, algı, inanç, vb.) ile ilişkilendirilen ve temel unsurlardan biri olan tutum kavramı, genellikle bir nesneye veya nesne sınıfına yönelik olumlu veya olumsuz bir şekilde tepki vermek için öğrenilmiş bir yatkınlık olarak tanımlanmaktadır (Albarracín, Wang ve Noguchi, 2008, s. 34; Gross ve Niman, 1975, s. 361; Petersen ve Dutton, 1975). Tutumun tek bir tanımı yoktur; fakat Fazio ve arkadaşlarının (1982) yaptığı tanım kapsayıcı bir tanım olarak nitelendirilebilir. Buna göre bir tutum, belirli bir nesne ile belirli bir değerlendirme kategorisi arasındaki ilişki olarak görülebilir. Bir *tutum nesnesi* ile olan ilişki ya da bir nesneye yönelik değerlendirmeler olarak görülen tutum, nesneye yönelik bilgiler taşır ve bu nesne davranış, birey, grup, olay ya da durum gibi çeşitli biçimlerde olabilir. Nesneye ilişkin değerlendirmeler, tutumun içerdiği bilgiler temelinde gerçekleştirilmektedir. Öte yandan tutumlar belirli bir davranışın gerçekleştirilmesinin olası maliyetleri ve faydaları hakkındaki inançların bir işlevi olarak da görülebilir (Terry ve Hogg, 1996). Bu nedenle değerlendirici yatkınlıklar (*evaluative predispositions*) olarak tutumlar (Cohen, 1964; Fishbein, 1963), davranışın öncülleri olarak da kabul edilmektedir.

Davranışın öncülü olarak görülmesi, tutumun davranışla ve farklı değişken gruplarıyla (değerler, inançlar, bireysel özellikler, durumsal faktörler, vb.) ilişkisinin incelendiği çalışmaların da yolunu açmıştır. 1970'li yıllara gelindiğinde bu ilişkiyel incelemeler

birçok görgül çalışmanın konusu olmuştur (bkz., Ajzen ve Fishbein, 1977; Bentler ve Speckart, 1979; Fishbein, 1963; Heise, 1977; Warner ve DeFleur, 1969; Wicker, 1969). Söz konusu çalışmaların ana odak noktası tutumun belirli değişkenlerle ilişkisinin derecesi (zayıf/güçlü) ve tutarlılığı; bu ilişkiyi ve ilişkideki tutarlılığı etkileyen faktörleri sorgulamak/inceleme olmuştur. Örneğin, güçlü bir tutum-davranış ilişkisinin elde edilmesine yönelik incelemeler tutum ve davranış arasında bir tutarlılığın var olduğu önermesine dayanır (Sakallı-Uğurlu, 2018, s. 79). Bu temelde incelenen çalışmalarda tutum-davranış ilişkisine ve tutarlılığına etki ettiği düşünülen değişkenler şu şekilde sıralanmıştır: sosyal kısıtlama ve sosyal mesafe gibi durumsal faktörler (bkz., Acock ve DeFleur, 1972; Albrecht, Chadwick ve Alcorn, 1977; Warner ve DeFleur, 1969), ikincil olayların etkisi (Wicker, 1971), tutum-nesnesi ile doğrudan deneyim (Fazio ve Zanna, 1978), öznel normlar (Bentler ve Speckart, 1979), benlik denetleme (Ajzen, Timko ve White, 1982), sosyal yapıdaki konum (Liska, 1984), grup normları (Smith ve Louis, 2009; Terry ve Hogg, 1996; Terry, Hogg ve McKimmie, 2000; Wellen, Hogg ve Terry, 1998).

Yukarıda bahsedilen değişkenlerin tutum ve davranış ile ilişkisinin derecesinin ve tutarlılığının bir inceleme alanı olarak önemi, tutum nesnesi 'bir grup' olduğunda belirginleşmektedir. Kendisine mahsus nitelikleri ile biricik olan birey, dış grup üyesine yönelik tutumları söz konusu olduğunda bireysel özelliklerinin, kişisel değer ve inançlarının tersi yönünde tutumlar sergileyebilmektedir. Özetle bu bölümde sosyal tutumlar ile bağlantılı zayıf/tutarsız ilişkisellik konusu, literatürde öne çıkan tutum modelleri ve farklı analiz düzeyleri (birey içi, bireyler arası, konum ve sistem düzeyi) ile açıklanmaya çalışılacaktır.

## **1.2. Sosyal Tutuma Birey Düzeyi ve Grup Düzeyi Yaklaşımlar**

1930'larda Amerika Birleşik Devletleri'nde Çinli karşıtı tutumların incelendiği çalışmalar tutumun alanyazındaki gücünü sorgulatmıştır. Özellikle LaPiere'in (1934) Amerika'daki Çinlilere yönelik sosyal mesafeyi incelediği çalışma tutum incelemelerine ve döneme damgasını vurmuştur. Dış gruba yönelik sosyal tutumun bireyin davranışı ile ne derece örtüştüğünü incelediği araştırmasında LaPiere, Çinli birkaç çift ile çeşitli lokanta ve otelleri ziyaret etmiştir. Daha sonra ziyaret ettiği bu işletmeleri arayan LaPiere işletmecilere Çinlilere hizmet verip vermediklerini sormuştur. Yanıt veren 128 işletme

sahibinin %90'ından fazlası Çinlilere hizmet etmeyeceklerini belirtmiştir. LaPiere'nin çalışmasına benzer diğer bir çalışma da Kutner, Wilkins ve Yarrow (1952) tarafından gerçekleştirilmiştir. Bu araştırmada öncelikle iki beyaz kadın 11 restorana gitmiş ve daha sonra bu gruba siyah bir kadının katılmış olması restoran sahipleri tarafından bir tepkiye yol açmamıştır. Ancak içerisinde siyah bireylerin de olduğu bir grup için telefon ve mektup ile yapılan rezervasyon taleplerinden beşi isteksizce kabul edilse de altı restoran rezervasyon yapmayı reddetmiştir.

LaPiere'nin çalışmasının 'Tutum, davranışı yordar' önermesinin gerçekliğiyle ilgili hayal kırıklığı, tutum-davranış ilişkisini inceleyen birçok çalışmanın verilerinin yeniden değerlendirilmesine yol açmıştır. Wicker'ın (1969) meşhur incelemesinde ön plana çıkan en önemli çalışmalardan biri Warner ve DeFleur'un (1969) siyahlara yönelik davranışlar üzerinde tutumların etkisini ölçtükleri çalışmasıdır. Bu çalışmada düşük ve yüksek önyargı düzeyine göre deney koşullarına atanan katılımcılara siyahlar ve beyazlar arasındaki sosyal statü farklılıklarının azaltılması amacıyla siyah bireylerle birlikte gerçekleştirebilecekleri bir dizi davranışı (örn., 'siyah bir öğrencinin evine giderek okul deneyimlerini paylaşmak' ya da 'siyah biriyle fotoğraf çektirmek') sergilemeyi kabul edip etmedikleri sorulmuştur. Katılımcıların bir kısmına sergilemeyi kabul ettikleri davranış tipinin anonim kalacağı, diğer kısmına ise kamuya açık platformlarda paylaşılacağı bilgisi verilmiştir. Bulgular önyargı düzeyi yüksek olan katılımcıların davranışı gerçekleştirmeyi reddettiğini, önyargı düzeyi düşük olanların ise kabul ettiğini göstermiştir. Çalışmanın en önemli bulgusu ise davranışların anonim tutulacağı koşulda davranışı gerçekleştirmeyi kabul edenlerin sayısının reddedenlerden daha yüksek; davranışın kamuya paylaşılacağı koşulda ise redlerin kabullerden daha yüksek olduğudur. Warner ve DeFleur (1969) bu çalışmalarında durumsal değişkenlere de odaklanmış, 'sosyal kısıtlama' ve 'sosyal mesafe' gibi kavramların da sözel olarak ifade edilen tutum ve davranış arasında aracı değişken olarak görülmesi gerektiğini belirtmiştir.

Azınlık grubu üyelerine yönelik tutum ve davranışları ölçen bir başka çalışma da Kamenetsky, Burgess ve Rowan (1956) tarafından gerçekleştirilmiştir. Bu çalışmada katılımcıların siyahlara karşı ayrımcılığı ortadan kaldırmak için yasal önlemlerin talep edilmesine yönelik tutumları ölçülmüş ve daha sonra katılımcılara yasanın kabulü için kongre üyelerine gönderilecek bir dilekçeyi imzalayıp imzalamayacakları sorulmuştur.

Katılımcıların tutumları ve dilekçeyi imzalamayı kabul etmeleri arasında zayıf bir ilişki bulunmuştur.

Tutum-davranış arasındaki bu zayıf ilişki ya da tutarsızlıkların birçok incelemenin konusu olması 1960'lı yıllara gelindiğinde tutuma ilişkin kuram ve modellerin geliştirilmesine yol açmıştır. Bundan sonraki kısımlarda sosyal tutum ve tutum-davranış tutarlılığı öncelikle tutum modelleri ve kuramları ile; daha sonra birey düzeyi, grup düzeyi, çok düzeyli yaklaşımlar ile değerlendirilecektir.

### ***1.2.1. Sosyal Tutuma Birey Düzeyi Yaklaşımlar***

Tutum çalışmaları incelendiğinde dikkat çeken en önemli kuram Fishben'in (1963) tutum kavramına yönelik işlevsel bakış açısını yansıtan Muhakeme Edilmiş Davranış Kuramı ve bu kurama çeşitli katkılar yapılarak oluşturulan Planlanmış Davranış Kuramıdır (Fishbein ve Ajzen, 1975). Ön plana çıkan diğer önemli kuramlardan biri de bilişler-tutumlar-davranışlar arasındaki tutarlılığa odaklanan Bilişsel Çelişki Kuramıdır. Bahsedilen birey düzeyi kuramların genel olarak sosyal tutuma ilişkin bakış açıları yapılan ilgili çalışmalar üzerinden değerlendirilecektir.

#### ***1.2.1.1. Muhakeme Edilmiş Davranış Kuramı-Planlanmış Davranış Kuramı***

Fishbein'in bir nesne ile ilişkili inançlar ve nesneye yönelik tutumlar arasındaki ilişkiye dair geliştirdiği Muhakeme Edilmiş Davranış Kuramı (MEDK) tutum-davranış tutarlılığı için gerekçeler sunar. Fishbein'in davranışsal niyetlerin ve bu niyetlere karşılık gelen davranışların tahmini için geliştirdiği kuram, Dulany'nin Önermesel Kontrol Kuramınının (*Theory of Propositional Control*) bir uyarlamasıdır (Ajzen ve Fishbein, 1969). MEDK'ye göre üç tür bileşen, davranışın temel belirleyicileri olarak işlev görür: (1) davranışa yönelik tutumlar; (2) normatif inançlar (kişisel, sosyal); ve (3) normlara uyma motivasyonu (Wicker, 1969, s. 74). Davranışa yönelik tutumlar, bireyin belirli bir durumda belirli bir davranışı gerçekleştirmesinin sonuçları hakkındaki inançlarına ve bu sonuçları değerlendirmesine bağlıdır. Normatif inançlar (özel norm), iki normatif inanç kategorisine ayrılabilir: a) bireyin kişisel olarak ne yapması gerektiğine ilişkin inançları (kişisel davranış normu); b) bireyin 'toplumun' (önemli diğerlerinin) ne dediğine (grup normuna) dair kişisel inancı. Yani normatif bileşen, hem bireyin belirli bir durumda ne



yapması gerektiğine ilişkin kişisel inançlarını hem de başkalarının bu durumdaki davranışıyla ilgili beklentilerini, yani sosyal normatif inançlarını ve algısını içerir (Fishbein, 1967). Bu modele göre normatif inançların her biri, bireyin normlara uyma motivasyonu, yani yapması gerektiğini düşündüğü şeyi yapma arzusunun olup olmaması ile değerlendirilir. Örneğin, Fishbein'in (1963) 'bir bireyin bir siyaha yönelik tutumu, siyahların karakter özelliklerine dair bireyin inançlarının ve bu inançların değerlendirici yönünün bir işlevidir' hipotezini sınadığı çalışmada siyahları betimleyen on özellik (koyu ten, atletik olma, müzikalite, cana yakınlık, vb.) ile siyahlara yönelik tutumlar arasındaki ilişki incelenmiştir. Çalışmanın bulguları, katılımcıların söz konusu özelliklerin ne derece siyahlara özgü olduğuna ilişkin tahminleri ve elde edilen tutum skorları arasındaki korelasyonun .80 ( $p < .001$ ) düzeyinde olduğunu göstermiştir.

Fishbein, normlara uyma motivasyonunu 'davranışı gerçekleştirme niyeti' olarak kavramsallaştırır. Bir bireyin belirli bir davranışı gerçekleştirme niyeti; davranışı gerçekleştirmeye yönelik tutumunun, davranışı yöneten normların ve bu normlara uyma motivasyonunun bir fonksiyonudur (Bennett ve Harrell, 1975). Ayrıca, davranışsal niyet, tutum ve açık davranış arasında aracı değişken görevini de üstlenir (Şekil 1).

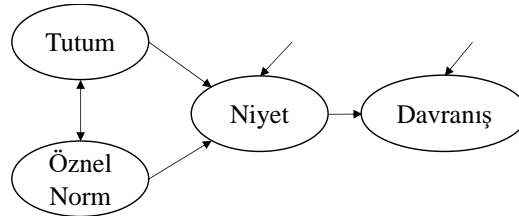

Şekil 1. Model 1: Fishbein-Ajzen modelinin bir temsili  
Not. Bentler ve Speckart, 1979'dan uyarlamıştır (Niyet ve davranış endojen değişkenlerdir).

Bu kurama göre durumsal değişkenler ve kişilik özellikleri, yalnızca (belirli bir davranışı gerçekleştirmeye yönelik) tutumla, kişisel normatif inançlarla veya sosyal normatif inançlarla ilişkili ise kişinin davranışsal niyetlerini etkileyecektir (Fishbein, 1967).

Özetle, davranışı gerçekleştirme niyetinin, tutumsal bir bileşen ve normatif bir bileşenden etkilendiğini varsayan model, davranışsal niyetlerin öngörülmesi için geliştirilmiş bir modeldir. Bu modele göre davranışın en yakın öncülü davranışsal niyettir. Davranışsal niyet, *tutum* (davranışı gerçekleştirmenin veya gerçekleştirmemenin sonucuna ilişkin inançlar) ve *öznel norm* (bireyin ne yapması gerektiğine ilişkin başkalarının ne düşündüğüne dair değerlendirmesi) tarafından belirlenir (Trafimow, 2009, s. 506).

MEDK modeli iki bakımdan eleştirilmektedir. İlki, modelin davranışı değil sadece davranışsal niyeti tahmin etmesidir. İkincisi, kişinin kendi iradesinin olduğu koşullarda niyetin oluşturabileceği, dolayısıyla bu modelin sadece istemli davranış tahminleri üretebileceğidir (Liska, 1984, s. 63; Sakallı-Uğurlu, 2018).

Ajzen daha sonra bu kuramı davranışın tamamen kişinin kontrolü altında olmadığı durumları da kapsayacak şekilde genişletmiş ve Planlanmış Davranış Kuramını (PDK) önermiştir. PDK'ya göre insanların istem dışı davranışlarda bulunma niyetlerini ve gerçek davranışlarını doğru bir şekilde tahmin etmek için davranışın ne derece kişisel kontrol altında olduğunu da hesaba katmak gerekir (Ajzen ve Madden, 1986). Algılanan davranışsal kontrol, *insanların davranışları üzerinde ne kadar kontrole sahip olduklarına dair algıları* şeklinde kavramsallaştırılmıştır (Trafimow, 2009, s. 510). Bu kurama göre niyet-davranış ilişkisi, yüksek davranışsal kontrol düzeyinde daha güçlü olacaktır; dolayısıyla gerçek davranışı tahmin etmek için algılanan davranışsal kontrol, niyetlerle etkileşime girecektir. Bu kuramın bir diğer varsayımı ise algılanan davranışsal kontrolün de tutumlar ve öznel normlar gibi üçüncü bir niyet yordayıcısı olacağı iddiasıdır.

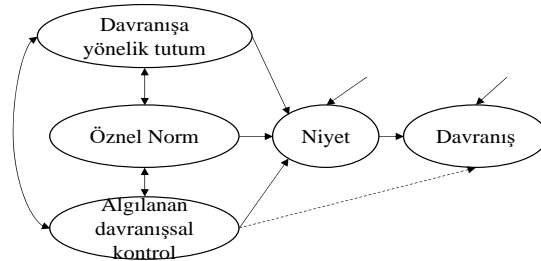

Şekil 2. Model 2: Planlanmış Davranış Kuramı Modeli  
Not. Ajzen, 1991'den uyarlanmıştır (Niyet ve davranış endojen değişkenlerdir).

Ajzen (1991) kuramın test edildiği 19 çalışmanın çoğunda öznel normlar ve niyet arasındaki bağlantının anlamlı olmadığını; ancak algılanan davranışsal kontrolün ise gerçek davranış üzerinde ana etkilerinin olduğunu bulmuştur. Böylece öznel normları davranışsal niyetlerle ilişkilendiren kanıtların yetersiz olduğu sonucuna varılmıştır.

*Algılanan davranışsal kontrol* genellikle 'A, benim kontrolüm altında' ve 'A, benim için gerçekleştirilmesi kolay' gibi öğelerle ölçülmektedir. Trafimow (2009) kontrol ve zorluk algılarının birbiriyle karıştırılmaması gerektiği konusuna dikkat çekmiştir. Ajzen (1991),

‘algılanan davranışsal kontrol’ün Bandura’nın algılanan ‘öz-yeterlik’ kavramıyla uyumlu olduğunu iddia etse de bir grup araştırmacı, algılanan zorluk ve algılanan kontrol ile ne kastedildiğinin daha net olması gerektiğini savunmuştur (bkz., Cheung ve Chan, 2000; Terry ve O’Leary, 1995). Terry ve O’Leary’e (1995) göre, algılanan zorluk ve algılanan kontrol farklıdır; dolayısıyla farklı öncülleri vardır. Üstelik bir meta-analiz çalışması davranışsal zorluğun, davranışa yönelik niyeti davranışsal kontrolden daha iyi yordadığını da göstermiştir (Trafimow ve vd., 2002).

Hem MEDK hem de PDK ile ilgili karşılaşılan problemlerden birisi de davranışsal niyet ve davranışta açıklanamayan varyansın büyüklüğüdür. Örneğin, Armitage ve Conner (2001) tarafından yapılan bir meta-analiz çalışmasında algılanan davranışsal kontrol ile niyet arasındaki ortalama korelasyon .40 olarak bulunmuştur. Sheeran (2002) ise niyet ve davranış arasında ortalama .53’lük bir genel korelasyon bildirmiştir. İki kuramın da yapısında bulunan bileşenler dikkatlice değerlendirildiğinde bile rastgele ölçüm hatası gösterdikleri bildirilmiştir. Kuramların bileşenlerindeki kusurlu ölçümler, bileşenlerin yordama geçerliğini sınırlamaktadır (Conner, 2020).

Tutum-davranış tutarlılığını etkileyen önemli faktörlerden biri olarak görülen ve her iki kuramın da sosyal bileşeni olan ‘öznel norm’ kavramı birçok çalışma için beklenen düzeyde bir etki göstermemiştir (Hogg ve Smith, 2007, s. 109). Tutum-davranış tutarlılığında sosyal bağlam ya da sosyal etki olarak kavramsallaştırılan bu kavram, grup üyeleri için uygun davranışın ne olduğunu belirleyen kurallar olarak sosyal psikolojik literatürdeki tanımı (Turner, 1991) bakımından bazı eksiklikler sergilemektedir. White, Terry ve Hogg (1994), normların benlik kategorizasyonu ile desteklenen bir referans olarak grup davranışını düzenlediğini ileri sürmüştür. Bu noktadan hareketle davranışsal niyetlerin tahmininde öznel norm içeriğinin bir referans grup temelinde incelenmesi gerektiği vurgulanmaktadır. Örneğin, White, Terry ve Hogg’un (1994, s. 2188) Avustralyalı heteroseksüel lisans öğrencilerinin güvenli cinsel davranış sergileme eğilimlerini inceledikleri çalışmada normlar üç açıdan ele alınmıştır: öznel norm, davranışsal norm ve grup tutumu (normu). Bu çalışmada grup normunun katılımcıların güvenli cinsel davranış sergileme niyetlerini daha yüksek düzeyde etkilediği ortaya konmuştur.

Sonuç olarak, MEDK davranışı değil, davranışsal niyeti tahmin etmeyi hedeflemekte; insanı rasyonel bir varlık olarak kabul etmektedir. Öte yandan, kuram, insan davranışının diğer belirleyicileri olan duygusal, bilişsel süreçleri ve irrasyonel faktörleri hesaba katmakta başarısız kalmaktadır (Sniehatta, Presseau ve Araújo-Soares, 2014). PDK tarafından, davranışın ne derece bireyin kontrolünde olduğuna dair etkilerin görülebilmesi için modele eklenen algılanan davranışsal kontrol, davranışı tahmin etmede güçlü etkiler sergilemiştir. Fakat bireyin bir davranışı gerçekleştirme niyeti ile ilgili algılanan kontrolü, davranışın belirli bir durumda gerçekleşeceğini öngöremez ve durumsal faktörlerin davranışsal performansı etkilemesi de hayli muhtemeldir (Yzer, 2012). Öte yandan, algılanan davranışsal kontrol kavramının, algılanan davranışsal zorluk kavramından ayrıştırılması gerekmektedir. Bu ayrım yapılsa bile algılanan davranışsal zorluğun davranışı algılanan davranışsal kontrolden daha iyi yordadığı da görülmüştür (bkz., Terry ve O'Leary, 1995).

Özetle, davranışların sadece insanların algılanan normları ve algılanan davranışsal kontrolü açısından değil, aynı zamanda bireyin davranış geçmişi ve daha geniş sosyal etkiler açısından da anlaşılması gerekir (Conner ve Sparks, 2015). Geniş sosyal çevrede insanların davranışları üzerinde MEDK ve PDK bileşenlerinin gösteremediği bir dizi etki olacaktır. Örneğin, MEDK ve PDK grup normu ya da referans grup etkisini göz ardı ederek grup süreçlerinin ve toplumsal tutumun davranış üzerindeki etkisini azımsamaktadır.

#### *1.2.1.2. Bilişsel Çelişki Kuramı*

Allport'a göre (1935), iki kişi bir nesneye karşı aynı derecede duygulanıma sahip olsa da bu nesneye karşı tutumlarında niteliksel olarak farklılık olabilir. Allport söz konusu farklılığa değinmekle birlikte bunun ne şekilde ölçülmesi gerektiğine dair bir yöntem önermemiştir. Öte yandan, tutum konusuna davranışçı temelde yaklaşan Doob (1947) tutum kavramını tepki vermeye yönelik öğrenilmiş bir yatkınlık olarak tanımlamıştır. Bu nedenle, iki kişi bir nesneye yönelik aynı tutumu öğrenmiş olsa da kişiler farklı tepkiler verebilirler. Doob'un davranışçı yaklaşımına karşılık Chein (1948) ise iki bireyin aynı nesneye yönelik aynı derecede olumlu tutumunun olmasına rağmen nesnenin kendisi hakkında farklı bilişlere sahip olabileceğini belirtmektedir. Dolayısıyla tutum, duygusal

(duygulanım), bilişsel (bilgi) ve konatif (davranış) bileşenlerden oluşan bir yapı olarak görülebilir (Bagozzi ve Burnkrant, 1979).

Biliş-tutum-davranış üçlüsü arasında tutarlı ve güçlü bir ilişki olması gerektiğini varsayan kuramlardan biri de Bilişsel Çelişki Kuramıdır (BÇK). Festinger 1957'de davranış ve tutumlar arasında güçlü bir işlevsel ilişki olduğunu ileri sürdüğü (Regan ve Fazio, 1977, s. 29) BÇK'yi geliştirmiştir. Heider'in Denge Kuramı (Munroe, 2007) geleneğinden hareketle geliştirilen BÇK, tutumların davranışları takip ettiği sürece biliş-tutum-davranış ilişkisinde herhangi bir tutarsızlık olmayacağını iddia eder. Ancak bir kişinin bilişleri, tutumları ve davranışları uyumsuzsa, kişi tutarlılığı yeniden sağlamak için bilişini, tutumunu veya davranışını değiştirmeye motive olacaktır. Lavergne ve Pelletier (2016, s. 845) davranışı değiştirmenin tutumları değiştirmekten daha zor olduğuna vurguda bulunarak uyumsuzluğun telafisi sürecinde başvurulan stratejilerden ilkinin tutum değişikliği olacağına işaret ederler. Fakat tutumun davranışa uyumlu hale getirilmesi süreci de eşzamanlı erişilebilirlik<sup>4</sup> (Newby-Clark, McGregor ve Zanna, 2002, s. 158) ve bilişlerin algılanan önemi (Lavergne ve Pelletier, 2016, s. 842) gibi belirli koşullara bağlıdır.

BÇK ile geliştirilen uyumsuzluk paradigması uygulamaları tutum değişikliği gibi şaşırtıcı sonuçlar doğursa da kuram tutum değişikliğini yaratan mekanizmaya tam bir açıklık getirememiştir. Bu nedenle karşıt-tutumusal davranışın yarattığı değişimin kuramda öngörülenden daha fazla sayıda faktöre bağlı olduğu düşünülmüştür (Gawronski ve Brannon, 2019, s. 100). Bilişsel çelişki ile ilişkili sonraki çalışmalar karşıt-tutumusal davranışı takip eden tutum değişikliğinin çeşitli etkenlere bağlanabileceğini göstermiştir. Bu etkenler; davranış için hiçbir dış gerekçenin olmadığı durumlar (bkz., Aronson ve Carlsmith, 1963; Zanna, Lepper ve Abelson, 1973), davranışı benimsemede bir seçim olanağının olması (bkz., Hobden ve Olson, 1994; Stroebe ve Diehl, 1981; Zanna ve

---

<sup>4</sup> İnsanların potansiyel kararsızlıklarının eşzamanlı erişilebilirliğini belirlemek için araştırmacılar, katılımcıların tek kutuplu değerlendirme sorularına yanıt verme gecikmelerini ölçmektedir. Bu yanıt gecikmeleri daha sonra eşzamanlı erişilebilirlik puanı elde etmek için kararsızlık benzeri bir formüle tabi tutulur. Dolayısıyla, eşzamanlı erişilebilirlik puanları potansiyel kararsızlık puanlarıyla aynı özelliklere sahip olur (Newby-Clark, McGregor ve Zanna, 2002, s. 158).

Cooper, 1974) ve karşıt-tutumsal davranışın potansiyel sonucu ve bireyin anonimliği (bkz., Hobden ve Olson, 1994) gibi etkenlerdir.

Kişinin bilişi, tutumu ve davranışı arasındaki tutarsızlığın yol açtığı uyumsuzluğun sebeplerinin çeşitliliği (Petty, Wegener ve Fabrigar, 1997, s. 619) BÇK'ye yönelik farklı bakış açılarının gelişmesine yol açmıştır. BÇK'ye göre çelişkinin yarattığı uyumsuzluk, kişiler tutumları ile çelişkili olan davranışın istenmeyen sonuçlar doğuracağını önceden gördüklerinde ve bu davranışın kişisel sorumluluğunu kabul ettiklerinde ortaya çıkar (Cialdini, Petty ve Cacioppo, 1981, s. 378). Fakat Greenwald ve Ronis (1978), 'uyumsuzluğun uyarıcı etkisinin' psikolojik tutarlılığı korumaktan ziyade, ego savunmasına veya öz-saygının sürdürülmesine hizmet ettiğinde tutarsız bilişlerde değişiklikler meydana geldiğini iddia eder.

Klasik bilişsel uyumsuzluk deneylerinde denekler sıkıcı ya da önemsiz olduğu ortaya çıkan bir görev için çaba harcadıklarında, bu çabalarını genellikle görevin önemini artırarak (görevin eğlenceli olduğunu iddia ederek) haklı çıkarırlar. Ancak Rosenfeld, Giacalone ve Tedeschi, (1984) bilişsel uyumsuzluk deneylerinin aslında kişilerarası yönleri vurguladığını; deneklerin kendi tutum beyanları (görevin önemini artırma) ile deneyçilerin (değerlendiricilerin) gözünde olumlu bir kimliği sürdürmeye çalıştıklarını iddia eder. Yani denekler verilen görevin eğlenceli olduğunu iddia ederse, olumlu bir kişilerarası imajı sürdürebilir. İzlenim Yönetimi Kuramına göre bilişsel uyumsuzluğun başlıca nedeni, deneylerindeki denekler için önemli bir değerlendirici kitleye iyi görünmektir (Rosenfeld, Giacalone ve Tedeschi, 1984, s. 395). Yani çabayı veya eylemi gerekçelendirme durumlarındaki tutum değişikliği bilişsel gerilimden çok kişilerarası kaygıların sonucudur. Hobden ve Olson'un (1994) katılımcılardan avukatlar hakkında küçük düşürücü bir fikrayı kayda okumalarını istedikleri çalışmada yüksek seçim (eylemi gerçekleştirmeyi ret/kabul seçeneği) koşulundaki katılımcıların isimlerinin gizli tutulması (anonim olması) durumunda avukatlara yönelik daha olumsuz tutumlar sergilemeleri de izlenim-yönetimi bakış açısı ile açıklanabilir.

BÇK'ye yönelik eleştirilerden bir diğeri de kuramın davranış öncelikli yaklaşımıdır. Bu durumda kuramın 'tutumdan-davranışa etkisi'ni görmezden geldiği söylenebilir. Chaiken ve Stangor (1987) 'davranıştan-tutuma' ve 'tutumdan-davranışa' örüntülerinin

kendilerine özgü koşulları olduğunu belirtir. Bu görüşe göre, içsel ipuçlarının zayıf olduğu durumda davranışlardan tutumlara atıflar yapılırken, içsel ipuçlarının güçlü olduğu durumda ise tam tersi bir durum söz konusu olabilir. Chaiken ve Stangor (1987) bir tutum nesnesine yönelik içsel ipuçları zenginse bireyin bu tutumunun davranışı şekillendirebileceğini belirtir. Bu noktada tutum-davranış tutarlılığını etkileyen farklı düzeylerin olduğu söylenebilir. Clémence'in de (1994) belirttiği gibi tutum-davranış uyumsuzluğunda karşıt-tutumusal davranışın uyandırdığı şu iki düzeyin önemi ortaya çıkar: birey içi düzey ve gruplar arası düzey. Örneğin, Bagozzi ve Burnkrant'ın (1979, s. 927) tutum-davranış ilişkisinin davranışın sosyal veya normatif kısıtlamalarla ters düşmediği ölçüde güçlü olacağı vurgusu olguyu grup düzeyinde ele almanın önemine işaret etmektedir.

Festinger'in sosyal grupların çelişkiyi yaratan ya da azaltan bir kaynak olabileceği yönündeki görüşlerine rağmen, geçmişte uyumsuzluk araştırmaları başkalarının eylemlerinin tutumlarımızı nasıl değiştirebileceğine nerdeyse hiç odaklanmamıştır (Cooper, 2011). Ayrıca, kişisel bir uyumsuzluk olarak bilişsel çelişki daha çok Batıya özgü bir fenomen şeklinde yorumlanmıştır (Heine ve Lehman, 1997; Markus ve Kitayama, 1991). Kolektivist kültürlerde gerçekleştirilen çalışmalar da BÇK'nin 'Batılı fenomen' olabileceği fikrini desteklemektedir. Örneğin, Kitayama ve arkadaşlarının (2004, s. 531) Avrupalı-Amerikalı ve Japon katılımcılarla gerçekleştirdiği deneysel çalışmada Japon katılımcıların bilişsel çelişkiyi sosyal ipuçları belirginleştirildiğinde daha çok deneyimledikleri görülmüştür. Bu durum, bilişsel çelişkinin istikrarlı ve bağımsız bir benlik yapısı gerektirdiği ve dolayısıyla bu türden bir benlik yapısına sahip olmadığı bilinen kolektivist kültürlerdeki bireylerin bilişsel çelişki yaşamayabileceği şeklinde yorumlanabilir (bkz., Heine ve Lehman, 1997). Kimliğimiz ve benlik duygumuz, diğerleriyle karşılıklı bağımlılık veya ortak kategori üyeliği ile yapılandırılır ve tanımlanır (Cooper ve Hogg, 2007, s. 365). Dolayısıyla grup düzeyinde bakıldığında benlik kategorizasyonu süreçlerine göre birey ve bireyin içinde bulunduğu grubun üyeleri bir iç grup prototipini özümser ve bu prototipe benzemeye çalışır (Hogg, 2001). Sosyal Kimlik Yaklaşımının grup-temelli bu açıklamasına göre kimliğimizin ve benlik duygumuzun anlamlı bir bölümünün diğer insanlarla paylaşıldığı sonucuna varılabilir ve böyle bir paylaşım bilişsel çelişkinin de (uyumsuzluğun) aynı grubun üyeleri arasında

paylaşılabileceğine işaret eder. Diğer bir deyişle, özdeşleştiğimiz bir grubun başka bir üyesinin çelişki (uyumsuzluk) yaşadığına veya karşıt-tutumsal/ikiyüzlü bir şekilde davrandığına tanık olarak uyumsuzluğu dolaylı bir şekilde de deneyimleyebiliriz (Cooper ve Hogg, 2007, s. 365). Ayrıca, karşılıklı bağımlı benlik kurgusunun (Kağıtçıbaşı, 2005; Markus ve Kitayama, 1991, s. 227-229) daha çok gözlendiği kolektivist kültürlerde bireylerin tutumları, *önemli diğerlerinin* davranışlarından bireyci kültürlerdeki bireylerin etkilendiğinden daha fazla etkilenir. Uygun koşullar altında, uyumsuzluk sadece bir kişinin tek başına deneyimlediği bir durum değildir; kişinin bir izleyici olarak tanık olduğu tutum ile tutarsız davranışı gözlemlediğinde de deneyimlenebilir. Örneğin, Cooper ve Hogg'a göre (2007, s. 360) uyumsuzluğun izleyici üzerindeki etkisi, bir bireyin uyumsuzluğu kişisel olarak deneyimlediği zamanki etkisine büyük ölçüde benzer olabilir. Bu durum tutum, düşünce ve davranışlarda değişikliklere yol açabilir; çünkü bilişsel çelişki daha çok benliği içeren bilişler tarafından yaratılmaktadır. Bu görüşe göre bilişsel çelişkinin merkezinde benlik kavramının bütünlüğünü korumanın (Cooper ve Hogg, 2007) olduğundan da söz edilebilir.

Özetle, BÇK'de 'sosyal grupların bir çelişki (uyumsuzluk) kaynağı ve aynı zamanda çelişkiyi azaltmak için bir kaynak olabileceği yönündeki varsayımı' vurgulansa da (örn., Aronson ve Carlsmith, 1962; Aronson ve Mills, 1959; Brehm, 1956; Erlich, Guttman, Schonbach ve Mills, 1957) kuramı temel alan ilk dönem araştırmalarda bireyin içinde olduğu sosyal gruba yeterince dikkat yöneltilmemiştir (Cooper ve Stone, 2000). 2000'li yıllara gelindiğinde ise kuram, grup temelli bir yaklaşımla incelenmeye başlanmıştır (bkz., Blackman, Keller ve Cooper, 2016; Cooper, Feldman ve Blackman, 2019; Cooper ve Trujillo, 2014; Monin, Norton, Cooper ve Hogg, 2004; Norton, Monin, Cooper ve Hogg, 2003).

#### *1.2.1.2.1. Bilişsel Çelişki Kuramına Grup Düzeyi Bir Bakış Açısı Olarak Dolaylı Çelişki (Vicarious Dissonance).*

Yukarıda da belirtildiği gibi, bireyin bireysel çelişkidekine benzer biçimde caydırıcı bir psikolojik durumla sonuçlanan çelişkiyi ve bu çelişkinin yarattığı rahatsızlık duygusunu, bir gözlemci olarak başkalarının (önemli diğerlerinin) karşıt-tutumsal davranışlarına tanık olurken de deneyimleyebilmesi mümkündür (Norton vd., 2003, s. 48). Bilişsel çelişkinin bu şekilde grup düzeyinde yaşanması 'dolaylı çelişki (uyumsuzluk) (*vicarious*



*dissonance*)’ olarak kavramsallaştırılır. Klasik bilişsel çelişki çalışmalarında olduğu gibi dolaylı çelişkide de bireyin tutum değişikliğine yönelmesi süreci ve bu süreci etkileyen faktörler incelenmektedir. Bu aşamada kimlikle özdeşleşme düzeyi önemli bir faktör olarak ortaya çıkar. Çünkü tutumlar, kişinin kendisi için önemli diğerlerinin tutumlarına zamanla daha fazla benzer hale geldiğinde grup standartlarına da uyumlu hale gelir; bu uyma, insanların belirli bir grupla özdeşleşme düzeyiyle belirlenir (Terry ve Hogg, 1996). Tutum değişikliği bağlamında grup prototipleriyle karşılaştırmalar, grup üyelerini (kendimiz dahil) grup prototipinin çeşitli yönlerine uygun olup olmadıklarını değerlendirmemize olanak tanır. Daha sonra grubun prototipik niteliklerine, tutumlarına ve davranışlarına dayanarak bu kişinin davranışı hakkında beklentiler üretebiliriz. Dolayısıyla özdeşleşme arttıkça benlik, bir grup üyesi olarak kategorize edilir; ikna gibi tutum değişikliği süreçlerinde önemli diğerlerinin yokluğunda bile tutumlarımız ve benlik kavramımız grup prototipine uyacak şekilde dönüşür (Hogg vd., 1990). Paylaşılan kimliğin bahsedilen önemi, dolaylı çelişki çalışmalarında grup düzeyli bakış açısı sağlaması bakımından bireyin kimlikle özdeşleşme düzeyine de geniş yer vermektedir.

Dolaylı çelişki çalışmalarında tipik bir senaryo kullanır ve bu senaryoda işbirlikçi olarak iç gruptan bir bireyin (işbirlikçinin) tutumu ile tutarsız bir davranışta bulunması ve gerçek katılımcının bu sürece tanık olması sağlanır ya da katılımcıdan böyle bir durumu hayal etmesi istenir. Dolaylı çelişkinin ilk çalışması Norton ve arkadaşları (2003) tarafından gerçekleştirilmiştir. Bu çalışmada bireylerin, önem atfettikleri grupların üyelerinin tutarsız davranışlarda bulunduğu tanık olduklarında tutumlarını değiştirdiği şeklindeki dolaylı çelişki hipotezini test etmişlerdir. Öğrencilerden oluşan katılımcılar, grup içi veya grup dışı (deney işbirlikçisi) bir üyenin karşı olduğu ‘eğitim ücretlerinin artırılması’ konusuyla ilgili olumlu tonda bir yazı yazmayı kabul ettiği bir diyaloga tanık olmaktadır. Araştırmada gerçekleştirilen ilk çalışmanın sonuçlarına göre deneyci ve işbirlikçinin (grup içi üyenin) konuşmasına tanık olan katılımcılardan grupla özdeşleşme düzeyi yüksek olanların olmayanlara göre daha fazla çelişki yaşadığı ve tutumlarında değişikliğe gittikleri görülmüştür.

Dolaylı çelişkinin deneyimlenmesi sürecinin klasik bilişsel çelişki süreçleri ile örtüşüp örtüşmediğini görebilmek için incelemelere klasik çalışmalardaki iki koşul da eklenmiştir: grup üyesinin seçim düzeyi ve caydırıcı sonuçların varlığı. Seçim düzeyi iki

koşul içermektedir; buna göre desteklemediği konu hakkında yazıyı yazacak olan aktöre bir koşulda yazıyı yazmayı ret/kabul seçeneği (yüksek seçim koşulu) sunulurken diğer koşulda ise sadece yazması (düşük seçim koşulu) istenmiştir. Caydırıcı sonuçların varlığı koşulunda ise dekanlığın eğitim ücretlerinin artırılmasını düzenlerken aktörün yazacağı yazıdan faydalanacağı şeklinde bildirilmiştir. Sonuçlar gruplarıyla yüksek düzeyde özdeşleşen katılımcıların desteklemedikleri bir davranışa yönelik tutumlarını değiştirdikleri ve bu değişimin oranının özellikle yüksek seçim koşulunda ve davranışın öngörülebilir caydırıcı sonuçları olduğunda daha yüksek olduğu görülmüştür. Benzer bir çalışmada iç grup üyelerinin (işbirlikçilerin) tutumlarına karşıt davranışlarını izleyen katılımcılar dolaylı çelişkiyi deneyimlemişlerdir (bkz., Monin vd., 2004). Önceki araştırmada olduğu gibi bu çalışma da dolaylı çelişkinin katılımcılarda olumsuz duygulanım yarattığını destekleyen kanıtlar sağlamaktadır ve öngörülen koşullarda tutum değişikliği gerçekleşmektedir. Konuşmacıya (karşıt-tutumsal davranış sergileyecek olan işbirlikçiye) davranışı gerçekleştirmeyi kabul/ret seçeneklerinin sunulduğu koşulda (yüksek seçim), öngörülebilir bir olumsuz sonucun (okul yönetiminin konuşmadan faydalanmasının) varlığında ve konuşmacı kişisel olarak bu konuya karşı olduğunu açıkça belirttiğinde, katılımcıların dolaylı olumsuz etkileri deneyimleme düzeyleri daha yüksek olmuş ve tutumlarında önemli değişiklikler meydana gelmiştir.

Dolaylı çelişkiyle ilişkili olarak gerçekleştirilen ilk çalışmalara yönelik eleştiriler, deneyimlenen durumun dolaylı uyumsuzluk mu yoksa ikna mı olduğu yönündedir (Cooper ve Hogg, 2007, s. 371). Çünkü katılımcılar özdeşlik duydukları iç grubun bir üyesinin yazmış olduğu konuşmanın içeriğine karşı olsalar da içerikten etkilenerek ikna olmuş olabilirlerdi. Fakat dolaylı çelişki deneyiminin bir ikna anlamına gelmediği, Norton ve arkadaşlarının (2003) incelemesinde gerçekleştirilen ikinci çalışma ile kanıtlanmaktadır. Bu çalışmada işbirlikçinin (grup içi üyenin) konuşma hazırlamayı kabul edip etmediğine dair kayıtlar katılımcılara dinletilmiş, fakat konuşma metni gösterilmemiştir. Böyle bir işlemde sonra bile araştırma sonuçları bir farklılık göstermemiştir.

BÇK'ye yönelik Batılı bir kuram olma eleştirisi, sosyal bağlamların uyarıldığı dolaylı çelişki çalışmalarının etkileri ile desteklenmektedir. Örneğin, bilişsel çelişki prosedürlerinin her zaman etkili bir sonuç göstermediği kolektif kültürlerdeki

çalışmaların aksine Kore'deki öğrencilerle gerçekleştirilen dolaylı çelişki prosedürünün uygulandığı çalışmada önceki çalışmalara benzer etkiler görülmüştür (bkz., Hoshino-Browne vd., 2005). Dolayısıyla, sosyal bağlamın uyarılması, bilişsel çelişkinin tetiklediği olumsuz duygulanıma ve tutumda değişikliğe yol açmaktadır. Kültürel kolektif kimliğin etkilerinin incelendiği diğer bir çalışmada Asyalı Amerikalı öğrencilerden oluşan katılımcılar, Asyalı kimliği ve Princeton Üniversitesi kimliğinin belirginleştirildiği koşullara maruz kalmışlardır (Cooper ve Hogg, 2007, s. 389). Dolaylı çelişki prosedürü uygulanmadan önce katılımcıların bir kısmında Asyalı kimlikleri, diğer kısmında ise Princeton kimlikleri bu kimliklerle ilişkili deneyimleri sorularak belirginleştirilmiştir. Dolaylı çelişkinin Asyalı kimliğinin belirginleştiği koşulda daha fazla deneyimlendiği görülmüştür.

Kültürel kimlikten farklı olarak politik kimliğin de belirginleştirildiği diğer bir çalışmada tutarsız bir şekilde hareket eden bir iç grup üyesinin salt zihinsel temsilinin bile çelişki uyandırmak için yeterli olup olmadığına dair dolaylı çelişki ile ilişkili yeni bir öngörü değerlendirilmiştir (Cooper, Feldman ve Blackman, 2019). Bu çalışmada ABD'deki Cumhuriyetçilerin ve Demokratların 'Ekonomik Sağlık Hizmetleri Yasası' konusundaki tutumları ele alınmış; Cumhuriyetçi ve Demokrat katılımcılardan, Cumhuriyetçi ya da Demokrat olarak tanımlanan bir arkadaşlarının yasa lehine konuştuğunu hayal etmeleri istendikten sonra katılımcılara kendi tutumları sorulmuştur. Her iki gruba mensup üyelere, iç grup üyesinin tutumlarının tersini desteklediği bir konuşma yaptığını hayal etmeleri bile iki grubun katılımcılarının tutumlarında değişikliğe yol açmıştır. Bu değişim özellikle hayali iç grup üyelerinin konuşmayı yapmayı kabul ya da ret seçeneğine sahip olduklarını hayal eden katılımcılarda daha yüksek düzeyde gözlenmiştir.

Bahsedilen çalışmalarda farklı türlerdeki sosyal kimliklerin belirginleştirilmesinin dolaylı çelişki süreçlerini açıklamadaki etkisi, tutum değişimi süreçlerinde sosyal kimliğin önemini yansıtmaktadır. Gruplar arası duygular üzerine yapılan araştırmalar, aynı grubun üyesi olan veya aynı gruba özdeşleşen kişilerin dış grup hakkında ortak duygular yaşayabildiğini ve bu kimlik duygusunun davranışsal niyetleri etkilediği görülmüştür (Gordijn, Yzerbyt, Wigboldus ve Dumont, 2006; Mackie, Silver ve Smith, 2004). Dolayısıyla, dolaylı çelişki araştırmalarının öne sürdüğü gibi, bizi etkileyebilecek olan yalnızca kendi (bilişsel kaynak olarak) tutum-ilişkili tutarlılığımız değil, aynı

zamanda çevremizdekilerin (özellikle de iç grubumuzun üyelerinin) tutarlılık derecesidir. Öte yandan, dolaylı çelişki yaklaşımı grup temelli bir bakış açısı ile sosyal kimliğin önemini vurgulasa da tutum değişikliğine yol açan motivasyonları etkili bir şekilde açıklayamamaktadır (bkz., Blackman, Keller ve Cooper, 2016). Blackman, Keller ve Cooper (2016) dolaylı çelişkinin yarattığı olumsuz duygulanımın benmerkezci bir motivasyona dayalı olabileceğini ve dolayısıyla bu çelişkinin temelindeki mekanizmaların daha detaylı incelenmesi gerektiğini öne sürmüştür.

Sonuç olarak, bilişsel çelişkide grup etkisinin ya da sosyal desteğin etkilerini kısmen görmek mümkün olsa da bu etkilerin mekanizmalarına dair yeterli kanıt mevcut değildir. Dolayısıyla BÇK'nin grup düzeyindeki incelemelerine dolaylı çelişkide olduğu gibi Sosyal Kimlik Kuramı gibi grup-temelli yaklaşımlar eşlik etmelidir. Ayrıca, uyumsuzluğun giderilmesi için biliş, tutum ya da davranışı değiştirmek gibi tercihlerden hangisinin ne tür koşullarda gerçekleşeceğini öngörmek için de alanyazında yeterli kanıt yoktur.

#### *1.2.1.3. Sosyal Tutuma Birey Düzeyi Yaklaşımına Eleştiri*

Tutum ve tutumla ilişkili değişkenler (öznel norm, davranışsal niyet, algılanan davranışsal kontrol ve davranış) arasındaki nedensel ilişkileri açıklaması ile ön plana çıkmış en bilindik kuramlar olan MEDK ve PDK'nın bakış açılarındaki problemlerden biri 'istemli kontrol altındaki davranış' öngörmesidir. Toplumdaki konumundan ve özdeşleştiği gruptan bağımsız düşünülemeyen bireyin tutum ve davranışını, tutumların davranışı bilinçli bir çaba içeren davranışsal niyetler aracılığıyla öngördüğü bir model yoluyla kavramak güçtür. Çünkü bir kişinin sosyal yapı içindeki konumu, onun tutum ve davranışlarının temel belirleyicisidir (Acock ve Scott, 1980, s. 60). Öznel norm kavramı birey için 'önemli diğerlerinin' bireyin davranışı gerçekleştirmesine yönelik beklentilerini içeren sosyal psikolojik bir değişkendir; fakat kavram ancak bir referans grubunu temsil ettiğinde önemli bir yordayıcı etki göstermiştir. Bu etki de kendi grubu ile yüksek düzeyde özdeşleşen bireylerde daha açık bir şekilde görülmektedir (bkz., Terry ve Hogg, 1996, s. 89).

Tutum ve tutum ilişkili tutarsızlığa ilişkin diğer önemli model de BÇK olmuştur. Bu kurama yönelik en önemli eleştiri hem tutarsızlığı gidermenin altında yatan sistemin (nedensel yapının) nasıl olduğuna ilişkin açıklama yetersizliği; hem de tutarsızlığın sadece karşıt-tutumun varlığı ile gerekçelendirilmesidir. Oysa birey tutumu ya da davranışı ile uyumsuz bir durumu düşündüğünde ya da hayal ettiğinde değerleri veya inançları gibi bağlamlara odaklanır (McKimmie, 2015, s. 202). Bu da tutum-ilişkili tutarsızlık ile ilişkili birçok sosyal bağlamının söz konusu olabileceğine işaret eder. Sonraki dönem bilişsel çelişki çalışmaları sosyal bağlamlara daha fazla odaklanmıştır ve *dolaylı çelişki* kavramı ile grup düzeyinde inceleme girişimlerinde bulunmuştur. Dolaylı çelişki çalışmalarında, katılımcı grup içi bir işbirliğinin karşıt-tutumsal davranışına tanık olduğunda tutum değişikliğinin gerçekleştiği birçok çalışma ile kanıtlanırsa da tersi bir sonucun oluşabileceğini gösteren çalışmalar da mevcuttur (örn., McKimmie vd., 2003; Stone, Wiegand, Cooper ve Aronson, 1997). Bu çalışmalara göre denekler kendi tutumları ile tutarsız tutumlar sergileyen iç grup üyesi bir işbirliğinin varlığında (yani, grup kimliği belirginleştirildiğinde) uyumsuzluğu daha az deneyimlerler; çünkü burada sorumluluk dağıldığından bireyler tutum değişikliğine daha az başvururlar.

Toplumsal bir varlık olan bireyin tutumlarını sadece bireysel düzeyde incelemek olası güçlü etkilerin keşfini güçleştirmektedir. Örneğin, Liska (1984) sosyal yapıdaki konumun (cinsiyet, meslek, vb.) bir arka plan değişkeni olarak kabul edilebileceğini ve bunların tutumları, öznel normları ve davranışsal niyeti etkileyeceğini ileri sürer. Öte yandan, sosyal kimlik ve benlik kategorizasyonu perspektifinden bakıldığında, normlar belirli referans gruplarına bağlı olduğundan grup bağlamının etkisinin önemsenmesi gereği doğmaktadır (Terry ve Hogg, 1996). Tutum-davranış tutarlılığı incelemelerinde sosyal etki (Terry ve Hogg, 1996), toplumsal statü (Liska, 1984), referans grup normu (Acock ve Scott, 1980) gibi grupla bağlantılı faktörlerin etkilerinin de göz önünde bulundurulması gerekmektedir.

Sonuç olarak, hem MED/PDK hem de BÇK'nin sunduğu tutum modellerinde her ne kadar sosyal bağlam faktörleri incelemelere dahil edilmişse de bu kuramlar hala birey düzeyli yaklaşım olmanın ötesine geçememiştir.

### ***1.2.2. Sosyal Tutuma Grup Düzeyi ve Konum/Sistem Düzeyi Yaklaşımlar***

Tutum ve davranış arasındaki ilişkiye etki eden çeşitli sosyal fenomenler (örn., sosyal etki, öznel norm, referans grup gibi) mevcuttur. Fakat gruplar ve sosyal kimlikler hem uyumsuzluğun uyarılması hem de uyumsuzluğun azaltılmasında öneme sahiptir (McKimmie, 2015, s. 203). Grupların uyumsuzluğu yaratma veya azaltma potansiyelinden hareketle bu kısımda tutum-ilişkili tutarlılığa farklı açıklama düzeylerini içeren yaklaşım olarak Sosyal Kimlik Kuramı (SKK) çerçevesinde değinilecektir.

Tutum arařtırmalarında grup baęlamı söz konusu olduęunda normların nasıl içselleřtirildięini ya da gerekçelendirildięini (Kiesner vd., 2003) bilmek tutuma iliřkin öngörülerini güçlendirecektir. Bu noktada Sistemi Meřrulařtırma Kuramı (SMK), sosyal tutumların incelenmesi sürecinde grupların toplumsal statüleri ve genel bir güdü olarak sistemi meřrulařtırma eğilimlerinin etkilerini göz önünde bulundurarak tutum-ilişkili tutarlılığa yönelik açıklamalar saęlar. Bu kısımda ikincil olarak birey ve toplumsal düzeyi bir arada inceleyen SMK'nin da sosyal tutuma yaklaşımına değinilecektir.

#### ***1.2.2.1. Sosyal Kimlik Kuramı***

SKK, gruplar arası iliřkiler ve grup süreçlerini temel alan, grup olgusunu kişilerarası olgudan ayıran bir kuramdır. Bu kurama göre bireyler olumlu bir benlik saygısı edinme arzusuna sahiptirler ve benlik saygısını çeşitli sosyal kimlikleri üzerinden elde etmeye çalışırlar (Tajfel ve Turner, 1979); çünkü bireyin kim olduęunun bilgisi özdeşleřtięi kimlikler tarafından saęlanır. Dolayısıyla grup üyelikleri ile elde edilen sosyal kimlikler benliğimizin ve dięerlerine iliřkin algılarımızın temel bir yönü olarak kabul edilir (Kosic ve Caudek, 2005, s. 109). SKK'ye göre, grup kimlikleriyle yüksek düzeyde özdeşleřmiř grup üyeleri iç gruplarını benliklerinin bir yansıması olarak gördükleri için onlar gibi düşünmeye ve davranmaya motive olurlar (Tajfel ve Turner, 1979). Bu görüşle tutarlı olarak bir önceki kısımda bahsedilen tutum kuram ve modellerinde bir referans grubunun varlıęının tutumu etkiledięi görölmüřtür. SKK, tutumların bireylerin sosyal gruplara üyelikleri ve bu grupların konumlandığı yapısal baęlam tarafından řekillendirildięini varsayar. Birey bir grubun üyesi olarak kendini kategorize ettięinde benlik kavramını ve

benlik kavramına eşlik eden tutum, biliş, duygu ve davranışlarını grup prototipine tutarlı hale getirecek şekilde birbirine uyarlar (Wellen, Hogg ve Terry, 1998, s. 49).

Kişi kendini grup kimliği üzerinden kategorize ederken iç grup ve dış grup ayrımı da belirginleşir; iç grupla özdeşleşmenin sosyal tutumlar ile ilişkisi genellikle dış grup üyelerine yönelik tutumlar söz konusu olduğunda görünür hale gelir. SKK'nin ilk dönem incelemelerindeki minimal grup paradigması çalışmalarında bireyin belirli bir kaynağı gruplar arasında paylaşmasında kullandığı stratejiler incelenmiştir. Bireyin gelişi güzel bir şekilde atandığı grupta bile kaynak paylaşma sürecinde çoğunlukla iç grup kayırmacılığı sergilediği saptanmıştır. Bu sonuçla tutarlı olarak iç grupla özdeşleşmenin, benzer değerlere, inançlara sahip olduğu düşünülen gruplara karşı daha olumlu tutumlarla; farklı olarak algılanan gruplara karşı ise daha az olumlu tutumlarla ilişkili olduğu (Brewer, 1999; Gaertner ve Dovidio, 2000) bulunmuş olsa da farklı sonuçlara da ulaşıldığı bilinmektedir. Brewer ve Campell'in (1976) farklı etnik gruplar üzerinden gerçekleştirdiği bir dizi çalışmanın bulguları iç grupla özdeşleşme ile sosyal mesafe arasındaki ilişkinin anlamsız olduğunu göstermiştir. Bu sonucun farklı sebepleri olabilmektedir. Örneğin, bireyin benlik saygısını koruması ve sürdürmesi ihtiyacının grup üyelerini çeşitli bilişsel ve davranışsal kimlik yönetimi stratejilerini benimsemeye motive ettiği düşünülmektedir (Rubin ve Hewstone, 2004, s. 824). Toplumsal statüdeki konumu farklılaşan çeşitli sosyal kimlik gruplarına mensup bireylerin bu stratejileri hangi koşullarda ne şekilde uyguladığı da çeşitlilik göstermektedir. Örneğin, Türkiye'deki Kürt üniversite öğrencileriyle yapılan bir çalışmada bireyin kimliği ve kimliğine ilişkin eylem ve hedefleri ile olumlu ilişki sergileyen stratejisinin 'rekabet'; hedefleri ile olumsuz ilişki sergileyen stratejilerin de hareketlilik ve alt/üst yeniden kategorizasyon olduğu bildirilmiştir (Alparslan ve Kuşdil, 2020, s. 92). İç grupla özdeşleşme ve sosyal tutum, özellikle de dış gruba yönelik tutumlar arasındaki ilişkinin beklenilenin tersi yönünde gerçekleşmesinin diğer bir nedeni de grupla özdeşleşmenin ya da grup kimliğinin yapıları gereği çok boyutlu olmasıdır (Duckitt ve Parra, 2004, s. 238). Grup normunun bu boyutlardan birini oluşturduğu söylenebilir.

SKK'ye göre, iç grupla özdeşleşmenin tutumları ve davranışları etkileme süreci grupların özelliklerini yansıtan grup normları üzerinden gerçekleşir. Normlar, diğer grup üyeleri mevcut olmadığında bile insanları etkiler ve bu nedenle inançlar, duygular ve davranışları

yönlendiren bilişsel kaynaklar olarak muhafaza edilirler (Wellen, Hogg ve Terry, 1998, s. 48). Fishbein ve Azjen'in davranışa ilişkin tutum modelinde öznel normlardan ziyade bir referans grubu normu tutum-davranışsal niyet- davranış ilişkisinde daha net öngörüler sağlamaktadır (bkz., Fielding, Terry, Masser ve Hogg, 2008; Terry, Hogg ve White, 1999). Ya da bireyin deneyimlediği tutumla ilişkili tutarsızlık grup içi üyenin karşıt-tutumu ile gerçekleştirildiğinde tutarlılığın yeniden sağlanabilmesi iç grupla özdeşleşme düzeyi, grup kimliğinin belirginleştirilmesi gibi unsurlara bağlıdır (örn., Cooper, Feldman ve Blackman, 2019; Cooper ve Hogg, 2007; Norton vd., 2003). Öte yandan normlar SKK'nin toplumsal bileşenini yansıtan yapı olarak karşımıza çıkar. Kolektif olarak paylaşılan normlar kişinin kendi grubunu ve dış grupları nasıl değerlendirdiğine ve onlar hakkında ne düşündüğüne rehberlik eder. Böylece normlar, düşük statülü grup üyelerinin dış grup tarafgirliğine ilişkin potansiyel açıklamalar da sunabilmektedir.

Grup kimliği ve normlar ile ilişkili vurgular göz önünde bulundurulduğunda sosyal tutumun tutarlılığı bireyin sosyal kimliği ile özdeşleşme düzeyinden bağımsız değerlendirilemez. Fakat SKK sosyal tutum incelemelerinde grup-temelli bir bakış açısı sunması bakımından önemli etkiler açığa çıkarsa da toplumsal tutum ve davranışı etkileyen grubun gücünün karmaşık bir analizinden yoksundur (Sidanius vd., 2004, s. 867-868). Van Assche ve meslektaşlarına (2017, s. 758) göre gruplar arası ilişkiler literatüründe üst düzey süreçlere sıklıkla sadece teorik olarak yaklaşılr ve bunların sosyal fenomenlerdeki normatif etkilerini keşfetmek için çok az sayıda ampirik araştırma yapılmıştır. Bu nedenle, ideolojik iklim gibi üst düzey bağlamsal değişkenlerin, bireylerin kişisel olarak onayladığı değerlerin ve inançların ötesinde, dış grup tutumları gibi hedef değişkenleri ne ölçüde etkilediği yeterince açık değildir.

#### *1.2.2.2. Sistemi Meşrulaştırma Kuramı*

Toplumlar, grupların güç ve statü bakımından eşit olmayan konumlarına göre hiyerarşik bir düzen sergiler ve bu gruplar arasındaki ilişkiler bu grupların üyelerinin güç ve statüye ilişkin görüşleri ve yaklaşımları üzerinden şekillenir. Statü ve gücün grup düzeyinde farklılaştığı bir sistemde grupların toplumsal kaynaklardan (sağlık, eğitim ve barınma hizmetlerinden, vb.) eşit olmayacak şekilde faydalandığı ve bu eşitsizliğin değerler, inançlar ve toplumsal tutumlar aracılığıyla meşru görüldüğü ileri sürülebilir. Toplumsal



statü ve güç farklılıklarının değer, inanç ve toplumsal tutumlar yoluyla meşruluğunu sürdürdüğü 'statü ideolojisi' olarak kavramsallaştırılan toplumsal inanış (Major ve Townsend, 2011, s. 249-250), bireyin toplumdaki konumlanışı için gerekli standartlara sahip olmasına kaynaklık eder. SMK'ye göre bireyin kişisel ya da grup çıkarlarına aykırı olsa bile dezavantajlı sistemleri rasyonalize etmesi, yani bu sistemlerin sosyal düzenlemelerini adil, haklı ve meşru görmesi sistem düzeyinde özerk bir güdüye sahip olmasından kaynaklanır (Jost ve Banaji, 1994). SMK hem bireysel bir güdüye hem de sistem içindeki bireye odaklanması bakımından birey ve sistem düzeylerini birleştiren bir kuram olarak kabul edilmektedir. Kuram bu yönüyle toplumsal tutumlardaki (bazıları hayli şaşırtıcı olabilen) uyumsuzlukları açıklama konusunda etkili görünmektedir. Örneğin, dezavantajlı grup üyelerinde sıklıkla karşılaşılan ve SMK'nin ikna edici bir nedensel açıklama sunmada yetersiz kaldığı dış grup tarafgirliğini SMK bireyin iki önemli ihtiyacına vurgu yaparak açıklar: SMK'ye göre, dezavantajlı grubun üyeleri hem benlik saygısını korumaya güdüdür hem de toplumsal statüsünün çıkarlarıyla uyuşmayan sistemi meşru görür. Bireyler birbiriyle çelişen iki güdüden kaynaklanan bilgilerle karşılaştıklarında deneyimledikleri bilişsel uyumsuzluğu azaltmak için sistemi iki nedenle meşru gösterirler (Jost vd., 2003): (1) gruplarının düşük statüsünü iyileştirme ihtiyacı ve (2) gruplarının düşük statüsüne rağmen sistemi destekleme ihtiyacı. Böylece, bu ihtiyaçlar temelinde bakıldığında, düşük statülü bir grubun üyesinin özdeşleştiği grubun çıkarlarına karşıt olan sistemi destekleyici tutumlar (yani, sistemi meşrulaştırma eğilimi) sergilemesinin gerekçeleri makul biçimde açıklanabilmektedir (örn., Kray, Howland, Russell ve Jackman, 2017; March ve Graham, 2015). Düşük statülü bir grubun üyesi sistemi meşru ve kalıcı algılamak için eşitsizliği sürdüren kalıp yargıları benimser ve bu yolla da sosyal sistemdeki dezavantajlı konumunu kabul eder, dış grup tarafgirliği sergiler (Jost, 2001, s. 91).

SMK, bireyin toplumsal tutumunu incelerken hem mevcut konumunu hem de genel bir bireysel güdü olarak sistemi meşrulaştırma eğilimini bir arada inceleyerek düşük statülü grup üyelerinin tutarsız tutumlarını açıklayabilse de bazı noktalardan eleştirilmektedir. Rubin ve Hewstone'a (2004, s. 834-835) göre dezavantajlı grup üyesinin sistemi meşru görmesi aslında pasif bir yansıtmadır; çünkü eşit olmayan sistemin içinde yaşayan bir bireyin sistemi meşrulaştırma tutumu bireyin sisteme ilişkin duyarlılığını yansıtır. Başka

bir deyişle sistemin meşru olarak kabul edilmesi bireyin sistemi meşru gördüğüne ilişkin bir güdüye sahip olduğunu kanıtlamaz. Ayrıca, BÇK'nin de öngördüğü gibi, nihai gerçeklik ve statükoyla uyumlu olabilmek için bireyler tutumsal tercihlerini sosyal gerçekliğe uyarlayan stratejiler (toplumsal durağanlık) kullanırlar (Owuamalam, Rubin ve Spears, 2016, s. 2).

### ***1.2.3. Sosyal Tutuma Çok Düzeyli Yaklaşım: Sosyal Baskınlık Kuramı ve İdeolojik Asimetri Hipotezi, Değerler, Sosyal İnançlar***

Sidanus ve Pratto'ya göre (1999) önyargılar gibi olumsuz tutumları anlamak üzere geliştirilen yaklaşımlar üç ana unsura odaklanır: a) kişilik dinamikleri, b) bireylerin değer, inanç ve düşünceleri, c) bilgi işleme tarzları. Dolayısıyla bir değişkeni tutumla birleştirmek tutumun yordama gücünü artıracaktır; başka bir değişkeni daha analize dahil etmek ise bu gücü daha da artıracaktır (Acock ve DeFleur, 1972, s. 176). Bu türden bir yaklaşım, bu tez çalışmasının hedefi olan tutum-davranış ilişkisini açıklama konusunda yarar sağlayabilir. Söz konusu hedefe SBK'nin ideolojik asimetri hipotezi kapsamında ulaşılmasının planlandığı göz önüne alındığında, SBY (eş-yönlü asimetri hipotezi) ve iç grupla özdeşleşme (eş-yönsüz asimetri hipotezi) değişkenlerinin eşleştirilerek inceleneceği değişkenlerin seçimi özel bir önem taşıyacaktır. Mevcut tez çalışmasında kullanılacak değişkenler, hiyerarşi-artırıcı meşrulaştırıcı mitler (HAR-mm) ve hiyerarşi-azaltıcı meşrulaştırıcı mitler (HAZ-mm) kapsamında daha önce de kullanıldıkları bilinen değişkenler arasından seçilmişlerdir. Söz konusu araştırma değişkenlerinden ikisi, yani değerler ve sosyal inançlar çok boyutlu yapılarıyla özel olarak tanıtılmalarında yarar olan değişkenlerdir. Çünkü meşrulaştırma, ideolojilerin temel toplumsal işlevlerinden biridir. Meşrulaştırıcı söylemler değerler, normlar gibi bileşenlere dayandırılarak günlük yaşantı içerisinde varlığını ve geçerliliğini sürdürür (Van Dijk, 1998). Örneğin, Van Dijk'a (1998) göre normlar ve değerler sadece grup üyelerinin eylemlerini düzenlemek ve organize etmekle kalmaz, aynı zamanda grubun diğer gruplara göre sosyal konumunu haklı çıkarmak için de kullanılabilir. Dolayısıyla sosyal tutum incelenirken toplumsal olarak paylaşılan inanışlar olarak ideolojiler (meşrulaştırıcı mitler) ile sosyal tutum incelenirken değerler ve sosyal inançlar da (sosyal tutumun öncülleri olmalarının yanı sıra) meşrulaştırıcı ideolojiler olarak görülebilir.

### 1.2.3.1. Sosyal Tutuma Çok Düzeyli Bir Yaklaşım Olarak Sosyal Baskınlık Kuramı

Sosyal tutumların, özellikle de dış grup üyelerine yönelik olanların incelenmesine yönelik çabalar iki farklı görüşü ön plana çıkarmıştır (Meeus vd., 2009, s. 307-310). İlk görüşe göre tutum oluşumunu etkileyen en önemli unsur, bireyleri bir dış grup üyesine karşı olumlu ya da olumsuz tutum sergilemeye eğilimli kılan ve görece istikrarlı olan bireysel farklılık değişken(ler)idir (örn., Sağ Kanat Yetkenciliği [SKY], SBY, otoriteriyenlik, vb.). İkinci görüşe göreyse tutum, bireyin belli bir toplumsal statüye sahip olan iç grubu ile özdeşleşmesi ve iç grup tehdidi algılaması gibi durumsal (*situational*) özellikler tarafından şekillenmektedir. Bu iki görüşün birbirine entegre edilmesinin dış grup tutumunu anlamayı kolaylaştıracağı açıktır.

Toplumsal sistem içindeki bütün bireylerin ‘grup-temelli toplumsal hiyerarşileri yapılandırma ve sürdürme eğiliminde olduğunu’ (Sidanus ve Pratto, 1999, s. 30) iddia eden SBK’nin çok düzeyli bir yaklaşım olarak sosyal tutumların gelişimini ve tutum-davranış ilişkisindeki tutarlılık olgusunu açıklayabilme potansiyeli taşıdığı görüşündeyiz. SBK, farklı toplumsal statülere sahip olan grupların eşitlikçi olmayan toplumsal sistemleri bazı simetrik olmayan davranış örüntüleri yoluyla nasıl sürdürdükleri sorusunu cevaplamak için bazı özel kavramsal düzenlemeler önermektedir. Bu tez çalışmasının odak noktasını oluşturan ideolojik asimetri kavramı bunlardan en önemlisidir. SBK’nin bir diğer üstünlüğü de SKK ve SMK’nin göz ardı ettiği, sistematik birtakım eşitsizlikler üreten alt sistemleri (örn., cinsiyet, yaş, ırk, vb.) de kapsıyor olmasıdır. Bu yönüyle SBK dünya toplumlarının büyük kısmında (özellikle de artı değer üreten toplumlarda) aynı gruplara (örn., kadınlar, çocuklar, gençler, siyahlar, göçmenler, vb.) yönelik olarak tekrar ve tekrar sergilenen önyargı, ayrımcılık ve saldırganlık formlarını da açıklama şansı sunmaktadır. Bunun da ötesinde, kuram ele alınan toplumların grup-temelli hiyerarşilerinin, kendilerine özgü tarihsel, siyasal ve ekonomik bağlamlarını da hesaba katacak biçimde incelenmesine olanak tanımaktadır. Bunun önemli bir olanak olduğu açıktır; çünkü çoğu toplumda hem konumları hem de nitelikleri farklılaşan gruplar mevcuttur ve bu gruplar arasındaki güç dengeleri eşit olmayabilmektedir. Pratto ve Stewart’ın da (2020, s. 250) belirttiği gibi gruplar arası ilişkiler karmaşık, çok düzeyli ve dinamiktir. Özellikle, olumsuz dış grup tutumları söz konusu olduğunda bireysel farklılıklar ve gruplar arası perspektifleri birleştirmek bireylerin dış gruplara ne zaman ve

neden olumsuz tepki verdiđinin daha dođru anlaşılmasına katkıda bulunacaktır (Meeus vd., 2009, s. 321). Dolayısıyla sosyal tutum ve davranış söz konusu olduđunda çok düzeyli bir yaklaşımın, mevcut çalışmanın da temel amaçlarından olan sosyal tutum ve davranış ilişkisinde gözlenecek grup düzeyindeki farklılıkları açıklama gücünü artırması öngörülebilir.

SBK'ye göre toplumsal tutum ve davranışlarda bireysel farklılıklar gözlemlenebilmektedir. Düşük statülü grup üyelerinin aleyhine olan ya da bireyin kendi inanç, değer ve düşünceleriyle ters yönde tutum ve davranışlar sergilemesinin anlaşılabilmesi için grup-temelli toplumsal hiyerarşi sistemlerinin yapılandırılması sürecini de anlamak gerekir. SBK, grup-temelli toplumsal hiyerarşi sisteminin deđişmesi zor ve kalıcı üç türü olduđunu belirtir: yaş sistemi, toplumsal cinsiyet sistemi ve keyfi-küme sistemi (Sidanus ve Pratto, 1999, s. 33). Yaş sistemi, yetişkinlerin çocuklar ve genç yetişkinler üzerindeki baskılayıcı gücünden ileri gelen sistem; toplumsal cinsiyete dayalı sistem de erkeklerin kadınlara göre daha fazla toplumsal ve politik güce sahip olduđu sistemdir. Bu iki sistem birçok toplumda (hatta primatlarda da) karşılaşılabileceğimiz sistemlerken keyfi-küme sistemi ırk, etnik köken, dini mezhep, toplumsal sınıf gibi gruplara özgü özellikler içeren ve toplumdan topluma farklılık gösterebilen sistemlerdir.

Her üç sistemde de bazı gruplar diđer gruplara göre üstünlük kurma eğilimdedirler ve bu eğilimin bir sonucu olarak da grup-temelli eşitsizlikleri destekleyen önyargı, ayrımcılık, sosyo-politik ideolojiler gibi unsurlar ortaya çıkar. Bu unsurların sosyal tutumu ve davranışı anlamada önemli işlevleri vardır; çünkü grup-temelli eşitsizliklerin korunması ve sürdürülmesinde kilit bir rol almaktadırlar. Örneđin, bireylerin maddi kaynaklar, politik güç, eğitim, sağlık gibi toplumsal kaynaklardan faydalanma oranları grubun statüsüne bađlı olarak farklılaşmaktadır (Küpper, Wolf ve Zick, 2010, s. 207). Yüksek statülü gruplar hem güç hem de kaynaklardan daha fazla pay almakta hem de toplumsal statüdeki bu avantajlı konumlarını korumak için grup-temelli hiyerarşinin varlığını meşrulaştıran önyargıları, değerleri, inançları ve genel tabiriyle ideolojileri destekleme eğilimi sergilemektedir (Sidanus ve Pratto, 1999). Düşük statülü gruplar ise toplumsal sistemdeki konumlarını iyileştirmek adına grup-temelli hiyerarşiyi destekleyen tutum ve davranışları sergilemektedir. Grup-temelli hiyerarşiyi meşrulaştırma işlevi gören değerler, inançlar, tutumlar veya ideolojilerin farklı statüdeki gruplar tarafından

desteklenme derecesine de bağılı olarak gruplar arasında asimetrik davranışlar ve tutumlar ortaya çıkar; böylece eşitsizlik sistemleri varlıklarını bunlar üzerinden sürdürür. Grup-temelli hiyerarşilerin oluşumu ve sürdürülmesi sürecini bireysel düzlemde kavramada önem taşıyan bir diğere merkezi kavram ise SBY'dir.

#### *1.2.3.1.1. Sosyal Tutumları Anlamada Sosyal Baskınlık Yöneliminin Rolü*

SBY, toplumsal sistem içerisinde yüksek statülü grupların, düşük statülü gruplar üzerindeki egemenliğini/baskınlığını destekleme ve bu egemenliğin/baskınlığın sürdürülmesini arzu etme eğilimi olarak tanımlanabilir (Sidanius ve Pratto, 2001, s. 43). SBY'nin bir eğilim olarak bir bireyde yüksek veya düşük oluşuna göre bireyin toplumsal tutumlarının içeriğini etkilediği söylenebilir. Duckitt ve Sibley (2010, s. 1861) İkili-Süreç Motivasyon Modeli çerçevesinde önyargı veya ayrımcılık gibi toplumsal çıktılarını, toplumsallaşmış dünya görüşünden ileri gelen bireysel eğilimler olarak SKY ve SBY'den etkilendiğini ve bu çıktılarını SKY ve SBY tarafından yönlendirildiğini bildirmiştir.

SBY'nin sosyal, politik tutum ve davranışı tahmin ederken yordayıcı, aracı ve düzenleyici etkilerinin olup olmadığı sıklıkla incelenmiş ve bu etkiler kanıtlanmıştır (örn., Cohrs ve Asbrock, 2009; Nicol ve Rounding, 2013; Wedell ve Bravo, 2021; Whitley, 1999). Örneğin, etnik, kültürel, ırksal ya da dilsel farklılıkları göz ardı edip bütün bireyleri temelde aynı kabul eden fikri yansıtan 'renk körlüğü' olgusu SBY'nin desteklenme derecesine göre toplumsal tutumlarda farklı çıktılara yol açabilmektedir (Yogeeswaran, Davies ve Sibley, 2017, s. 509). Yogeeswaran, Davies ve Sibley (2017) Avrupa kökenli Yeni Zelandalıların 'renk körü' algısının dış grup üyelerine yönelik tutumlarının bireylerin SBY düzeyleri tarafından düzenlendiğini bildirmiştir. Yapılan çalışmaya göre SBY düzeyi yüksek olan ve renk körü inançları destekleyen katılımcılar, etnik azınlık bir gruba yönelik daha olumlu tutumlar gösterirken; SBY düzeyi düşük olanlarda ise renk körü inançlarının olumsuz tutumlara yol açtığı belirtilmiştir. Ayrıca, Perry ve arkadaşlarının (2013) 46 araştırmayı içeren meta-analiz çalışmasında SBY'nin, dünyanın 'rekabetçi bir orman' olduğu görüşünü yansıtan inançlar ile ayrımcılık, etnik-merkezcilik gibi sosyal tutumlar arasındaki ilişkiye aracılık ettiği gözlemlenmiştir.

SBY'nin desteklenme derecesinin sosyal tutumlarda farklılık yaratabildiği fikri SBK'nin öne çıkan önemli varsayımlarından biridir. SBK'ye göre SBY toplumsal statüsü farklılaşan gruplarda gözlemlenen farklı tutum ve davranışları (ayrımcılığı, önyargıyı, dış grup tarafgirliğini, iç grup yanlılığını) haklı çıkarma işlevi görür (Küpper, Wolf ve Zick, 2010, s. 207). Bu noktada bahsedilen işlevin hangi koşullarda gerçekleştiğini belirleyen birçok etkenden söz edilebilir: grupların toplumsal statüsü (düşük/yüksek), yaygın ideolojik iklim (otoriter, etnik-merkeziyetçi, seküler, vb.) ve bu ideolojik iklimlerin inanç kümeleri olarak meşrulaştırıcı ideolojiler. Dolayısıyla sosyal tutumun toplumsal mekanizmadaki işleyişini; bu işleyişin tutum ve davranış çıktılarındaki farklılıklarını anlayabilmek için bahsedilen etkenlerin ve etkenler arasındaki ilişkilerin de incelenmesi gerekmektedir.

#### *1.2.3.1.2. Sosyal Tutumlar ve İdeolojik Asimetri Hipotezi*

SBK'ye göre eşitlikçi olmayan sistemlerin devamlılığının sürdürülmesinde baskın grup ve ast konumlu grupların birbirlerinden farklılaşan bazı düşünce ve davranış örüntüleri etkili olmaktadır. Toplumsal statüye çeşitlenen bu örüntüleri kuram tarafından 'davranışsal asimetri' kavramı üzerinden incelenmektedir. Kurama göre, davranışsal asimetrinin (birbirleriyle belli ölçülerde ilişkili olan) ayrı formları vardır: Bunlar, asimetrik iç grup yanlılığı, dış grup tarafgirliği, kendini-zayıflatma ve ideolojik asimetri'dir. Davranışsal asimetri türlerinden 'ideolojik asimetri hipotezi'nin sosyal tutum ve davranışların grup düzeyindeki farklılıklarını ve sosyal tutum-davranış ilişkisindeki tutarlılık sorununu anlamada yarar sağlayacağı ileri sürülebilir. SBK'ya göre toplumsal statüsü farklı grupların hiyerarşik sistemi desteklemeleri ağırlıklı olarak grup üyesi bireylerin SBY'si tarafından yönlendirilir. Bu görüşe göre, eşitsizlik sistemlerinin devamlılığı, SBY ile grup-temelli hiyerarşiyi destekleyen toplumsal olarak mutabık olunmuş meşrulaştırıcı mitler (ideolojiler) arasındaki ilişkinin dengesine bağlıdır (Sidanus ve Pratto, 1999, s. 46) (Şekil 3). İdeolojik asimetri hipotezine göre, toplumsal hiyerarşinin inşasında ve sürdürülmesinde kullanılan HAR-mm ve HAZ-mm, grup-temelli eşitsizlikler için bireylere entelektüel ve ahlaki gerekçeler sağlarken (Sidanus ve Pratto, 2001, s. 234) farklı statüdeki gruplarda bazı tutum ve davranış farklılıkları da üretirler.

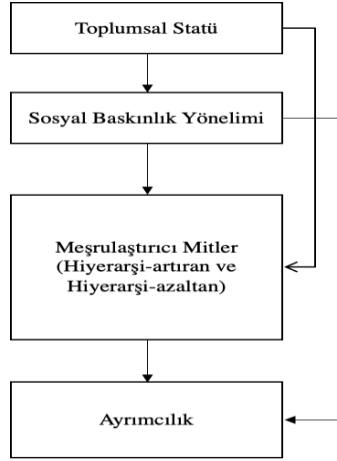

Şekil 3. Sosyal Baskınlık Kuramının Teorik Modeli (Sidanus ve Pratto, 1999'dan uyarlanmıştır).

SBK, etnik köken, ırk, sınıf gibi içerikler üzerinden toplumsal statüleri belirlenmiş olan gruplarda SBY ve meşrulaştırıcı mitler arasındaki ilişkilerin de önemli farklılıklar sergileyeceğini öngörür. Söz konusu farklılıklar *eş-yönlü (izotropik)* ve *eş-yönsüz (anizotropik) asimetri* olmak üzere ikiye ayrılır (Sidanus ve Pratto, 2001). Eş-yönlü asimetri hipotezine göre, grup-temelli eşitsizlik ile ilişkili değişkenler (SBY gibi) ve HAR-mm arasındaki korelasyonlar yüksek statülü grupta pozitif olacaktır (Şekil 4). Ayrıca bu korelasyonların düşük statülü gruplardakine kıyasla yüksek statülü grupta daha yüksek olması beklenir.

$$\begin{array}{c} \text{Yüksek statülü grupta} \\ \text{SBY ve HAR-mm} \\ \text{arasındaki ilişki} \end{array} > \begin{array}{c} \text{Düşük statülü grupta} \\ \text{SBY ve HAR-mm} \\ \text{arasındaki ilişki} \end{array} \geq 0$$

Şekil 4. Eş-yönlü asimetri (Levin vd., 1998'den uyarlanmıştır).

Eş-yönsüz asimetri hipotezi ise grup-temelli eşitsizlik değişkenleri ile iç grupla özdeşleşme düzeyi arasındaki ilişkiyle ilgilidir. HAR-mm ve iç grupla özdeşleşme düzeyi arasındaki korelasyon yüksek statülü grup üyelerinde pozitif iken, düşük statülü grup üyelerinde ise negatiftir. HAZ-mm ve iç grupla özdeşleşme düzeyi arasındaki korelasyonlar ise bu kez tam tersine, yüksek statülü grup üyelerinde negatif iken düşük statülü grup üyelerinde pozitif olmalıdır (bkz., Şekil 5 ve 6).

Yüksek statülü grupta HAR-mm ve iç grupla özdeşleşme arasındaki ilişki  $> 0 >$  Düşük statülü grupta HAR-mm ve iç grupla özdeşleşme arasındaki ilişki

Şekil 5. Eş-yönsüz asimetri (Levin vd., 1998'den uyarlanmıştır).

Düşük statülü grupta HAZ-mm ve iç grupla özdeşleşme arasındaki ilişki  $> 0 >$  Yüksek statülü grupta HAZ-mm ve iç grupla özdeşleşme arasındaki ilişki

Şekil 6. Eş-yönsüz asimetri (Levin vd., 1998'den uyarlanmıştır).

İdeolojik asimetri hipotezinin incelendiği bir araştırmada Levin ve arkadaşları (1998) eş-yönlü ve eş-yönsüz asimetrinin varlığının, karşılaştırılan gruplar arasındaki statü farklılığının (eşitsizliğinin) derecesine bağlı olduğu beklentisinden yola çıkılmıştır: yani, gruplar arasındaki statü farklılığının artması eş-yönsüz asimetrinin varlığına işaret edecektir. Bu çalışmanın örneklemi ABD ve İsrail'deki farklı etnik ve ırk gruplarından oluşmaktadır. ABD örneğinde Avrupalı ve Asyalı Amerikalılar yüksek statülü iken, Latin ve Afrikalı Amerikalılar düşük statülü olarak kabul edilmektedir. Araştırmanın ABD'den elde edilen bulgularına göre politik muhafazakarlık, sistemin meşruluğu, sistemin geçirgenliği, Protestan Çalışma Ahlakı ve yoksulluğa içsel atıflar<sup>5</sup> gibi HAR-mm'lerden elde edilen puanlar düşük statülü gruplarla (Latin ve Afrikalı Amerikalılar) karşılaştırıldığında yüksek statülü gruplarda (Avrupalı Amerikalılar ve Asyalı Amerikalılar) daha yüksek olmuştur. Ayrıca iç grupla özdeşleşme ve HAR-mm arasındaki ilişkinin yüksek statülü grupta pozitif yönlü, düşük statülü grupta negatif yönlü olması eş-yönsüz asimetri hipotezini destekler niteliktedir. Fakat iç grupla özdeşleşme ve HAZ-mm (hiyerarşi-azaltıcı kariyerlerin çekiciliği, yoksulluk ve toplumsal kargaşaya dışsal atıflar<sup>6</sup>, ayrımcılık algıları) arasındaki ilişki için eş-yönsüz asimetri ABD örneklemelerinde desteklenmemiştir. Yüksek statülü gruplar olarak Avrupalı ve Asyalı Amerikalılar için HAZ-mm'den bazıları ile iç grupla özdeşleşme değişkeni arasındaki korelasyon beklenenin tersine, pozitif yönlü çıkmıştır. Öte yandan, aynı araştırmadaki İsrail örneğinde Yahudiler ve Araplar arasındaki statü farklılığının derecesinin yüksek olması sebebiyle eş-yönlü asimetriden ziyade eş-yönsüz asimetrinin görüleceği iddia edilmekteydi. İsrail'deki örnekte yüksek statülü olarak Aşkenaz Yahudileri, orta statülü olarak Mizrahi Yahudileri ve düşük statülü olarak İsraili Araplar yer almıştır. Bulgular yüksek statülü grup olan Yahudilerde etnik özdeşleşme (iç grupla özdeşleşme) ve HAR-mm arasındaki ilişkinin pozitif, düşük statülü grup olan Araplarda ise negatif

<sup>5</sup> Yoksulluk ve toplumsal karmaşaya içsel atıf: yoksulluğun yaşam koşullarından bağımsız olarak bireylerin tembel olmaları ya da entellüktüel seviyelerinin düşük olmasından kaynaklandığı fikri.

<sup>6</sup> Yoksulluk ve toplumsal karmaşaya dışsal atıf: yoksulluğun ve toplumsal karmaşanın bireyden bağımsız koşulların sonucu olduğu fikri.



olduğunu; etnik özdeşleşme ve HAZ-mm arasındaki ilişkinin ise Yahudilerde negatif, Araplarda ise pozitif olduğunu göstermiş ve bu kez eş-yönsüz asimetrisinin iki türünün de İsrail örnekleme için desteklendiğini ortaya koymuştur.

Sosyal tutumun ideolojik asimetri çerçevesinde incelendiği bir başka çalışma da Lalonde ve meslektaşları (2007) tarafından gerçekleştirilmiştir. Bu çalışmada ırklar arası flört ve ırklar arası evlat edinme ile kişisel olarak ilgilenmeye yönelik tutum ve farklı ırktan çocuk evlat edinmeye açıklık hiyerarşi azaltıcı inançlar olarak; ırklar arası ilişkilere ilişkin mevcut toplumsal kalıpyarıların desteklenmesi ve ırklar arası evlat edinmede ırksal kimlik endişeleri hiyerarşi artırıcı inançlar olarak ele alınmıştır. Katılımcıları Kanada'da yaşayan Siyahlar ve Beyazlar olan çalışmanın bulguları, Beyazlar için SBY ve HAZ-mm arasındaki ilişkilerin anlamlı düzeyde negatif yönlü olduğunu; HAR-mm ile ise anlamlı düzeyde pozitif yönlü olduğunu göstermiştir. Fakat bu ilişkiler Siyahlar için anlamlılık düzeyine ulaşmamıştır. Ayrıca, beklendiği gibi, SBY ile ırklar arası ilişkiye yönelik kişisel açıklık arasındaki ilişki dışındaki tüm korelasyonlarla ilişkili kıyaslamalar Siyahlar ve Beyazlar arasında anlamlı farklılıklar bulunduğuna işaret etmiştir (Lalonde vd., 2007, s. 566).

Fang, Sidanus ve Pratto (1998) tarafından gerçekleştirilen bir çalışmada ise ABD'deki dört farklı etnik grupta ırklar arası evliliğe yönelik tutumlar ile SBY arasındaki ilişkiler incelenmiştir. Bu çalışmada ırklar arası evlilik toplumsal statü hiyerarşilerinden etkilenen ve bu tür statü farklılıklarını yansıtan faktörlerden biri olarak ideolojik asimetri hipotezini sınamanın bir yolu gibi ele alınmıştır. Çalışmada yine Avrupalı Amerikalıların yüksek statülü, Afrikalı Amerikalıların düşük statülü grup olduğu; Asyalı Amerikalılar ve Latin Amerikalıların toplumsal statüsünün ise yüksek ve düşük statülü grupların arasında yer aldığı varsayılmıştır. Araştırmanın sonuçları, beklentileri karşılamaktadır: Avrupalı Amerikalıların SBY ve ırklar arası evliliğe karşıtlık değişkenleri ortalamalarının diğer üç gruptan daha yüksek olduğu saptanmıştır. Daha da önemlisi bu değişkenler arasındaki ilişkiler diğer gruplara kıyasla Avrupalı Amerikalılarda pozitif yönlü ve anlamlı ölçüde daha yüksektir.

Özetle, birey düzeyi değişkenler olarak SBY ve iç grupla özdeşleşmenin meşrulaştırıcı ideolojilerle ilişkisini bireyin toplumsal konumunu göz önünde bulundurarak inceleyen

SBK'nin çok düzeyli bir yaklaşım olarak sosyal tutumları, bireylerdeki tutum-davranış ilişkisiyle bağlantılı farklılıkları kuramsal temelde açıklayabileceğine ilişkin az sayıda, ancak ikna edici kanıtlar bulunduğu söylenebilir.

### 1.2.3.2. Schwartz Değer Kuramı

Bireyin sosyal tutumları ile güçlü bağları olan değerler (Beierlein, Kuntz ve Davidov, 2016, s. 69) arzu edilen hedeflere ya da sonuçlara ulaşmada tutuma ve davranışa rehberlik eden ilkeler olarak görülebilir. Rokeach'a (1973) göre değerler, benlik kavramının merkezinde yer alan, bireyin tutum ve inanç sistemi üzerinde önemli etkileri olan yapılardır; temelinde davranışları yönlendiren motivasyonel hedefler içerirler. Rokeach'ın değerlerin temelindeki *motivasyonel yön* vurgusu sonraki değer kuramlarını etkilemiştir ve bu kuramlardan en önemlisi Schwartz Değer Kuramıdır. Shalom H. Schwartz değeri, temelinde toplum yanlısı, toplumsal güç, güvenlik, başarı gibi çeşitli motivasyonel altyapıların olduğu (Schwartz ve Bilsky, 1987, s. 551) arzu edilen davranış biçimleri veya genel hedeflere ulaşmada yol gösterici genel inançlar olarak tanımlar. Schwartz değer kuramının ilk versiyonu durum-ötesine geçen (durumları aşan), öncelikleri bireyden bireye değişebilen ve bireyin kişiliğinin bir yönü olarak görülebilecek 10 temel bireysel değeri içerir. Bireysel değerler, sosyal etkileşime giren ve grup halinde yaşamının taleplerine uyum sağlaması gereken biyolojik bir organizma olarak insan olmanın ne anlama geldiğinden türetilen hedeflerdir (Schwartz, 2011, s. 464). Dolayısıyla değerler, bireylerin yaşamsal ihtiyaçlarını karşılama, refah ve grup içindeki yaşamın gereksinimleri gibi temel ve evrensel gereksinimlere dayanmaktadır (bkz., Tablo 1).

Tablo 1. Schwartz Değer Kuramının dört üst ve on temel değerinin motivasyonel amaçlarına göre kavramsal tanımları ve temel değerlere ilişkin önerilen alt bileşenleri

<i>Üst Değerler</i>	<i>Temel Değerler</i>	<i>Temel değerlerin kavramsal tanımı<sup>a</sup></i>	<i>Alt bileşenler<sup>b</sup></i>
Yeniliğe- Açıklık	Öz-yönelim	Bağımsız düşünce ve eylem - seçme, yaratma, keşfetme	Düşünce özerkliği Eylem Özerkliği
	Uyarılım	Heyecan, yenilik ve meydan okuma	Heyecan Yenilik Meydan Okuma
	Hazcılık	Kişinin kendisi için haz ve duyuşsal tatmini	Haz

Tablo 1 (Devamı). Schwartz Değer Kuramının dört üst ve on temel değerinin motivasyonel amaçlarına göre kavramsal tanımları ve temel değerlere ilişkin önerilen alt bileşenleri

Öz-Genişletim	Başarı	Toplumsal standartlara göre yetkinlik göstererek kişisel başarı elde etme	Kişisel Başarı Yetkinlik Gösterme
	Güç	Toplumsal statü ve prestij; insanlar ve kaynaklar üzerinde kontrol veya hakimiyet	İnsanlar Üzerinde Hakimiyet Maddi Kaynaklar Üzerinde Kontrol İtibar: Statü ve Prestij
Muhafazacılık	Güvenlik	Toplumun, ilişkilerin ve kişinin kendisinin güvenliği, uyumu ve istikrarı	Kişisel Güvenlik Toplumsal Güvenlik
	Uyma	Başkalarını üzmesi veya zarar vermesi; toplumsal beklentileri veya normları ihlal etmesi muhtemel eylemlerin, eğilimlerin ve dürtülerin kısıtlanması	Kişilerarası: Başkalarını üzmekten kaçınmak Toplumsal normlara uyma
	Geleneksellik	Geleneksel kültür veya dinin sağladığı gelenek ve fikirlere saygı, bağlılık ve kabul	Tek bileşenli: Kültürel ve dini gelenekleri koruma
Öz-Aşkınılık	İyilikseverlik	Yakın kişisel temasta bulunan kişilerin refahının korunması ve artırılması	Tek bileşenli: Grup içi üyeleri koruma
	Evrensellik	Tüm insanların ve doğanın refahı için anlayış, minnettarlık, hoşgörü ve koruma	Hoşgörü Toplumsal İlgi Doğayı Koruma

<sup>a</sup>Üçüncü sütündeki açıklamalar Schwartz'ın (1994, s. 22) çalışmasından uyarlanmıştır.

<sup>b</sup>Dördüncü sütündeki açıklamalar Schwartz ve meslektaşlarının (2012, s. 2) çalışmasından uyarlanmıştır.

Kuramda her biri farklı motivasyonel hedef ile ilişkilendirilen, dairesel bir düzlemde (Şekil 7) birbirini takip eden ve bitişiğindeki değer ile uyumlu; daire içerisinde karşıt konumda olanların ise zıt motivasyonlara sahip olduğu on farklı değer temel bireysel değerleri oluşturur. Bireysel değerler de karşıt konuma yerleştirilmiş iki kutuplu üst boyuta yerleşir: yeniliğe-açıklığa (öz-yönelim, uyarılım, hazcılık) karşılıklı muhafazacılık (güvenlik, uyma, geleneksellik); öz-aşkınılığa (iyilikseverlik, evrensellik) karşılıklı öz-genişletim (başarı, güç). Temel değerlerden hazcılık, öz-gelişletim ve yeniliğe-açıklık üst boyutlarını temsil ettiğinden her iki boyut altında da yer almaktadır (Kuşdil ve Kağıtçıbaşı, 2000, s. 63).

Şekil 7. Sıralamalarının altında yatan kaynaklarla birlikte 19 değerden oluşan önerilen dairesel motivasyonel süreklilik.

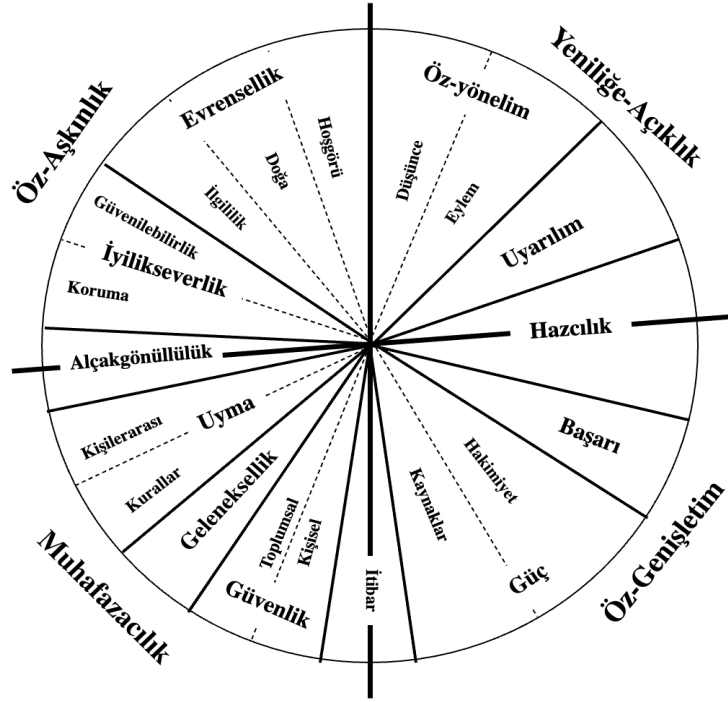

Not: Schwartz ve meslektaşlarının (2012, s. 7) çalışmasından uyarlanmıştır.

Değerlerin benlik kavramının merkezinde yer alması (Rokeach, 1973) kişinin içinde bulunduğu durumları yorumlama, belirli nesnelere karşı olumlu ya da olumsuz tutumlar sergileme, karar verme gibi süreçlerde etkili olduğunu gösterir. Feather (2004) değerlerin, anlık durum içindeki nesnelere ve olaylara olumlu veya olumsuz değerlendirmeler uyandırarak amaca yönelik davranışı motive ettiğini belirtir. Ayrıca Datler, Jagodzinski ve Schmidt (2013), değer önceliklerinin önyargılar, ayrımcılık gibi sosyal tutum ve davranışlarla güçlü ilişkilerinin olduğunu belirtir; çünkü değerler belirli nesnelere yönelik tutumlar aracılığıyla (Sagiv ve Schwartz, 1995) davranışı yordar. Örneğin, Grigoryan ve Schwartz (2021, s. 13) kültürel çeşitliliğe yönelik tutumlar ve değer üst boyutları arasındaki ilişkiyi incelemiş ve muhafazacılık değerinin kültürel çeşitliliğe yönelik tutum ile anlamlı düzeyde negatif yönde ilişkili olduğunu belirtmiştir. Benzer bir sonuç Datler, Jagodzinski ve Schmidt'in (2013, s. 77) gerçekleştirdiği çalışmada da bildirilmiştir. Bu çalışmaya göre muhafazacılık değeri gruplara yönelik düşmanlıkla pozitif yönlü anlamlı bir ilişki; evrenselcilik değeri ile de anlamlı negatif yönlü ilişki sergilemiştir. Dış grup üyelerine yönelik tutumları yordamada değerlerin etkisini inceleyen çalışmalardan biri de

Davidov ve arkadaşları (2008) tarafından gerçekleştirilmiştir. Bu çalışmada Schwartz değer modelindeki iki boyut üzerinden göçmenlere yönelik tutumlara etki eden değer öncelikleri incelenmiştir. 19 ülkede gerçekleştirilen bu çalışmaya göre, *muhafazacılık* değeri göçmenleri kabul etmeyle olumsuz bir ilişki, *öz-aşkınlık* değeri ise olumlu bir ilişki göstermiştir. Araştırmanın sonuçlarına göre değerler, göçmenlerin ülkeye kabul edilip edilmemesi konusunda yordayıcı olmuştur.

Bahsedilen yönleri ile değerler hem bireysel hem de toplumsal düzeyde faktörlerdir çünkü değerler bireylerin günlük yaşam pratikleri, mensup oldukları grup ya da toplumun kültüründen beslenirler. Van Dijk (1998) değerleri sosyal bilişin paylaşılan zihinsel nesnelere olarak görür ve ideolojilerin yapısında merkezi bir rol oynadığını belirtir. Yani değerler sadece sosyal tutuma kaynaklık eden birey düzeyi bir unsur olmanın ötesinde ideolojik düzeyde de değerlendirilme potansiyeli taşır.

### 1.2.3.3. Sosyal Aksiyomlar

Bir nesneye, olaya ya da duruma ilişkin inanç bireyin hayatında o nesnenin, olayın ya da durumun nasıl bir işlevinin olduğunun bilgisini yansıtır. Yani kişinin nesneye (insanlara, sosyal gruplara ve kurumlara, vb.) yönelik tutum veya davranış seçiminin sınırlarını çizer. Leung ve Bond'un (2004) sosyal davranışın öngörücüleri olarak geliştirdiği genelleşmiş sosyal inançlar olarak sosyal aksiyomlar genel olarak toplumsal dünyanın nasıl işlediğine dair bireylerin genel inançları olarak tanımlanabilir. Sosyal aksiyomların *sosyallik* ve *genelleşmiş* kavramları ile ifade edilmesinin nedenleri vardır. *Sosyal* olarak tanımlanırlar çünkü bu inançlar bireyin sosyal yaşam deneyimleri üzerinden geliştirdiği kişisel temsilleridir (Bond vd., 2004, s. 177). Gerçekliğinin kanıtlanmasına ihtiyaç duyulmaksızın toplumsal olarak geçerli olduğu varsayılan aksiyomlar (belitler) olarak da *genelleşmiş* kavramı ile betimlenir (Leung vd., 2007, s. 97).

Sosyal aksiyomlar 41 ülkede gerçekleştirilen çalışmalar neticesinde beş inanç kategorisi (*sosyal sinizm, sosyal esneklik, dinsellik, çabaya karşılık ödül ve kader kontrolü*) ile kültürel inançların geniş bir çerçevesini temsil etmektedir (Bond vd., 2004b) (aksiyomların içerikleri Tablo 2'de verilmiştir). *Sosyal sinizm*, insan doğasına yönelik olumsuz bir bakış açısını yansıtır; *sosyal karmaşa*, bireysel davranışların değişkenliğine,

toplumsal sonuçları belirleyen etkilerin çok çeşitliliğine vurgu yapar; *çabaya karşılık ödül*, yaşamdaki sorunların veya zorlukların ilgili bilgi, yeterli çaba ve dikkatli planlama ile üstesinden gelinebileceğine odaklanır; *dinsellik*, yüce bir varlığın varlığına dair inançtan ileri gelen, dini pratiklerin olumlu kişisel ve toplumsal sonuçlar sağlayabileceği düşüncesini içerir; *kader kontrolü*, yaşamdaki önemli sonuçların önceden belirlendiği fakat bazı sonuçların tahmin edilebilir ve değiştirilebilir olduğu inancına işaret eder. Bu inançlar bireyin kendisi, içinde yaşadığı toplum ve tinsel dünyası ile ilişkili beklentileri içerir ve bu beklentiler doğrultusunda toplumsal davranışa yön verir. Örneğin Brewer ve Steenbergen (2002), Leung ve Bond'un oluşturduğu beş faktörlü sosyal inanç alt boyutlarından sosyal sinizm (sosyal şüphecilik) boyutunun bireylerin dış politikalara yönelik düşüncelerini nasıl etkilediğini incelemişlerdir. Buna göre, insan doğasına sosyal sinizm çerçevesinde yaklaşan bireylerin, izolasyon ve uluslararası iş birliğinin reddedilmesi yönünde tutum sergiledikleri belirtilmiştir.

İçerdikleri anlama bakılacak olursa örneğin *çabaya karşılık ödül* (adil dünya inancına benzer olarak) kişinin yaşantılarının olumsuz ya da olumlu sonuçlarında bireysel çabalarının belirleyici olduğunu kabul ederken toplumsal koşulların insan yaşamındaki etkisini göz ardı eder. Bu yönüyle *çabaya karşılık ödülün* azınlıklar, sığınmacılar gibi düşük statülü grupların olumsuz yaşam koşullarını bireylerin kişisel çabasına atfederek ayrımcılık, önyargı gibi tutumlara kaynaklık ettiği söylenebilir. Sosyal aksiyomların önyargı, ayrımcılık gibi sosyal tutumlar üzerindeki etkisini inceleyen çalışmalar oldukça kısıtlıdır. Fakat sosyal aksiyomların ve toplumsal tutumları etkileyen diğer yapılar olarak değer önceliklerinin sosyal tutum ve ideolojilerle ilişkisini inceleyen çalışmalar mevcuttur (bkz., Dragolov ve Boehnke, 2015; Kuşdil ve Akoğlu, 2014; Leung vd., 2007).

Öncelikle, değer öncelikleri ve sosyal aksiyomlar bir arada ele alındığında bu iki yapının sosyal tutum ve davranışı yordama gücünün artacağı düşünülmektedir; çünkü bu yapılar hem birbirinden farklıdır hem de birbirleri ile anlamlı ilişkiler sergilemektedir (bkz., Tablo 2). Örneğin, Kuşdil ve Akoğlu (2014) Türkiye'deki üniversite öğrencilerinin meşruiyet ve geçirgenlik algılarının Schwartz'ın değer boyutları ve sosyal aksiyom kategorileri arasındaki ilişkiyi incelemiş; meşruiyet algılarının muhafazacılık ve dinsellik boyutu ile pozitif yönde anlamlı, yeniliğe-açıklık ve öz-aşkınlık değerleri ile negatif yönde anlamlı ilişkiler sergilediğini bildirmiştir. Çalışmanın önemli noktalarından biri de

sosyal aksiyom boyutları ve SBY birlikte ele alındığında toplumsal statü sınırlarını meşru ve geçirgen olarak gören katılımcıların meşrulaştırma algılarını aksiyomların daha güçlü bir şekilde yordamış olmasıdır. Belirli grupların üstünlüğüne değer veren, toplumsal düzen/kontrolü sağlamak için statü ve güç farklılıklarının sürdürülmesine ilişkin motivasyonlar içeren SBY ve SKY gibi toplumsal ideolojilerin desteklenmesi genelleşmiş sosyal inançlar ile yakından ilişkilidir. Örneğin, dünya genelinde otoriteryen eğilimlerin arttığını belirten Jami ve Kimmelmeier (2022) sol-otoriteryenliğin *sosyal sinizm* ve *kader kontrolü* ile; sağ-otoriteryenlik, SBY ve etnik-milliyetçiliğin de *çabaya karşılık ödül*, *dinsellik* ve *kader kontrolü* ile pozitif yönde anlamlı ilişkiler gösterdiğini bildirmiştir.

Tablo 2. Sosyal Aksiyom kategorilerinin içerikleri ve Schwartz değer kategorileri ile kuramsal temeldeki ilişkilerinin yönü.

<i>Sosyal Aksiyomlar</i>	<i>Kategorinin içerikleri<sup>a</sup></i>	<i>Temel değer boyutları ile ilişkisi<sup>b</sup></i>
Sosyal Sinizm	İnsan doğası ve toplumsal sistemler güvenilmezdir.	(+) Güç (-) Evrenselcilik
Sosyal Esneklik	Sosyal problemlerin birden fazla çözümü ve sonucu olabilir.	(+) Öz-yönelim (+) Evrenselcilik (+) İyilikseverlik (-) Uyma (-) Geleneksellik
Çabaya Karşılık Ödül	İnsan kaynaklarına yapılan yatırım olumlu sonuçlara yol açar. Her sonuç, çabanın hakkedilen adil karşılığıdır.	(+) Başarı (+) Uyma (-) Hazcılık
Dinsellik	Tinsel güç ve tinselle ilgili kurumlar insan hayatını, toplumsal olayları olumlu yönde etkiler.	(+) Geleneksellik (+) Uyma (+) İyilikseverlik (-) Hazcılık (-) Uyarılım (-) Öz-yönelim
Kader Kontrolü	Sosyal olaylar kişisel olmayan dış dünya tarafından kontrol edilir ve şekillenir.	(+) Geleneksellik (-) Öz-yönelim

*Not.*

<sup>a</sup>İçerikler Bond vd., (2004) çalışmasından uyarlanmıştır.

<sup>b</sup>Değer boyutları ile kuramsal temeldeki ilişkiler Leung vd., (2007, s. 97) çalışmasından uyarlanmıştır.

### 1.3. Suriyelilere Yönelik Tutumları İnceleyen Görgül Çalışmalar

2011 yılında Suriye'deki iç savaş sonrasında gerçekleşen Suriyeli akına maruz kalan ülkelerde bu göçmen grup üyelerine yönelik tutumların incelenmesi hem ev sahibi ülke topluluklarının hem de göç etmiş toplulukların deneyimlerini öğrenmek açısından elzemdir. Bu tez kapsamında, Türkiye'de Suriyelilere yönelik tutumların incelendiği

çalışmalara ve bunların tutum-davranış ilişkisine ne yönden yaklaştıklarına ilişkin bir tarama çalışması yapılmıştır.

Söz konusu tarama çalışması Türkçe ve İngilizce dillerinde yayınlanmış araştırmalar üzerinden yapılmıştır. Taramada kullanılan anahtar kelimeler Suriyelilere yönelik tutumlar, ayrımcılık, önyargı, mülteci, sığınmacı (*Attitudes towards Syrians, refugees, migrants, discrimination, prejudice*) şeklindedir. Google Scholar, Semantic Scholar, Yök Tez Tarama ve Base Search gibi arama motorları üzerinden gerçekleştirilen tarama sonucunda 1170 çalışmaya erişilmiştir. Ulaşılan çalışmalar için dahil etme ve dışlama kriterleri belirlenmiştir. Dahil etme kriterleri 2011-2022 yılları arasında Türkiye’de gerçekleştirilmiş Türkçe ve İngilizce dilindeki çalışmalar olarak belirlenmiştir. Dışlama kriterleri ise ölçek geliştirme çalışmaları, etnografya çalışmaları ve katılımcılarının 18 yaşının altında olduğu çalışmalar olarak saptanmıştır. Dahil etme ve dışlama kriterlerinin uygulanmasından sonra mevcut tez çalışması kapsamında 70 araştırmaya odaklanılmıştır. Bunlardan 23’ü (%32.9’u) lisansüstü tez çalışmasıdır; 67 araştırma nicel ya da karma yöntem ile gerçekleştirilmiştir ve sadece 3 çalışma söylem çalışmasıdır (bkz., Ek 4, Tablo 37).

Tarama çalışmasında yer alan araştırmaların %7.1’inde (n = 5) Suriyelilere yönelik tutum ve davranışlar bir arada incelenmiştir fakat tutum-davranış ilişkisine odaklanılmamıştır. Tarama çalışmalarında göze çarpan diğer bir husus da çalışmalardaki analiz düzeyleridir. Değerlendirilen 70 çalışmanın büyük çoğunluğunun birey düzeyinde (n = 39, %55,7) incelemeler olduğu, bir kısmının birey ve grup düzeyi açıklamaları (n = 14, %20) bir arada sağladığı görülmüştür. En az üç farklı açıklama düzeyi içeren 4 (%5.7) çalışmaya rastanmıştır.

Genelde, önyargı, olumsuz kalıpyargı, sosyal mesafe, ayrımcılık, algılanan tehdit, yabancı düşmanlığı gibi sosyal tutumlara odaklanan bu çalışmaları inceleme odakları bakımından dört kategoride değerlendirmek mümkündür: a. Suriyelilere yönelik genel toplumsal algı; b. Suriyelilere yönelik tutumları etkileyen çeşitli faktörler ve demografik değişkenler; c. Suriyelilere yönelik tutumun Temas Kuramı ve Bütünleşik Tehdit Kuramı çerçevesinde değerlendirilmesi; d. belirli iç grup kimliğiyle özdeşleşmenin Suriyelilere yönelik tutuma etkisi.



a. *Suriyelilere yönelik genel toplumsal algı:* Göçmenlerin ev sahibi ülkenin kamuoyunda nasıl algılandığı, göç eden topluluklara yönelik tutum ve davranışları etkilediği varsayımından hareket ederek Türkiye toplumunda Suriyelilere yönelik algının ne yönde olduğunu inceleyen ilk çalışmalardan biri Erdoğan (2014) tarafından gerçekleştirilmiştir. Erdoğan (2014) bir kamuoyu araştırması yaparak Türkiye vatandaşlarının Suriyelileri nasıl tanımladığını 18 ilden 1501 katılımcıdan elde edilen veriler ile incelemiştir. İnceleme bulgularına göre katılımcıların %41'i Suriyelileri *zulümden kaçan insanlar* olarak tanımlamış ve bu tanımlama en yüksek oranda yapılan tanımlama olmuştur. Araştırmanın önemli diğer bulgusuna göre katılımcıların %70.7'si göçmenlerin Türk ekonomisine zarar verdiğini düşünse de %64.6'sı *Suriyeli sığınmacıların dinine, diline, etnik durumuna bakılmaksızın kabul edilmesi insanlık görevimizdir* görüşünü desteklemektedir. Verilerininin 1614 Türkiye vatandaşından elde edildiği başka bir çalışmanın bulgularına göre Türkiye vatandaşlarının *Suriyeli sığınmacılara çalışma hakkı verilmesi gerektiği* ve *Suriyeli sığınmacıların suça meyilli olmadığı* şeklinde olumlu bir algının olduğu belirtilmiştir (Çiftçi, 2018). Suriyelilere yönelik toplumsal algıyı nitel bir yaklaşım ile inceleyen Özdemir ve Öner-Özkan (2016) ise Suriyeli mültecilere ilişkin medya temsillerini 98 anonim girdi üzerinden değerlendirmiştir. Girdilerin tematik analizi sonucunda Suriyeli mültecilere ilişkin medya temsillerinin olumsuz olduğunu ve Türkiye toplumunun geleceği, huzuru ve ekonomisi için Suriyeli mültecilerin tehdit oluşturduğunu belirtilmiştir. Suriyeli mültecilerin medya temsillerinin incelendiği bir diğer çalışmada da 2015 yılında yayınlanan 1054 haberin içerik analizine göre Suriyeli mültecilerin *hayatta kalma mücadelesi veren mağdurlar* temsili ön plana çıkmıştır (Sunata ve Yıldız, 2018). Toplumsal algı bakımından Suriyelilere yönelik görüşlerin hem olumlu hem de olumsuz olduğu söylenebilir.

b. *Suriyelilere yönelik tutumları etkileyen çeşitli faktörler ve demografik değişkenler:* Suriyelilere yönelik tutumların incelendiği Türkiye'de gerçekleştirilen çalışmalarda araştırmacılar söz konusu tutumları etkileyen faktörlere ve demografik değişkenlere odaklanmıştır. Örneğin Getmansky, Sınmazdemir ve Zeitzoff'un (2018) çalışmasındaki dört deney koşulunda Türkiye'deki mültecilerin ekonomik maliyet, etnik denge, mültecilerin militan bağları ve Türkiye'nin masum (mülteci) kadın/çocukları koruması ile ilgili temalar vurgulanmıştır; kontrol koşulunda herhangi

bir vurgu yapılmamıştır. *Mültecilerin militan bağlarının ve Türkiye'nin masum kadın/çocukları korunmasının* vurgulandığı koşullarda Kürt-olmayan katılımcıların (çoğunluk grubu olarak Türklerin) Suriyeli mültecilere yönelik tutumlarının olumsuz olarak yansıdığı bildirilmiştir (Getmansky vd., 2018). Tutumu öngören faktörlerin incelendiği başka bir çalışmada bireylerin Suriyeli arkadaşlarının olması ve kendilerini güvende hissetmeleri olumlu tutumları öngörürken; ailelerinin mültecilere yönelik olumsuz tutumları da katılımcıların olumsuz tutumlarını yordamıştır (Şen ve Şimşek, 2019). Demografik değişkenler söz konusu olduğunda ise gelir seviyesinin yüksek olanlara kıyasla düşük olanların, medeni durumu itibarıyla bekâr ve eğitim seviyesi lise ya da ilköğretim düzeyinde olan bireylerin tutumlarının daha olumsuz olduğu; Suriyelilerle olumsuz deneyim yaşayan katılımcıların Suriyelileri tehdit olarak görme ve reddetme tutumlarının da yüksek olduğu görülmüştür (Adil, 2020). Demografik değişkenler, olumsuz deneyim, mülteci tanıdığına olup olmaması gibi faktörlerin yanı sıra Tepe ve meslektaşlarının (2020) çalışmasında katılımcıların annelerinin eğitim düzeyi arttıkça ve kişilerin düşmanca niyet yükleme eğilimleri arttıkça mültecilere daha olumsuz yaklaşıldığı görülmüştür. Öte yandan mültecilere yönelik tutumları öngörmede politik görüşlerin ya da bireysel eğilimlerin de etkisini görmek mümkündür. Örneğin, sol görüşlü bireylerle karşılaştırıldığında sağ görüşlü bireylerin (bkz., Afyonoğlu ve Buz, 2021); kör vatanseverlik, dindarlık ve milliyetçi/muhafazakâr görüşleri benimseyen bireylerin (Aktaş, Tepe ve Persson, 2021) Suriyelilere yönelik tutumları daha olumsuz olmuştur.

c. *Suriyelilere yönelik tutumun Temas Kuramı ve Bütünleşik Tehdit Kuramı çerçevesinde incelendiği çalışmalar:* Türkiye'de gerçekleştirilen Suriyelilere yönelik tutum çalışmalarının %27.1'inde (n = 19) Temas Kuramı veya Bütünleşik Tehdit Kuramının kavramlarına (temas sıklığı, temas kalitesi, sembolik ve gerçekçi tehdit gibi) rastlanmaktadır. Ayrıca bu çalışmaların bir kısmında mevcut çalışmanın da değişkenlerinden sosyal mesafe kavramı yer yer bağımsız ve bağımlı değişken düzeyinde incelenmiştir. Bahsedilen türde bir çalışmada temas kalitesi/sıklığı, gerçekçi/sembolik tehdit, olumsuz kalıp yargılama yordayan değişkenler; sosyal mesafe, olumsuz duygulanım ve olumlu duygular ise yordanan değişkenler olarak incelenmiştir (Özkeçeci, 2017). Araştırmanın verileri Suriyeli mültecilerin düşük ya da yüksek yoğunlukta yaşadığı İstanbul ve Şanlıurfa illerinde yaşayan katılımcılardan

elde edilmiştir. Araştırmanın bulgularına göre temas kalitesi arttıkça olumlu duygular da anlamlı düzeyde artmış; gerçekçi ve sembolik tehdit algısı, olumsuz kalıpyargı, olumsuz duygulanım ve sosyal mesafe algısı anlamlı düzeyde azalmıştır. Ayrıca temas kalitesi ile olumlu duygular arasındaki ilişkide gerçekçi tehdit algısının; temas kalitesi ile sosyal mesafe arasındaki ilişkide ise sembolik tehdit algısının aracı etkisi bulunmuştur. Benzer bir çalışma ile Yanbolloğlu (2018) pozitif/negatif temas, SBY ve dindarlık değişkenlerinin sosyal mesafe ve dış gruba yönelik olumlu/olumsuz duyguları yordarken gerçekçi/sembolik tehdit ve gruplar arası kaygının etkisini incelemiştir. Çalışmanın bulgularına göre pozitif temasın sosyal mesafe ve duygular üzerindeki yordayıcı etkisine tehdit ve kaygı aracılık etmiştir. Buna göre pozitif temas arttıkça kaygı ve tehdit azalmakta, kaygı ve tehdidin etkisiyle de olumlu duygular artarken sosyal mesafe algısı da azalmaktadır. Ayrıca SBY düzeyi yüksek olan bireylerde kaygı düzeyindeki artış daha yüksek sosyal mesafeye yol açmıştır. Padır (2019) ise örnekleminin Mardin, Batman, Malatya, Hatay, Gaziantep ve İstanbul'da yaşayan bireylerden oluştuğu çalışmada kültürel/genel tehdit, temas sıklığı/niteliği ile zenofobi (yabancı düşmanlığı) arasındaki ilişkiyi incelemiştir. Çalışmanın bulgularına göre temas sıklığı ve niteliği, kültürel tehdit ve zenofobi arasındaki ilişkiye aracılık etmiş; algılanan tehdidin temas sıklığı ile etkileşimi de zenofobi düzeyini artırmıştır.

- d. *Belirli kimlik kategorileri ile özdeşim ve Suriyelilere yönelik tutum:* Suriyelilere yönelik tutumlar aynı zamanda bireylerin belirli grup içi kimlikleri ile özdeşleşme düzeyleri bakımından incelenmiştir (n = 10, %14.3). Örneğin, Özen (2016) nitel bir incelemede dini ve ulusal kimlikle özdeşimin temas ve olumlu tutumlar ile ilişkisini incelemiştir. Çalışma bulgularına göre dini kimlik özdeşimi ile karşılaştırıldığında ulusal kimlikle özdeşleşme düzeyi arttıkça Suriyelileri dış grup üyesi olarak görme eğilimi daha fazla artmıştır. Lazarev ve Sharma (2017) ise ortak dini veya mezhepsel vurgunun Suriyelilere yönelik önyargıya etkisini, Suriyeli mültecilerin Müslüman/Sünni kimliğinin ve mültecilerin ekonomik maliyet olarak vurgulandığı deneysel koşullarda incelemiştir. İstanbul ve Gaziantep illerinde yaşayan 1140 erkek katılımcıya çalışma sonunda 4 Türk Lirası verileceği bildirilmiştir. Çalışmanın sonunda davranış kriteri olarak katılımcılara Suriyelilere yardım eden ve kâr amacı gütmeyen bir kuruluşa bağış yapıp yapmayacakları sorulmuştur. Bulgular mültecilerin Sünni ve Müslüman kimliklerini vurgulamanın katılımcıların mültecilere yönelik

önyargılı davranışlarını azalttığını göstermiştir. Müslüman kimlik vurgusuyla karşılaştırıldığında Sünni kimlik vurgusu önyargıyı daha çok azaltmıştır. Fakat hem Müslüman hem de Sünni kimlik vurgusu koşulunda Suriyeli mültecilerin ekonomik maliyetine ilişkin bilgilere eş zamanlı olarak maruz kalmak, dini inançları yüksek olan katılımcılarda mülteci yanlısı tutumun etkilerini ortadan kaldırmıştır. Farklı azınlık gruplara ve Suriyeli mültecilere yönelik tutumların incelendiği başka bir çalışmada dini (müslüman) ve ulusal özdeşleşmenin çok kültürlülüğün desteklenmesi ve azınlıklara yönelik duygular üzerindeki etkisi incelenmiştir (Yitmen ve Verkuyten, 2017). Bu çalışmanın bulgularına göre ulusal özdeşleme ve Müslüman mültecilere yönelik olumsuz duygular arasındaki ilişki; dini özdeşleşme ve gayrimüslim azınlıklara yönelik olumsuz duygular arasındaki ilişki pozitif yönlüdür. Bulgular katılımcıların (özellikle de ulusal özdeşleşme düzeyi yüksek olanların) Suriyeli mültecilere karşı, Türkiye’deki yerleşik azınlık gruplarına karşı besledikleri olumsuz duygulara benzer şekilde, yüksek düzeyde olumsuz duygular beslediklerini göstermektedir. Taşdemir (2018) ise Türk kimliğinin sınırlarını tanımlama biçimleri olarak ulusal katılım ve ulusal özcülük kategorileri ile Suriyeli mültecilere yönelik tutum arasındaki ilişkiyi incelemiştir. Türkçe dilini konuşmak, Türkiye’de yaşamak, Türkiye Cumhuriyeti vatandaşı olmak gibi vurgular içeren ulusal katılım değişkeni Suriyelilere yönelik olumsuz tutumları yordamıştır. Toplumsal konumları bakımından farklılaşan gruplara odaklanan Çoksan, Erdugan ve Öner-Özkan (2020) avantajlı grup üyesi olarak Türkler ve dezavantajlı grup üyesi olarak Kürtlerin iç grupla özdeşlemeleri ile bu katılımcıların Suriyeli mülteci temsilleri arasındaki ilişkiyi incelemiştir. Mültecilerin kültürel kirletici temsili ile iç grupla özdeşleşme arasındaki ilişki pozitif yönde olmuştur. Suriyeli mültecilerin ekonomik yük ve kültürel kirletici olarak temsil edilme gücü Türk ve Kürt kimlik gruplarında anlamlı bir farklılık sergilememiştir. Tümer (2021) ise 108 Kürt katılımcıdan oluşan örnekleme Türkiye’deki Türkler (çoğunluk grup) ve Suriyelilere (azınlık grup) ilişkin hayali temas (senaryosu) ile iç grupla özdeşleşme, göreceli yoksunluk ve algılanan ayrımcılık arasındaki ilişkiyi incelemiştir. Suriyeli mülteciler ile olumlu hayali temas, iç grupla özdeşleşmeyi artırmış ve dış grup tutumlarının iyileşmesine yol açmıştır. Türkiyeli Arap katılımcıların yer aldığı başka bir çalışmada Suriyelilerle ortak etnik kökene (Araplık) sahip olmanın ve katılımcıların mezheplerinin (Alevi ve Sünni) Suriyelilere

yönelik bakış açısını ne yönde etkilediği incelenmiştir (Keçeciöğlü, 2020). Mersin ve Mardin illerinde gerçekleştirilen bu araştırmanın bulgularına göre Arap olmak ve Arapça konuşmak, katılımcıların Suriyelilere yönelik algısını olumlu yönde etkilemiştir fakat katılımcıların milli kimliklerine atfettikleri önem derecesine bağlı olarak Suriyeliler yabancı olarak görülmüştür. Ayrıca katılımcıların mezhepsel aidiyetleri Suriyelileri algılama biçimlerini etkilemiştir; yani Mersin'deki Arap-Alevi katılımcıların çoğu kendi kültürleri ile Mersin'deki Suriyelilerin kültürü arasında herhangi bir benzerlik görmemiştir ve katılımcılar Suriyelilerin Arap olmalarının onları benzer kılmadığını savunmuştur.

Suriyelilere yönelik tutumların incelendiği çalışmalar, genel toplumsal algı (olumlu/olumsuz); belirli kimlik kategorileriyle (dini, mezhep, etnik, ulusal, vb.) özdeşleşme düzeyi; tutumu etkileyen faktörler (Suriyeli tanıdığı olması, ailenin Suriyelilere yönelik tutumları, Suriyeliler ile olumlu/olumsuz deneyimler, sağ/sol politik görüş) ve demografik değişkenler (sosyo-ekonomik statü, cinsiyet, eğitim düzeyi); genel, kültürel, sembolik ve gerçekçi tehdit ya da temas sıklığı/kalitesi gibi unsurları içermektedir. Suriyelilere yönelik tutum ve davranışı ya da davranışsal niyetleri bir arada inceleyen az sayıda çalışma olduğu ve bu çalışmalarda davranış ya da davranışsal niyetin tutum ile ilişkisine odaklanılmadığı tespit edilmiştir. Tutum ve davranışı bir arada inceleyen az sayıdaki çalışmalardan biri olan ve Bağcı ve meslektaşları (2018) tarafından gerçekleştirilen bir deneysel çalışmada Suriyelilerle arkadaşlık potansiyeli içeren hayali bir temas senaryosunun katılımcıların dış grup tutumunu (olumlu/olumsuz, düşmanca/arkadaşça vb. duygular ve dış gruba güven) ve davranışsal niyetlerini (tanıştıkları bir Suriyeliyle ne kadar konuşmak, vakit geçirmek ve bilgi almak istedikleri) değiştirmedeki etkisi incelenmiştir. Çalışmada standart temas senaryoları ile arkadaşlık potansiyeli içeren temas senaryolarının mültecilere yönelik tutum ve davranışlar üzerindeki etkisi karşılaştırılmıştır. İlk çalışmada deneysel koşulların birinde standart hayali temas senaryosu, diğer ikisinde olumlu hayali temas içeriklerinin arkadaşlık göstergesi olarak etkileşim (çoklu etkileşim fırsatları ve olumlu geçirilen zaman) ya da yakınlık (kendini açma ve güven) temalarını içerdiği senaryolar uygulanmıştır. Her iki arkadaşlık teması da grup dışı güven düzeyini artırmıştır. İkinci deneyde de bir koşulda standart hayali temas senaryosu; diğer koşulda etkileşim ve yakınlık manipülasyonu eşzamanlı olarak uygulanmıştır. Arkadaşlık potansiyeli koşulu, standart hayali temas

senaryosuna kıyasla grup dışı güven ve davranışsal niyetler üzerinde daha güçlü etkilere yol açmıştır. Üçüncü deneyde katılımcılar üniversite öğrencilerinden seçilmiştir ve hayali temas senaryoları üniversite ortamında geçecek şekilde uyarlanıp katılımcılara uygulanmıştır. Üçüncü deneyin de sonuçları önceki deneylerin sonuçlarıyla benzer olmuştur. Arkadaşlık potansiyeli içeren hayali temasın grup dışı tutumlar, güven ve davranışsal niyetler üzerindeki olumlu etkileri artırılabilirliği görülmüştür. Suriyeli mültecilere yönelik olumlu ve olumsuz davranışsal niyetlerin ulusal kimlikle özdeşleşme, tehdit algısı ve insani kaygılarla ilişkisinin incelendiği bir çalışmada Yitmen ve Verkuyten (2018) davranışsal niyetleri Suriyeli mültecilere yardım etme ya da bağış yapma, mülteci yanlısı protestolara destek verme, mültecilerle arkadaşlık ilişkileri kurma gibi ifadeler ile ölçmüşlerdir. Çalışmanın bulguları yüksek düzeyde ulusal özdeşleşmenin daha olumsuz ve daha az olumlu davranışsal niyetlerle ilişkilendirildiğini ve tehdit algısının bu ilişkinin gücünü artırdığı bildirilmiştir. Öte yandan araştırmanın şaşırtıcı sonucu şu şekildedir: kendilerini daha fazla tehdit altında hisseden ve aynı zamanda Suriyelilere karşı daha güçlü bir acıma ve ahlaki sorumluluk (insani kaygı) hisseden katılımcıların mültecilere yardım etme ve destek olma eğilimleri daha düşük düzeyde olmuştur. Tutum ve davranışın bir arada incelendiği bir araştırma da Bağcı ve Raman (2020) tarafından gerçekleştirilmiştir. Bu araştırma Kıbrıs'ta ve Türkiye'de gerçekleştirilmiş iki çalışma içermektedir. Türkiye'de gerçekleştirilen çalışmada katılımcıların (Türklük) iç gruplarıyla özdeşleşme düzeylerinin dış gruba yaklaşma/kaçınma eğilimi (davranışsal eğilim) ve dış gruba yönelik tutumları üzerindeki etkileri incelenmiştir. Bu deneysel çalışmada kontrol koşulunda katılımcılardan en son gittikleri tatili hayal etmeleri istenmiş; deney koşulunda ise Türk olmanın kendilerini gururlandıran ve mutlu eden anılara ve bu anıların detaylarına odaklanmaları istenerek katılımcıların iç grupla özdeşleşiminin artırılması hedeflenmiştir. Türk kimliğiyle özdeşleşimin artırıldığı deneysel koşulda iç grupla özdeşleşmenin tutumla ve davranışla doğrudan bir etkisi olmamıştır fakat iç grupla özdeşleşmenin tehdit algısı aracılığıyla tutum ve davranış eğilimini etkilediği görülmüştür. Özdeşleşme yüksek olduğunda gerçekçi tehdit algısı azalmış ve bu yolla da olumlu tutum ve yaklaşma eğilimi artmıştır; kaçınmacı eğilim ise azalmıştır.

Gerçekleştirilen tarama çalışmasında yer alan araştırmaların sadece %5.7'si üç ve üçten fazla açıklama düzeyi içermektedir. Örneğin, Suriyelilere yönelik önyargının çok düzeyli

bir yaklaşımla incelendiği çalışmalardan biri Gülüm (2019) tarafından gerçekleştirilmiştir. Verilerinin İstanbul ve Hatay illerinden toplandığı bu doktora tezi araştırmasında etnik, dini kimlik, politik ideolojiler (sağ-sol), genel önyargı olarak SBY ve SKY gibi bireysel farklılık değişkenleri ile spesifik önyargı olarak Suriyelilere yönelik önyargılar incelenmiştir. Genel önyargının yordanmasında en etkili faktörün katılımcıların kimlik algılarının olduğu; spesifik önyargının yordanmasında ise temas ve tehdit algısının güçlü yordayıcılar olduğu belirtilmiştir (Gülüm, 2019, s. 177-189). Çalışmada konum düzeyinde bir açıklama yapılmasa da Türk etnik kimlik grubunda SBY skorunun en yüksek olduğu belirtmiştir. Çok düzeyli yaklaşım içeren çalışmalardan biri de Yitmen ve Verkuyten'in (2019) tarafından gerçekleştirilmiştir. Araştırmanın verileri Suriyeli yoğunluğunun yüksek (İstanbul, Gaziantep, Adana ve Kilis) veya düşük (Samsun ve Antalya) olduğu farklı şehirlerdeki Türk, Kürt Arap ve Zaza etnik kimlik gruplarına mensup katılımcılardan elde edilmiştir. Araştırma bulgularına göre algılanan betimsel norm (aile ve arkadaşların Suriyeli mültecileri bir tehdit olarak görmesi) güçlü olduğunda algılanan tehdit, olumsuz duygular aracılığıyla Suriyeli mültecilere daha az destek verilmesi ile ilişkilendirilmiştir (Yitmen ve Verkuyten, 2019, s. 8). Ayrıca betimsel normların mültecileri desteklemede önem taşıdığı gözlenmiştir. Öte yandan Suriyeli mültecilere yönelik olumsuz duygular, Suriyelileri desteklemede buyruksal normların (örn., 'Suriyeliler devlet hastanelerinden faydalanabilmedir') etkisini azaltmıştır.

Sonuç olarak, yukarıda bahsedilen araştırmalarda tutum-davranış ilişkisine odaklanılmamıştır ve araştırmaların çoğunun sadece birey ya da birey/grup olmak üzere iki düzeyde açıklamalar içerdiği dikkat çekmektedir. Mevcut çalışmanın hem değerler ve sosyal inançlar hem de SBK'nin ideolojik asimetri kavramı aracılığıyla dış grup üyesi olarak Suriyelilere yönelik tutum ve davranışları anlamada derinlemesine bilgiler sunacağı ve bu yönüyle de alanyazına katkı sağlayacağı düşünülmektedir.

## 2. ARAŞTIRMANIN KAPSAMI VE İÇERİĞİ

Bu tez çalışmasının amacı, Güneydoğu illerinde yaşayan Türk, Arap ve Kürt kimlik gruplarının dış grup üyesi Suriyelilere yönelik olumsuz tutumları ile sosyal mesafe algıları arasındaki ilişkiyi SBK'nin ideolojik asimetri hipotezi çerçevesinde incelemektir. Eş-yönlü ve eş-yönsüz asimetri formları kapsamındaki bu incelemenin söz konusu ilişkilerdeki gruplar arası farklılıkları daha ayrıntılı kavramaya yardımcı olması hedeflenmektedir. SBK'de, bireylerin neden ve nasıl dış gruplara yönelik kalıpyargı oluşturduklarının, onlara önyargısal davrandıklarının ve ayrımcılık sergilediklerinin açıklanmasında sosyal öğrenmeye ve bilisel, motivasyonel süreçlere, kimlik süreçlerine başvurulur (Pratto, 1999, s. 233-237). Ayrıca, dış grup üyelerine yönelik tutum ve davranışlar (önyargı, ayrımcılık, vb.) incelenirken gruplar arası güç, rekabet gibi dinamiklerin göz önünde bulundurulması önemlidir; çünkü önyargı gibi negatif tutumlar, sosyal kaynakların eşit olmayan dağılımına ve grup-temelli hiyerarşinin kurulmasına veya sürdürülmesine önemli ve yaygın bir katkı sağlar (Sidanus ve Pratto, 1999, s. 227). Sosyal kaynakların eşit olmayan dağılımı ve kontrolü, gruplar arasındaki davranış farklılıklarını da belirler. Baskın grupların kaynakları yönetme, koruma ve kendi çıkarları doğrultusunda kullanmaları ve kendi çıkarları ile tutarlı davranmaları; baskılanan grupların ise kaynaklardan pay almak üzere kendi gruplarının çıkarlarına ters davranmaları muhtemeldir.

SBK'ye göre gruplar arası davranışsal farklılıkların nasıl gerçekleştiğine yönelik öngörüler sağlayan ideolojik asimetri hipotezinde bu farklılıklar, grup-temelli toplumsal eşitsizliğe ahlaki ve entelektüel temeller sağlayan meşrulaştırıcı ideolojiler (mitler) ile incelenir. HAR-mm ile HAZ-mm arasındaki dengeler, bu mitlerin kabulü ve yaygınlığı statü bakımından farklı olan grupların davranışsal ve tutumsal farklılıklarını etkiler. Dolayısıyla SBK, HAR-mm ve HAZ-mm aracılığıyla toplumsal yapılarıdaki çok katmanlı ve kesişen gruplardaki rekabetin dinamiklerini tanımlar (Pratto, Stewart ve Zeineddine, 2013, s. 136). Çok katmanlı yapılar olan toplumsal hiyerarşiler içindeki gruplar arası ilişkiler incelenirken SBK gibi kapsamlı yaklaşımların kullanılmasının gruplar arası tutumlara yönelik gerçekçi bir bakış açısı sağlayacağı öngörülmektedir.

Bu doğrultuda mevcut tez çalışması iki temel araştırma sorusuna odaklanmaktadır:



1. Suriyelilere yönelik tutumlar ve sosyal mesafe arasındaki ilişkinin gücü Türk, Arap ve Kürt sosyal kimlik gruplarında ne düzeyde farklılaşmaktadır?
2. İdeolojik Asimetri Hipotezi doğrultusunda Türkler, Araplar ve Kürtlerin HAR-mm ve HAZ-mm'lere verdikleri önem, söz konusu ilişkinin anlaşılmasında SBK tarafından öngörülen güce sahip midir?

Bu araştırma sorularından hareketle ilk aşamada Türk, Arap ve Kürt kimlik grupları için değer boyutları ve sosyal inanç boyutları ile Suriyelilere yönelik tutumlar ve sosyal mesafe arasındaki ilişkiye yönelik hipotezler sınanacaktır. Daha sonra üç sosyal kimlik grubunun Suriyelilere yönelik tutumları ve sosyal mesafesi ideolojik asimetri hipotezinin savlarının sınanmasıyla incelenecektir. Değer boyutları ve sosyal inanç boyutları aynı zamanda ideolojik asimetri hipotezi sınanırken de motivasyonel içeriklerine bağlı olarak HAR-mm veya HAZ-mm olarak değerlendirileceklerdir. Son olarak da ana akımın tutum-davranış ilişkine bakışının ötesine geçilerek SBK çerçevesinden hareketle hazırlanmış alternatif modeller yol analizleri ile sınanacaktır.

#### **a. Değerler, Suriyelilere Yönelik Tutumlar ve Sosyal Mesafe:**

Bireylerin düşünce ve eylemlerini etkileyen değer öncelikleri (Feather, 1995) ilk olarak tutumlara ve tutumlar aracılığıyla da davranışlara (Hover ve Kahle, 1988, s. 638) rehberlik eder. Değerler kişinin bir durumu ya da yaşantıyı yorumlamasını, karar verme süreçlerini veya belirli bir tutumunu ve davranışını şekillendirir. Değerler arzu edilen davranış biçimleri veya arzu edilen genel hedefler hakkındaki inançlar olarak (Feather ve McKee, 2008, s. 81) tutum ve davranışları şekillendirmekle kalmaz; aynı zamanda azınlıklara, sığınmacılara, dış grup üyelerine yönelik önyargı, ayrımcılık gibi sosyal tutumları da etkiler.

Yaklaşık otuz yıldır psikoloji literatüründe önemli yer edinen Schwartz'ın temel değerler kuramı birçok görgül çalışma ile desteklenmiş ve değerlerin belirli tutumlara (önyargı, ayrımcılık, vb.) olan etkisi çeşitli çalışmalarda incelenmiştir. Feather ve McKee (2008, s. 81) önyargılı tutumların, farklı motivasyonel hedefler içeren bir dizi değerle ilişkili olabileceğini belirtmektedir. Rokeach'a göre ise (1973) değerler benlik kavramının önemli yapı taşlarından biridir çünkü bir dış grubun varlığı değerlerin davranışa dökülmesini

tetikler ya da engellerse değerlerin azınlık gruplarına yönelik tutumların oluşumu için taşıdıkları öznel önem ortaya çıkacaktır (Beierlein, Kuntz ve Davidov, 2016, s. 70). Dolayısıyla azınlıklar ya da sığınmacılar gibi dış grup üyelerine yönelik tutumları incelerken bireysel düzeydeki değerlere odaklanmak fayda sağlayabilir.

Eisentraut (2019, s. 8), temel değerler ile Müslümanlar, Sinti ve Roma toplulukları, göçmenler ve yabancı ülke vatandaşları gibi azınlık gruplara yönelik tutumları incelediği çalışmada öz-aşkınlık üst boyutu altında yer alan evrensellik değerinin tüm azınlıklara yönelik olumlu tutumlarla ilişkili olduğunu; muhafazacılık değerinin ise olumsuz tutumlarla ilişkili olduğunu bildirmiştir. Evrensellik ve muhafazacılık değeri ile ilgili benzer bir sonuç, göçmenlerin kabulüne yönelik olumlu ve olumsuz tutumlar ile ilişkili olarak incelendiğinde de görülmektedir (Beierlein, Kuntz ve Davidov, 2016, s. 74-76). Bu çalışmaya göre evrensellik değeri göçmenlerin kabulünde olumlu tutumlar ile ilişkilirken muhafazacılık değeri tersi yönünde bir ilişki göstermiştir. Önyargısal tutumlar ile değerler arasındaki ilişkinin incelendiği diğer bir çalışmada güç ve güvenlik değerleri, önyargısal tutumların olumlu öngörücüleri; evrensellik ve iyilikseverlik değerlerinin ise olumsuz öngörücüler olduğu bildirilmiştir (Feather ve McKee, 2008, s. 87).

Roccas (2003a) öz-genişletim ve öz-aşkınlık değerlerine atfedilen önemin, grupla özdeşleşme ve grubun algılanan statüsü arasındaki ilişkiyi düzenlediğini destekleyen iki çalışma ortaya koymuştur. Katılımcılarının İsrail'deki bir üniversitenin işletme lisans programında okuyan birinci sınıf öğrencilerinden oluştuğu ilk çalışmada katılımcılar kişisel değerlere atfettikleri önem, işletme bölümü ile özdeşleşme ve statü algısı, cinsiyet ve yaş gibi değişkenler bakımından değerlendirilmiştir. İlk çalışmanın bulguları bireylerin iç gruplarıyla özdeşleşme skorları arttıkça, grubun statüsünün daha yüksek algılandığını; öz-genişletim değerine verilen önem arttıkça, algılanan grup statüsü ile özdeşleşme arasındaki ilişkinin güçlendiğini; öz-aşkınlık değerine verilen önem arttıkça, algılanan grup statüsü ile özdeşleşme arasındaki ilişkinin zayıfladığını göstermiştir (Roccas, 2003a, s. 731). ABD ve İsrail'de gerçekleştirilen ikinci çalışmada ise değerlere erişilebilirliğin davranışı hedefe yönlendirmedeki etkisinden hareketle öz-genişletim değerinin ve öz-aşkınlık değerinin öz-bildirim soruları ile ulaşılabilirliği sağlanmaya çalışılmıştır. Katılımcılarının işletme lisans programındaki öğrencilerden oluştuğu

çalışmada öz-aşkınlık değerinin erişilebilirliğinin artırılmasına kıyasla öz-genişletim değerinin erişilebilirliğinin artırılması, statü ve özdeşleşme arasında daha yüksek bir korelasyonla sonuçlanmıştır. İkinci çalışmanın sonuçları hem ABD hem de İsrail örneklemleri için aynı olmuştur. Birleşik Krallıkta gerçekleştirilen başka bir çalışmada katılımcıların değer yönelimleri ile evrensel-çeşitlilik yönelimi (*universal-diverse orientation*: farklı kültürel gruplardan insanlara yönelik olumlu tutumlar ile karakterize edilen yönelim) arasındaki ilişki incelenmiştir (Strauss, Sawyerr ve Oke, 2008). Evrensel-çeşitlilik yönelimi üç tutumsal bileşenden oluşur: gerçekçi takdir (*realistic appreciation* [bilgi]), farklılıklardan memnuniyet (*comfort with difference* [duygu]) ve temas çeşitliliği (*diversity of contact* [davranış]). Araştırmanın sonuçlarına göre öz-aşkınlık değeri skorları yüksek olan kadınlar ve beyaz olmayan kişiler daha olumlu tutumlara; öz-genişletim değeri yüksek olanlar ise olumsuz tutumlara sahiptir. Ayrıca beyazlar için daha yüksek öz-aşkınlık skorları daha olumlu tutumlara yol açmıştır. Cinsiyet değişiminin öz-aşkınlık ile etkileşimi, gerçekçi takdiri daha güçlü öngörmüştür; öyle ki, öz-aşkınlık skoru yüksek olan erkeklerin gerçekçi takdiri daha çok desteklediği, kadınlar için de bunun tersinin geçerli olduğu görülmüştür. Özetle, bahsedilen çalışmaların sonuçlarına göre öz-genişletim ve öz-aşkınlık değerinin gruplar arası ilişki süreçlerinde sosyal tutumu daha iyi yordadığı söylenebilir. Bundan hareketle de bu tez çalışmasının analizlerinde öz-genişletim ve öz-aşkınlık değerlerine odaklanılacaktır.

Sonuç olarak, motivasyonel hedefleri ile tutarlı olarak öz-aşkınlık değerinin dış grup üyelerine yönelik olumsuz tutumlar ve sosyal mesafe ile ilişkisinin negatif yönlü olması; öz-genişletim değerinin ise dış grup üyelerine yönelik olumsuz tutumlarla ve sosyal mesafe ile ilişkisinin pozitif yönlü olması beklenir.

Bu tez çalışması için de iki üst değer boyutu ile Suriyelilere yönelik olumsuz tutumlar ve sosyal mesafe arasındaki ilişkiler incelenirken her kimlik grubu için sınanacak olan hipotezler şu şekildedir:

*H.a.1.* Öz-genişletim değeri ile Suriyelilere yönelik olumsuz tutumlar ve sosyal mesafe arasında pozitif yönlü ve anlamlı bir ilişki vardır.

*H.a.2.* Öz-aşkınlık değeri ile Suriyelilere yönelik olumsuz tutumlar ve sosyal mesafe arasında negatif yönlü ve anlamlı bir ilişki vardır.

**b. Sosyal Aksiyomlar, Suriyelilere Yönelik Olumsuz Tutumlar ve Sosyal Mesafe:**

Kişinin kendisi, sosyal ve fiziksel çevresi hakkındaki genelleşmiş inançları olan sosyal aksiyomlar (Leung ve meslektaşları, 2002), sosyal etkileşim ve problem çözme gibi önemli iki alanda (Leung ve Bond, 2004) bireylerin etkili bir şekilde faaliyette bulunmaları için davranış ve tutumlarını yönlendirebilmektedir. Sosyal aksiyomlar kişinin yaşamında değerlidir; çünkü aksiyomların aynı zamanda sosyal davranışın iyi bir yordayıcısı olmasını (Leung ve Zhou, 2008, s. 478) sağlayan özelliği, onların birçok bağlama uygulanabilmesidir. Örneğin, sosyal sinizm insan doğasına karşı olumsuz bir bakış açısı, bazı sosyal gruplara karşı önyargı, sosyal kurumlara güvensizlik ve insanların amaçlarına ulaşmada etik araçları görmezden gelme eğiliminde olduklarına dair bir inanç önermektedir (Leung ve Zhou, 2008, s. 474). Öte yandan evrenin hakimi bir yaratıcının varlığını, dini değerlerin önemini ön plana çıkaran dinsellik boyutu ise varoluşa ilişkin anlamsal yüklemeler yapar ve bu da kişinin mensup olduğu dini gruba aidiyet hissini artırabilir. Özetle, birçok bağlama uygulanabilen sosyal aksiyomların gruplar arası ilişkilerde de sosyal davranışı ve tutumu öngörmesi beklenir.

Sosyal aksiyomların dış grup üyeleri, azınlıklar ya da göçmenler gibi belirli grup üyelerine yönelik tutumlar ile ilişkisini inceleyen çalışmalar yaygın değildir. Fakat sosyal aksiyomlar önyargısal davranış ve tutumları yordayan ya da onlarla ilişkili olan etnik-milliyetçilik, SKY, SBY gibi değişkenlerle incelenmiştir (bkz., Fasce ve Avendaño, 2020; Jami ve Kimmelmeier, 2022). Örneğin sosyal aksiyomlar, göç alan ülke vatandaşlarının dış grup üyelerine yönelik kültürleşme stratejileri ile incelenmiştir. Safdar ve meslektaşları (2008, s. 424) Kanada'daki İngiliz ve Arap Müslüman göçmenlere yönelik kültürleşme stratejileri ve sosyal aksiyomlar arasındaki ilişkiye bakmıştır. Bu çalışmaya göre çabaya karşılık ödül ve toplumsal karmaşa boyutları, ev sahibi topluma kültürel olarak yakın olan İngiliz göçmenlerin kabulüne yönelik olumsuz yönelimleri öngörmüştür. Öte yandan, özellikle sosyal sinizm ve dinsellik, ev sahibi topluma kültürel olarak uzak olan Müslüman göçmenlerin kabulüne yönelik olumsuz yönelimleri

öngörmüştür. Hunsberger ve Jackson'a göre (2005, s. 815-819) bir grubun üyeleri kendileri için değerli kaynakları korumak adına kendilerini diğer dini veya dini olmayan gruplarla çatışıyor olarak algıarlarsa, dine dayalı gruplar arası gerilimler veya dış gruplara yönelik önyargı yoğunlaşabilir. Bu durum Fiske'in Kalıpyargı İçeriği Modeli üzerinden incelenen rekabet algısı ve statü algısı gibi gruplar arası yapısal ilişkileri yansıtan unsurlar ile sosyal aksiyom boyutları arasındaki ilişkilerin incelendiği araştırmada görülmektedir. Çalışmaya göre dindarlığın statü algısıyla, sosyal sinizm boyutunun rekabet algısıyla, çabaya karşılık ödül boyutunun hem rekabet algısı hem de statü algısıyla pozitif yönde anlamlı bir ilişki sergilediği görülmüştür (Guan, Deng ve Bond, 2010, s. 397). Dolayısıyla sosyal inançların azınlıklar, göçmenler gibi dış grup üyelere yönelik tutumlarla ilişkili öngörü sağlayabileceğinden söz edilebilir. Bu tez çalışması için de sosyal sinizm, dinsellik ve çabaya karşılık ödül boyutlarının Suriyelilere yönelik olumsuz tutumlar ve sosyal mesafe ile ilişkisi incelenecektir.

Sosyal aksiyom boyutları (sosyal sinizm, dinsellik, çabaya karşılık ödül) ve Suriyelilere yönelik olumsuz tutumlar ve sosyal mesafe ile ilişkili hipotezler:

*H.b.1.* Çabaya karşılık ödül ile Suriyelilere yönelik olumsuz tutumlar ve sosyal mesafe arasında pozitif yönlü ve anlamlı bir ilişki vardır.

*H.b.2.* Dinsellik ile Suriyelilere yönelik olumsuz tutumlar ve sosyal mesafe arasında pozitif yönlü ve anlamlı bir ilişki vardır.

*H.b.3.* Sosyal sinizm ile Suriyelilere yönelik olumsuz tutumlar ve sosyal mesafe arasında pozitif yönlü ve anlamlı bir ilişki vardır.

**c. İdeolojik Asimetri Hipotezi, Suriyelilere Yönelik Tutumlar ve Sosyal Mesafe:**

Tutumların öngörücüleri olarak değerler ve sosyal inançların Suriyelilere yönelik olumsuz tutumlar ve sosyal mesafe ile anlamlı ilişkiler göstermesi beklenmektedir. Ancak bu değişkenler arasındaki ilişki kurgularda sosyal kimlik grupları düzeyinde zayıf,

tutarsız veya farklı ilişkiler gözlemlendiğinde, bu durumun SBK'nin ideolojik asimetri hipotezi ile açıklanması hedeflenmektedir.

SBK, SBY 'bireylerin grup-temelli hiyerarşiyi destekleme ve arzulanma derecesi' (Sidanus ve Pratto, 1999, s. 48) olarak tanımlar ve bu arzu toplumsal hiyerarşide üst statüdeki grubun, alt statüdeki grubu tahakkümü altına alması (baskınlığını sürdürmesi) ile somutlaşır. Ayrıca SBY, bireyleri gruplar arasında hiyerarşiyi koruyan ideolojik konumlar üstlenmeye yönlendirir, böylece gruplar arası eşitsizliği koruyan veya artıran ayrımcı davranışlara ve sosyal politikalara yol açar (Lehmiller ve Schmitt, 2007, s. 705). Grup-temelli çok düzeyli bir yaklaşım olarak SBY'nin dış grup üyelerine yönelik tutumları incelemede gruplara özgü dinamikleri anlama ve tutumları öngörmede kapsamlı bir bakış açısı sunacağı düşünülmektedir. Nitekim, SBY ve önyargı arasında güçlü bir ilişki olduğunu birçok çalışma da göstermektedir (bkz., Heaven ve Quintin, 2003; Levin vd., 2012; Whitley, 1999).

SBK, gruplar arası ilişkiyi incelerken üst ve alt statüdeki gruplarda hiyerarşi artırıcı meşrulaştırıcı mitlere ilişkin değişkenler ile hiyerarşi azaltıcı meşrulaştırıcı mitlere ilişkin değişkenler arasındaki ilişkiye bakar. SBY'nin HAR-mm, HAZ-mm ya da çeşitli tutum ve davranışlar arasındaki ilişkisi, bir hiyerarşideki sosyal gruplar için simetrik değildir. Düşük statülü grup üyelerine kıyasla, yüksek statülü grup üyeleri hem mevcut sosyal yapıyı hem de bu yapı içindeki konumlarını korumak için daha fazla motive olurlar. Bu nedenle, SBY ile hiyerarşiyi-artıran inançların desteklenmesi arasındaki ilişki, düşük statülü grup üyeleriyle karşılaştırıldığında yüksek statülü grup üyeleri için daha güçlü olmalıdır. Bu asimetric ilişki, ideolojik asimetri hipotezi olarak ifade edilir.

Bu çalışma İdeolojik Asimetri Hipotezini sınamada kullanılacak değişkenler:

- i. HAR-mm: SBY, sistemin meşruluğuna ilişkin inançlar, yoksulluk ve toplumsal karmaşaya içsel atıflar, öz-genişletim, sosyal sinizm, dinselilik, çabaya karşılık ödül,
- ii. HAZ-mm: yoksulluk ve toplumsal karmaşaya dışsal atıflar, ayrımcılık algıları, öz-aşkılık
- iii. İç grup kimliği ile özdeşleşme,
- iv. Suriyelilere yönelik olumsuz tutumlar ve sosyal mesafe.

İdeolojik asimetri hipotezi sınanırken ilk aşamada Türk, Arap ve Kürt kimlik gruplarının incelenen değişkenler bakımından ortalamaları karşılaştırılacaktır. Bu ortalamalarda yüksek statülü grup olan Türk kimlik grubunun HAR-mm, Suriyelilere yönelik olumsuz tutumlar, sosyal mesafe ortalamalarının Arap ve Kürt kimlik grubuyla karşılaştırıldığında daha yüksek olması beklenir.

İkinci aşamada SBY, HAR-mm ve HAZ-mm'ler, iç grupla özdeşleşme düzeyi, Suriyelilere yönelik olumsuz tutumlar ve sosyal mesafe değişkenleri arasındaki ilişki her kimlik grubu için ayrı ayrı incelenecektir. Her bir kimlik grubunun incelenen değişkenlerine ilişkin korelasyon katsayılarının gruplara göre anlamlı farklılık sergileyip sergilemediği karşılaştırılacaktır.

*c.1. Türk Kimlik Grubu (Yüksek statülü grup) için İdeolojik Asimetri Hipotezleri:*

*H.c.1.1.* Sosyal kimlik grupları SBY ortalaması bakımından karşılaştırıldığında en yüksek ortalama Türk, sonra Arap ve son olarak da Kürt kimlik grubunda olmak üzere giderek azalan bir ortalama sergiler.

*H.c.1.2.* SBY ve HAR-mm arasında pozitif yönlü anlamlı bir ilişki vardır. Bu ilişki Arap kimlik grubu ve Kürt kimlik grubuyla karşılaştırıldığında Türk kimlik grubunda daha yüksektir. (Eş-yönlü asimetri)

*H.c.1.3.* HAR-mm ile Suriyelilere yönelik olumsuz tutumlar ve sosyal mesafe arasında pozitif yönlü anlamlı bir ilişki vardır. Bu ilişki Arap kimlik grubu ve Kürt kimlik grubuyla karşılaştırıldığında Türk kimlik grubunda daha yüksektir. (Eş-yönlü asimetri)

*c.2. Arap ve Kürt Kimlik Grubu (Düşük statülü gruplar) için İdeolojik Asimetri Hipotezleri:*

*H.c.2.1.* Arap kimlik grubu ve Kürt kimlik grubunun SBY ortalamaları, Türk kimlik grubuyla karşılaştırıldığında daha düşüktür.

*H.c.2.2.* SBY ve HAR-mm arasında pozitif yönlü anlamlı bir ilişki vardır. Bu ilişki Türk kimlik grubu ile karşılaştırıldığında Arap kimlik grubu ve Kürt kimlik grubunda daha düşüktür. (Eş-yönlü asimetri)

*H.c.2.3.* Arap kimlik grubu ve Kürt kimlik grubu için iç grupla özdeşleşme düzeyi ve HAR-mm arasında negatif yönlü anlamlı bir ilişki vardır. (Eş-yönsüz asimetri)

*H.c.2.4.* Arap kimlik grubu ve Kürt kimlik grubu için HAR-mm ile Suriyelilere yönelik olumsuz tutumlar ve sosyal mesafe arasında pozitif yönlü anlamlı bir ilişki vardır. Bu ilişki Türk kimlik grubuna göre daha düşüktür. (Eş-yönlü asimetri)



### 3. YÖNTEM

Araştırmanın yöntemi iki aşamadan oluşmaktadır. İlk aşamada ideolojik asimetri hipotezinin sınanmasında kullanılacak ölçeklere ilişkin uyarlama çalışmasını içeren ön çalışma gerçekleştirilmiştir. İkinci aşamada araştırmanın ana çalışması gerçekleştirilmiştir. Bu aşamalara, Bursa Uludağ Üniversitesi Sosyal ve Beşerî Bilimler Araştırma ve Etik Yayın Kurulu'ndan alınan 29.11.2019 tarihli etik onay kararı ile araştırma izinin onaylanması ile başlanmıştır (etik onay için bkz., Ek 1).

#### 3.1. Ön Çalışma

Araştırmanın ön çalışması, ideolojik asimetri hipotezinin sınanması için ana çalışmada kullanılacak olan hiyerarşi artırıcı (politik muhafazakarlık, sistemin meşruluğuna ilişkin ilişkin inançlar, yoksulluk ve toplumsal karmaşaya içsel atıf) ve hiyerarşi azaltıcı (yoksulluk ve toplumsal karmaşaya dışsal atıf, ayrımcılık algısı) meşrulaştırıcı mitler değişkenlerine ait soruların geri-çeviri metodu ile uyarlanması için gerçekleştirilmiştir. Sidanus, Levin ve Pratto (1996, s. 394) ideolojik asimetri hipotezini sınamak üzere yedi genel kategoride sınıflandırılabilir 21 meşrulaştırıcı miti (örneğin, tutumlar, inançlar, atıflar) incelemiştir: (1) sistemin meşruluğuna ilişkin inançlar (*beliefs in system legitimacy*), (2) genel sosyo-politik ideolojiler (*general sociopolitical ideology*), (3) toplumsal karmaşaya ilişkin atıflar (*social attributions for civil disturbance*), (4) sosyal politik tutumların yeniden dağıtımını (*redistributive social policy attitudes*), (5) iç grupla özdeşleşme (*ingroup identification*), (6) hiyerarşi-artıran kariyerlere yönelik tutumlar (*attitudes toward hierarchy-enhancing careers*), (7) hiyerarşi-azaltan kariyerlere yönelik tutumlar (*attitudes toward hierarchy-attenuating careers*). Bu çalışmada da incelenecek değişkenlere (meşrulaştırıcı mitlere) ilişkin ölçekler Levin, Sidanius, Rabinowitz ve Federico'nun (1998) çalışmasından uyarlanmıştır. Değişkenler HAR-mm olarak politik muhafazakarlık, sistemin meşruluğuna ilişkin inançlar (sistemin meşruluğu ve geçirgenliği), yoksulluk ve toplumsal karmaşaya içsel atıflar iken; HAZ-mm olarak da ayrımcılık algıları, yoksulluk ve toplumsal karmaşaya ilişkin dışsal atıflar şeklindedir.

İdeolojik asimetri hipotezi sınanırken kullanılan '*yoksulluğa ve toplumsal karmaşaya içsel ve dışsal atıflar*', '*ayrımcılık algısı*' gibi ölçeklerde toplumsal statüsü düşük olarak

algılanan gruplara (Amerika örneğinde Afrikalı Amerikalılar, Latinler, vb.) yönelik tutumsal ifadeler kullanmıştır (örn., ‘Afrikalı Amerikalılar ve Latinler, kötü okullarda okumakta ve kötü mahallerde yaşamaktadırlar’) (Levin, Sidanius, Rabinowitz ve Federico, 1998, s. 382-387). Bahsedilen ölçeklerdeki ifadeler Türk, Arap ve Kürt kimlik gruplarına yönelik ayrı ayrı sorulsa da ana çalışmada analize dahil edilecek ifadeler, toplumsal statüsü düşük olan gruplara yönelik ifadeler olacaktır. Bu bağlamda ön çalışmada katılımcılara Türk, Arap ve Kürt kimlik gruplarının statü farklılıklarına yönelik algıları da sorulmuştur. Bu soru tek bir ifadeden ve her grubun statüsünün 7’li skalada değerlendirildiği üç yanıt seçeneğinden oluşmaktadır. İfadeler Levin’in doktora tezindeki (1996, s. 42) grup statüleri algısı ifadesinden uyarlanmıştır.

### ***3.1.1. Katılımcılar ve İşlem***

Ölçek maddelerinin uyarlanmasında geri çevirme yönteminin adımları izlenmiştir (bkz., Birslin, 1970). İlk aşamada ifadeler, Mardin Artuklu Üniversitesi İngiliz Dili ve Edebiyatı bölümünde bir öğretim üyesi tarafından Türkçeye çevrilmiştir. İkinci aşamada çevirisi yapılan ifadeler Psikoloji alanında iki farklı uzman tarafından incelenmiştir ve ifadelerin uygunluğu değerlendirilmiştir. Üçüncü aşamada İngiliz Dili ve Edebiyatı bölümünde farklı bir öğretim elemanı ifadeleri İngilizceye çevirmiştir ve ifadeler asıl çalışmadaki ifadeler ile karşılaştırılmıştır. İfadelerin son hali tekrar uzman görüşüne sunulmuş ve bu değerlendirme sonunda ifadeler mevcut çalışmadaki son halini almıştır (bkz., Tablo 4, Tablo 5, Tablo 6, Tablo 7) (Ek 2.6, Ek 2.7, Ek 2.8, Ek 2.9).

*Ön çalışmanın birinci aşaması.* Analizde kullanılacak ifadelerin geri-çeviri metodu ile Türkçeye çevrilmesinden sonra ifadeler, araştırmacının kişisel bağlantıları üzerinden kolayda örnekleme aracılığı ile ulaştığı Mardin ilinde yaşayan Türk, Kürt ve Arap sosyal kimlik grubundan 13 (kadın n = 7; erkek n = 6) bireye birebir görüşme yolu ile uygulandı. Katılımcıların farklı eğitim düzeyinde olmalarına özen gösterildi (ilkokul/ortaokul n = 4; lise n = 3; lisans = 4; lisansüstü n = 2). Katılımcılardan anlaşılmayan ifadeleri belirtmeleri istendi. Politik muhafazakarlık ifadelerinden ‘Ekonomik konular söz konusu olduğunda politik tutumlarınız ya da inançlarınızı nasıl tanımlarsınız?’ ve ‘Toplumsal konular söz konusu olduğunda politik tutumlarınız ya da inançlarınızı nasıl tanımlarsınız?’ ifadelerine yönelik geri bildirimler ifadelerin anlaşılmadığı yönündeydi. 7’li skala (1 = uç noktada

özgürlükçü; 7 = uç noktada muhafazakar) ile değerlendirilen bu ifadelerdeki belirsizliği gidermek üzere, skalanın her iki uç noktasına açıklamalar eklenmiştir. ‘Ekonomik konular söz konusu olduğunda politik tutumlarınız ya da inançlarınızı nasıl tanımlarsınız?’ ifadesi için ‘1 = uç noktada özgürlükçü’ yanıt seçeneğinin altına ‘*Ekonomik yapıda hızlı ve köklü değişimlere açık olmak gerekir*’ ve ‘7 = uç noktada muhafazakar’ yanıt seçeneğinin altına ‘*Ekonomik yapıda hızlı ve köklü değişimlerden kaçınmak gerekir*’ açıklaması eklenmiştir. İkinci ifade için de ‘1 = uç noktada özgürlükçü’ yanıt seçeneğinin altına ‘*Toplumsal yapıda hızlı ve köklü değişimlere açık olmak gerekir*’ ve ‘7 = uç noktada muhafazakar’ yanıt seçeneğinin altına ‘*Toplumsal yapıda hızlı ve köklü değişimlerden kaçınmak gerekir*’ açıklaması eklenmiştir (bkz., Ek 2.6).

*Ön çalışmanın ikinci aşaması.* İkinci aşamada araştırmacının kişisel bağlantıları üzerinden kolayda örnekleme ve kartopu örnekleme yöntemleri ile Mardin (n = 51), Siirt (n = 26) ve Diyarbakır (n = 32) illerinde yaşayan toplam 109 katılımcıdan veri elde edilmiştir. Normal dağılım varsayımları sınanmış ve uç değerlerin tespitinden sonra analizler yaşları 18-70 arasında değişen 104 katılımcı ( $\bar{x}_{yaş} = 33.38$ ,  $SS = 1.07$ , %52.9 kadın; %47.1 erkek) ile yürütülmüştür. Örnekleme ilişkin demografik özellikler ve dağılımlar Tablo 3’te verilmiştir.

Tablo 3. Katılımcıların Demografik Özellikleri (N = 104)

		Sosyal Kimlik Grubu					
		Türk		Arap		Kürt	
		N	%	N	%	N	%
Cinsiyet	Kadın	24	54.5	14	53.8	17	50
	Erkek	20	45.5	12	46.2	17	50
Yaş	18 - 30	21	47.7	14	53.9	19	55.9
	31 - 40	17	38.7	5	19.2	5	14.7
	41 - 50	3	6.8	3	11.5	4	11.8
	51 - 60	3	6.8	3	11.5	6	17.6
	61 - 70	--	--	1	3.9	--	--
Medeni durum	Bekar	19	43.2	12	46.2	16	47.1
	Evli	22	50	14	53.8	16	47
	Belirtilmemiş	3	6.8	--	--	2	5.9

Tablo 3 (Devamı). Katılımcıların Demografik Özellikleri (N = 104)

Eğitim düzeyi	İlkokul	2	4.6	--	--	4	11.8
	Ortaokul	1	2.3	--	--	3	8.8
	Lise	11	25	3	11.5	10	29.4
	Lisans	24	54.5	20	77	13	38.2
	Lisansüstü	6	13.6	3	11.5	4	11.8
Algılanan Ekonomik Düzey	Çok düşük	1	2.3	1	3.8	4	11.8
	Düşük	7	15.9	4	15.4	11	32.4
	Orta	29	65.9	17	65.4	18	52.9
	Yüksek	6	13.6	4	15.4	1	2.9
	Çok yüksek	1	2.3	--	--	--	--
Eve giren ortalama aylık maddi gelir	1.000 TL ve altı	2	4.5	1	3.9	3	8.8
	1.001 - 2.000	4	9.1	2	7.7	2	5.9
	2.001 - 3.000	7	15.9	2	7.7	8	23.5
	3.001 - 4.000	5	11.4	3	11.5	6	17.7
	4.001 - 5.000	4	9.1	2	7.7	7	20.7
	5.001 - 6.000	5	11.4	2	7.7	1	2.9
	6.001 - 7.000	5	11.4	3	11.5	3	8.8
	7.001 - 8.000	2	4.5	4	15.4	--	--
	8.001 - 9.000	2	4.5	3	11.5	1	2.9
	9.001 - 10.000	4	9.1	4	15.4	2	5.9
	10.001 – ve üstü	4	9.1	--	--	1	2.9
Uzun süre yaşanılan yer	Köy/Kasaba/İlçe	4	9.1	11	42.3	5	14.7
	Şehir	15	34.1	9	34.6	12	35.3
	Büyükşehir	25	56.8	6	23.1	17	50
Politik Tutum	Demokrat	5	11.4	4	15.4	11	32.4
	İslamcı	2	4.5	3	11.5	2	5.9
	Milliyetçi	6	13.6	4	15.4	3	8.8
	Ülkücü	2	4.5	--	--	--	--
	Özgürlükçü	12	27.3	7	26.9	6	17.6
	Ulusalcı	2	4.5	1	3.8	3	8.8
	Sosyalist	6	13.6	8	30.8	9	26.5
	Sosyal Demokrat	1	2.3	4	15.4	1	2.9
	Kemalist	12	27.3	6	23.1	7	20.6
	Cumhuriyetçi	22	50	4	15.4	4	11.8
	Dindar	1	2.3	--	--	2	5.9
Muhafazakar	--	--	3	11.5	--	--	
Toplam		44	42.3	26	25	34	32.7

### 3.1.2. Veri Toplama Araçları

Bu başlık altında öncelikle çalışmada yer alan sosyal kimlik gruplarının toplumsal statüdeki algılanan konumuyla ilgili ölçümler incelenecektir. Daha sonra ana çalışmada kullanılacak ölçeklere ilişkin doğrulayıcı faktör analizleri (DFA) ve iç tutarlılık (Cronbach alfa) analizlerinin sonuçları tanıtılacaktır.

### 3.1.2.1. Türk, Arap ve Kürt Sosyal Kimlik Gruplarının Algılanan Toplumsal Statüsü

Mevcut çalışmanın örneklemini oluşturan üç farklı sosyal kimlik grubunun Türkiye toplumundaki statüsüne yönelik algının tespit edilmesi için katılımcılara ‘Türkiye toplumunda Türkiye Cumhuriyeti vatandaşı olan farklı etnik grupların farklı düzeylerde sosyal statüye (konuma) sahip olduğuna inanan birçok insan vardır. Bu farklılıklara inanmayabilirsiniz; fakat toplumun genelini göz önünde bulundurduğunuzda çoğu insan bu farklılığı nasıl görmektedir?’ sorusu yöneltilmiştir. Bu ifade için her sosyal kimlik grubunun algılanan toplumsal statüsü ayrı ayrı 7’li skalada (1 = düşük; 7 = yüksek) değerlendirilmiştir. Her yanıt seçeneği için yüksek puanlar toplumsal statünün yüksek olduğuna işaret etmektedir.

Toplumsal statüdeki konuma ilişkin algılar incelendiğinde Türk sosyal kimlik grubunun algılanan toplumsal statüsü ( $\bar{x}_{Türk} = 5.89$ ,  $SS = 1.05$ ), Arap ( $\bar{x}_{Arap} = 3.73$ ,  $SS = 1.29$ ) ve Kürt sosyal kimlik gruplarına ( $\bar{x}_{Kürt} = 3.15$ ,  $SS = 1.21$ ) göre daha yüksektir. Yani, toplumsal statüde en prestijli görülen grup Türk kimlik grubudur ve bunu sırasıyla Arap ve Kürt kimlik grubu takip etmektedir. Her üç kimlik grubunun hem kendi hem de diğer grupların toplumsal statüsüne ilişkin algılarının ortalamasının gruplar arasında anlamlı farklılık sergileyip sergilemediği çok değişkenli varyans analizi (MANOVA) ile karşılaştırılmıştır. Toplumsal statü algısı ortalamaları karşılaştırıldığında Levene testine göre grupların varyansları eşit dağılmamıştır ( $p < .001$ ). Pillai’s trace değerine göre üç kimlik grubunun her grup için statü algıları ortalamaları, kimlik grupları bakımından karşılaştırıldığında istatistiksel olarak anlamlı biçimde farklılaşmıştır ( $V = .16$ ,  $F_{2,103} = 2.330$ ,  $p < .01$ ,  $\eta^2 = .08$ ). Hangi grupların statü algıları bakımından farklılaştığının görülebilmesi için uygulanan Games-Howell testine göre Türk ve Kürt kimlik gruplarının Arap kimlik grubunun toplumsal statüsüne ilişkin algısı, anlamlı bir şekilde farklılaşmıştır ( $F_{2, 103} = 3.572$ ,  $p < .05$ ,  $\eta^2 = .07$ ). Yani Türk kimlik grubu için grupların toplumsal statüsü en yüksekten en düşüğe Türk, Kürt, Arap şeklinde sıralanmaktayken; Kürt kimlik grubu için en yüksekten en düşüğe Türk, Arap ve Kürt şeklinde sıralanmaktadır.

### 3.1.2.2. Hiyerarşi Artırıcı Meşrulaştırıcı Mitle İlişkin Ölçekler

#### 3.1.2.2.1. Sosyopolitik İdeoloji.

Sosyopolitik ideoloji Levin, Sidanius, Rabinowitz ve Federico'nun çalışmasında (1998) iki şekilde ölçülmektedir. Katılımcılara öncelikle belirli politik ideolojiler bazında kendilerini hangi kategoriye yerleştirdikleri sorulmaktadır. Bu ifade, ABD toplumuna uygun olarak 'uç noktada demokrat'tan 'uç noktada cumhuriyetçi'ye olmak üzere politik tutumu 7'li skalada değerlendirmektedir. Mevcut çalışmada ise Türkiye toplumuna uygun olarak politik tutum ölçeğinin ilk ifadesi için Çavdar (2018) ve Cengiz'in (2018) doktora tezi çalışmalarında kullandığı politik tutum sıfatlarından yararlanıldı. Politik tutum ile ilişkili 12 sıfat belirlendi: Demokrat, İslamcı, Milliyetçi, Ülkücü, Sosyalist, Sosyal Demokrat, Ulusalcı, Özgürlükçü (Liberal), Dindar, Cumhuriyetçi, Kemalist/Atatürkçü ve Muhafazakar. Katılımcılardan 'Politik duruşunuzu nasıl tanımlarsınız?' ifadesine karşılık en az 1 en çok 2 sıfat seçmeleri istenmiştir.

Sosyopolitik ideolojiyi ölçen diğer iki ifade, kişilerin ekonomik ve toplumsal konulara yönelik yaklaşımlarını değerlendiren 'politik muhafazakarlık' değişkenini oluşturmaktadır. Bu ifadeler 'Ekonomik konular söz konusu olduğunda politik tutumlarınız ya da inançlarınızı nasıl tanımlarsınız?' ve 'Toplumsal konular söz konusu olduğunda politik tutumlarınız ya da inançlarınızı nasıl tanımlarsınız?' şeklindedir ve bu ifadeler 7'li skala ile (1 = uç noktada özgürlükçü; 7 = uç noktada muhafazakar) derecelendirilmiştir. Bu ölçek için yüksek puanlar politik muhafazakarlığı yansıtmaktadır. Politik muhafazakarlığa ilişkin iki ifade arasındaki korelasyon .82 olarak ölçülmüştür.

3.1.2.2.2. Sistemin Meşruluğuna İlişkin İnançlar. Ölçek, önceki çalışmalarda 'ayrımcılığın reddi ve sosyal sistemin algılanan meşruluğu' şeklinde iki alt kategori içeren Sistemin Meşruluğuna İlişkin İnançlar değişkeni olarak ele alınmıştır (bkz., Sidanius, Levin ve Pratto, 1996, s. 394). Daha sonra Sistemin Algılanan Geçirgenliği ve Sistemin Algılanan Meşruluğu olmak üzere iki kategori içeren Sistemin Meşruluğuna İlişkin İnançlar olarak incelenmiştir (bkz., Levin, Sidanius, Rabinowitz ve Federico, 1998, s. 382-383).

Sistemin algılanan meşruluğu için 4 ifade, sistemin algılanan geçirgenliği için 4 ifade olmak üzere Sistemin Meşruluğuna İlişkin İnançlar Ölçeği toplam 8 ifade içermektedir (Tablo 4) ve 7’li Likert tipi (1 = kesinlikle katılmıyorum; 7 = kesinlikle katılıyorum) ölçektir. Mevcut çalışmada iç tutarlılık katsayısı Sistemin Algılanan Meşruluğu için .66, Sistemin Algılanan Geçirgenliği için .52’dir. Sistemin Meşruluğuna İlişkin İnançlar Ölçeğinin iç tutarlılık katsayısı .70’tir.

Tablo 4. Sistemin meşruluğuna ilişkin inançlar ölçeğinin iç tutarlılık katsayısı

<i>Değişken</i>	<i>Ölçek İfadeleri</i>	Sidanius vd., 1996	Levin vd., 1998	Mevcut çalışma
Sistemin Algılanan Meşruluğu	1. Türk, Kürt, Arap etnik gruplar arasındaki statü (konum/durum) farklılıkları adildir.	.77	.71	.66
	2. Türkiye toplumu, etnik gruplar (Türk, Kürt, Arap) arasındaki statü (konum/durum) farklılıkları açısından gerçek grup farklılıklarını yansıtan adil bir toplumdur.			
	3. Türk, Kürt, Arap etnik gruplar arasındaki statü (konum/durum) farklılıkları adaletsizliğin bir sonucudur. (T)			
	4. Bazı etnik grupların diğer etnik gruplardan daha kötü yaşam koşullarına sahip olması haksızlıktır. (T)			
Sistemin Algılanan Geçirgenliği	5. Türkiye, herhangi bir etnik kökene sahip bireylerin daha yüksek statü (konum/durum) kazanabileceği açık bir toplumdur.	.81	.75	.52
	6. Türkiye toplumunda ilerleme, tüm etnik grup üyeleri için mümkündür.			
	7. Düşük statülü etnik grup üyeleri daha yüksek statü (konum/durum) elde etmekte zorlanırlar. (T)			
	8. Bazı etnik grup üyeleri Türkiye toplumunda genellikle ilerleyemiyor. (T)			

Kaynak: Sidanius vd., (1996); Levin vd., (1998).

Not. T: Ters kodlanmış madde.

İki faktörlü ölçek yapısının uygunluğu DFA<sup>7</sup> ile değerlendirilmiştir (Şekil 8). AMOS 22 programı ile gerçekleştirilen DFA sonuçları Bryne’nin (2010) belirttiği uyum indeksleri referans alınarak değerlendirilmiştir. Sistemin Geçirgenliği boyutunda faktör yükü .15 olan ikinci ifadenin ölçekten çıkarılması ve Sistemin Meşruluğu boyutuna eklenen tek

<sup>7</sup> Mevcut çalışmadaki Doğrulayıcı Faktör Analizleri (DFA), AMOS 22 programı kullanılarak gerçekleştirilmiştir. DFA için önerilen  *Kabul edilebilir uyum* referans değerleri:  $3 < \chi^2/sd \leq 5$ ;  $.05 \leq RMSEA \leq .08$ ;  $0.05 \leq SRMR \leq .10$ ;  $.90 < CFI \leq .94$  (Bryne, 2010) temel alınarak değerlendirilmiştir.

kovaryans ile ölçek uyum iyiliği değerlerine ulaşmıştır ( $\chi^2/sd = 1.466, p = .13, RMSEA = .07, CFI = .97, SRMR = .052$ ).

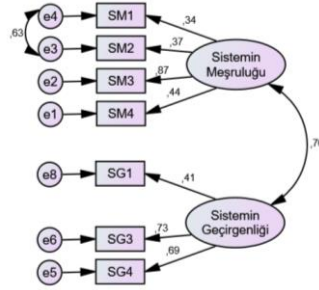

Şekil 8. Sistemin Meşruluğuna İlişkin İnançlar ölçeğinin DFA modeli

3.1.2.2.3. *Yoksulluk ve Toplumsal Karmaşaya İçsel Atıflar*. Yoksulluk ve toplumsal karmaşaya içsel atıflar ölçeği iki ifadeden oluşmaktadır ve 7’li Likert tipinde ölçektir (1 = Kesinlikle katılmıyorum; 7 = Kesinlikle katılıyorum). İki ifade de her sosyal kimlik grubu üyesi için ayrı sorulmuştur (örneğin, ‘Kürtler, diğer gruplara göre entelektüel olarak daha az yeteneklidir’ ya da ‘Araplar, diğer gruplardan daha tembeldir’). Levin ve arkadaşlarının çalışmasında (1998) ölçek ifadeleri toplumsal statü açısından dezavantajlı konumda olan gruplara (Afrikalı kökenli Amerikalılar ve Latin Amerikalılar) yönelik sorulmuştur. Mevcut çalışmada ifadeler üç sosyal kimlik grubuna yönelik sorulmuş olsa da analiz sürecinde toplumsal statüsü Türk sosyal kimlik grubundan daha düşük algılanan Arap ve Kürt sosyal kimlik grubunu içeren ifadeler ana çalışma için kullanılacaktır. İç tutarlılık analizleri de hem üç grubu içeren ifadeler hem de Arap ve Kürt sosyal kimlik gruplarını içeren ifadeler üzerinden gerçekleştirilmiştir (bkz., Tablo 5).

Tablo 5. Yoksulluk ve toplumsal karmaşaya içsel atıflar ölçeğinin iç tutarlılık katsayısı

Değişken	Ölçek İfadeleri	Mevcut çalışma (Kürt, Arap)	Mevcut çalışma (tüm gruplar)	Levin vd., 1998
Yoksulluk ve toplumsal karmaşaya ilişkin içsel atıf	1. Türkler, diğer gruplara göre entelektüel olarak daha az yeteneklidir.		.77	.89
	2. Türkler, diğer gruplardan daha tembeldir.			
	3. Kürtler, diğer gruplara göre entelektüel olarak daha az yeteneklidir.	.73		
	4. Kürtler, diğer gruplardan daha tembeldir.			
	5. Araplar, diğer gruplara göre entelektüel olarak daha az yeteneklidir.			
	6. Araplar, diğer gruplardan daha tembeldir.			

Kaynak: Levin vd. (1998).



Kürt ve Arap sosyal kimlik grubunu içeren ifadelerin olduğu ölçeğin yapısı uyum iyiliği değerlerine ulaşmamıştır ( $\chi^2/sd = .001$ ,  $p = .980$ , RMSEA = .000, CFI = 1.00, SRMR = .000) (Şekil 9). Sorunun örneklem büyüklüğü ile ilişkili olabileceği öngörülerek ölçeğin ana çalışmada daha büyük bir örneklemin verileriyle sınanmasına karar verilmiştir.

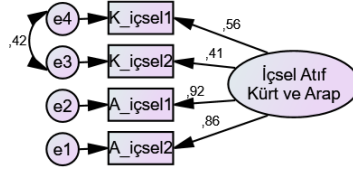

Şekil 9. Yoksulluk ve Toplumsal Karmaşaya İçsel Atıf ölçeği DFA modeli

### 3.1.2.3. Hiyerarşi Azaltıcı Meşrulaştırıcı Mitler

3.1.2.3.1. *Yoksulluk ve Toplumsal Karmaşaya Dışsal Atıflar.* İki ifadeden oluşan, 7'li Likert ile derecelendirilmiş olan Yoksulluk ve toplumsal karmaşaya içsel atıflar ölçeğinde (1 = Kesinlikle katılmıyorum; 7 = Kesinlikle katılıyorum) iki ifade de her sosyal kimlik grup üyesi için ayrı sorulmuştur (Tablo 6). Toplumsal statüsü düşük olarak algılanan Arap ve Kürt sosyal kimlik gruplarına yönelik ifadelerin iç tutarlılık katsayısı .66'dır.

Tablo 6. Yoksulluk ve toplumsal karmaşaya dışsal atıflar ölçeğinin iç tutarlılık katsayısı

Değişken	Ölçek İfadeleri	Mevcut çalışma (Kürt, Arap)	Mevcut çalışma (tüm gruplar)	Levin vd., 1998
Yoksulluk ve toplumsal karmaşaya ilişkin dışsal atıf	1. Türkler, kötü okullarda okumakta ve kötü mahallerde yaşamaktadırlar.		.64	.76
	2. Türkler, hala geçmişte maruz kaldıkları ayrımcılığın ve ırkçılığın etkilerinden muzdariptir.			
	3. Kürtler, kötü okullarda okumakta ve kötü mahallerde yaşamaktadırlar.	.66		
	4. Kürtler, hala geçmişte maruz kaldıkları ayrımcılığın ve ırkçılığın etkilerinden muzdariptir.			
	5. Araplar, kötü okullarda okumakta ve kötü mahallerde yaşamaktadırlar.			
	6. Araplar, hala geçmişte maruz kaldıkları ayrımcılığın ve ırkçılığın etkilerinden muzdariptir.			

Kaynak: Levin vd. (1998).

Yoksulluk ve toplumsal karmaşaya dışsal atıflar ölçeğinin yapısına ilişkin DFA sonuçlarına göre hata terimlerine bir kovaryans eklendiğinde ölçek uyum iyiliği değerlerini sağlamıştır ( $\chi^2/sd = .245, p = .62, RMSEA = .000, CFI = 1.00, SRMR = .012$ ) (Şekil 10).

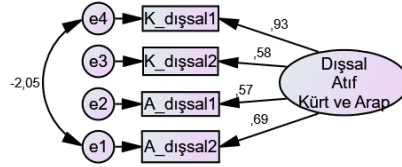

Şekil 10. Yoksulluk ve Toplumsal Karmaşaya Dışsal Atıf ölçeği DFA modeli

3.1.2.3.2. *Ayrımcılık Algısı*. Ayrımcılık algısının grup düzeyinde ölçüldüğü ifadeler her grup için ayrı sorulmuştur ve ölçek 7’li skalada derecelendirilmiştir (1 = Kesinlikle katılmıyorum; 7 = Kesinlikle katılıyorum). Ayrımcılık algısı ölçeği de Levin ve arkadaşlarının (1998) özgün çalışmasında olduğu gibi, toplumsal statüsü düşük olarak algılanan Arap ve Kürt gruplarına yönelik ikişer ifade ve toplumdaki genel ayrımcılık algısına yönelik üç ifade olmak üzere toplamda 7 ifade içermektedir (bkz., Tablo 7). Mevcut çalışma için hesaplanan iç tutarlılık katsayısı (Cronbach alfa) .75’tir.

Tablo 7. Ayrımcılık algısı ölçeğinin iç tutarlılık katsayısı

Değişken	Ölçek İfadeleri	Mevcut çalışma (Kürt, Arap)	Mevcut çalışma (tüm gruplar)	Levin vd., 1998
Ayrımcılık algısı	1. Türkler, genellikle (işgücü piyasasında, eğitimde, politikada) adil muamele görmezler.		.64	.87
	2. İnsanlar genellikle Türklere karşı ayrımcılık yapıyorlar.			
	3. Kürtler, genellikle (işgücü piyasasında, eğitimde, politikada) adil muamele görmezler.	.75		
	4. İnsanlar genellikle Kürtlere karşı ayrımcılık yapıyorlar.			
	5. Araplar, genellikle (işgücü piyasasında, eğitimde, politikada) adil muamele görmezler.			
	6. İnsanlar genellikle Araplara karşı ayrımcılık yapıyorlar.			

7. Adalet sistemi karşısında tüm etnik gruplara aynı muamele yapılmaktadır. (T)
8. Türkiye toplumu tüm etnik gruplara eşit davranır. (T)
9. Geçmişte ayrımcılık yapılmasına rağmen, bugün tüm etnik grupların üyeleri eşit fırsata sahiptir. (T)

Kaynak: Levin vd. (1998).

Not. T: Ters kodlanmış madde.

DFA sonuçlarına göre ayrımcılık algısı ölçek yapısı uyum iyiliği değerlerini sağlamaktadır ( $\chi^2/sd = 1.737, p = .000, RMSEA = .085, CFI = .973, SRMR = .089$ ) (Şekil 11). Ölçeğin 4. ifadesi faktör yükü düşük olduğu (.16) ölçekten çıkarılmış ve analiz tekrarlanmıştır. Fakat bu durumda da uyum iyiliği değerlerinin bozulduğu görülmüştür. Bu problemin örneklemin küçüklüğünden kaynaklandığı düşünülerek ölçeğin ana çalışmada kullanılarak yapısal geçerliğin daha büyük bir örnekleme yeniden sınanmasına karar verilmiştir.

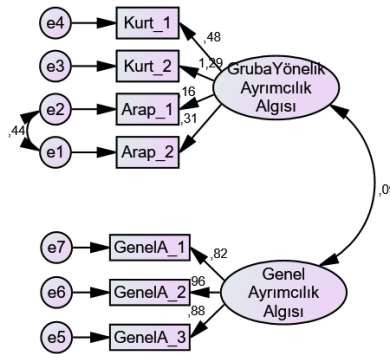

Şekil 11. Ayrımcılık Algısı ölçeği DFA modeli

3.1.2.3.2. *Ön Çalışmadaki Değişkenlerin Betimsel İstatistikleri ve Korelasyon Analizleri.* Ön çalışmada incelenen değişkenlerin betimsel istatistik değerleri Tablo 8’de verilmiştir. Betimsel istatistik değerleri incelendikten sonra HAR-mm ve HAZ-mm değişkenleri arasındaki korelasyonlar incelenmiştir (bkz., Tablo 9).

Tablo 8. Ön çalışmada incelenen değişkenlerle ilgili betimsel istatistikler

<i>Değişkenler</i>	$\bar{x}$	SS	Min.	Max.	Ranj	Çarpıklık	Basıklık
Yaş	33.4	11.2	18	63	45	0.96	0.01
SED	5.54	2.87	1	11	10	0.34	-0.96
<i>Meşrulaştırıcı Mitler</i>							
Politik Muhafazakarlık	2.92	1.74	1	7	6	0.66	-0.35
Sistemin Meşruluğuna İlişkin İnançlar	3.58	1.13	1	7	6	-0.40	-0.31
Sistemin Meşruluğu	3.20	1.39	1	7	6	-0.26	-1.02
Sistemin Geçirgenliği	3.97	1.30	1	7	6	-0.09	-0.22
Yoksulluk ve Toplumsal Karmaşaya İçsel atıf	2.94	1.44	1	7	6	0.47	-0.44
Yoksulluk ve Toplumsal Karmaşaya Dışsal atıf	3.86	1.38	1	7	6	-0.28	-0.29
Ayrımcılık Algısı	4.03	1.31	1	7	6	0.03	-0.53

$N = 104$ .

Ön çalışmada incelenen değişkenlerden HAR-mm ile HAZ-mm arasında negatif yönlü ilişkiler görülmesi beklenir. Değişkenler arası korelasyon analizleri incelendiğinde HAR-mm değişkenleri ile HAZ-mm değişkenleri arasındaki ilişkilerin (yoksulluk ve toplumsal karmaşaya içsel atıf değişkeni dışında) beklenildiği gibi negatif yönde oldukları saptanmıştır. Öte yandan, yoksulluk ve toplumsal karmaşaya içsel atıf ile yoksulluk ve toplumsal karmaşaya dışsal atıf arasındaki ilişkinin negatif yönlü olması beklenirken pozitif yönlü olduğu görülmüştür ( $r = .34, p < .01$ ) (Tablo 9). Benzer bir sonuca yoksulluk ve toplumsal karmaşaya içsel atıf ile ayrımcılık algısı ilişkisinde de rastlanmaktadır ( $r = .17, p < .01$ ). Bu durum yoksulluk ve toplumsal karmaşaya içsel atıf değişkenlerinin ön çalışmanın verileri için zayıf bir ölçüm aracı olduğuna işaret etmektedir. Ana çalışmada daha yüksek katılımcı sayısına ulaşılması planlandığı için bu ölçüm aracına ilişkin problemin giderilebileceği öngörüldüğünden yoksulluğa içsel atıf değişkeni ana çalışmada da analizlere dahil edilmiştir. Dolayısıyla mevcut çalışma için Türkçe uyarlaması yapılan HAR-mm ve HAZ-mm değişkenlerinin kriter geçerliliğini (bkz., Şencan, 2005) kısmen de olsa sağladığı anlaşılmaktadır.

Tablo 9. Ön Çalışma Değişkenleri Arasındaki Korelasyonlar

<i>Değişkenler</i>	(1)	(2)	(3)	(4)	(5)	(6)	(7)
Politik muhafazakarlık (1)	--	.07	.15	-.04	.05	-.16*	-.14
Sistemin algılanan meşruluğuna ilişkin inançlar (2)		--	.87**	.84**	.05	-.41**	-.58**
Sistemin algılanan meşruluğu (3)			--	.46**	.06	-.33**	-.52**
Sistemin algılanan geçirgenliği (4)				--	.01	-.38**	-.46**
Yoksulluk ve toplumsal karmaşaya içsel atf (5)					--	.34**	.17
Yoksulluk ve toplumsal karmaşaya dışsal atf (6)						--	.44**
Ayrımcılık algısı (7)							--

$N = 104$ . \* $p < .05$ ; \*\* $p < .01$ .

## 3.2. Ana Çalışma

Bu kısımda öncelikle örneklem ve çalışmada kullanılan ölçeklerle ilgili bilgi verildikten sonra değerler ve sosyal aksiyomlar ile ilişkili hipotezler sınanacaktır. Daha sonra SBK'nin ideolojik asimetri hipotezi sınanacaktır.

### 3.2.1. Katılımcılar ve İşlem

Mevcut çalışmanın verileri Güneydoğu bölgesindeki 7 ilde (Diyarbakır, Mardin, Siirt, Gaziantep, Adıyaman, Batman ve Kilis) yaşayan Türk, Arap ve Kürt sosyal kimlik gruplarından elde edilmiştir. Bu illerde kişisel bağlantılar üzerinden kolayda ve kartopu örnekleme teknikleri kullanılarak erişilen kişilere basılı (n = 662) ve çevrimiçi anketler (n = 396) uygulanması yoluyla 1058 katılımcıdan veri elde edilmiştir. Basılı anketler yüz yüze görüşmeler, çevrimiçi anketlerin yer aldığı linkler ise katılımcılara sosyal medya aracılığıyla ulaştırılmıştır. Basılı anket aracılığı ile elde edilen veriler incelendiğinde 51 katılımcının veri setindeki ölçeklerin büyük bir kısmını cevaplamadığı; *SurveyMonkey*<sup>®</sup> yazılımı kullanılarak uygulanan çevrimiçi anketi cevaplayan katılımcılardan 252'sinin ya Güneydoğu illeri dışından olduğu ya da 18 yaşının altında olduğu tespit edilmiş ve bu katılımcılar örneklemden çıkarılmıştır. Dolayısıyla analizlere 755 katılımcıdan elde edilen veriler dahil edilmiştir (Diyarbakır n = 25; Mardin n = 28; Siirt n = 149; Gaziantep n = 202; Şanlıurfa n = 41; Adıyaman n = 2; Batman n = 25; Kilis n = 26).

Verilerin parametrik analizlere uygunluğunu değerlendirmek üzere normal dağılım varsayımları sınanmış, uç değerlere sahip olan ve ölçek ifadelerini sistematik olarak aynı işaretleyen 40 katılımcının veri setinden çıkarılmasına karar verilmiştir. Böylece, hipotez sınamalarıyla ilgili analizler 715 katılımcının verileri üzerinden gerçekleştirilmiştir. Her üç kimlik grubunda da erkek katılımcıların sayısı kadın katılımcıların sayısından fazladır (Türk kimlik grubunun %52.3'si erkek, %47.7'si kadın; Arap kimlik grubunun %57.5'i erkek, %42.5'i kadın; Kürt kimlik grubunun %59.5'i erkek, %40.5'i kadındır; bkz., Tablo 10). Ayrıca tüm kimlik grupları için katılımcı sayısının en fazla olduğu yaş aralığı 18-30 iken (Türk kimlik grubunun %47.7'si; Arap kimlik grubunun %41.8'i; Kürt kimlik grubunun %59.3'ü); katılımcı sayısının en fazla olduğu eğitim düzeyi ise lisans düzeyidir

(Türk kimlik grubunun %55.7'si; Arap kimlik grubunun %47'si; Kürt kimlik grubunun %61.1'i).

Tablo 10. Katılımcıların Demografik Bilgileri (N = 715)

<i>Değişkenler</i>		Sosyal Kimlik Grubu					
		Türk		Arap		Kürt	
		N	%	N	%	N	%
Cinsiyet	Kadın	84	47.7	57	42.5	164	40.5
	Erkek	92	52.3	77	57.5	241	59.5
Yaş	18 - 30	84	47.7	56	41.8	240	59.3
	31 - 40	70	39.8	49	36.6	94	23.2
	41 - 50	18	10.2	20	14.9	50	12.3
	51 - 60	4	2.3	8	6.0	17	4.2
	61 - 70	--	--	1	0.7	3	1
Medeni durum	Bekar	71	40.3	49	36.6	231	57
	Evli	104	59.1	83	61.9	173	42.7
	Belirtilmemiş	1	0.6	2	1.5	1	0.3
Eğitim düzeyi	İlkokul	1	0.6	5	3.7	8	2
	Ortaokul	35	19.9	24	17.9	29	7.2
	Lise	32	18.2	32	23.9	89	22
	Lisans	98	55.7	63	47	247	61.1
	Lisansüstü	10	5.6	10	7.5	31	7.7
Algılanan Ekonomik Düzey	Çok düşük	10	5.7	5	3.7	25	6.2
	Düşük	25	14.2	20	14.9	69	17
	Orta	107	60.8	86	64.2	271	66.9
	Yüksek	32	18.2	21	15.7	37	9.2
Politik Tutum	Çok yüksek	2	1.1	2	1.5	2	0.7
	Demokrat	19	10.2	13	9.7	107	26.4
	İslamcı	31	17.6	30	22.4	67	16.5
	Milliyetçi	28	15.9	23	17.2	20	4.9
	Ülkücü	22	12.5	4	3	3	0.7
	Özgürlükçü	29	16.5	25	18.7	113	27.9
	Ulusalcı	7	4	2	1.5	16	4
	Sosyalist	14	8	17	12.7	72	17.8
	Sosyal Demokrat	17	9.7	20	14.9	94	23.2
	Kemalist	24	13.6	7	5.2	14	3.5
Cumhuriyetçi	21	11.9	8	6	30	7.4	
Eve giren ortalama aylık maddi gelir	Dindar	12	6.8	19	14.2	41	10.1
	Muhafazakar	12	6.8	23	17.2	30	7.4
	1.000 TL ve altı	9	5.1	5	3.7	39	9.6
	1.001 - 2.000	6	3.4	8	6	42	10.4
	2.001 - 3.000	25	14.2	16	11.9	70	17.3
	3.001 - 4.000	19	10.8	18	13.4	54	13.3
	4.001 - 5.000	33	18.8	23	17.2	57	14.1
	5.001 - 6.000	20	11.4	21	15.7	40	9.9
	6.001 - 7.000	17	9.7	18	13.4	26	6.4
	7.001 - 8.000	13	7.4	11	8.2	18	4.4
8.001 - 9.000	11	6.2	2	1.5	19	4.7	
9.001 - 10.000	11	6.2	4	3	13	3.2	
10.001 - ve üstü	12	6.8	8	6	27	6.7	

Tablo 10 (Devamı). Katılımcıların Demografik Bilgileri (N = 715)

En uzun süre yaşanılan yer	Köy/Kasaba/İlçe	37	21	41	30.6	170	42
	Şehir	64	36.4	63	47	148	36.5
	Büyükşehir	75	42.6	30	22.4	87	21.5
Toplam		176	24.6	134	18.7	405	56.6

### 3.2.2. Veri Toplama Araçları

#### 3.2.2.1. Portre Değerler Anketi

Schwartz ve meslektaşları (2001) tarafından geliştirilen 40 maddeden oluşan 6 dereceli (1= Bana Hiç Benzemiyor; 6 = Bana Çok Benziyor) Likert tipindeki ölçek Yeniliğe-açıklık, Öz-genişletim, Öz-aşkınlık ve Muhafazacılık olmak üzere dört üst boyuttan oluşmaktadır. Ölçekte yer alan her bir üst boyut iki ya da üç temel boyut ile toplamda on temel boyutlu bir yapı sergilemektedir (Tablo 1). Ölçüm aracının 56 değeri içeren ilk formunun Türkçeye uyarlama çalışması Kuşdil ve Kağıtçıbaşı (2000, s. 70) tarafından gerçekleştirilen Cronbach alfa güvenilirlik katsayıları öz-genişletim için .81, öz-aşkınlık için .83, muhafazacılık için .81 ve yeniliğe-açıklık için .78 olarak ölçülmüştür. Ölçüm aracının 40 ifadeli kısa formu ise Demirutku ve Sümer (2010) tarafından Türkçeye uyarlanmıştır ve mevcut çalışmada da bu kısa form kullanılmıştır. Mevcut çalışmada ise Cronbach alfa güvenilirlik katsayıları öz-genişletim için .71, öz-aşkınlık için .75, muhafazacılık için .73 ve yeniliğe-açıklık için .75 olarak ölçülmüştür.

Schwartz'ın değer kuramına göre 10 değer tipi dairesel motivasyonel bir süreklilik göstermektedir (Schwartz vd., 2012, s. 7) (Şekil 7). Mevcut çalışma için de 10 değer tipinin faktör yapısına ilişkin uygulamalar Hinz ve meslektaşlarının (2005, s. 186-189) önerdiği şekilde gerçekleştirilmiştir. Buna göre, hem 10 değerlerin ham puanları hem de ölçeğin toplam ortalamasının her 10 değer tipine ilişkin ortalamalardan çıkartılması ile elde edilen merkezleştirilmiş değer puanları kullanılarak ölçeğin yapısı çok boyutlu ölçekleme analizi ile karşılaştırılmıştır (bkz., Hinz vd., 2012; Kablanoğlu ve Kuşdil, 2020, s. 96).

Mevcut çalışmada hem ham puanlar hem de merkezleştirilmiş puanlar ile gerçekleştirilen çok boyutlu ölçekleme analizine ilişkin bulgular Şekil 12 ve **Hata!**



**Başvuru kaynağı bulunamadı.**'te gösterilmiştir. Merkezileştirilmiş puanlar ile yapılan analizde dört üst değer içerisinde yer alan boyutların beklenen formda olduğu fakat Schwartz'ın değer kuramındaki dairesel yapıya göre geleneksellik-güvenlik ve güç-başarı temel değerlerinin birbirleri ile yer değiştirdiği görülmektedir. Kültürel ya da tesadüfi bir etkinin buna yol açıp açmadığı bilinmemekle birlikte puanları merkezileştirilmiş temel değerler, temel kategorisi oldukları üst boyutlarıyla uyumlu bir şekilde dağılım sergilemiştir. Analiz sürecinde de yanıtlama yanlılıklarını önlemek amacıyla üst değer boyutlarının merkezileştirilmiş puanları kullanılacaktır.

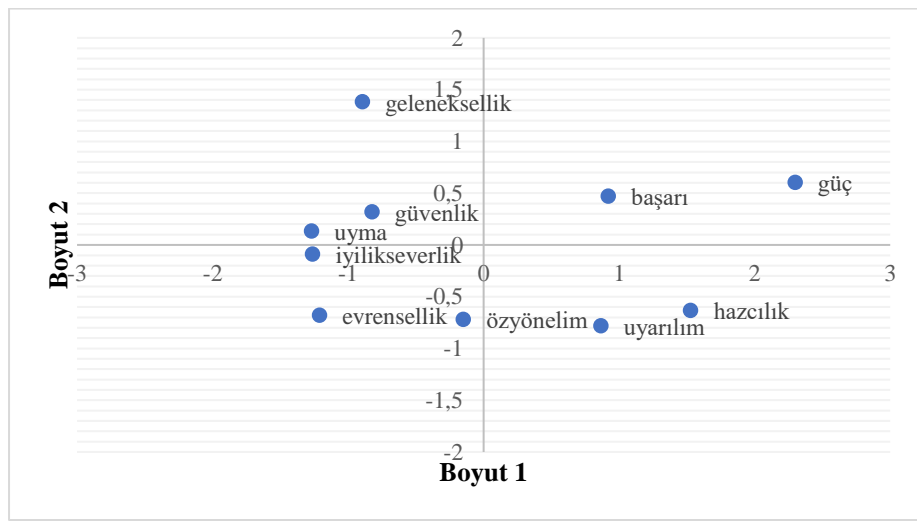

Şekil 12. Portre Değerler Anketinin Ham Puanları ile Gerçekleştirilen Çok-Boyutlu Ölçekleme Analizine İlişkin Yapısı

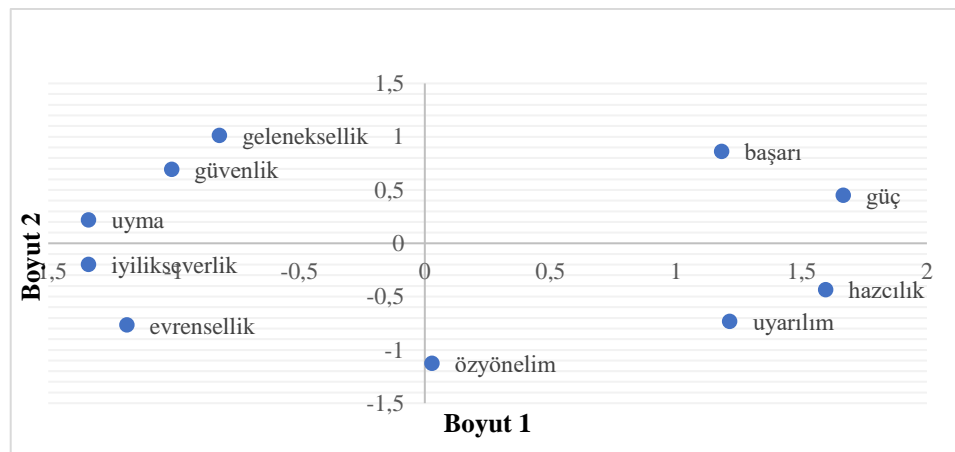

Şekil 13. Portre Değerler Anketinin Merkezileştirilmiş Puanları ile Gerçekleştirilen Çok-Boyutlu Ölçekleme Analizine İlişkin Yapısı

### 3.2.2.2. Genelleşmiş Toplumsal İnançlar Olarak Sosyal Aksiyomlar

Beş faktörlü yapıdan oluşan genelleşmiş inançlar olarak sosyal aksiyomlar modeli Leung ve Bond (2004) tarafından geliştirilmiş; model 40 farklı kültürden toplanan verilerle sınanmıştır (Bond vd., 2004). Ölçüm aracının Türkçeye çevirisi Prof. Dr. Bilge Ataca tarafından yapılmıştır (akt., Kuşdil ve Akoğlu, 2014, s. 1399).

Sosyal Aksiyomlar Ölçeği (SAÖ) 60 ifadeden oluşmakta ve sosyal sinizm, sosyal esneklik, çabaya karşılık ödül, dinsellik (tinsellik) ve kader kontrolü olmak üzere beş faktör içermektedir. Sosyal aksiyomların beş faktörlü yapısının geçerliliğini sınamak için yapılan kültürlerarası çalışmalarda *sosyal karmaşa* ve *kader kontrolü* faktörlerinin yapı geçerliliği analizlerinde kabul edilebilir düzeye erişemediği ya da iç tutarlılık katsayılarının (Cronbach alfa) düşük olduğu bildirilmiştir (bkz., Tablo 11). Dolayısıyla mevcut çalışmada toplamda 42 ifade içeren sosyal sinizm (19 ifade), dinsellik (9 ifade) ve çabaya karşılık ödül (14) faktörleri kullanılmıştır. Her bir faktöre ilişkin ifadeler 5'li skala (1 = kesinlikle katılmıyorum; 5 = kesinlikle katılıyorum) ile değerlendirilmiştir.

Tablo 11. Sosyal aksiyomlar modelinin faktörlerine ilişkin önceki çalışmalarda elde edilen iç tutarlılık katsayıları

<i>Sosyal Aksiyomlar Modelini İnceleyen Çalışmalar</i>	<i>Sosyal Aksiyomlar Modelinin Faktörleri</i>				
	Sosyal Sinizm	Dinsellik (Tinsellik)	Çabaya Karşılık Ödül	Sosyal Karmaşa	Kader kontrolü
Bond, Leung, Au, Tong ve Chemonges-Nielson, (2004, s. 181)	.79	.78	.72	.67	.59
Leung, Au, Huang, Kurman, Niit ve Niit (2007, s. 100)	.72	.77	.64	.59	.48
<sup>a</sup> Leung, Au, Huang, Kurman, Niit ve Niit (2007, s. 100)	.72	.69	.67	.49	.42
Kuşdil ve Akoğlu (2014, s. 1400)*	.74	.76	.67	.36	.38
<sup>a</sup> Ersoy, Derous, Born ve Van der Molen (2015, s. 360)*	.59	.69	.79	.54	.51
Ersoy, Derous, Born ve Van der Molen, (2015, s. 360)*	.58	.67	.84	.52	.33

<sup>a</sup>Sonuçlar aynı çalışma içinde farklı bir örneklem grubuna aittir.

\*Çalışmanın katılımcıları Türkiye örnekleminde oluşmaktadır.

Mevcut çalışmanın örneklem grubu üç farklı sosyal kimlik grubunu içerdiğinden DFA hem bütün gruplar bir arada olacak şekilde hem de her grup için ayrı veri seti üzerinden

uygulanmıştır. AMOS 22 programı ile gerçekleştirilen DFA sonuçları Bryne'nin (2010) belirttiği uyum indeksleri referans alınarak değerlendirilmiştir.

Yapısal eşitlik modelleri örneklem hacmine duyarlı olan testlerdir (Bayram, 2016, s. 51) ve örneklem hacminin ne kadar olması gerektiğine ilişkin literatürde kabul görmüş bir kesinlik yoktur. Bayram'a göre (2016, s. 51) bir modeldeki (ölçüm aracındaki) değişken (ifade) sayısının 8 katı kadar örneklem hacmine ya da n sayıdaki ifade için  $n(n+1)/2$  gözleme ihtiyaç duyulmaktadır. Türk ve Arap örneklemelerinin hacmi, 42 ifade içeren ölçüm aracının her grup için ayrı ayrı doğrulayıcı faktör analizinin yapılması için yeterli değildir. Dolayısıyla bu ölçüm aracı için DFA, öncelikle bütün grupları içeren 715 gözlem ile (Şekil 14) ve daha sonra örneklem hacmi bu ölçek için yeterli olan Kürt örneklem ( $n = 405$ ) grubu için ayrıca gerçekleştirilmiştir. DFA sonuçları ölçüm aracının uyum iyiliği kriterlerine yaklaştığını, sadece CFI (comparative fit index) değerinin yeterli düzeyde olmadığını göstermektedir (Tablo 12).

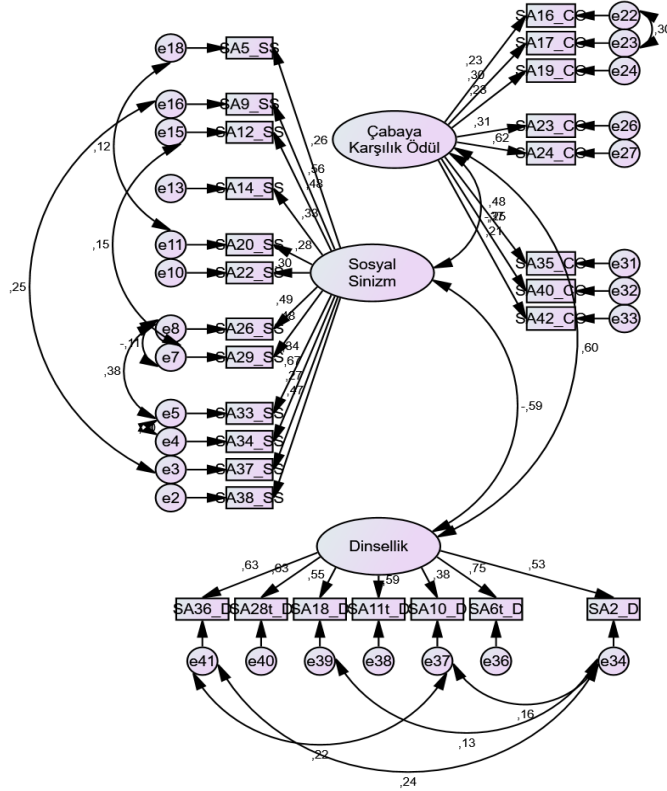

Şekil 14. Sosyal Aksiyomlar DFA Modeli ( $n = 715$ )

Tablo 12. Sosyal Aksiyomlar Ölçeği DFA Uyum İndeksleri

<i>Sosyal Kimlik Grubu</i>	$\chi^2/sd$	<i>p</i>	RMSEA	CFI	GFI	SRMR
Türk, Arap, Kürt	2.630	.000	.061	.778	.893	.069
Kürt	2.565	.000	.062	.725	.837	.089

*Not.* CFI = comparative fit index/karşılaştırmalı uyum indeksi; RMSEA = root mean square error of approximation/yaklaşık hataların ortalama kare kökü; SRMR = standardized root mean square residual/standartlaştırılmış ortalama hataların karekökü.

$N_{Türk} = 176$ ;  $N_{Arap} = 134$ ;  $N_{Kürt} = 405$ .

SAÖ için gerçekleştirilen DFA sonuçlarına göre uyum iyiliği değerlerinden bazıları istenilen düzeye ulaşmamış olsa da Karagöz'e göre (2016, s. 969)  $\chi^2/sd \leq 3$  olduğunda model genel olarak uyumlu kabul edilebilir. Dolayısıyla mevcut araştırmanın verilerinin model ile genel uyumu kabul edilebilir düzeydedir.

SAÖ için gerçekleştirilen DFA sonuçlarına göre sosyal sinizm boyutunda 8., 13., 25., 32. ve 39.; dinsellik boyutunda 4. ve 41.; çabaya karşılık ödül boyutunda 21., 27., 30. ve 7. ifadeler faktör yükleri .20'nin altında olduğundan analizlere dahil edilmemiştir. Mevcut çalışmada SAÖ'nün boyutlarının iç tutarlılık katsayıları sosyal sinizm için .72, dinsellik için .79 ve çabaya karşılık ödül için .61'dir.

### 3.2.2.3. Sosyal Baskınlık Yönelimi Ölçeği

Sosyal Baskınlık Yönelimi (SBYÖ<sub>6</sub>), Pratto, Sidanius, Stallworth ve Malle (1994) tarafından geliştirilen ölçek, 7 dereceli (1= kesinlikle katılmıyorum; 7 = kesinlikle katılıyorum) Likert tipi bir ölçektir ve 16 ifadeden oluşmaktadır. Ölçüm aracının önceki versiyonları (örn., SBYÖ<sub>5</sub>) tek boyutlu olarak tasarlanmıştı ve ifadeler eşitliğe karşıtlığı vurgulamaktaydı. SBYÖ<sub>6</sub> ise grup-temelli baskınlık ve grup-temelli eşitliğe karşıtlık olmak üzere iki boyutu vurgulamaktadır (Sidanius vd., 2000, s. 48-49). Ölçeğin Türkçe uyarlaması Karaçanta (2002, s. 50) tarafından yapılmıştır ve iç tutarlılık katsayısının .85 olduğu bildirilmiştir. 16 ifadeli iki boyutlu ölçüm aracının (SBYÖ<sub>6</sub>) verilerle daha iyi uyum sağladığını belirten Ho ve meslektaşları (2012, s. 8) farklı katılımcı grupları ile yaptıkları çalışmada grup-temelli baskınlık için iç tutarlılık katsayısını .91, .92, .82, .81, .84; grup-temelli eşitliğe karşıtlık için iç tutarlılık katsayısını .88, .90, .91, .80 olarak bildirmişlerdir.

Ölçüm aracının DFA sonuçları bütün grupların bir arada olduğu tek veri seti ve her grup için çoklu karşılaştırma ile gerçekleştirilmiştir (Tablo 13). SBYÖ<sub>6</sub>'nün iki faktörlü yapısı mevcut verilere uyum sağlasa da literatürde yaygın olarak tek faktörlü yapı ile uygulanmaktadır (Alparslan ve Kuşdil, 2020, s. 87). Mevcut çalışmada da Karaçanta'nın çalışmasında (2002) uyarladığı şekliyle analizlere çoğunlukla tek faktörlü yapı olarak dahil edilecektir. SBYÖ<sub>6</sub>'ye ilişkin DFA modelleri karşılaştırıldıktan sonra grup-temelli eşitliğe karşıtlık boyutundaki 4. ifade ('Hiçbir grup toplumda baskın olmamalıdır.')

analizlere dahil edilmemiştir. SBYÖ<sub>6</sub>'nün grup düzeyinde incelenen DFA modelleri Şekil 15, 16, 17'de verilmiştir.

Tablo 13. SBYÖ<sub>6</sub> DFA Uyum İndeksleri

<i>Sosyal Kimlik Grubu</i>	$\chi^2/sd$	<i>p</i>	RMSEA	CFI	GFI	SRMR
Türk, Arap, Kürt	2.851	.000	.036	.910	.913	.075
Türk	2.255	.000	.085	.911	.867	.076
Arap <sup>a</sup>	1.833	.000	.084	.885	.873	.087
Kürt	2.449	.000	.060	.916	.926	.060

*Not.* CFI = comparative fit index/karşılaştırmalı uyum indeksi; RMSEA = root mean square error of approximation/yaklaşık hataların ortalama kare kökü; SRMR = standardized root mean square residual/standartlaştırılmış ortalama hataların karekökü.

$N_{Türk} = 176$ ;  $N_{Arap} = 133$ ;  $N_{Kürt} = 405$ .

<sup>a</sup>Arap sosyal kimlik grubunda SBYÖ<sub>6</sub>'yü doldurmayan bir katılımcının verisi analizlerden silinmiştir.

SBYÖ<sub>6</sub>'nün kullanıldığı mevcut çalışmada iç tutarlılık katsayısı grup-temelli baskınlık için .77, grup-temelli eşitliğe karşıtlık için .85 olarak bulunmuştur. Tek faktörlü yapı için iç tutarlılık katsayısı .83'tür.

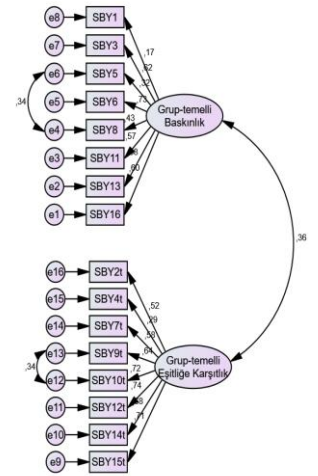
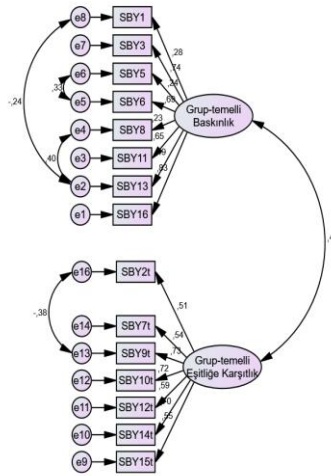
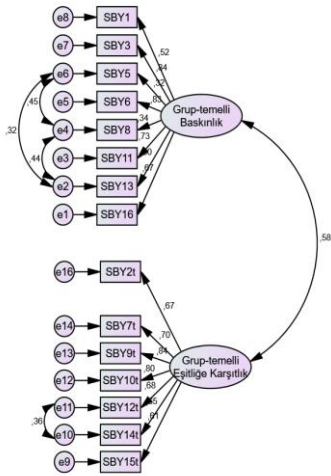

Şekil 15. Türk Sosyal Kimlik Grubu için SBYÖ<sub>6</sub> DFA Modeli (n = 176)

Şekil 16. Arap Sosyal Kimlik Grubu için SBYÖ<sub>6</sub> DFA Modeli (n = 133)

Şekil 17. Kürt Sosyal Kimlik Grubu için SBYÖ<sub>6</sub> DFA Modeli (n = 405)

Kısaltmalar: SBYÖ: Sosyal Baskınlık Yönelimi Ölçeği

Kısaltmalar: SBYÖ: Sosyal Baskınlık Yönelimi Ölçeği

Kısaltmalar: SBYÖ: Sosyal Baskınlık Yönelimi Ölçeği

### 3.2.2.4. Meşrulaştırıcı Mitlere İlişkin Ölçüm Araçları

Mevcut çalışmanın temel varsayımlarından olan ideolojik asimetri hipotezinin sınanmasında incelenecek değişkenler ve bu değişkenlere ilişkin ölçüm araçları Levin, Sidanius, Rabinowitz ve Federico'nun (1998) çalışmasından uyarlanmıştır. Uyarılma çalışmasının bulgularına *Ön Çalışma* başlığı altında yer verilmiştir. Bu kısımda ise aynı ölçüm araçlarının ana çalışma için elde edilen psikometrik bilgileri tanıtılmaktadır.

#### 3.2.2.4.1. Hiyerarşi Artırıcı Meşrulaştırıcı Mitler.

*Politik Tutum.* Politik tutum, sosyopolitik ideolojilerin kategorik olarak incelendiği tek ifade ve politik muhafazakarlık değişkeni aracılığı ile ölçülmüştür. Sosyopolitik ideolojiler için katılımcılara 'Politik duruşunuzu nasıl tanımlarsınız?' sorusu yöneltilmiş ve Demokrat, İslamcı, Milliyetçi, Ülkücü, Sosyalist, Sosyal Demokrat, Ulusalıcı, Özgürlükçü (Liberal), Dindar, Cumhuriyetçi, Kemalist/Atatürkçü ve Muhafazakar olmak üzere 12 yanıt seçeneği sunulmuştur. Katılımcılar 12 seçenekten en az bir, en çok iki yanıtı seçebilmektedirler.

‘Politik muhafazakarlık’ değişkenine ilişkin ölçek ise katılımcıların ekonomik ve toplumsal konulara ilişkin politik yaklaşımları belirleme hedefine sahip iki sorudan oluşmaktadır. ‘Ekonomik konular söz konusu olduğunda politik tutumlarınız ya da inançlarınızı nasıl tanımlarsınız?’ ve ‘Toplumsal konular söz konusu olduğunda politik tutumlarınız ya da inançlarınızı nasıl tanımlarsınız?’ şeklindeki bu sorular 7’li skala ile derecelendirilmiştir (1 = uç noktada özgürlükçü; 7 = uç noktada muhafazakar). İki ifadeden alınan yüksek skorlar ekonomik ve toplumsal konularda muhafazakâr politik yaklaşıma işaret eder. Politik muhafazakarlık ifadelerinin korelasyon katsayısı .82’dir.

*Sistemin Meşruluğuna İlişkin İnançlar.* Bu ölçüm aracı sistemin algılanan meşruluğu ve geçirgenliğine yönelik algıları ölçmeye yönelik ifadelerden oluşmaktadır. Araştırmanın ön çalışmasında ölçüm aracı için gerçekleştirilen doğrulayıcı faktör analizi, sistemin algılanan meşruluğu ve sistemin algılanan geçirgenliği olmak üzere iki faktörlü yapının uyum iyiliği değerlerini sağlamaya daha elverişli olduğunu göstermiştir. Sistemin Meşruluğuna İlişkin İnançlar, meşruluk ve geçirgenlik olmak üzere iki faktörlü yapı olarak ana çalışmada analizlere dahil edilecektir.

Ölçüm aracının DFA sonuçlarına göre sistemin geçirgenliği faktöründeki 3. ifade analizlere dahil edilmemiştir (Tablo 14). Sistemin Meşruluğuna İlişkin İnançlar için Cronbach alfa iç tutarlılık katsayısı .83, sistemin meşruluğu faktörü için .82, sistemin geçirgenliği faktörü için .52’dir. Sistemin geçirgenliği boyutu için hesaplanan katsayının görece düşük olması nedeniyle bu değişkenle ilgili sonuçların daha dikkatli yorumlanması gerekmektedir.

Tablo 14. Sistemin Meşruluğuna İlişkin İnançlar Ölçeği DFA Uyum İndeksleri

<i>Sosyal Kimlik Grubu</i>	$\chi^2/sd$	<i>p</i>	RMSEA	CFI	GFI	SRMR
Türk, Arap, Kürt	6.149	.000	.085	.882	.909	.032
Türk	2.866	.000	.103	.950	.928	.049
Arap	2.500	.000	.107	.923	.928	.069
Kürt	10.162	.000	.151	.844	.923	.086

*Not.* CFI = comparative fit index/karşılaştırmalı uyum indeksi; RMSEA = root mean square error of approximation/yaklaşık hataların ortalama kare kökü; SRMR = standardized root mean square residual/standartlaştırılmış ortalama hataların karekökü.

$N_{Türk} = 176$ ;  $N_{Arap} = 134$ ;  $N_{Kürt} = 405$ .

*Yoksulluk ve Toplumsal Karmaşaya İçsel Atıflar.* Ölçüm aracının Arap ve Kürt örnekleriyle ilgili DFA sonuçları verilerin modele iyi uyum sağladığını göstermektedir (Tablo 15). Ölçeğin iç tutarlılık (Cronbach alfa) katsayısı .82'dir.

Öte yandan, toplam örneklem ve Türk örneklemi için gerçekleştirilen DFA sınamaları, verilerin model ile iyi uyum sağlamadığını göstermiştir. Dolayısıyla yoksulluk ve toplumsal karmaşaya içsel atıf değişkeninin ana çalışmanın analizlerine dahil edilmemesine karar verilmiştir.

Tablo 15. Yoksulluk ve Toplumsal Karmaşaya İçsel Atıflar Ölçeği DFA Uyum İndeksleri

<i>Sosyal Kimlik Grubu</i>	$\chi^2/sd$	<i>p</i>	RMSEA	CFI	GFI	SRMR
Türk, Arap, Kürt	.000	.000	.000	1.000	1.000	.000
Türk	.000	.001	.000	1.000	1.000	.000
Arap	1.496	.221	.061	.997	.994	.023
Kürt	3.795	.051	.083	.996	.995	.010

*Not.* CFI = comparative fit index/karşılaştırmalı uyum indeksi; RMSEA = root mean square error of approximation/yaklaşık hataların ortalama kare kökü; SRMR = standardized root mean square residual/standartlaştırılmış ortalama hataların karekökü.

$N_{Türk} = 176$ ;  $N_{Arap} = 134$ ;  $N_{Kürt} = 405$ .

#### 3.2.2.4.2. Hiyerarşi Azaltıcı Meşrulaştırıcı Mitler.

*Yoksulluk ve Toplumsal Karmaşaya Dışsal Atıflar.* Ölçüm aracına ilişkin DFA modelleri kabul edilebilir uyum iyiliği değerlerini sağlamıştır (Tablo 16). Ölçeğin iç tutarlılık katsayısı .71'dir.

Tablo 16. Yoksulluk ve Toplumsal Karmaşaya Dışsal Atıflar Ölçeği DFA Uyum İndeksleri

<i>Sosyal Kimlik Grubu</i>	$\chi^2/sd$	<i>p</i>	RMSEA	CFI	GFI	SRMR
Türk, Arap, Kürt	2.884	.034	.051	.991	.994	.011
Türk	0.000	.001	.000	1.000	.998	.000
Arap	3.929	.047	.149	.975	.986	.027
Kürt	0.367	.544	.000	1.000	1.000	.008

*Not.* CFI = comparative fit index/karşılaştırmalı uyum indeksi; RMSEA = root mean square error of approximation/yaklaşık hataların ortalama kare kökü; SRMR = standardized root mean square residual/standartlaştırılmış ortalama hataların karekökü.

$N_{Türk} = 176$ ;  $N_{Arap} = 134$ ;  $N_{Kürt} = 405$ .

*Ayrımcılık Algısı.* Ayrımcılık Algısı ölçüm aracı için gerçekleştirilen DFA sonuçlarına göre mevcut araştırmanın verileri iyi uyum değerlerini sağlamaktadır (Tablo 17). Ölçüm aracının iç tutarlılık katsayısı .86'dır.



Tablo 17. Ayrımcılık Algısı Ölçeği DFA Uyum İndeksleri

<i>Sosyal Kimlik Grubu</i>	$\chi^2/sd$	<i>p</i>	RMSEA	CFI	GFI	SRMR
Türk, Arap, Kürt	1.387	.087	.023	.996	.985	.037
Türk	2.004	.000	.076	.989	.972	.037
Arap	3.183	.000	.129	.964	.933	.077
Kürt	4.954	.000	.099	.967	.965	.089

*Not.* CFI = comparative fit index/karşılaştırmalı uyum indeksi; RMSEA = root mean square error of approximation/yaklaşık hataların ortalama kare kökü; SRMR = standardized root mean square residual/standartlaştırılmış ortalama hataların karekökü.

$N_{Türk} = 176$ ;  $N_{Arap} = 134$ ;  $N_{Kürt} = 405$ .

### 3.2.2.5. Grupla Özdeşleşme Ölçeği

Roccas (2003b) tarafından geliştirilen, Ceylan ve Özbal (2008) tarafından Türkçeye uyarlanmış Özdeşleşme Ölçeği 5'li Likert tipi (1 = Kesinlikle katılmıyorum; 5 = Kesinlikle katılıyorum) 10 ifadeden oluşan bir ölçektir. Ölçüm aracı, gruba aidiyet ve grup algısı olmak üzere iki faktörden oluşmaktadır. Ceylan ve Özbal (2008, s. 95) iki faktörlü yapı sergileyen ölçüm aracının Cronbach Alfa güvenirlik katsayısını .87 olarak bildirmiştir. Ölçüm aracı birçok çalışmada tek faktörlü yapı olarak kullanıldığından mevcut araştırma için de tek faktörlü yapı ile analizler gerçekleştirilmiştir. Grupla Özdeşleşme Ölçeği DFA modelinin mevcut araştırmanın verileri ile iyi uyum sergilediği görülmüştür (Tablo 18). Ölçüm aracının bu çalışma için iç tutarlılık katsayısı .93'tür.

Tablo 18. Grupla Özdeşleşme Ölçeği DFA Uyum İndeksleri

<i>Sosyal Kimlik Grubu</i>	$\chi^2/sd$	<i>p</i>	RMSEA	CFI	GFI	SRMR
Türk, Arap, Kürt	3.413	.000	.058	.964	.918	.046
Türk	3.432	.000	.118	.964	.891	.042
Arap	2.530	.000	.108	.951	.888	.057
Kürt	5.105	.000	.101	.960	.931	.050

*Not.* CFI = comparative fit index/karşılaştırmalı uyum indeksi; RMSEA = root mean square error of approximation/yaklaşık hataların ortalama kare kökü; SRMR = standardized root mean square residual/standartlaştırılmış ortalama hataların karekökü.

$N_{Türk} = 176$ ;  $N_{Arap} = 134$ ;  $N_{Kürt} = 405$ .

### 3.2.2.6. Suriyeli Mültecilere Ait Tutum Ölçeği

Keleş ve arkadaşlarının (2016) geliştirdiği ölçek Suriyelilere yönelik olumsuz tutumu ölçmektedir ve 26 ifadeden oluşmaktadır. Ölçekte 'Göçmenlerin Türk kültürüne uyum sağlaması gerektiğini düşünüyorum' ve 'Göçmenlerle komşu olmaktan rahatsızlık duymam. (T)' gibi maddeler yer almaktadır. Maddeler 5'li Likert ölçeği üzerinden cevaplandırılmıştır (1 = Kesinlikle katılmıyorum, 5 = Kesinlikle katılıyorum). Ölçekten

alınan yüksek skorlar, Suriyelilere yönelik tutumların olumsuz olduğunu ifade eder. Orijinal çalışmada Cronbach alfa iç tutarlılık katsayısı .83 olarak bildirilmiştir.

Ölçüm aracına ilişkin DFA sonuçları mevcut araştırmanın verileri ile kabuledilebilir düzeyde uyum sağlamıştır (Tablo 19). Ölçüm aracı için gerçekleştirilen DFA sonuçlarına göre faktör yükü .20'nin altında olan 8. ifade ('Suriyelilerin Türkçe öğrenmeleri gerektiğini düşünüyorum') analizlere dahil edilmemiştir. Suriyeli Mültecilere Ait Tutum Ölçeğinin mevcut çalışma için iç tutarlılık katsayısı .93'tür.

Tablo 19. Suriyeli Mültecilere Ait Tutum Ölçeği DFA Uyum İndeksleri

<i>Sosyal Kimlik Grubu</i>	$\chi^2/sd$	<i>p</i>	RMSEA	CFI	GFI	SRMR
Türk, Arap, Kürt	2.665	.000	.048	.861	.806	.059
Türk	2.257	.000	.081	.904	.787	.062
Arap	1.940	.000	.084	.853	.757	.073
Kürt	2.623	.000	.063	.900	.881	.060

*Not.* CFI = comparative fit index/karşılaştırmalı uyum indeksi; RMSEA = root mean square error of approximation/yaklaşık hataların ortalama kare kökü; SRMR = standardized root mean square residual/standartlaştırılmış ortalama hataların karekökü.

$N_{Türk} = 176$ ;  $N_{Arap} = 134$ ;  $N_{Kürt} = 405$ .

### 3.2.2.7. Sosyal Mesafe Ölçeği

Bogardus'un (1925) sosyal mesafeye yönelik tanımlamaları göz önünde bulundurularak Güler (2013, s. 72) tarafından geliştirilen ölçek 5 dereceli (1 = Kesinlikle katılmıyorum; 5 = Kesinlikle katılıyorum) Likert tipi bir ölçektir. Sekiz ifadeden oluşan ölçeğin Güler'in çalışmasındaki (2013, s. 73) Cronbach Alfa katsayısı .90 olarak belirtilmiştir. Özgün formda, yüksek skorlar düşük sosyal mesafeye işaret etmektedir; fakat mevcut çalışmada ölçüm aracının bütün maddeleri ters kodlanmıştır ve yüksek skorlar geniş sosyal mesafeyi ifade etmektedir.

Sosyal Mesafe Ölçeği için gerçekleştirilen DFA'ya göre mevcut çalışmanın verileri model ile iyi uyum sağlamıştır (Tablo 20). Ölçüm aracının mevcut çalışmadaki iç tutarlılık katsayısı .95'tir.

Tablo 20. Sosyal Mesafe Ölçeği DFA Uyum İndeksleri

<i>Sosyal Kimlik Grubu</i>	$\chi^2/sd$	<i>p</i>	RMSEA	CFI	GFI	SRMR
Türk, Arap, Kürt	4.626	.000	.071	.971	.933	.035
Türk	4.684	.000	.145	.967	.909	.037
Arap	3.306	.000	.132	.963	.908	.049
Kürt	5.104	.000	.090	.982	.971	.024

*Not.* CFI = comparative fit index/karşılaştırmalı uyum indeksi; RMSEA = root mean square error of approximation/yaklaşık hataların ortalama kare kökü; SRMR = standardized root mean square residual/standartlaştırılmış ortalama hataların karekökü.

$N_{Türk} = 176$ ;  $N_{Arap} = 134$ ;  $N_{Kürt} = 405$ .

### **3.3. Bulgular**

Ana çalışmanın analiz süreci iki aşamadan oluşmaktadır. İlk aşamada, Türk, Arap ve Kürt örneklemelerinin değerler, sosyal inançlar ve Suriyelilere yönelik olumsuz tutumlar ve sosyal mesafe değişkenlerine ilişkin ortalamaları çok değişkenli varyans analizi (MANOVA) ile karşılaştırılarak incelenmiştir. Daha sonra değer boyutları ile Suriyelilere yönelik olumsuz tutumlar ve sosyal mesafe arasındaki ilişkiyi incelemek üzere H.a.1, H.a.2 hipotezleri; sosyal inanç boyutları ile Suriyelilere yönelik olumsuz tutumlar ve sosyal mesafe arasındaki ilişkiyi incelemek üzere H.b.1, H.b.2, H.b.3 hipotezleri sınanmıştır. Bu sınamada Türk, Arap ve Kürt kimlik gruplarında sosyal tutumların öncülleri olan değerler ve sosyal inançların dış grup üyesine yönelik olumsuz tutumlarla ve sosyal mesafeyle güçlü ilişkiler sergileyip sergilemediği incelenmiştir.

İkinci aşamada, SBK'nin 'ideolojik asimetri' kavramı ile ilişkili hipotezler (H.c.1.1, H.c.1.2, H.c.1.3; H.c.2.1, H.c.2.2, H.c.2.3, H.c.2.4) sınanmıştır. Bu sınamalarda Türk kimlik grubu yüksek statülü, Arap ve Kürt kimlik grupları da düşük statülü gruplar olarak ele alınmıştır.

#### **3.3.1. Değişkenlere İlişkin Betimsel İstatistik Değerleri**

Ana çalışmada incelenen değişkenlere ilişkin ortalama, çarpıklık ve basıklık gibi betimsel istatistik değerleri Tablo 21'de sunulmuştur. Betimsel istatistik değerlerinin araştırma verileri için normallik varsayımlarını sağladığı, çarpıklık ve basıklık değerlerinin +1.5 ile -1.5 aralığında ve kabul edilebilir düzeyde (Tabachnick ve Fidell, 2013) olduğu görülmektedir.

Tablo 21. Katılımcıların İncelenen değişkenler bakımından betimsel istatistik değerleri

<i>Değişkenler</i>	$\bar{x}$	SS	Min.	Max.	Ranj	Çarpıklık	Basıklık
Yaş	31.56	9.51	18	67	49	0.86	0.38
SED	5.25	2.75	1	11	10	0.48	-0.55
Algılanan SED	2.87	0.73	1	5	4	-0.55	1.18
<i>Değer Boyutları</i>							
Öz-Genişletim	-0.69	0.73	-3.26	1.25	4.51	-0.34	0.37
Öz-Aşkınlık	0.48	0.41	-1.12	1.70	2.83	-0.14	0.63
<i>Sosyal İnanç Boyutları</i>							
Sosyal Sinizm	2.85	0.64	1	4.67	3.67	0.15	-0.09
Dinsellik	3.90	0.79	1	5	4	-0.94	0.92
Çabaya Karşılık Ödül	4.08	0.48	2.13	5	2.88	-0.44	0.16
<i>Meşrulaştırıcı Mitler</i>							
SBY	2.90	0.96	1	5.80	4.80	0.44	-0.11
Baskınlık	3.44	1.23	1	7	6	0.43	-0.15
Eşitliğe Karşıtlık	2.28	1.10	1	6.14	5.14	1.12	1.00
Politik Muhafazakarlık	3.21	1.91	1	7	6	0.48	-0.84
Sistemin Meşruluğuna İlişkin İnançlar	3.45	1.46	1	7	6	0.51	-0.04
Sistemin Meşruluğu	3.03	1.69	1	7	6	0.72	-0.15
Sistemin Geçirgenliği	4.00	1.47	1	7	6	-0.05	-0.32
Yoksulluk ve Toplumsal Karmaşaya	3.45	1.53	1	7	6	-0.18	-0.96
Dışsal atıf							
Ayrımcılık Algısı	4.10	1.65	1	7	6	-0.36	-0.76
İç Grupla Özdeşleşme	3.39	1.06	1	5	4	-0.52	-0.36
<i>Tutum ve Davranışsal Niyet</i>							
Suriyelilere Yönelik Olumsuz Tutumlar	2.70	0.81	1	5	4	0.53	-0.32
Sosyal Mesafe	2.69	1.09	1	5	4	0.63	-0.33

$N = 715$ . Kısaltmalar: SED: Sosyo-Ekonomik Düzey; SBY: Sosyal Baskınlık Yönelimi.

### 3.3.2. Sosyal Kimlik Gruplarının Değer ve Sosyal İnanç Boyutları, Suriyelilere Yönelik Olumsuz Tutum ve Sosyal Mesafe Ortalamaları

Bu kısımda sosyal kimlik gruplarının değer boyutları, sosyal aksiyom boyutları ve Suriyelilere yönelik olumsuz tutum ve sosyal mesafe ortalamaları MANOVA ile karşılaştırılmıştır (bkz., Tablo 22).

Levene testine göre grupların varyansları eşit dağılmadığı için Games-Howell post hoc testi (Field, 2018) uygulanmıştır. Pillai's trace değerine göre incelenen değişkenlerin ortalamaları, kimlik grupları bakımından karşılaştırıldığında istatistiksel olarak anlamlı biçimde farklılaşmıştır ( $V = .08$ ,  $F_{2,712} = 6.048$ ,  $p < .01$ ,  $\eta^2 = .04$ ). Grupların hangi

değişkenler bakımından farklılaştığının görülebilmesi için uygulanan Games-Howell testi sonuçlarına göre değer boyutlarında gruplar arası farklılıklar görülmemiştir; ancak sosyal inanç boyutlarında gruplar arası farklılıklara rastlanmıştır. Sosyal sinizm boyutunda Kürt kimlik grubunun ortalaması Arap kimlik grubunun ortalamasından anlamlı düzeyde daha yüksektir ( $F_{2, 712} = 9.123, p < .001, \eta^2 = .00$ ). Dinsellik boyutunda ise Türk ve Arap kimlik grubunun ortalaması, Kürt kimlik grubunun ortalamasından anlamlı düzeyde daha yüksektir ( $F_{2, 712} = 11.155, p < .001, \eta^2 = .03$ ). Çabaya karşılık ödül boyutunda Türk kimlik grubunun ortalaması, Kürt ve Arap kimlik grubunun ortalamasından anlamlı düzeyde daha yüksektir ( $F_{2, 712} = 13.486, p < .001, \eta^2 = .00$ ).

Suriyelilere yönelik olumsuz tutum ve sosyal mesafe değişkenleri bakımından da grup ortalamalarının anlamlı düzeyde farklılaştığı görülmüştür. Bu değişkenler için varyansların eşit dağılımı varsayımı desteklenmediğinden Post Hoc testlerinden Games-Howell uygulanmıştır. Türk kimlik grubunun Suriyelilere yönelik olumsuz tutum ortalamaları, Arap ve Kürt kimlik gruplarının ortalamalarından anlamlı düzeyde daha yüksektir ( $F_{2, 712} = 13.644, p < .01, \eta^2 = .04$ ). Aynı durum sosyal mesafe ortalamaları için de geçerlidir: Türk kimlik grubunun sosyal mesafe ortalamaları, Arap ve Kürt kimlik gruplarının ortalamalarından anlamlı düzeyde daha yüksektir ( $F_{2, 712} = 10.305, p < .01, \eta^2 = .03$ ). Öte yandan, hem Suriyelilere yönelik olumsuz tutum hem de sosyal mesafe ortalamaları bakımından Arap ve Kürt kimlik grupları arasında anlamlı bir farklılık mevcut değildir.

Tablo 22. Sosyal kimlik gruplarının değerler, sosyal aksiyomlar ve Suriyelilere yönelik tutumlarına ilişkin çok değişkenli varyans analizi bulguları

<i>Değişkenler</i>		Sosyal Kimlik Grupları							
		Türk		Arap		Kürt		<i>F</i>	$\eta^2$
		$\bar{x}$	<i>SS</i>	$\bar{x}$	<i>SS</i>	$\bar{x}$	<i>SS</i>		
Değer Boyutları	Öz-genişletim	-0.65	0.79	-0.83	0.72	-0.67	0.70	2.856	0.00
	Öz-aşkınlık	0.44	0.45	0.51	0.38	0.49	0.40	1.088	0.00
Sosyal İnanç Boyutları	Sosyal Sinizm	2.70	0.66	2.79	0.60	2.94	0.63	9.123***	0.00
	Dinsellik	4.09	0.71	4.01	0.74	3.79	0.81	11.155***	0.03
	Çabaya Karşılık Ödül	4.24	0.44	4.07	0.47	4.01	0.48	13.486***	0.00
Suriyelilere Yönelik Olumsuz Tutumlar		2.97	1.01	2.63	0.80	2.60	0.68	13.644**	0.04
Sosyal Mesafe		3.00	1.29	2.60	1.10	2.57	0.96	10.305**	0.03

$N_{Türk} = 176, N_{Arap} = 134, N_{Kürt} = 405$ . \*  $p < .05$ ; \*\*  $p < .01$ ; \*\*\*  $p < .001$ .

### 3.3.3. Değer ve Sosyal İnanç Boyutları, Suriyelilere Yönelik Olumsuz Tutumlar ve Sosyal Mesafe Arasındaki İlişkiler

Bu kısımda değer boyutları ve sosyal inanç boyutlarının Suriyelilere ilişkin hipotezler (H.a.1, H.a.2; H.b.1, H.b.2, H.b.3) Pearson korelasyon analizi yoluyla sınanmıştır (Tablo 23). Bulgular aşağıda her kimlik grubu örneklemini için ayrı başlıklar halinde sunulmaktadır:

*Türk kimlik grubu için.* Suriyelilere yönelik tutumların değerler ve sosyal inançlar değişkenlerindeki boyutlar ile ilişkisi incelendiğinde değer boyutları ve Suriyelilere yönelik olumsuz tutumlar arasında beklenen yönde anlamlılık düzeyine ulaşmış ilişki hem öz-genişletim ( $r = .16, p < .05$ ) hem de öz-aşkınlık ( $r = -.22, p < .01$ ) değer boyutlarında görülmektedir (Tablo 23). Ayrıca, sosyal mesafenin öz-genişletim ve öz-aşkınlık arasındaki ilişki (H.a.1, H.a.2) beklenen yönde ve anlamlılık düzeyinde olmuştur (sırasıyla  $r = .13, p < .05$ ;  $r = -.20, p < .01$ ).

Sosyal inanç boyutlarından sosyal sinizm ile Suriyelilere yönelik olumsuz tutumlar arasındaki ilişki yine beklenildiği gibi olumlu yöndedir ve anlamlılık düzeyine ulaşmıştır ( $r = .23, p < .01$ ) (H.b.3). Öte yandan, dinsellik boyutunda beklenenin tersi yönde bir ilişki görülmektedir ( $r = -.18, p < .01$ ) (H.b.2). Dolayısıyla, H.b.2 desteklenmemiştir. Çabaya karşılık ödül boyutu beklenen yönde bir ilişki sergilemiş olsa da anlamlılık düzeyine ulaşmamıştır (H.b.1). Ayrıca sosyal mesafenin de sosyal sinizm ve çabaya karşılık ödül boyutu ile arasındaki ilişkinin beklenen yönde anlamlılık düzeyine ulaştığı görülmektedir (sırasıyla,  $r = .15, p < .05$ ;  $r = .13, p < .05$ ) (H.b.1, H.b.3).

*Arap kimlik grubu için.* Değer boyutları ile Suriyelilere yönelik olumsuz tutumlar arasında anlamlılık düzeyine ulaşmış beklenen yönde ilişki öz-aşkınlık değerinde ( $r = -.18, p < .05$ ) görülmektedir (H.a.2). Öte yandan, olumsuz tutumun öz-genişletim değeri ile ilişkisi anlamlılık düzeyine ulaşmamıştır ( $r = .03, p < .05$ ) (H.a.1). Sosyal mesafe ve değer boyutları arasındaki ilişkilerin hiçbiri Arap kimlik grubu için anlamlılık düzeyine ulaşmamıştır.

Sosyal inanç boyutlarından sosyal sinizm ve olumsuz tutumlar arasındaki ilişki anlamlılık düzeyine ulaşmıştır ( $r = .16, p < .05$ ). Öte yandan, dinsellik ( $r = -.15, p < .05$ ) ve çabaya karşılık ödül ( $r = -.01, p < .05$ ) ile olumsuz tutumlar arasındaki ilişkiler beklenen yönün tersinedir. Sosyal mesafenin sosyal inanç boyutları ile arasındaki ilişki ise anlamlılık düzeyine ulaşmamıştır.

*Kürt kimlik grubu için.* Suriyelilere yönelik olumsuz tutumların öz-genişletim değeri ( $r = .30, p < .01$ ) ile arasındaki ilişki pozitif yönlü anlamlı iken (H.a.1); öz-aşkınlık değeri ( $r = -.17, p < .01$ ) ile negatif yönlü anlamlı bir ilişki saptanmıştır (H.a.2). Ayrıca sosyal mesafe ile öz-genişletim ve öz-aşkınlık değerleri arasındaki ilişki beklenen yöndedir (sırasıyla  $r = .23, p < .01$ ;  $r = -.21, p < .01$ ) (H.a.1, H.a.2).

Sosyal sinizm ve Suriyelilere yönelik olumsuz tutumlar arasındaki ilişki anlamlı düzeyde pozitif yönlüdür ( $r = .16, p < .05$ ) (H.b.3). Dinsellik ve olumsuz tutum arasındaki ilişki ise beklenen yönün tersinedir ( $r = -.15, p < .05$ ). Sosyal mesafe ile sosyal inanç boyutları arasındaki ilişkiler ise anlamlılık düzeyine ulaşmamıştır.

Sonuç olarak, değer ve sosyal inanç boyutlarının olumsuz tutum ve sosyal mesafe ile ilişkisi incelendiğinde öz-aşkınlık, öz-genişletim değerlerinin ve sosyal sinizm inancının üç kimlik grubu için de ya beklenen yönde fakat anlamlılık düzeyine ulaşmayan ilişkiler sergilediği ya da bu ilişkilerin bir kısmının beklenen yönde anlamlılık düzeyine ulaştığı görülmüştür. Ana çalışmanın bundan sonraki kısmında istatistiksel olarak beklenen yönde anlamlı ilişkiler sergileyen öz-aşkınlık, öz-genişletim ve sosyal sinizm değişkenleri ideolojik asimetri hipotezi çerçevesinde HAR-mm ve HAZ-mm olarak ele alınacaklardır. Motivasyonel içerikleri sebebiyle öz-aşkınlık değeri HAZ-mm; öz-genişletim ve sosyal sinizm ise HAR-mm olarak incelenecektir.



Tablo 23. Türk, Arap ve Kürt sosyal kimlik grupları için değerler boyutları, sosyal inançlar boyutları, Suriyelilere yönelik olumsuz tutum ve sosyal mesafe değişkenlerine ilişkin Pearson korelasyon analizi bulguları

<i>Değişkenler</i>	Türk Kimlik Grubu					Arap Kimlik Grubu					Kürt Kimlik Grubu				
	1d	2d	3si	4si	5si	1d	2d	3si	4si	5si	1d	2d	3si	4si	5i
Suriyelilere Yönelik Olumsuz Tutum	.16*	-.22**	.23**	-.18**	.10	.03	-.18*	.16*	-.15*	-.04	.30**	-.17**	.16*	-.15*	-.04
Sosyal Mesafe	.13*	-.20**	.15*	-.11	.13*	.13	-.14	.12	-.08	.08	.23**	-.21**	.12	-.08	.08
Öz-Genişletim (1d)	--	-.61**	.40**	-.19**	-.20**	--	-.52**	.25**	-.25**	-.10	--	-.58**	.25**	-.25**	-.10
Öz-Aşkınlık (2d)		--	-.41**	.19**	.14*		--	-.21**	.19*	.25**		--	-.21**	.19	.25*
Sosyal Sinizm (3si)			--	-.45**	-.13*			--	-.24**	-.09			--	-.24**	-.09
Dinsellik (4si)				--	.36**				--	.31*				--	.31**
Çabaya Karşılık Ödül (5si)					--					--					--

$N_{Türk}= 176$ ,  $N_{Arap}= 134$ ,  $N_{Kürt}= 405$ . \* $p < .05$ ; \*\* $p < .01$ . d = değer; si = sosyal inanç.

### 3.3.4. Türk, Arap ve Kürt Sosyal Kimlik Grupları için ideolojik Asimetri Hipotezlerinin Sınanması

İdeolojik asimetri hipotezinin sınanmasına geçmeden önce SBY, HAR-mm ve HAZ-mm, İç Grupla Özdeşleşme Düzeyi, Suriyelilere Yönelik Olumsuz Tutumlar ve Sosyal Mesafe değişkenlerinin her kimlik grubuna ilişkin ortalamaları karşılaştırılacaktır. Daha sonra bu değişkenler arasındaki ilişkiler ayrı ayrı incelenecektir. İdeolojik asimetrinin iki formuyla (eş yönlü ve eş yönsüz ideolojik asimetri) ilişkili hipotezin sınanması sürecinde grupların incelenen değişkenlere ilişkin korelasyon çiftlerinin katsayılarındaki farklılığın anlamlılık düzeyine ulaşip ulaşmadığı çevrim içi bir yazılım (Psychometrica<sup>8</sup>) ile karşılaştırılacaktır (Lenhard ve Lenhard, 2014).

Grupların incelenen değişkenler bakımından ortalamaları, Pillai's trace değerine göre anlamlı farklılıklar sergilemektedir ( $V = .20$ ,  $F_{2,709} = 6.049$ ,  $p < .001$ ,  $\eta^2 = .10$ ). Levene testi sonuçları ( $p < .01$ ) varyansların homojen dağılmadığını gösterdiğinden farklılıkların hangi gruplar arasında gerçekleştiği Games-Howell Post Hoc testi ile incelenmiştir.

SBY değeri bakımından Türk kimlik grubunun Kürt kimlik grubuna göre ( $F_{2,709} = 8.161$ ,  $p < .001$ ,  $\eta^2 = .02$ ); SBY grup-baskınlığı ortalaması bakımından Türk kimlik grubunun Kürt kimlik grubuna göre ( $F_{2,709} = 8.832$ ,  $p < .001$ ,  $\eta^2 = .02$ ) beklenildiği (h.c.1.1) gibi daha yüksek bir ortalamaya sahip olduğu görülmüştür (Tablo 24). Politik muhafazakarlık değeri bakımından Türk ve Arap kimlik grubunun Kürt kimlik grubundan daha yüksek bir ortalamaya sahip olduğu görülmüştür ( $F_{2,709} = 2.413$ ,  $p < .001$ ,  $\eta^2 = .04$ ). Sistemin meşruluğuna ilişkin inançlar bakımından da üç sosyal kimlik grubunun ortalamaları birbirinden anlamlı düzeyde farklılaşmaktadır; bu değişkene ilişkin ortalamalar en yüksek ortalamadan azalana doğru Türk, Arap ve Kürt olarak sıralanmaktadır ( $F_{2,709} = 44.771$ ,  $p < .001$ ,  $\eta^2 = .11$ ). Sistemin meşruluğu ( $F_{2,709} = 38.331$ ,  $p < .001$ ,  $\eta^2 = .10$ ) ve sistemin geçirgenliği değeri bakımından ( $F_{2,709} = 34.251$ ,

---

<sup>8</sup> Psychometrica, bağımsız grupların incelenen değişkenler bakımından korelasyon katsayılarını karşılaştırmayı ve bu karşılaştırmanın anlamlı farklılık sergileyip sergilemediğini tespit etmeyi sağlayan çevrim içi bir yazılımdır (Lenhard ve Lenhard, 2014). Erişim adresi: [www.psychometrica.de](http://www.psychometrica.de)

$p < .001$ ,  $\eta^2 = .09$ ) üç sosyal kimlik grubunun ortalamaları birbirinden anlamlı düzeyde farklılaşmaktadır; bu değişkene ilişkin ortalamalar en yüksek ortalamadan azalana doğru yine Türk, Arap ve Kürt olarak sıralanmaktadır.

Yoksulluğa ve toplumsal karmaşaya dışsal atıf ( $F_{2, 709} = 39.235$ ,  $p < .001$ ,  $\eta^2 = .14$ ) ve ayrımcılık algısı değeri bakımından da ( $F_{2, 709} = 59.859$ ,  $p < .001$ ,  $\eta^2 = .10$ ) üç sosyal kimlik grubunun ortalamaları birbirinden anlamlı düzeyde farklılaşmaktadır; bu değişkene ilişkin ortalamalar en yüksek ortalamadan azalana doğru Kürt, Arap ve Türk olarak sıralanmaktadır.

Türk kimlik grubu, Suriyelilere yönelik olumsuz tutumlar ( $F_{2, 709} = 13.504$ ,  $p < .001$ ,  $\eta^2 = .04$ ) ve sosyal mesafe değeri bakımından ( $F_{2, 709} = 10.172$ ,  $p < .001$ ,  $\eta^2 = .03$ ) Arap ve Kürt kimlik grubuna göre anlamlı düzeyde daha yüksek bir ortalamaya sahiptir.

Tablo 24. Sosyal kimlik gruplarının HAR-mm ve HAZ-mm, İç Grupla Özdeşleşme, Suriyelilere Yönelik tutumlar, Sosyal Mesafe değişkenlerine ilişkin çok değişkenli varyans analizi bulguları

<i>Değişkenler</i>	Sosyal Kimlik Grupları										
	Türk		Arap		Kürt		<i>F</i>	$\eta^2$	<sup>a</sup> Cinsiyet *Sosyal Kimlik		
	$\bar{x}$	<i>SS</i>	$\bar{x}$	<i>SS</i>	$\bar{x}$	<i>SS</i>			<i>F</i>	$\eta^2$	
HAR-mm	SBY	3.14	1.11	2.90	0.92	2.79	0.88	8.161*	0.02	5.008	0.01
	Baskınlık	3.77	1.41	3.42	1.21	3.31	1.23	8.832*	0.02	4.232	0.01
	Eşitliğe Karşıtlık	2.42	1.19	2.30	1.01	1.21	1.08	2.413	0.00	2.679	0.01
	Politik muhafazakarlık	3.75	2.12	3.52	1.99	2.88	1.71	15.306*	0.04	3.498	0.01
	Sistemin Meşruluğuna İlişkin İnançlar	4.23	1.76	3.58	1.31	3.07	1.19	44.771*	0.11	6.361	0.02
	Sistemin Meşruluğu	3.90	2.06	3.12	1.65	2.63	1.35	38.331*	0.10	4.802	0.01
	Sistemin Geçirgenliği	4.67	1.62	4.20	1.28	3.64	1.33	34.251*	0.09	5.755	0.02
	Öz-genişletim	-0.65	0.79	-0.83	0.72	-0.67	0.70	2.600	0.01	0.040	0.00
	Sosyal Sinizm	2.70	0.66	2.79	0.60	2.94	0.63	1.812	0.00	0.204	0.00
HAZ-mm	Öz-aşkınlık	0.44	0.45	0.51	0.38	0.49	0.40	0.484	0.00	1.081	0.00
	Yoksulluğa Dışsal Atıf	2.69	1.63	3.27	1.49	3.84	1.35	39.235*	0.10	1.309	0.00
	Ayrımcılık Algısı	3.14	1.73	3.80	1.78	4.61	1.32	59.859*	0.14	1.980	0.01
İç Grupla Özdeşleşme		3.52	1.27	3.31	1.01	3.37	0.95	1.917	0.01	0.172	0.00
Suriyelilere Yönelik Tutum		2.97	1.01	2.63	0.81	2.60	0.68	13.504*	0.04	2.63	0.01
Sosyal Mesafe		3.00	1.28	2.61	1.08	2.57	1.08	10.172*	0.03	2.401	0.01

$N_{Türk} = 176$ ,  $N_{Arap} = 131$ ,  $N_{Kürt} = 405$ . \*  $p < .05$ ; \*\*  $p < .01$ . Kısaltmalar: HAR-mm: Hiyerarşi artırıcı meşrulaştırıcı mitler; HAZ-mm: Hiyerarşi azaltıcı meşrulaştırıcı mitler; SBY: Sosyal Baskınlık Yönelimi. <sup>a</sup>Cinsiyet kategorisi ve sosyal kimlik kategorisine ilişkin Faktöriyel MANOVA değerleri ( $F/\eta^2$ ) son sütunda verilmiştir.

Sosyal kimlik grubu düzeyinde gruplar arası karşılaştırmada anlamlı farklılık gösteren değişkenlere ilişkin ortalamalar Şekil 18’de verilmiştir.

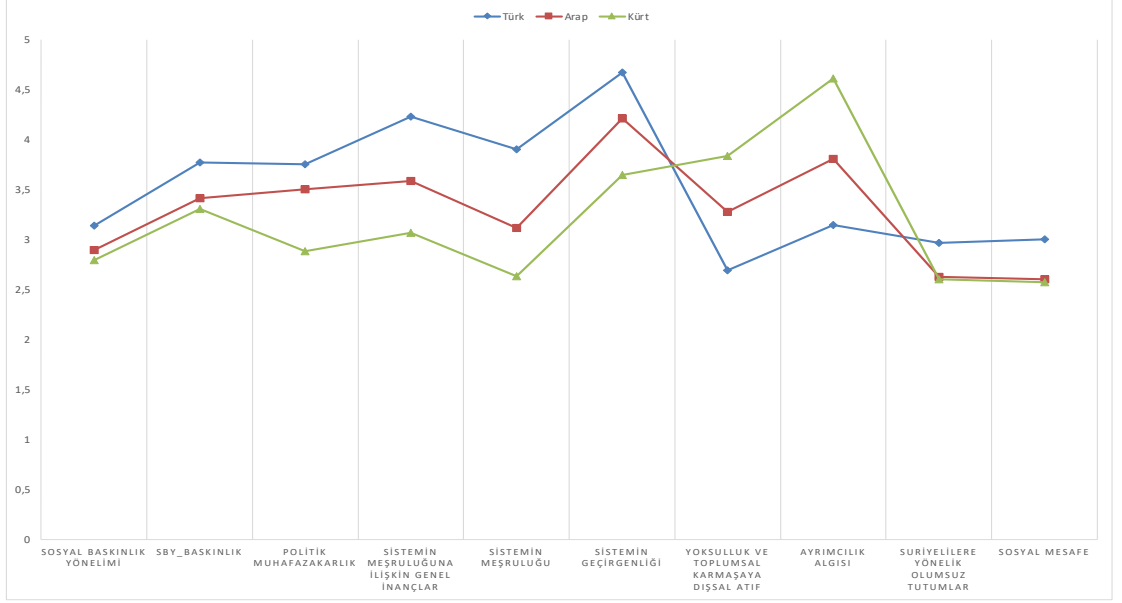

Şekil 18. Sosyal kimlik grupları düzeyinde ortalamaları anlamlı olarak farklılaşan değişkenlere ilişkin çizgi grafiği

Son olarak Faktöriyel MANOVA ile sosyal kimlik kategorileri ile cinsiyet kategorilerinin etkileşiminin ortalamalar bakımından etkisine bakılmıştır. Pillai's trace değerine göre cinsiyet kimliği ve sosyal kimlik etkileşiminde değişkenlere ilişkin ortalamalarda anlamlı farklılıklar gerçekleşmemiştir ( $V = .05$ ,  $F_{2,706} = 1.386$ ,  $p = .09$ ,  $\eta^2 = .02$ ).

Cinsiyet kimliği ve sosyal kimlik grubu etkileşimi ile ilişkili değişken ortalamalarının çizgi grafikleri Şekil 19'da sunulmuştur. Çizgi grafiklerinde değişken ortalamalarının yüksekten düşüğe ve düşüğe yükseğe sıralamasının Türk, Arap, Kürt ya da Kürt, Arap, Türk şeklinde dizildiği gözlenmiştir. Özellikle HAR-mm ve HAZ-mm değişkenlerindeki bu sıralamanın grupların toplumsal statüdeki konumundan kaynaklandığı düşünülmektedir.

Şekil 19. Cinsiyet\*Sosyal Kimlik Etkileşimine İlişkin İncelenen Değişkenlerin Çizgi Grafikleri  
Hiyerarşi Artırıcı Meşrulaştırıcı Mitler

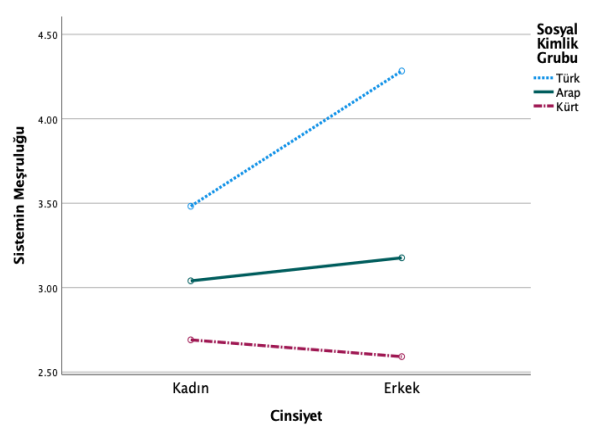
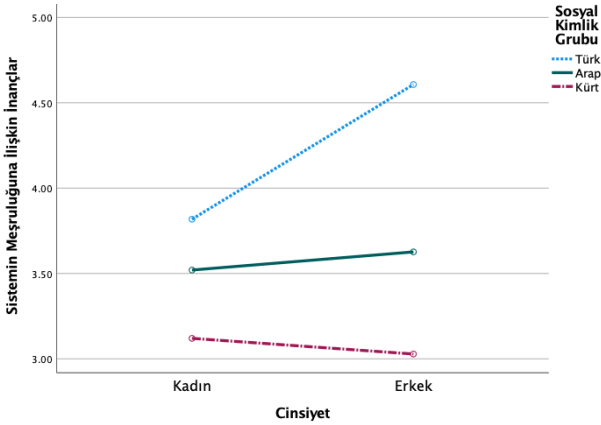
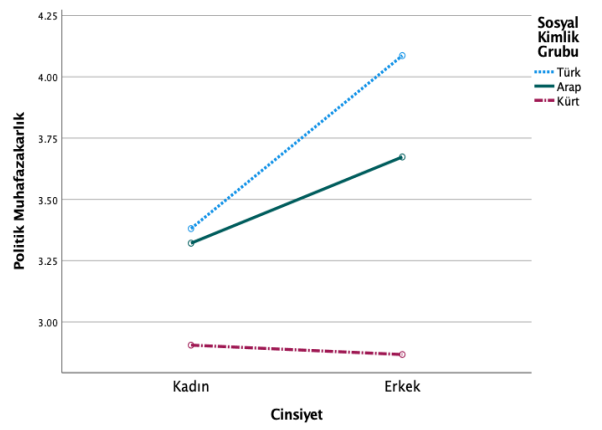
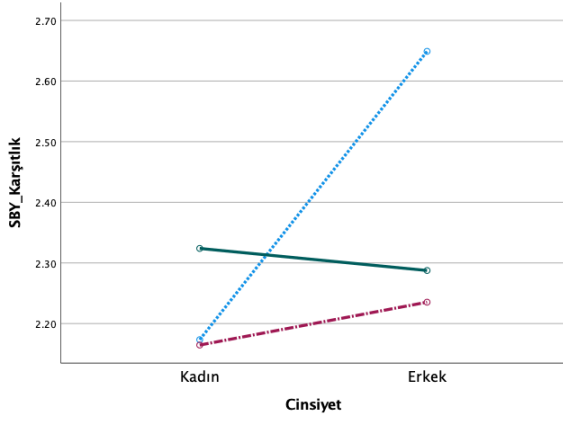
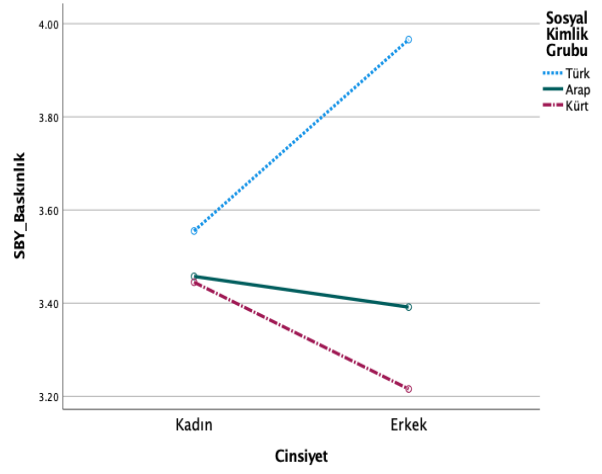
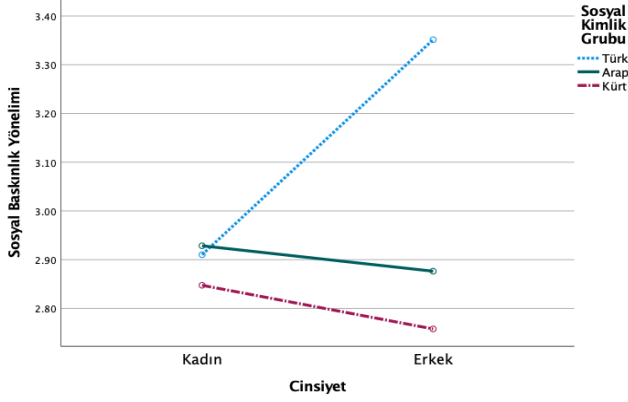

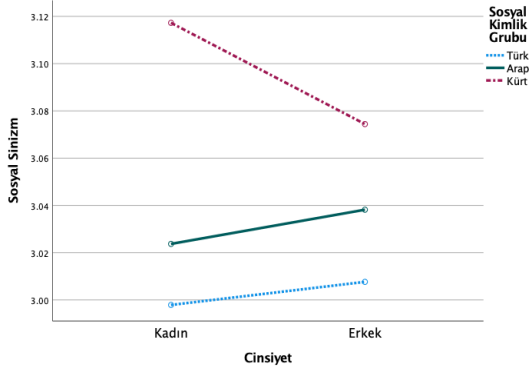
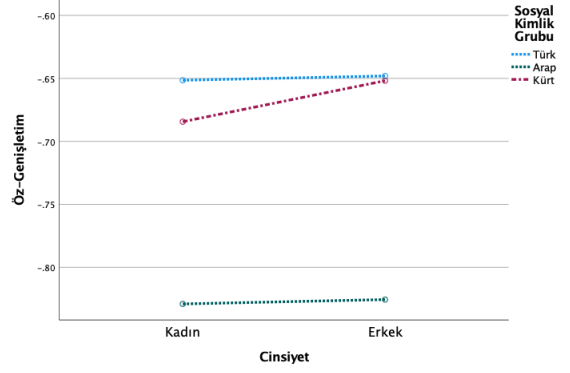
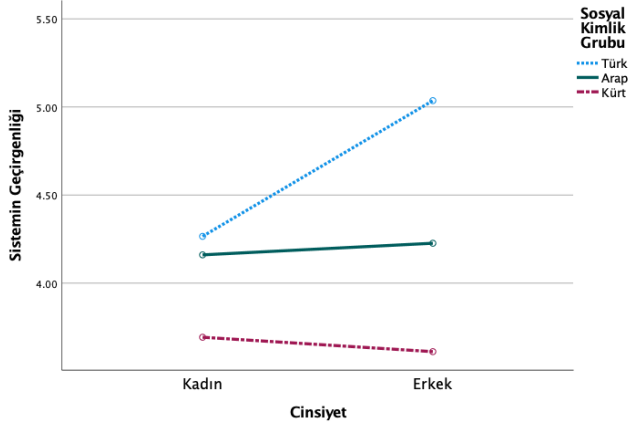

### Hiyerarşi Azaltıcı Meşrulaştırıcı Mitler

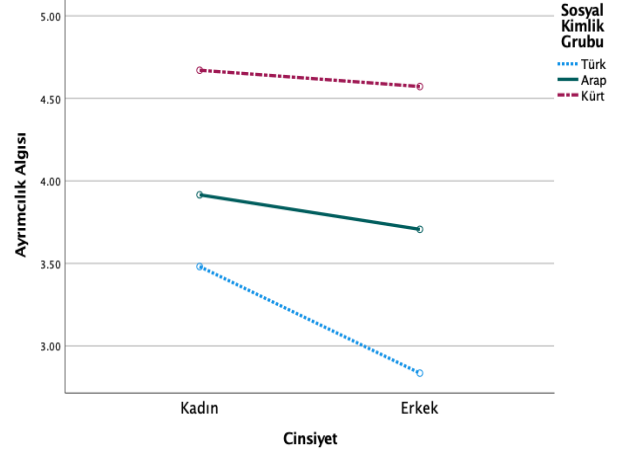
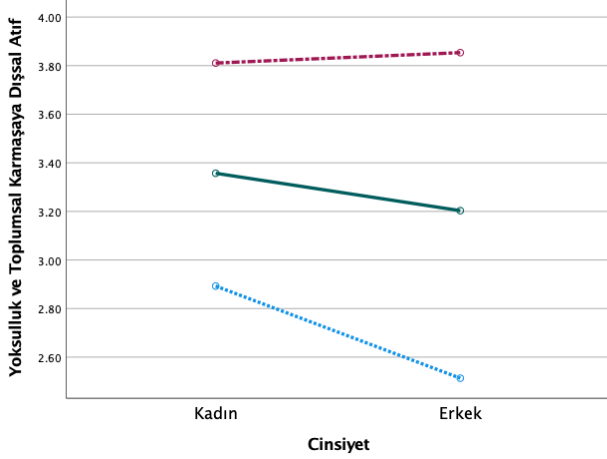

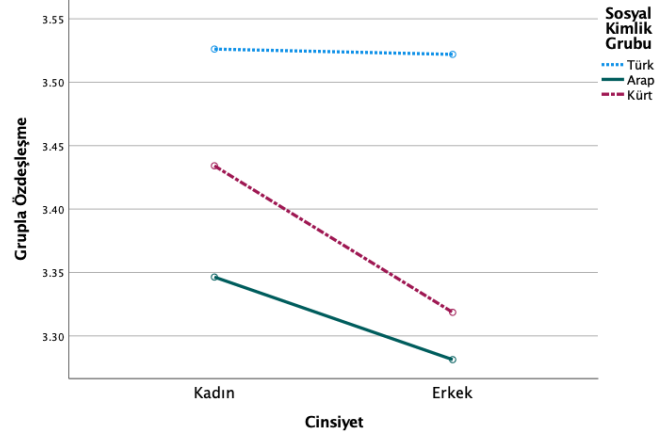
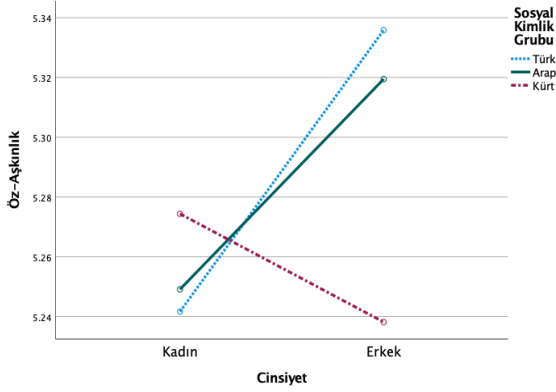

### Olumsuz Tutum ve Sosyal Mesafe

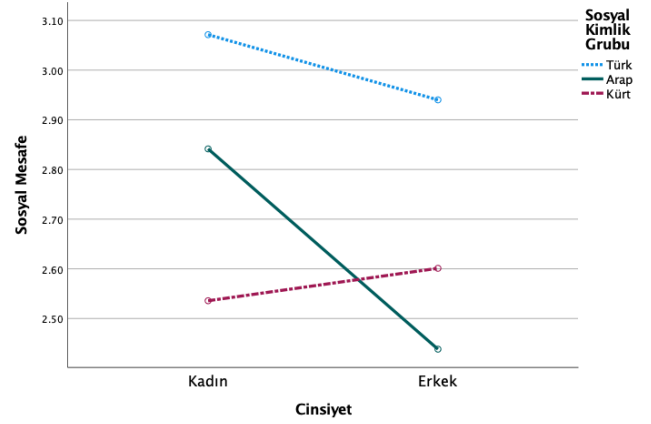
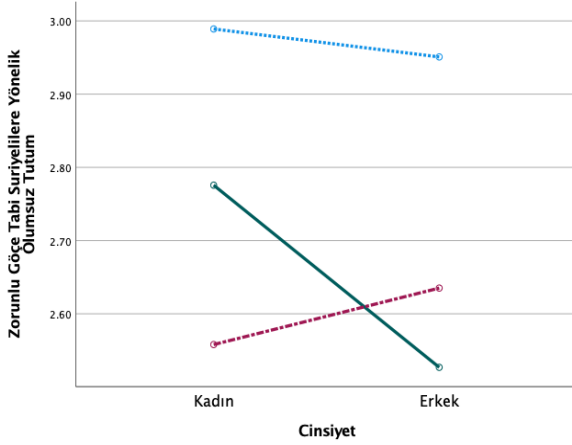

### 3.3.5. İdeolojik Asimetri Hipotezi Sınamasında İncelenen Değişkenler Arasındaki İlişkiler

İdeolojik asimetri hipotezi ile ilişkili savlar sınanmadan önce Suriyelilere yönelik olumsuz tutum ve sosyal mesafe arasındaki ilişkinin grup düzeyinde farklılaşp farklılaşmadığının da incelenmesi amaçlanmıştır. Bu amaç doğrultusunda grup düzeyinde incelenen korelasyon katsayıları incelenmiştir. Olumsuz tutum ve sosyal mesafe arasındaki ilişki 715 katılımcıyla grup düzeyinde incelenmiştir ve bu ilişkinin Türk kimlik grubu için  $r = .90$  ( $p < .01$ ) (Tablo 25), Arap kimlik grubu için  $r = .78$  ( $p < .01$ ) (Tablo 26) ve Kürt örneklem grubu için  $r = .71$  ( $p < .01$ ) (Tablo 27) olduğu görülmüştür.

Sosyal kimlik gruplarının örneklem büyüklükleri eşit olmadığı için tesadüfi bir örneklem oluşturulmuş ve bu örneklem için de olumsuz tutum ve sosyal mesafe



arasındaki ilişki incelenmiştir. Tesadüfi atama ile oluşturulmuş bir örneklem grubunda gözlenecek korelasyon katsayılarını geniş örnekleme gözlenen korelasyonlar ile karşılaştırmak grup düzeyindeki olası farklılaşmanın daha net görülmesini sağlayacaktır. Böylece tesadüfi atama ile oluşturulan örneklem için de olumsuz tutum ve sosyal mesafe arasındaki ilişki incelenmiştir. Bu amaçla 715 katılımcı içerisinde tesadüfi atama ile her kimlik grubu için 40'ar kişi olmak üzere toplam 120 katılımcı seçilmiş; bu katılımcılar için bütün değişkenlere ilişkin hesaplanan korelasyon analizi bulguları Tablo 36'da (Ek 4) verilmiştir. Buna göre olumsuz tutum ile sosyal mesafe arasındaki ilişki seçkisiz biçimde oluşturulmuş bu örnekleme .80'dir ( $p < .01$ ). Bulgular, tesadüfi atama ile oluşturulan örneklem grubu için ve kimlik gruplarında ayrı ayrı hesaplanan olumsuz tutum ve sosyal mesafe arasındaki pozitif yönlü ilişkilerin birbirlerinden farklı büyüklüklerde olduğunu göstermektedir. Başka bir deyişle, hesaplanan korelasyon katsayılarının hacimleri kimlik gruplarının toplumsal statüleriyle tutarlı biçimde, Türk örnekleminde en yüksek düzeyde, Arap ve Kürt örneklemlerinde ise daha düşük düzeydedir.

Bir sonraki kısımda ideolojik asimetri hipotezi sınanırken incelenecek değişkenlere ilişkin grup düzeyindeki korelasyon analizi bulguları da Tablo 25, 26 ve 27'de gösterilmiştir.

Tablo 25. Türk kimlik grubu için değerler boyutları, sosyal inançlar boyutları, sby, hiyerarşi çoğaltan, hiyerarşi azaltan, grupla özdeşleşme ve Suriyelilere yönelik olumsuz tutum değişkenlerine ilişkin Pearson korelasyon analizi bulguları

<i>Değişkenler</i>	2d	3d	4d	5si	6si	7si	8Hç	9Hç	10Hç	11Hç	12Hç	13Hç	14Hç	15Hç	16Ha	17Ha	18	19	20
Yeniliğe Açıklık (1d)	.14*	-.66**	-.56**	.23**	-.31**	-.15*	.11	.13*	.04	-.16*	-.03	-.03	-.02	.23**	.12	.07	.05	.14*	.10
Öz Genişletim (2d)	--	-.64**	-.61**	.40**	-.19**	-.19**	.21**	.16*	.20**	-.02	.09	.10	.07	.24**	.08	.07	.13*	.16*	.13*
Muhafazacılık (3d)		--	.35**	-.30**	.34**	.23**	-.11	-.12	-.06	.23**	.03	.03	.02	-.27**	-.18**	-.15*	-.03	-.12	-.06
Öz Aşkınlık (4d)			--	-.41**	.19*	.14*	-.26**	-.22**	-.23**	-.06	-.12	-.13*	-.09	-.24**	-.02	.01	-.19**	-.22**	-.20**
Sosyal Sinizm (5si)				--	-.45**	-.13*	.23**	.37**	.18**	-.12	-.07	-.04	-.10	.32**	.15*	.13*	.13*	.23**	.15*
Dinsellik (6si)					--	.36**	-.07	.36**	-.08	.34**	.10	.09	.10	-.29**	-.24**	-.20**	.02	-.18**	-.11
Çabaya Karşılık ödül (7si)						--	-.11	-.03	-.18**	.05	.15	.13	.13	.10	-.37**	-.25**	.13*	.10	.13*
Sosyal Baskınlık (8Hç)							--	.89**	.79**	.35**	.52**	.57**	.33**	.04	-.29**	-.34**	.44**	.52**	.49**
Baskınlık (9Hç)								--	.43**	.36**	.49**	.55**	.29**	-.02	-.32**	-.34**	.45**	.53**	.51**
Eşitliğe Karşıtlık (10Hç)									--	.22**	.37**	.39**	.27**	.11	-.13*	-.22**	.26**	.31**	.28**
Politik Muhafazakarlık (11Hç)										--	.53**	.52**	.45**	-.13*	-.32**	-.38**	.32**	.05	.00
Sistemin Meşruluğuna İlişkin İnançlar (12Hç)											--	.96**	.90**	-.16*	-.59**	-.67**	.59**	.43**	.40**
Sistemin Meşruluğu (13Hç)												--	.75**	-.15*	-.59**	-.66**	.60**	.44**	.41**
Sistemin Geçirgenliği (14Hç)													--	-.15*	-.50**	-.58**	.48**	.34**	.31**
Yoksulluğa İçsel Atıf (15Hç)														--	.44**	.28**	-.04	-.04	-.15*
Yoksulluğa Dışsal Atıf (16Ha)															--	.72**	-.49**	-.36**	-.42**
Ayrımcılık Algısı (17Ha)																--	-.50**	-.40**	-.41**
Grupla Özdeşleşme (18)																	--	.46**	.41**
Suriyelilere Yönelik Olumsuz Tutum (19)																		--	.90**
Sosyal Mesafe (20)																			--

$N_{Türk} = 176$ . \* $p < .05$ ; \*\* $p < .01$ . d = değer; si = sosyal inanç; Hç = hiyerarşi çoğaltıcı; Ha = hiyerarşi azaltıcı; SBY = sosyal baskınlık yönelimi

Tablo 26. Arap kimlik grubu için değerler boyutları, sosyal inançlar boyutları, sby, hiyerarşi çoğaltan, hiyerarşi azaltan, grupla özdeşleşme ve Suriyelilere yönelik olumsuz tutum değişkenlerine ilişkin Pearson korelasyon analizi bulguları

<i>Değişkenler</i>	2d	3d	4d	5si	6si	7si	8Hç	9Hç	10Hç	11Hç	12Hç	13Hç	14Hç	15Hç	16Ha	17Ha	18	19	20
Yeniliğe Açıklık (1d)	-.08	-.55**	-.43**	-.05	-.34**	.09	.01	-.01	.04	.01	.06	.03	.09	.16*	.00	-.06	.18*	.23**	.07
Öz Genişletim (2d)	--	-.57**	-.52**	.25**	-.25**	-.10	.17*	.18*	.09	-.06	.06	.05	.07	.23**	.03	-.00	.04	.03	.13
Muhafazacılık (3d)		--	.18*	-.05	.45**	-.01	.11	.06	.13	.11	.02	.03	-.00	-.17*	-.06	-.04	-.04	-.12	-.09
Öz Aşkınlık (4d)			--	-.21**	.19*	.25**	-.39**	-.30**	-.34**	-.08	-.18*	-.14	-.21**	-.29**	.03	.13	-.22**	-.18**	-.14
Sosyal Sinizm (5si)				--	-.24**	-.09	.34**	.41**	.07	.09	.05	.05	.06	.34**	.02	.04	.05	.16*	.12
Dinsellik (6si)					--	.31**	-.01	-.01	-.00	.19*	.13	.12	.10	-.22**	-.18*	-.14	.07	-.14	-.08
Çabaya Karşılık ödül (7si)						--	-.17*	.06	-.39**	.07	-.11	-.08	-.14	-.05	.08	.13	-.08	-.04	.08
Sosyal Baskınlık (8Hç)							--	.88**	.75**	.38**	.37**	.36**	.27**	.23**	-.10	-.17*	.13	.22**	.24**
Baskınlık (9Hç)								--	.35**	.46**	.33**	.32**	.25**	.24**	-.11	-.14	.11	.23**	.25**
Eşitliğe Karşıtlık (10Hç)									--	.11	.27**	.27**	.18*	.11	-.04	-.15*	.11	.10	.13
Politik Muhafazakarlık (11Hç)										--	.41**	.42**	.26**	.09	-.23**	-.26**	.23**	.18*	.09
Sistemin Meşruluğuna İlişkin İnançlar (12Hç)											--	.93**	.79**	.00	-.52**	-.74**	.31**	.30**	.20**
Sistemin Meşruluğu (13Hç)												--	.51**	.02	-.46**	-.67**	.32**	.32**	.24**
Sistemin Geçirgenliği(14Hç)													--	-.02	-.45**	-.63**	.19*	.16*	.08
Yoksulluğa İçsel Atıf (15Hç)														--	.25**	.09	.10	.00	-.02
Yoksulluğa Dışsal Atıf (16Ha)															--	.63**	-.25**	-.21**	-.10
Ayrımcılık Algısı (17Ha)																--	-.31**	-.25**	-.15*
Grupla Özdeşleşme (18)																	--	.26**	.17*
Suriyelilere Yönelik Olumsuz Tutum (19)																		--	.78**
Sosyal Mesafe (20)																			--

$N_{Arap} = 134$ . \* $p < .05$ ; \*\* $p < .01$ . d = değer; si = sosyal inanç; Hç = hiyerarşi çoğaltıcı; Ha = hiyerarşi azaltıcı; SBY = sosyal baskınlık yönelimi

Tablo 27. Kürt kimlik grubu için değerler boyutları, sosyal inançlar boyutları, sby, hiyerarşi çoğaltan, hiyerarşi azaltan, grupla özdeşleşme ve Suriyelilere yönelik olumsuz tutum değişkenlerine ilişkin Pearson korelasyon analizi bulguları

<i>Değişkenler</i>	2d	3d	4d	5si	6si	7si	8Hç	9Hç	10Hç	11Hç	12Hç	13Hç	14Hç	15Hç	16Ha	17Ha	18	19	20
Yeniliğe Açıklık (1d)	-.06	-.65**	-.28**	.10*	-.35**	-.19**	.07	.06	.04	-.18**	-.07	-.08*	-.04	.13**	.14**	.08	-.03	.07	.05
Öz Genişletim (2d)	--	-.43**	-.58**	.24**	-.15**	-.05	.26**	.21**	.21**	.01	.09*	.10*	.05	.14**	-.01	-.09*	-.02	.30**	.23**
Muhafazacılık (3d)		--	.02	-.15**	.53**	.25**	-.03	-.02	-.03	.24**	.14**	.13**	.10*	-.18**	-.16**	-.12**	.03	-.22**	-.11*
Öz Aşkınlık (4d)			--	-.23**	-.07	-.02	-.36**	-.30**	-.26**	-.11*	-.20**	-.20**	-.14**	-.09*	.06	.17**	.03	-.17**	-.21**
Sosyal Sinizm (5si)				--	-.33**	-.09*	.28**	.39**	.03	.18**	.14**	.17**	.06	.35**	.18**	-.09*	.18**	.29**	.15**
Dinsellik (6si)					--	.33**	-.01	-.00	-.01	.10*	.05	.07	.01	-.32**	-.19**	-.07	-.02	-.27**	-.16**
Çabaya Karşılık ödül (7si)						--	-.01	.15**	-.11*	.03	-.06	-.07	.01	-.18**	-.08*	.01	.15**	-.07	-.03
Sosyal Baskınlık (8Hç)							--	.83**	.75**	.25**	.34**	.38**	.19**	.26**	.00	-.20**	.09*	.25**	.17**
Baskınlık (9Hç)								--	.27**	.25**	.30**	.34**	.16**	.18**	.02	-.18**	.18**	.21**	.12**
Eşitliğe Karşıtlık (10Hç)									--	.14**	.23**	.26**	.13**	.25**	-.03	-.14**	-.06	.19**	.16**
Politik Muhafazakarlık (11Hç)										--	.36**	.35**	.27**	.07	-.15**	-.29**	.10*	.03	.04
Sistemin Meşruluğuna İlişkin İnançlar (12Hç)											--	.92**	.84**	.06	-.27**	-.62**	.11*	.11*	.08*
Sistemin Meşruluğu (13Hç)												--	.56**	.12**	-.24**	-.58**	.09*	.14**	.12**
Sistemin Geçirgenliği (14Hç)													--	-.03	-.24**	-.52**	.10*	.04	.01
Yoksulluğa İçsel Atıf (15Hç)														--	.43**	.04	.15**	.33**	.16**
Yoksulluğa Dışsal Atıf (16Ha)															--	.44**	.04	.13**	-.07
Ayrımcılık Algısı (17Ha)																--	.02	-.11*	-.11*
Grupla Özdeşleşme (18)																	--	.07	.03
Suriyelilere Yönelik Olumsuz Tutum (19)																		--	.71**
Sosyal Mesafe (20)																			--

$N_{Kürt} = 405$ . \* $p < .05$ ; \*\* $p < .01$ . d = değer; si = sosyal inanç; Hç = hiyerarşi çoğaltıcı; Ha = hiyerarşi azaltıcı; SBY = sosyal baskınlık yönelimi

### *3.3.6. İdeolojik Asimetri Hipotezini Sınamak İçin İncelenen Değişkenlerin Korelasyon Katsayılarının Karşılaştırılması*

HAR-mm, HAZ-mm, SBY, iç grupla özdeşleşme, Suriyelilere yönelik olumsuz tutumlar ve sosyal mesafe değişkenleri ile elde edilen korelasyon katsayılarının her kimlik grubu için anlamlı farklılık gösterip göstermediği karşılaştırılmıştır.

#### *3.3.6.1. Sosyal kimlik grupları için oluşturulan eş-yönlü asimetri hipotezlerinin sınanması.*

Eş-yönlü asimetri hipotezlerinin sınındığı bu kısımda SBY ve HAR-mm arasındaki ilişkiler sosyal kimlik grupları düzeyinde değerlendirilmiştir. Eş-yönlü asimetride SBY ile HAR-mm arasındaki ilişkilerin pozitif yönde olması ve bu ilişkilerin düşük statülü grupla karşılaştırıldığında yüksek statülü grupta anlamlı düzeyde daha yüksek olması beklenir. Yüksek statülü kimlik grubu olan Türk kimlik grubunun korelasyon katsayıları, gruplar arası farklılıkları görebilmek için düşük statülü kimlik gruplarından önce Arap kimlik grubunun ve daha sonra da Kürt kimlik grubunun korelasyon katsayıları ile karşılaştırılmıştır (bkz., Tablo 28, 29). Ayrıca SBY ve HAZ-mm değişkenleri arasındaki korelasyon katsayılarına ilişkin gruplar arası farklılıkları görebilmek için de HAZ-mm değişkenleri ile oluşturulan korelasyon çiftlerine Tablo 28, 29'da yer verilmiştir.

*Türk ve Arap sosyal kimlik grubu karşılaştırması.* Eş-yönlü asimetri hipotezinin sınanmasında karşılaştırılan üç korelasyon çifti (SBY'nin sistemin meşruluğu, Suriyelilere yönelik olumsuz tutum, sosyal mesafe ile ilişkisi) beklenen yöndedir ve bu ilişkiler Türk ve Arap kimlik grupları için anlamlı düzeyde farklılaşmaktadır (bkz., Tablo 28). Dolayısıyla Türk ve Arap sosyal kimlik grubu kıyaslamaları için eş-yönlü asimetri hipotezi kısmen desteklenmiştir.

Tablo 28. Türk ve Arap sosyal kimlik gruplarında SBY'nin meşrulaştırıcı mitler, iç grupla özdeşleşme ve Suriyelilere yönelik olumsuz tutum ile arasındaki korelasyon katsayılarının karşılaştırılmasına ilişkin bulgular

		Türk	Arap	Z
<b>Değişkenler</b>				
HAR-mm	Politik Muhafazakarlık	.35	.38	-0.299
	Sistemin Meşruluğuna İlişkin İnançlar	.52	.37	1.623
	Sistemin Meşruluğu	.57	.36	2.337*
	Sistemin Geçirgenliği	.33	.27	0.57
	Öz-Genişletim	.21	.17	0.358
	Sosyal Sinizm	.23	.34	-1.035
HAZ-mm	Yoksulluğa Dışsal Atf	-.29	-.10	-1.712*
	Ayrımcılık Algısı	-.34	-.17	-1.575
	Öz-Aşkınlık	-.26	-.39	1.258
İç Grupla Özdeşleşme		.44	.13	2.948**
Suriyelilere Yönelik Olumsuz Tutum		.52	.22	3.045**
Sosyal Mesafe		.49	.24	2.515**

$N_{Türk} = 176$ ,  $N_{Arap} = 134$ . \*  $p < .05$ ; \*\*  $p < .01$ . Kısaltmalar: HAR-mm: Hiyerarşi artırıcı meşrulaştırıcı mitler; HAZ-mm: Hiyerarşi azaltıcı meşrulaştırıcı mitler; SBY: Sosyal Baskınlık Yönelimi.

*Türk ve Kürt sosyal kimlik grubu karşılaştırması.* Türk ve Kürt kimlik gruplarının karşılaştırılması sürecinde anlamlılık düzeyine ulaşan korelasyon çiftleri Türk ve Arap örnekleme karşılaştırmasına göre daha fazladır. Eş-yönlü asimetri için SBY ile ilişkisi bakımından karşılaştırılan korelasyon çiftlerinde beklenen yönde anlamlılık düzeyine ulaşan değişkenler sistemin meşruluğuna ilişkin inançlar, sistemin meşruluğu, sistemin geçirgenliği, Suriyelilere yönelik olumsuz tutum ve sosyal mesafedir (bkz., Tablo 29). Dolayısıyla Türk ve Kürt kimlik grupları için eş-yönlü asimetri hipotezi desteklenmiştir.

Tablo 29. Türk ve Kürt sosyal kimlik gruplarında SBY'nin meşrulaştırıcı mitler, iç grupla özdeşleşme ve Suriyelilere yönelik olumsuz tutum ile arasındaki korelasyon katsayılarının karşılaştırılmasına ilişkin bulgular

		Türk	Kürt	Z
<b>Değişkenler</b>				
HAR-mm	Politik Muhafazakarlık	.35	.25	1.21
	Sistemin Meşruluğuna İlişkin İnançlar	.52	.34	2.444**
	Sistemin Meşruluğu	.57	.38	2.722**
	Sistemin Geçirgenliği	.33	.19	1.655*
	Öz-Genişletim	.21	.26	-0.582
	Sosyal Sinizm	.23	.28	-0.588
HAZ-mm	Yoksulluğa Dışsal Atf	-.29	.00	-
	Ayrımcılık Algısı	-.34	-.20	-1.665*

	Öz-Aşkılık		
İç Grupla Özdeşleşme	.44	-.26	1.218
Suriyelilere Yönelik Olumsuz Tutum	.52	-.36	4.201**
Sosyal Mesafe	.49	.17	3.529**

$N_{Türk}= 176$ ,  $N_{Kürt}= 405$ . \*  $p < .05$ ; \*\*  $p < .01$ . Kısaltmalar: HAR-mm: Hiyerarşi artırıcı meşrulaştırıcı mitler; HAZ-mm: Hiyerarşi azaltıcı meşrulaştırıcı mitler; SBY: Sosyal Baskınlık Yönelimi.

Özetle, Türk kimlik grubu için SBY ve HAR-mm arasında oluşturulan korelasyon çiftleri hem Arap hem de Kürt kimlik grubunun korelasyon çiftleri ile karşılaştırıldığında elde edilen anlamlı farklılıklar eş-yönlü asimetrisinin incelenen gruplar için geçerli olduğunu desteklemektedir. Öte yandan öz-genişletim, öz-aşkılık ve sosyal sinizm ile ilişkili korelasyon katsayıları da hem Türk ve Arap karşılaştırmasında hem de Türk ve Kürt karşılaştırmasında ne yön olarak ne de anlamlılık düzeyleri açısından farklılıklar göstermiştir.

### 3.3.6.2. İdeolojik asimetri hipotezinde iç grupla özdeşleşmenin düşük statülü kimlik grupları için ayırıcı etkisi: eş-yönsüz asimetri.

İdeolojik asimetri hipotezi eş-yönsüz asimetriye göre sınımlanırken iç grupla özdeşleşme düzeyi ile HAR-mm ve Suriyelilere yönelik olumsuz tutumlar, sosyal mesafe arasındaki korelasyonların yüksek statülü gruplar için pozitif yönde; düşük statülü gruplar için negatif yönde olması beklenir. Eş-yönsüz asimetrisinin ikinci tür hipotezi, HAZ-mm ile ilişkilidir. Buna göre iç grupla özdeşleşme ve HAZ-mm değişkenleri arasındaki ilişki yüksek statülü grup için negatif yönde, düşük statülü gruplar için ise pozitif yönde olmalıdır.

*Türk ve Arap sosyal kimlik grubu karşılaştırması.* İç grupla özdeşleşme ve HAR-mm ile oluşturulan korelasyon çiftleri her iki kimlik grubu için de pozitif yöndedir. Dolayısıyla eş-yönsüz asimetrisinin HAR-mm ile ilişkili öngörüsü bu gruplar için desteklenmemiştir. Bulgular Türk ve Arap kimlik grubu karşılaştırmalarında beş korelasyon çiftinin (iç grupla özdeşleşme ile SBY, sistemin, meşruluğu, sistemin geçirgenliği, olumsuz tutum, sosyal mesafe) pozitif yönde ve anlamlı düzeyde farklılaştığını ortaya koymaktadır (Tablo 30). Ayrıca, iç grupla özdeşleşme ve HAZ-mm arasındaki ilişki ile karakterize edilen eş-yönsüz asimetrisinin desteklenmediği ve bu kimlik grupları için HAZ-mm ile

oluşturulan korelasyon çiftlerinin eş-yönlü asimetri eğilimi sergilediği (yani, her iki grup için de aynı yönde olduğu) görülmüştür.

Sonuç olarak, eş-yönsüz asimetride düşük statülü ve yüksek statülü gruplar için oluşturulan korelasyonların ters yönlü olması beklenir. Fakat Arap kimlik grubunun korelasyon çiftleri Türk kimlik grubunun korelasyon çiftlerinden anlamlı düzeyde farklılaşsa da korelasyon çiftlerinin yönü aynı olmuştur.

Tablo 30. Türk ve Arap sosyal kimlik gruplarının iç grupla özdeşleşme ile SBY, hiyerarşi artırıcı meşrulaştırıcı mitler ve Suriyelilere yönelik olumsuz tutum arasındaki korelasyon katsayılarının karşılaştırılmasına ilişkin bulgular

		Türk	Arap	Z
<b><i>Değişkenler</i></b>				
HAR-mm	Sosyal Baskınlık Yönelimi	.44	.13	2.948**
	Politik Muhafazakarlık	.32	.23	0.841
	Sistemin Meşruluğuna İlişkin İnançlar	.59	.31	3.083**
	Sistemin Meşruluğu	.60	.32	3.121**
	Sistemin Geçirgenliği	.48	.19	2.855**
	Öz-genişletim	.13	.04	0.783
HAZ-mm	Sosyal Sinizm	.13	.05	0.697
	Yoksulluğa Dışsal Atıf	-.49	-.25	-2.423**
	Ayrımcılık Algısı	-.50	-.31	-1.975*
	Öz-Aşkınlık	-.22	-.22	0
Suriyelilere Yönelik Olumsuz Tutum		.46	.26	1.996*
Sosyal Mesafe		.41	.17	2.279*

$N_{Türk} = 176$ ,  $N_{Arap} = 134$ . \*  $p < .05$ ; \*\*  $p < .01$ . Kısaltmalar: HAR-mm: Hiyerarşi artırıcı meşrulaştırıcı mitler; HAZ-mm: Hiyerarşi azaltıcı meşrulaştırıcı mitler; SBY: Sosyal Baskınlık Yönelimi.

*Türk ve Kürt sosyal kimlik grubu karşılaştırması.* Türk ve Kürt kimlik grubu karşılaştırıldığında ise iç grupla özdeşleşme ile ilişkisi üzerinden oluşturulan altı korelasyon çifti (SBY, politik muhafazakarlık, sistemin meşruluğu, sistemin geçirgenliği, olumsuz tutum, sosyal mesafe) pozitif yönde ve anlamlı düzeyde farklılaşmaktadır (Tablo 31). Türk ve Arap kimlik grupları arasındaki kıyaslamalarda olduğu gibi HAR-mm ve iç grupla özdeşleşme arasındaki ilişkiler her iki kimlik grubunda da pozitif yönde olmuş ve korelasyon çiftleri eş-yönlü asimetri eğilimi göstermiştir. Fakat iç grupla özdeşleşme ve öz-genişletim arasındaki ilişki Türk kimlik grubu için negatif yönde iken Kürt kimlik grubu için pozitif yönde olmuştur ve anlamlılık düzeyine ulaşmış olan bu korelasyon çiftleri için eş-yönsüz asimetri kısmen desteklenmiştir.

Öte yandan, HAZ-mm ve iç grupla özdeşleşme değişkenleri ile oluşturulan korelasyon çiftleri için eş-yönsüz asimetri desteklenmiştir. Buna göre Türk kimlik grubu için HAZ-



mm (yoksulluğa dışsal atıf, ayrımcılık algısı ve öz-aşkınlık) ve iç grupla özdeşleşme değişkenleri arasındaki ilişki negatif iken Kürt kimlik grubunda ise pozitiftir; bu korelasyon çiftleri arasındaki fark anlamlılık düzeyine ulaşmıştır. Dolayısıyla, HAZ-mm ve iç grupla özdeşleşme arasındaki ilişkiler ile karakterize edilen eş-yönsüz asimetri Türk ve Kürt kimlik grubu için desteklenmiştir.

Tablo 31. Türk ve Kürt sosyal kimlik gruplarının iç grupla özdeşleşme ile SBY, hiyerarşi artırıcı meşrulaştırıcı mitler ve Suriyelilere yönelik olumsuz tutum arasındaki korelasyon katsayılarının karşılaştırılmasına ilişkin bulgular

		Türk	Kürt	Z
<i>Değişkenler</i>				
HAR-mm	Sosyal Baskınlık Yönelimi	.44	.09	4.201**
	Politik Muhafazakarlık	.32	.10	2.544**
	Sistemin Meşruluğuna İlişkin İnançlar	.59	.11	6.238**
	Sistemin Meşruluğu	.60	.09	6.631**
	Sistemin Geçirgenliği	.48	.10	4.648**
	Öz-genişletim	.13	-.02	1.658*
HAZ-mm	Sosyal Sinizm	.13	.18	-0.564
	Yoksulluğa Dışsal Atıf	-.49	.04	-5.099**
	Ayrımcılık Algısı	-.50	.02	-6.261**
	Öz-Aşkınlık	-.22	.03	-2.79**
Suriyelilere Yönelik Olumsuz Tutum		.46	.07	4.698**
Sosyal Mesafe		.41	.03	4.461**

$N_{Türk} = 176$ ,  $N_{Kürt} = 405$ . \*  $p < .05$ ; \*\*  $p < .01$ . Kısaltmalar: HAR-mm: Hiyerarşi artırıcı meşrulaştırıcı mitler; HAZ-mm: Hiyerarşi azaltıcı meşrulaştırıcı mitler; SBY: Sosyal Baskınlık Yönelimi.

### 3.3.7. Suriyelilere Yönelik Olumsuz Tutumların ve Sosyal Mesafenin Tahminine İlişkin Analizler

SBK temelinde incelenen değişkenler ile Suriyelilere yönelik olumsuz tutumlar ve sosyal mesafe arasındaki ilişkilerin çoğunluğu beklenen yönde ve anlamlıdır (bkz., Tablo 28, 29, 30, 31). Dolayısıyla olumsuz tutumların ve sosyal mesafenin tahmin edilmesinde HAR-mm, HAZ-mm, SBY ve içi grupla özdeşleşme değişkenlerinin yordayıcı etkisine grup düzeyinde bakmak söz konusu gruplar arasındaki tutum ve davranışsal niyet farklılıklarını anlamada öngörü sağlayacaktır.

Bu kısımda her bir kimlik grubu için HAR-mm, HAZ-mm, SBY ve içi grupla özdeşleşme değişkenlerinin Suriyelilere yönelik olumsuz tutumlar ve sosyal mesafe üzerindeki yordayıcı etkisi çoklu hiyerarşik regresyon analizleriyle incelenecektir. Analize dahil edilecek değişkenler ideolojik asimetri hipotezi sınamalarında beklenen yönde ve anlamlılık düzeyine ulaşan değişkenlerden seçilmiştir (bkz., Tablo 29, 30, 31, 32). HAR-

mm'den politik muhafazakarlık ve sistemin meşruluğuna ilişkin inançlar; HAZ-mm'den yoksulluğa ve toplumsal karmaşaya dışsal atıf ve ayrımcılık algısı analizlere dahil edilecektir. Bu incelemelerde alt boyutların yaratacağı çoklu doğrusallık problemini önlemek için Sistemin meşruluğuna ilişkin inançlar ve SBY değişkenleri ortalama skorlar olarak kullanılacaktır. Çoklu hiyerarşik regresyon analizi dört aşamada gerçekleştirilecektir. İlk aşamada HAR-mm'ler, ikinci aşamada HAZ-mm'ler, üçüncü aşamada iç grupla özdeşleşme ve dördüncü aşamada SBY 'enter' metodu ile analize dahil edilecektir. Böylece, değişken gruplarının açıklayabildikleri varyansları izleme şansı da doğacaktır.

#### *3.3.7.1. Suriyelilere yönelik olumsuz tutumlara ilişkin sosyal kimlik grupları düzeyinde hiyerarşik çoklu regresyon analizi.*

Her sosyal kimlik grubu için ayrı ayrı gerçekleştirilen çoklu hiyerarşik regresyon analizleri dört adımda yürütülmüştür. İlk adımda HAR-mm, ikinci adımda HAZ-mm ve üçüncü adımda iç grupla özdeşleşme ve dördüncü adımda SBY değişkeni modele 'enter' metodu ile eklenmiş ve bulgular Tablo 32'de sunulmuştur.

Türk kimlik grubu için Suriyelilere yönelik tutumlara ilişkin regresyon analizinin ilk aşamasında modele eklenen HAR-mm'lerden politik muhafazakarlık ( $\beta = -.25, p < .01$ ) ve sistemin meşruluğuna ilişkin inançların ( $\beta = .56, p < .001$ ) anlamlılık düzeyine ulaştığı görülmektedir. Politik muhafazakarlık değişkeni, olumsuz tutumu beklenenin aksine negatif yönde yordamaktadır. İkinci aşamada HAR-mm'lerden sistemin meşruluğuna ilişkin inançlar ( $\beta = .40, p < .001$ ) yordayıcı etkisini korumuş fakat HAZ-mm değişkenleri anlamlılık düzeyine ulaşmamıştır. Üçüncü aşamada modele eklenen iç grupla özdeşleşme değişkeni olumsuz tutumları pozitif yönde anlamlılık düzeyinde öngörmektedir ( $\beta = .30, p < .01$ ).

Arap kimlik grubu için regresyon analizinin ilk aşamasında olumsuz tutumları yordamada HAR-mm'den sadece sistemin meşruluğuna ilişkin inançlar anlamlılık düzeyine erişmiştir ( $\beta = .27, p < .01$ ). Üçüncü aşamada eklenen iç grupla özdeşleşme anlamlılık düzeyine ulaşmıştır ( $\beta = .18, p < .05$ ). Benzer durum SBY için de geçerlidir.

Kürt kimlik grubu için olumsuz tutumlara ilişkin regresyon analizinin ilk aşamasında HAR-mm'den sistemin meşruluğuna ilişkin inançlar ( $\beta = .12, p < .05$ ) yordayıcı etki göstermiştir. İkinci aşamada HAZ-mm'lerden ayrımcılık algısı olumsuz tutumları negatif yönde anlamlı düzeyde yordamıştır ( $\beta = -.17, p < .05$ ). Üçüncü aşamada ayrımcılık algısı yordayıcı etkisini korumuştur ( $\beta = -.18, p < .01$ ) fakat iç grupla özdeşleşme olumsuz tutumları yordamada anlamlılık düzeyine ulaşmamıştır. Dördüncü aşamada modele eklenen SBY olumsuz tutumları pozitif yönde ve anlamlı düzeyde yordamıştır ( $\beta = .23, p < .001$ ). Bu son aşamada ayrımcılık algısı yordayıcı etkisini korumuştur ( $\beta = -.17, p < .01$ ).

Sosyal kimlik grupları düzeyinde gerçekleştirilen hiyerarşik çoklu regresyon analizinde Türk kimlik grubu için SBY beklendiği gibi anlamlı bir yordayıcıdır. Öte yandan, bu değişken Arap grubunda anlamlı bir yordama gücüne sahip değildir. Bu bulgular ideolojik asimetri hipoteziyle ilişkili beklentilerle uyumlu iken SBY'nın Kürt kimlik grubu için Suriyelilere yönelik olumsuz tutumları yordayabilmesi bu tablo ile uyuşmamaktadır. Genel olarak bakıldığında Türk grubunda HAR-mm'lerin, Kürt grubunda ise HAZ-mm'lerin daha belirgin yordayıcılar olması ve iç grupla özdeşleşme değişkeninin anlamlılık düzeyine erişememesi yine ideolojik asimetri hipotezi kapsamında değer taşımaktadır. Öte yandan, Arap grubundaki genel bulgular daha az bir netlik sergilemektedir.

Tablo 32. Suriyelilere yönelik olumsuz tutumların tahmininde meşrulaştırıcı mitlerin, iç grupla özdeşleşmenin etkisine ilişkin aşamalı hiyerarşik regresyon analizi

		Türk				Arap				Kürt			
		1. aşama	2. aşama	3. aşama	4. aşama	1. aşama	2. aşama	3. aşama	4. aşama	1. aşama	2. aşama	3. aşama	4. aşama
<b>Değişkenler</b>		$\beta$	$\beta$	$\beta$	$\beta$	$\beta$	$\beta$	$\beta$	$\beta$	$\beta$	$\beta$	$\beta$	
HAR-mm	PM	-.25**	-.25***	-.26***	-.30***	.07	.07	.05	.02	-.01	-.01	-.02	-.05
	SMİN	.56***	.40***	.27**	.12	.27**	.20	.19	.13	.12*	.07	.06	-.00
HAZ-mm	YDA	--	-.07	-.03	-.05	--	-.06	-.05	-.05	--	.23***	.23***	.20***
	AA	--	-.18	-.15	-.16	--	-.04	-.02	-.04	--	-.17**	-.18**	-.17**
İGÖ		--	--	.30**	.21**	--	--	.18*	.17	--	--	.05	.05
SBY				--	.40***			--	.12			--	.23***
	$R^2$	.23	.26	.31	.42	.09	.10	.13	.13	.01	.06	.06	.11
	$R^2_{adj}$	.10	.24	.29	.40	.08	.07	.09	.09	.01	.05	.05	.09
	$F_{değeri}$	25.345***	14.759***	15.301***	20.612**	6.653**	3.453*	3.633***	3.159**	2.649	6.189**	5.200**	7.903***

Not.  $N_{Türk} = 176$ ,  $N_{Arap} = 134$ ,  $N_{Kürt} = 405$ . \*  $p < .05$ ; \*\*  $p < .01$ ; \*\*\*  $p < .001$ . Kısaltmalar: PM: Politik muhafazakarlık; SMİN: Sistemin meşruluğuna ilişkin inançlar; YDA: Yoksulluğa dışsal atıf; AA: Ayrımcılık algısı; İGÖ: İç grupla özdeşleşme; SBY: Sosyal baskınlık yönelimi.

$R^2_{adj}$ : Adjusted explained variance/Düzeltilmiş açıklanan varyans.

*3.3.7.2. Suriyelilere yönelik sosyal mesafeye ilişkin sosyal kimlik grupları düzeyinde hiyerarşik çoklu regresyon analizi.*

Sosyal mesafeyi yordayan değişkenlerin grup düzeyinde incelendiği bu kısımda gerçekleştirilen hiyerarşik çoklu regresyon analizleri her üç kimlik grubu için de yine dört adımda yürütülmüştür. İlk aşamada HAR-mm, ikinci aşamada HAZ-mm, üçüncü aşamada iç grupla özdeşleşme modele 'enter' metodu ile eklenmiştir (bkz., Tablo 33).

Türk kimlik grubu için birinci aşamada modele eklenen HAR-mm'den sistemin meşruluğuna ilişkin inançlar ( $\beta = .55, p < .001$ ) sosyal mesafeyi anlamlı düzeyde pozitif yönde yordamıştır. Politik muhafazakarlık ( $\beta = -.28, p < .01$ ) ise sosyal mesafeyi anlamlı düzeyde (beklenen yönün tersine) negatif yönde öngörmüştür. İkinci aşamada modele eklenen HAZ-mm'den yoksulluğa ve toplumsal karmaşaya dışsal atıf da anlamlılık düzeyine ulaşmıştır ( $\beta = -.21, p < .05$ ). İç grupla özdeşleşmenin eklendiği üçüncü adımda sistemin meşruluğuna ilişkin inançların ( $\beta = .23, p < .05$ ) yordayıcı etkisi azalsa da yordayıcılığını korumuştur. İç grupla özdeşleşme ise sosyal mesafeyi pozitif yönde anlamlılık düzeyinde yordamıştır ( $\beta = .22, p < .01$ ). Dördüncü aşamada modele eklenen SBY sosyal mesafeyi pozitif yönde ve anlamlı düzeyde yordamıştır ( $\beta = .41, p < .001$ ), fakat SBY iç grupla özdeşleşmenin yordayıcı etkisini ortadan kaldırmıştır.

Gerek Arap kimlik grubu gerekse de Kürt kimlik grubuyla gerçekleştirilen analizler ise modellerin neredeyse tümünün anlamlılık düzeyine ulaşamadığını ortaya koymaktadır. Sadece Kürt grubuyla ilgili analizin son basamağı anlamlıdır ve bu basamakta da SBY sosyal mesafenin pozitif yöndeki yordayıcısıdır ( $\beta = .17, p < .01$ ). Her ne kadar içinde yer aldığı model anlamlılık düzeyine ulaşamamış olsa da, SBY Arap kimlik grubu için de sosyal mesafeyi anlamlı düzeyde pozitif yönde yordayan bir değişkendir ( $\beta = .20, p < .05$ ).

Bulgular, Türk kimlik grubuyla ilgili olarak beklentilere uygundur; yani, bu gruptaki bireylerin Suriyelilere yönelik sosyal mesafe algıları ağırlıklı olarak HAR-mm, SBY ve iç grupla özdeşleşme değişkenleri tarafından yordanmaktadır. Öte yandan Arap ve Kürt

gruplarında Sosyal mesafenin yordayıcıları olarak HAR-mm, HAZ-mm ve grup içi özdeşleşme değişkenleri için gerçekleştirilen hiyerarşik çoklu regresyon analizinde HAR-mm'den SBY'nin her üç kimlik grubu için de güçlü bir yordayıcı olduğu görülmektedir.

Tablo 33. Sosyal mesafe tahmininde meşrulaştırıcı mitlerin, iç grupla özdeşleşmenin etkisine ilişkin aşamalı hiyerarşik regresyon analizi

		Türk				Arap				Kürt			
		1. aşama	2. aşama	3. aşama	4. aşama	1. aşama	2. aşama	3. aşama	4. aşama	1. aşama	2. aşama	3. aşama	4. aşama
<i>Değişkenler</i>		$\beta$	$\beta$	$\beta$	$\beta$	$\beta$	$\beta$	$\beta$	$\beta$	$\beta$	$\beta$	$\beta$	$\beta$
HAR-mm	PM	-.28**	-.29***	-.29***	-.34***	.01	.01	-.01	-.06	.01	.00	-.00	-.03
	SMİN	.55***	.32***	.23*	.07	.20*	.21	.20	.12	.18	.02	.02	-.03
HAZ-mm	YDA	--	-.21*	-.17	-.20*	--	-.00	.01	.00	--	-.02	-.03	-.05
	AA	--	-.15	-.13	-.14	--	.02	.04	-.01	--	-.08	-.09	-.08
İGÖ		--	--	.22**	.13	--	--	.12	.11	--	--	.03	.03
SBY				--	.41**			--	.20*			--	.17**
	$R^2$	.22	.23	.31	.42	.04	.04	.06	.08	.01	.01	.01	.04
	$R^2_{adj.}$	.21	.26	.29	.40	.03	.01	.02	.04	.00	.00	.00	.02
	$F_{değeri}$	23.848***	16.425***	15.077***	20.593***	2.924	1.443	1.494	1.911	1.454	1.348	1.165	2.733*

Not.  $N_{Türk}$ = 176,  $N_{Arap}$ = 134,  $N_{Kürt}$ = 405. \*  $p < .05$ ; \*\*  $p < .01$ ; \*\*\*  $p < .001$ . Kısaltmalar: PM: Politik muhafazakarlık; SMİN: Sistemin meşruluğuna ilişkin inançlar; YDA: Yoksulluğa dışsal atf; AA: Ayrımcılık algısı; İGÖ: İç grupla özdeşleşme; SBY: Sosyal baskınlık yönelimi.

$R^2_{adj.}$ : Adjusted explained variance/Düzeltilmiş açıklanan varyans.

### 3.3.7.3. Sosyal baskınlık yöneliminin ve İç grup özdeşleşmenin Suriyelilere yönelik olumsuz tutumlar ve sosyal mesafeye etkisine ilişkin yol analizleri.

Grup düzeyinde gerçekleştirilen hiyerarşik regresyon bulgularında SBY'nin her kimlik grubu için önemli bir yordayıcı etki gösterdiği anlaşılmaktadır (bkz., Tablo 32, 33). Ayrıca ideolojik asimetri hipotezi sınamaları hem SBY hem de iç grupla özdeşleşmenin Suriyelilere yönelik olumsuz tutumlar ve sosyal mesafe arasındaki ilişkiye dair öngörüler sağlama potansiyeli taşımaktadır. Bu noktadan hareketle öncelikle ana akım yaklaşımın tutum-davranış ilişkisine yönelik klasik bakış açısını yansıtan bir model oluşturulmuş ve bu model hem tüm örneklem hem de sosyal kimlik grupları düzeyinde ayrı ayrı sınamıştır (Model 1, bkz., Şekil 20). Bu inceleme için Suriyelilere yönelik olumsuz tutum ve sosyal mesafe ilişkisinde HAR-mm ve HAZ-mm etkisinin görülmesi de amaçlanmıştır. Dolayısıyla ideolojik asimetri hipotezi sınamalarında etkili oldukları saptanan HAR-mm olarak sistemin meşruluğuna ilişkin inançlar ve HAZ-mm olarak da ayrımcılık algısı yol analizi sınamalarına dahil edilmiştir. Her iki meşrulaştırıcı mit kategorilerinden en etkili

birer adet deęişken seçilerek model sınamalarındaki serbestlik derecesinin düşük tutulması da amaçlanmıştır.

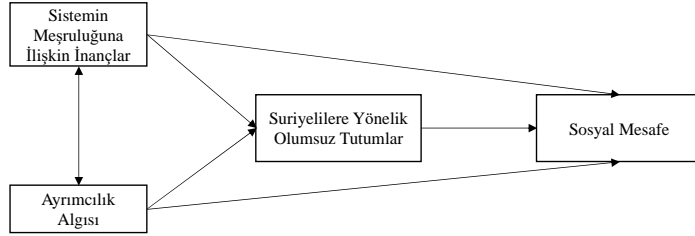

Şekil 20. Model 1: Tutum-davranışsal niyet ilişkisinde ana akım yaklaşım modeli

- a. Model 1 için tüm gruplar ve sosyal kimlik grupları düzeyinde sınanan yol analizi bulguları.

Model 1'deki yol analizi hem bütün kimlik grupları bir arada hem de her kimlik grubu için ayrı sınamalar AMOS 22 programı kullanılarak yapılmıştır. Tüm gruplar için sınanan modelin uyum iyilięi deęerleri şöyledir:  $\chi^2/sd = 0$ ,  $p = 0$ , RMSEA = .535, CFI = 1, SRMR = .000 (Şekil 21). Uyum iyilięi referans deęerleri ilk bakışta mükemmel uyum sergilemiş gibi görünmektedir fakat RMSEA deęerinin (yaklaşık hataların ortalama kare kökü [*root mean square error of approximation*]) kabul edilebilir uyum aralığında ( $0.05 < RMSEA \leq 0.08$ ) olmadığı görülmüştür. Dolayısıyla uyum iyilięi deęerlerinden yola çıkarak modelin bu araştırmanın verileri ile uyumlu olup olmadığını ortaya çıkarmak yerine, regresyon analizleri bulgularından yola çıkarak modeldeki mekanizmaları etkileyebilecek farklı deęişkenlerin de (SBY ve iç grupla özdeşleşme gibi) incelenmesi amaçlanmaktadır.

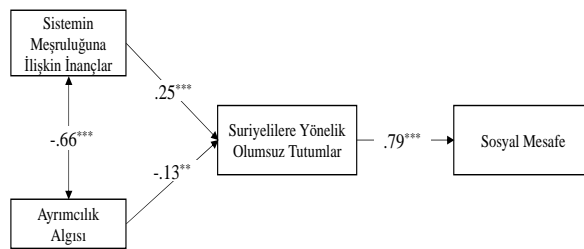

Şekil 21. Model 1: Tüm gruplar için sınanan yol analizi modeli

Not.  $N = 714$ . \*  $p < .05$ ; \*\*  $p < .01$ ; \*\*\*  $p < .001$ .  
Modelde sadece istatistiksel olarak anlamlı yollar gösterilmektedir.

Benzer sınama Türk, Arap ve Kürt kimlik grupları için de gerçekleştirilmiştir ve tüm gruplar için yapılan sınanmanın sonuçlarına benzer bulgular elde edilmiştir. Uyum iyilięi

değerleri her üç kimlik grubu için de şöyledir: Türk kimlik grubu için  $\chi^2/sd = 0$ ,  $p = 0$ , RMSEA = .631, CFI = 1, SRMR = .000; Arap kimlik grubu için  $\chi^2/sd = 0$ ,  $p = 0$ , RMSEA = .529, CFI = 1, SRMR = .000; Kürt kimlik grubu için  $\chi^2/sd = 0$ ,  $p = .0$ , RMSEA = .430, CFI = 1, SRMR = .000 şeklindedir. Dolayısıyla Türk, Arap ve Kürt kimlik grupları için olumsuz tutum ve sosyal mesafe ilişkisini ana akım görüşü yansıtan Model 1 ile incelemek grup düzeyinde karşılaştırmalar için yetersiz olacaktır. Bu bulgular, ana akım görüşün ötesine geçerek SBY ve iç grupla özdeşleşme gibi gruplar arası ilişkilerde yordayıcı etkiler gösteren değişkenlerin de incelenmeye dahil edilmesini gerekli kılmaktadır.

Bundan sonraki aşamada ideolojik asimetri hipotezi ve aşamalı hiyerarşik regresyon sınamalarında önemli katkıları olan SBY ve iç grupla özdeşleşmenin olumsuz tutum ve sosyal mesafe arasındaki ilişkiye etkilerinin incelenmesi amaçlanmaktadır.

- b. Model 2 için tüm gruplar ve sosyal kimlik grupları düzeyinde sınanan yol analizi bulguları.

Tutum-davranışsal niyet arasındaki ilişkide ana akım yaklaşımın sınırlılığı göz önünde bulundurularak Model 1'deki yol analizine SBY ve iç grupla özdeşleşme değişkenleri dahil edilmiştir (bkz., Şekil 22).

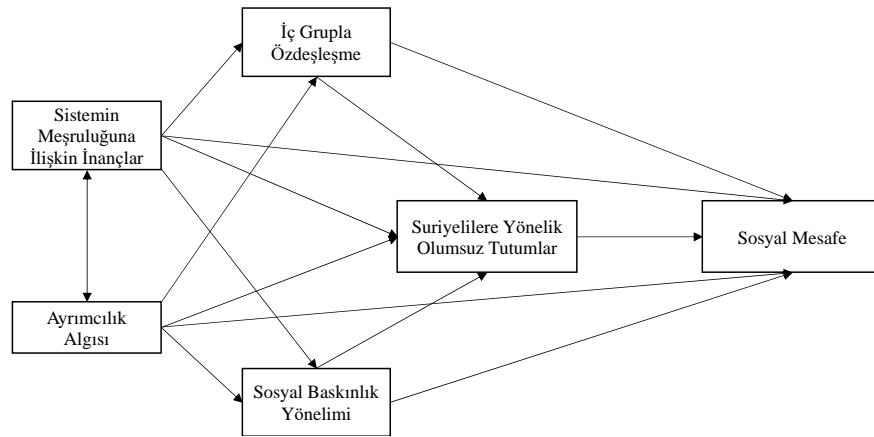

Şekil 22. Model 2: Grupla özdeşleşme ve SBY değişkenlerinin tutum-davranışsal niyet ilişkisini yordamasına ilişkin yol analizi modeli

SBY ve iç grupla özdeşleşme değişkenlerinin dahil edildiği Model 2'deki yol analizi modelinin bu çalışmanın verileriyle kabul edilebilir düzeyde uyum sağladığı görülmüştür (bkz., Tablo 34).

Tablo 34. Model 2 DFA Uyum İndeksleri

Sosyal Kimlik Grubu	$\chi^2/sd$	$p$	RMSEA	CFI	SRMR
Tüm Örneklem	2.397	.066	.044	.990	.019
Türk örnekleme	2.762	.040	.100	.991	.029
Arap örnekleme	0.505	.679	.000	1.000	.018
Kürt örnekleme	0.613	.610	.000	1.000	.013

Not. CFI = comparative fit index/karşılaştırmalı uyum indeksi; RMSEA = root mean square error of approximation/yaklaşık hataların ortalama kare kökü; SRMR = standardized root mean square residual/standartlaştırılmış ortalama hataların karekökü.

$N_{Türk} = 176$ ;  $N_{Arap} = 134$ ;  $N_{Kürt} = 405$ .

Ana akım görüşü yansıtan modelin aksine Model 2 kimlik grupları düzeyinde de verilerle iyi uyum sağlamıştır. Tüm örneklem üzerinden sınanan modelde sistemin meşruluğuna ilişkin inançlar iç grupla özdeşleşme ( $\beta = .34$ ,  $p < .001$ ) ve SBY'nin ( $\beta = .46$ ,  $p < .001$ ) etkisiyle Suriyelilere yönelik olumsuz tutumları ve dolayısıyla sosyal mesafeyi anlamlı düzeyde ve pozitif yönde yordamaktadır (Şekil 23). Ayrımcılık algısı ise sosyal mesafeyi olumsuz tutumlar aracılığıyla anlamlı düzeyde ve negatif yönde yordayabilmiştir ( $\beta = -.34$ ,  $p < .01$ ). Hem iç grupla özdeşleşmenin ( $\beta = .14$ ,  $p < .001$ ) hem de SBY'nin ( $\beta = .26$ ,  $p < .001$ ) sosyal mesafeyi olumsuz tutum üzerinden dolaylı biçimde yordadığı görülmektedir.

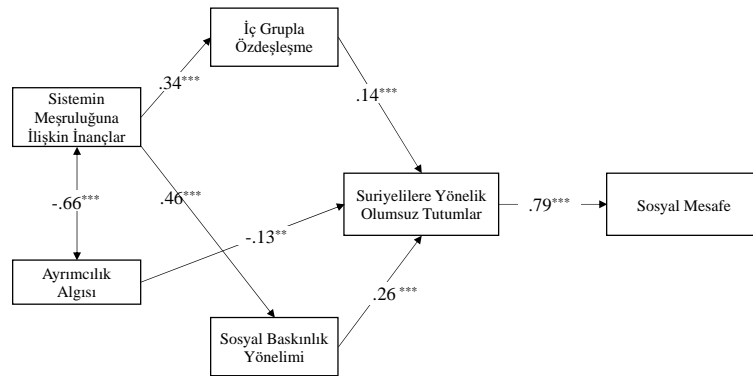

Şekil 23. Tüm örneklem için Model 2 yol analizi modeli

Not.  $N = 714$ . \*  $p < .05$ ; \*\*  $p < .01$ ; \*\*\*  $p < .001$ .

Modelde sadece istatistiksel olarak anlamlı yollar gösterilmektedir.

Model 2 için kimlik grupları düzeyinde yapılan sınamalara ilişkin yol analizi bulguları Şekil 24, 25 ve 26'da verilmiştir. Türk örnekleme için yapılan sınamanın bulgularına göre



sistemin meşruluğuna ilişkin inançlar iç grupla özdeşleşme ( $\beta = .48, p < .001$ ) ve SBY'nin ( $\beta = .55, p < .001$ ) etkisiyle Suriyelilere yönelik olumsuz tutumları ve dolayısıyla sosyal mesafeyi anlamlı düzeyde ve pozitif yönde yordamaktadır (Şekil 24). Türk kimlik grubu için iç grupla özdeşleşme olumsuz tutumları yordamada ayrımcılık algısının gücünü artırmıştır ( $\beta = -.19, p < .01$ ). Öte yandan, HAR-mm değişkeni olarak belirlenmiş olan sistemin meşruluğuna ilişkin inançların hem iç grupla özdeşleşme hem de SBY üzerinden olumsuz tutumları yordama güçleri HAZ-mm örneği olan ayrımcılık algısı değişkeninin gücünden fazladır. Bu sonuçlar, Türk örnekleminin yüksek statülü konumuyla tutarlıdır.

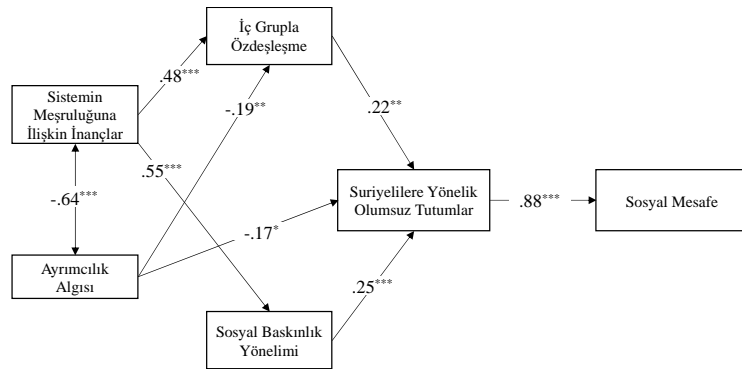

Şekil 24. Türk kimlik grubu için Model 2 yol analizi modeli

Not.  $N = 176$ . \*  $p < .05$ ; \*\*  $p < .01$ ; \*\*\*  $p < .001$ .

Modelde sadece istatistiksel olarak anlamlı yollar gösterilmektedir.

Arap ve Kürt kimlik grubu için gerçekleştirilen sınamada anlamlılık düzeyine ulaşan yolların sayısı Türk kimlik grubuyla karşılaştırıldığında daha azdır (Şekil 25, 26). Arap kimlik grubu için sistemin meşruluğuna ilişkin inançlar yalnızca iç grupla özdeşleşmeyi ( $\beta = .25, p < .05$ ) ve SBY'yi ( $\beta = .49, p < .001$ ) anlamlı düzeyde fakat beklenen yönün tersine yordamaktadır. Arap kimlik grubunda hiçbir değişken olumsuz tutumu ve sosyal mesafeyi yordamamıştır. Kürt kimlik grubunda sistemin meşruluğuna ilişkin inançlar SBY'nin ( $\beta = .33, p < .001$ ) etkisiyle olumsuz tutumları, dolayısıyla da sosyal mesafeyi ( $\beta = .71, p < .001$ ) yordamıştır (Şekil 26). Arap kimlik grubunda olduğu gibi sistemin meşruluğuna ilişkin inançlar iç grupla özdeşleşme ( $\beta = .18, p < .01$ ) ve SBY'yi ( $\beta = .23, p < .001$ ) pozitif yönde ve anlamlı düzeyde yordamıştır.

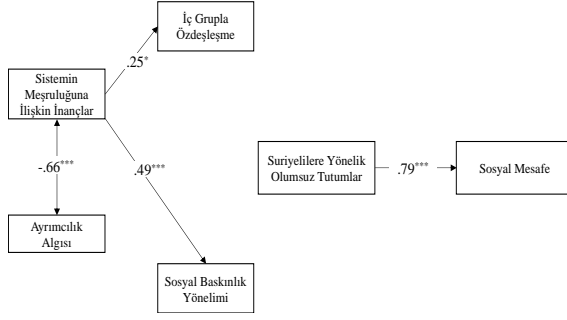

Şekil 25. Arap kimlik grubu için Model 2 yol analizi modeli

Not.  $N = 133$ . \*  $p < .05$ ; \*\*  $p < .01$ ; \*\*\*  $p < .001$ .  
Modelde sadece istatistiksel olarak anlamlı yollar gösterilmektedir.

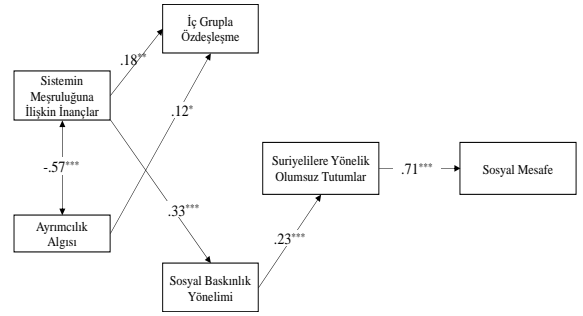

Şekil 26. Kürt kimlik grubu için Model 2 yol analizi modeli

Not.  $N = 405$ . \*  $p < .05$ ; \*\*  $p < .01$ ; \*\*\*  $p < .001$ .  
Modelde sadece istatistiksel olarak anlamlı yollar gösterilmektedir.

Olumsuz tutumların sosyal mesafeyi yordama gücü pozitif yönde anlamlılık düzeyinde en yüksek Türk kimlik grubunda gözlenmiş ( $\beta = .88, p < .001$ ) ve bunu Arap ( $\beta = .79, p < .001$ ) ve Kürt ( $\beta = .71, p < .001$ ) kimlik grupları izlemiştir.

Son olarak araştırma savlarının desteklenip desteklenmediği de bulguların kısa özeti şeklinde Tablo 35'te verilmiştir.

Tablo 35. Araştırma Savlarının Desteklenme Durumu

Savlar	Desteklenme
<i>Tüm sosyal kimlik grupları için değer ve sosyal inanç ile ilişkili hipotezler</i>	
H.a.1. Öz-genişletim değeri ile Suriyelilere yönelik olumsuz tutumlar ve sosyal mesafe arasında pozitif yönlü anlamlı bir ilişki vardır.	Türk: ✓ Arap: ✗ Kürt: ✓
H.a.2. Öz-aşkınlık değeri ile Suriyelilere yönelik olumsuz tutumlar ve sosyal mesafe arasında negatif yönlü anlamlı bir ilişki vardır.	Türk: ✓ Arap: ✓ Kürt: ✓
H.b.1. Çabaya karşılık ödül ile Suriyelilere yönelik olumsuz tutumlar ve sosyal mesafe arasında pozitif yönlü anlamlı bir ilişki vardır.	Türk: ✗ Arap: ✗ Kürt: ✗
H.b.2. Dinsellik ile Suriyelilere yönelik olumsuz tutumlar ve sosyal mesafe arasında pozitif yönlü anlamlı bir ilişki vardır.	Türk: ✗ Arap: ✗ Kürt: ✗
H.b.3. Sosyal sinizm ile Suriyelilere yönelik olumsuz tutumlar ve sosyal mesafe arasında pozitif yönlü anlamlı bir ilişki vardır.	Türk: ✓ Arap: ✓ Kürt: ✓
<i>Türk Kimlik Grubu (Yüksek statülü grup) için İdeolojik Asimetri Hipotezleri</i>	
H.c.1.1. Sosyal kimlik grupları SBY ortalaması bakımından karşılaştırıldığında en yüksek ortalama Türk kimlik grubunda, sonra Arap kimlik grubunda ve son olarak da Kürt kimlik grubunda olmak üzere giderek azalan bir ortalama sergiler.	✓
H.c.1.2. SBY ve HAR-mm arasında pozitif yönlü anlamlı bir ilişki vardır. Bu ilişki Arap kimlik grubu ve Kürt kimlik grubuyla karşılaştırıldığında Türk kimlik grubunda daha yüksektir.	✓
H.c.1.3. HAR-mm ile Suriyelilere yönelik olumsuz tutumlar ve sosyal mesafe arasında pozitif yönlü anlamlı bir ilişki vardır. Bu ilişki Arap kimlik grubu ve Kürt kimlik grubuyla karşılaştırıldığında Türk kimlik grubunda daha yüksektir.	✓
<i>Arap ve Kürt Kimlik Grubu (Düşük statülü gruplar) için İdeolojik Asimetri Hipotezleri</i>	
H.c.2.1. Arap kimlik grubu ve Kürt kimlik grubunun SBY ortalamaları, Türk kimlik grubuyla karşılaştırıldığında daha düşüktür.	Arap: ✓ Kürt: ✓
H.c.2.2. SBY ve HAR-mm arasında pozitif yönlü anlamlı bir ilişki vardır. Bu ilişki Türk kimlik grubu ile karşılaştırıldığında Arap kimlik grubu ve Kürt kimlik grubunda daha düşüktür.	Arap: ✓ Kürt: ✓
H.c.2.3. Arap kimlik grubu ve Kürt kimlik grubu için iç grupla özdeşleşme düzeyi ve HAR-mm arasında negatif yönlü anlamlı bir ilişki vardır.	Arap: ✗ Kürt: ✗
H.c.2.4. Arap kimlik grubu ve Kürt kimlik grubu için HAR-mm ile Suriyelilere yönelik olumsuz tutumlar ve sosyal mesafe arasında pozitif yönlü anlamlı bir ilişki vardır. Bu ilişki Türk kimlik grubuna göre daha düşüktür.	Arap: ✓ Kürt: ✓

## 4. TARTIŞMA

Sosyal tutumların, özellikle de dış grup üyelerine yönelik olanların bilişlerle ve davranışlarla tutarlılık sergileyip sergilemediği konusu 1950'li yıllara gelindiğinde sosyal psikoloji alanyazınının en tartışmalı konularından biri olmuştur. Tutum ile ilişkili tutarlılık çalışmaları, tutum nesnesi özellikle bir dış grup üyesi olduğunda tutum, biliş ve davranış arasındaki ilişkinin beklenildiği kadar güçlü olmadığını vurgulamaktadır (bkz., Acock ve DeFleur, 1972; Kutner, Wilkins ve Yarrow, 1952; Tarter, 1969; Warner ve DeFleur, 1969). Birçok çalışmada gözlenen zayıf ilişkiler tutumların davranışlarla ilişkisinin çeşitli kuram ve modeller çerçevesinde yeniden değerlendirilmesine yol açmıştır. Tutum-davranış ilişkisini konu alan çalışmalarda ön plana çıkan kuramlar Muhakeme Edilmiş Davranış Kuramı/Planlanmış Davranış Kuramı ve Bilişsel Çelişki Kuramıdır, fakat bu kuramlar genellikle sosyal bağlamları göz ardı eden birey düzeyi yaklaşımlar olarak söz konusu ilişkiyi açıklamakta yetersiz kalmıştır. Tutum-davranış ilişkisini açıklarken daha geniş ölçekli sosyal bağlam faktörlerinin dikkate alındığı SKK, SMK ve SBK gibi çok düzeyli yaklaşımları kullanarak gerçekleştirilen çalışmalar sosyal tutuma ilişkin daha kapsamlı öngörüler sağlamaktadır. Sosyal tutum söz konusu olduğunda sadece birey düzeyli ya da grup düzeyli yaklaşımlar tutum ve davranış ilişkisini açıklamada yetersiz kalmaktadır. Mevcut çalışma için gerçekleştirilen ve Türkiye'de Suriyelilere yönelik tutumları konu alan araştırmalara odaklanan tarama çalışmasında bu tür araştırmaların %55.7'sinin birey düzeyinde, %20'sinin hem birey hem grup düzeyinde açıklamalar sunarken sadece %5.7'sinin çok düzeyli bir yaklaşıma dayandığı görülmüştür. Ayrıca tarama çalışmasında yer alan araştırmaların sadece %7.1'i tutum ve davranışı bir arada incelemektedir. Ancak bu çalışmalarda da tutum-davranış ilişkisinin toplumsal statüleri değişen gruplar düzeyinde farklılaşıp farklılaşmadığına değinilmemiştir. Gruplar arası ilişkilerde ön plana çıkan önyargı, ayrımcılık gibi sosyal tutum ve davranışları incelerken sosyal psikologların sıklıkla başvurduğu düzeyler olarak sadece birey ve grup düzeyinin temel alınması, yapısı gereği kompleks toplumsal olgulara indirgemeci bir bakışa da yol açmaktadır. Mevcut araştırmada davranış ve düşünceler arasındaki tutarlılık çalışmalarında farklı açıklama düzeylerinin sentezlenmesi gerekliliğinden (Doise, 1980, s. 227-230) yola çıkarak SBK gibi çok düzeyli açıklamalar sunan bir kuramdan faydalanmanın etkili bir yaklaşım olabileceği yargısına erişilmiştir.

Bu tez çalışmasında Güneydoğu illerinde yaşayan ve toplumsal statüleri farklılaşan Türk, Arap ve Kürt kimlik gruplarının Suriyelilere yönelik tutumları ve sosyal mesafe algıları arasındaki ilişki değerler, sosyal inançlar ve SBK'nin ideolojik asimetri kavramı çerçevesinde incelenmiştir. Ana akım yaklaşımda uzun yıllardır göz ardı edilen toplumsal konum ve ideolojik düzey gibi makro açıklama düzeyleri SBK'nin ideolojik asimetri hipotezinin sağladığı kapsamlı bakış ile tutum-davranış ilişkisini incelemede değerlendirilmiştir. Ayrıca bu yaklaşım yoluyla Türk, Arap ve Kürt kimlik grupları düzeyinde de tutum-davranış ilişkisini kıyaslama şansına erişilmiştir. Son aşamada tutum-davranış ilişkisinde ana akım yaklaşımın bir adım ötesine geçilerek SBY ve iç grupla özdeşleşme gibi değişkenlerin bahsedilen ilişkideki katkısı incelenmiştir.

#### **4.1. Önemli Bulgular ve Öneriler**

Mevcut çalışmada Güneydoğu illerinde yaşayan Türk, Arap ve Kürt sosyal kimlik gruplarının dış grup üyesi olarak Suriyelilere yönelik tutumlarını iki aşamada ve çok düzeyli bir yaklaşım ile incelemeye çalıştık. Bu incelemeleri gerçekleştirirken bahsedilen üç grubun toplumsal statülerine yönelik algılarını değerlendirdik. Toplumsal statü bakımından en prestijli grup olarak görülen Türk kimlik grubunu sırasıyla Arap ve Kürt kimlik grubunun izleyeceği yönündeki beklentimiz bu araştırmanın verileriyle de desteklenmiştir. Bildiğimiz kadarıyla bu bulgu, Güneydoğu Anadolu bölgesindeki toplumsal hiyerarşiye yönelik algılarla bağlantılı ilk görgül bulgu olma niteliğini taşımaktadır.

İlk aşamada, Suriyeliler'e yönelik tutumlar ve sosyal mesafe algısının değerler ve sosyal inançlar ile ilişkileri üç farklı grupta incelendi. Çalışmada değer boyutlarından sadece öz-genişletim ve öz-aşkınlık değerlerinin analizlere dahil edilmesi bu değerlerin sosyal tutumu yordamada diğer değerlerden daha güçlü etkiler göstermesinden kaynaklanmaktadır (bkz., Roccas, 2003a; Strauss, Sawyerr ve Oke, 2008). Örneğin, muhafazacılık değeri sosyal tutumla ilişkili çalışmalarda yer alsada bu çalışma için tercih edilmemiştir. Çünkü bu değer, kültürel ve dini gelenekleri koruma motivasyonu içerdiğinden (bkz., Tablo 1) dinsel gibi bir değer de içermektedir. Örneğin, Kuşdil ve Akoğlu (2014) katılımcılarının lisans öğrencisi olduğu çalışmada muhafazacılık değeri ve dinsel sosyal inancının birbiriyle ilişkili olduğunu bildirmiştir ( $r = .42, p < .001$ ).

Mevcut çalışmada da Türk, Arap ve Kürt kimlik grupları için muhafazacılık değeri ve dinsellik inancı arasındaki ilişkiler pozitif yönde anlamlılık düzeyinde olmuştur (sırasıyla,  $r = .34, p < .01$ ;  $r = .42, p < .01$ ;  $r = .53, p < .01$ ). Özetle, öz-genişletim, öz-aşkınlık ve sosyal sinizm değişkenlerinin olumsuz tutum ve sosyal mesafe ile arasındaki ilişkiler üç kimlik grubu için de beklenen yönde ve anlamlı düzeyde olmuştur.

Mevcut çalışmanın sonuçlarına göre belirli bir amaca yönelik davranışı motive eden (Feather, 2004), tutumlar üzerinde önemli etkileri olan (Rokeach, 1973), tutumları yordayan değer ve inanç sistemlerinin dış grup üyelerine yönelik tutumları açıklamada ve yordamada sınırlı bir etki gösterebileceği söylenebilir. Van Assche ve meslektaşlarına göre (2017, s. 758) dış grup üyelerine yönelik tutumlar söz konusu olduğunda bireylerin öncelediği değer ve inançların ötesinde tutumları etkileyen ideolojik iklim gibi bağlamsal değişkenler vardır. Bu noktadan hareketle mevcut çalışmanın ikinci aşamasında Türk, Arap ve Kürt kimlik gruplarının dış grup üyesi olarak Suriyelilere yönelik tutumlarını ve sosyal mesafe algılarını SBK'nin, farklı analiz düzeylerini birleştiren *ideolojik asimetri hipotezi* ile incelemeye, değer ve inanç gibi değişkenleri de HAR-mm ve HAZ-mm kapsamında ele almaya yöneldik. Fakat ideolojik asimetri sınamalarında öz-genişletim, öz-aşkınlık ve sosyal sinizm değişkenleri ile oluşturulan korelasyon çiftlerinin gruplar arası karşılaştırmalarda anlamlılık düzeyine ulaşmadığı gözlenmiş; bu değişkenler sonraki aşamalarda regresyon ve yol analizi sınamalarına dahil edilmemiştir.

İdeolojik asimetri hipotezine göre bireysel farklılık değişkeni olarak SBY, hiyerarşi artıran/azaltan meşrulaştırıcı mitler, sosyo-politik ideolojiler, toplumsal politikalara yönelik tutumlar gibi değişkenlerin hem ortalamaları hem de bu değişkenler arasındaki ilişkiler farklı toplumsal statüdeki gruplarda farklılık gösterecektir (Sidanus, Levin ve Pratto, 1996). Dolayısıyla tutum-davranış ilişkisinde ve bu ilişkiyi etkileyebilecek HAR-mm ve HAZ-mm gibi değişkenlerin grup düzeyinde farklılaşmalarını kıyaslama imkânı elde ettik. SBY, HAR-mm olarak politik muhafazakarlık ve sistemin meşruluğuna ilişkin inançlar değişkenlerinin ortalamaları da söz konusu beklentiyi doğrulamaktadır: Bunlar Türk kimlik grubunda en yüksekken, Arap ve Kürt kimlik gruplarında giderek azalmaktadır. İdeolojik asimetrinin diğer bir savına göre HAR-mm ve HAZ-mm'nin, olumsuz tutumların ve sosyal mesafenin desteklenmesinde SBY yönlendirici etkiler gösterir. Buna göre SBY ile HAR-mm, HAZ-mm, olumsuz tutumlar ve sosyal mesafe

arasındaki ilişkinin düzeyi ve yönü yüksek-statütlü ve düşük-statütlü gruplar için farklılaşmalıdır. Bu noktada iki tür asimetric davranış ortaya çıkar: eş-yönlü ve eş-yönsüz asimetri. Eş-yönlü asimetriye göre HAR-mm, olumsuz tutum ve sosyal mesafenin SBY ile korelasyonları pozitif yönde olmalıdır ve bu korelasyonlar düşük-statütlü grupla karşılaştırıldığında yüksek-statütlü gruplarda daha yüksek olmalıdır. Mevcut çalışma için de SBY'nin HAR-mm, olumsuz tutum ve sosyal mesafe ile ilişkileri ve bu ilişkilerin grup düzeyinde anlamlı farklılıklar gösterip göstermediği kıyaslamalı bir şekilde incelenmiştir. Bulgular, Türk kimlik grubunda SBY'nin HAR-mm, olumsuz tutum ve sosyal mesafe ile ilişkisinin Arap ve Kürt kimlik gruplarıyla karşılaştırıldığında daha yüksek olduğunu ve bu kimlik gruplarından anlamlı düzeyde farklılaştığını göstermektedir. Fakat eş-yönlü asimetri sınamalarında Türk-Arap kimlik grubu karşılaştırmalarına kıyasla Türk-Kürt kimlik grubu kıyaslamalarında anlamlılık düzeyinde farklılaşan korelasyon çiftleri sayısı daha fazla olmuştur (bkz., Tablo 28, 29). Özetle, bulgular eş-yönlü asimetri hipotezini desteklemektedir. Eş-yönlü asimetri için gerçekleştirilen bu analizlerin sonucu, SBY'nin eşitsizliğe yönelik tutumları belirleyen genel ve güçlü bir psikolojik değişken olduğu savını (Sidanius ve Pratto, 2003) destekleyen bir bulgu olarak yorumlanabilir.

Asimetric davranışın diğer türü olan eş-yönsüz asimetriye göre iç grupla özdeşleşme ve HAR-mm arasındaki ilişkiler yüksek statütlü grupta pozitif yönde iken düşük statütlü gruplarda ise negatif yönde olmalıdır. Ayrıca iç grupla özdeşleşme ve HAZ-mm değişkenleri arasındaki ilişki de yüksek statütlü gruplar için negatif yönde iken düşük statütlü gruplar için pozitif yönde olmalıdır. Eş-yönsüz asimetri hipotezinde HAR-mm ile ilişkili öngörüler mevcut çalışmada Türk ve Arap kimlik grubu karşılaştırması için desteklenmemiştir. Yani iç grupla özdeşleşme ve HAR-mm arasındaki ilişkiler hem yüksek statütlü grup (Türkler) için hem de düşük statütlü grup (Araplar) için pozitif yönde olmuştur ve eş-yönlü asimetri hipotezine benzer eğilimin iç grupla özdeşleşme için de gerçekleştiğinden söz edilebilir. Öte yandan HAZ-mm ve iç grupla özdeşleşme arasındaki ilişki ile karakterize edilen eş-yönsüz asimetri Türk ve Kürt kimlik grupları için desteklenmiştir. Levin ve meslektaşlarına (1998) göre eş-yönsüz asimetri hipotezinin sınanmasında HAZ-mm sınırlı bilgi sağlamaktadır ve eş-yönsüz asimetri ancak yüksek statütlü ve düşük statütlü gruplar arasındaki statü farklılıkları artıktıkça gözlemlenebilmektedir. Bu durumda HAZ-mm ile gerçekleştirilen eş-yönsüz asimetri

sınamasının Türk ve Kürt kimlik grupları için desteklenmesi bu gruplar arasındaki statü farklılığının Türk ve Arap kimlik grubu arasındaki statü farklılığından daha yüksek olduğu gerçeğini yansıtmaktadır. Hem eş-yönlü hem de eş-yönsüz asimetri hipotezlerine ilişkin bulgulara bakıldığında Güneydoğu Anadolu bölgesindeki toplumsal hiyerarşiye yönelik algıda Türk kimlik grubunun toplumsal konumunun yüksek olduğu ve bunu sırasıyla Arap ve Kürt kimlik grubunun izlediği bir kez daha kanıtlanmıştır.

Levin ve meslektaşları (1998, s. 380) eş-yönlü ve eş-yönsüz asimetri arasındaki teorik ayrımı yaparken tutumların grup düzeyinde hizmet edebileceği farklı işlevlerinin bulunduğunu da vurgular. Yüksek statülü bir grup için iç grupla özdeşleşme sadece grubun toplumsal statüdeki avantajlı konumunu değil aynı zamanda bir bütün olarak hiyerarşik sosyal sistemin doğasını da meşru kılar. Dolayısıyla yüksek statülü grup için iç grupla özdeşleşme hem grubu hem de sistemi meşrulaştırma işlevi görür (Levin vd., 1998, s. 380). Fakat düşük statülü gruplar için iç grupla özdeşleşmenin eş zamanlı olarak hem grubu meşrulaştırma işlevi hem de grup için dezavantajlı olan sistemi meşrulaştırma işlevi görmesi çelişkili bir durum yaratmaktadır. Mevcut çalışma bulguları, tutum-davranış ilişkisinin incelendiği yol analizlerinde iç grupla özdeşleşmenin Türkler için sistemin meşruluğuna ilişkin inançların olumsuz tutumları ve sosyal mesafeyi yordamadaki gücünü artırdığını göstermiştir (Şekil 24). Düşük statülü gruplar açısından ise sistemin meşruluğuna ilişkin inançlar iç grupla özdeşleşmeyi hem Araplar hem de Kürtler için pozitif yönde anlamlı düzeyde yordamıştır; sistemin meşruluğuna ilişkin inançların yordama gücü Kürtlerle karşılaştırıldığında Araplarda daha da yüksektir (Şekil 25, 26). Dolayısıyla iç grupla özdeşleşmenin düşük statülü Arap ve Kürt kimlik gruplarının çıkarlarına ters olmasına rağmen sistemi meşrulaştırmaya hizmet ettiği ileri sürülebilir. Gruplar arası ayrımcılığın dinamiklerine ve kaynaklarına ilişkin bakış açısı sunan SKK'ye göre dezavantajlı grup üyeleri, içinde buldukları sistemi meşru ve kalıcı algıladıklarında düşük statülerini kabul ederler (Tajfel ve Turner, 1979). Fakat SKK düşük statülü grupların kendi aleyhlerinde olan sistemi meşrulaştırmalarının hangi koşullarda ve ne şekilde gerçekleştiğini açıklamakta yetersiz kalmaktadır. Buna karşılık Jost ve Banaji (1994, s. 3) düşük statülü grupların kendileri için dezavantajlı olan sistemde çıkarlarına aykırı olsa bile sistemi ve sosyal düzenlemeleri adil ve meşru görmelerine yol açan sistem düzeyinde özerk bir güdüye sahip olduğunu iddia etmektedir.



SMK'ye göre bireyler (a) gruplarının düşük statüsünü iyileştirme ihtiyacı ve (b) gruplarının düşük statüsüne rağmen sistemi destekleme ihtiyacı gibi iki güdüden kaynaklanan, birbiriyle çelişen bilişlerle karşılaştıklarında yaşadıkları çelişkiyi (uyumsuzluğu) azaltmak için sistemi meşru görürler (Jost vd., 2003). Dolayısıyla, sosyal tutumlar incelenirken grup kimliği söz konusu olduğunda SKK ve SMK'nin yaptığı açıklamaların da göz önünde bulundurulması faydalı olacaktır. Örneğin, Alparslan ve Kuşdil (2020) katılımcılarının Türkiye'de yaşayan Kürt gençlerden oluştuğu çalışmada katılımcıların etnik kimlikle ilgili eylem ve hedeflerini yordayan değişkenleri incelemiştir. Bu çalışmanın bulguları hem SKK hem de SMK değişkenlerinin azınlık grup üyelerinin kimlikle ilişkili eylem ve hedeflerini SBK'den daha iyi yordadığını göstermiştir.

İç grupla özdeşleşmenin incelenen gruplardaki etkisine ilişkin hem SKK'nin hem de SMK'nin bir adım ötesine geçen açıklamalar sunan Sisteme İlişkin Tutumların Sosyal Kimlik Modeli (SİMSA) (Owuamalam, Rubin ve Spears, 2018) düşük statülü grupların kendileri için dezavantajlı olan sistemleri meşru görmelerine yol açan güdülerinin kimliği olumlama motivasyonundan bağımsız düşünülmemeyeceğini iddia eder (Akdoğan, 2022, s. 417-418). SİMSA, sistemin meşrulaştırılmasının *sistemin bir iç-grup olarak görülmesi, kısa vadede kalıcı ve uzun vadede değişken algılanması* gibi koşullara bağlı olduğunu belirtir (Owuamalam, Rubin ve Spears, 2018, s. 3). Öte yandan düşük statülü grupların sistemi meşrulaştırmaları, daha kapsamlı bir toplumsal sınıflandırma ile özdeşleşmelerinden de kaynaklanabilir. Örneğin, Arap ve Kürt kimlik grubu için *Türkiyeli olma* sınıflandırması söz konusu olabilir. Dolayısıyla bu çalışmanın sonuçları daha sonraki sosyal tutum çalışmalarında incelenecek grupların özdeşleşme içeriğine (kimlik yönetim stratejilerine) ve mevcut sisteme ilişkin algılarına (uzun/kısa vadede kalıcılık, geçirgenlik) daha detaylı biçimde odaklanılması gerekliliğine işaret etmektedir.

Mevcut çalışmanın bulguları, tutum-davranışsal niyet ilişkisi özelinde öngürüler sağlaması bakımından önemlidir. Öncelikle tutum-davranışsal niyet ilişkisinin derecesinin grup düzeyinde farklılaştığı görülmüştür. Olumsuz tutumlar ve sosyal mesafe arasındaki ilişkinin düzeyi Türklerde en yüksek iken Araplar ve Kürtlerde gidelerek azalmaktadır (bkz., Tablo 25, 26, 27). Benzer farklılaşmaya Suriyelilere yönelik olumsuz tutum değişkeninin ortalamasında da rastlanılmaktadır: Türklerde bu ortalama diğer kimlik

gruplarından anlamlı düzeyde yüksektir. Dolayısıyla Suriyelilere yönelik olumsuz tutumların Türkler için grup düzeyinde görece daha güçlü bir tutum olduğundan söz edilebilir. Ancak Smith ve Terry (2003) tutum-davranış ilişkisinde iç grupla özdeşleşme ve tutum ile uyumlu normlara maruz kalma gibi sosyal bağlam faktörlerinin önemini gösterdikleri çalışmalarında tutum ile tutarlı normlara maruz kalan katılımcılarda tutum-davranış tutarlılığının derecesinin daha yüksek olduğunu belirtmiştir. Dolayısıyla tutum ve davranış arasındaki bağın iç grupla özdeşleşme, yaygın kültürel ya da ideolojik normlardan soyutlanarak anlaşılması güçtür. Mevcut çalışmada bu ilişki kapsamındaki gruplar arası farklılaşmaların anlaşılabilmesi için ana akım yaklaşımın tutum-davranış ilişkisine bakışının ötesine geçilerek iç grupla özdeşleşme ve SBY gibi değişkenlerin de dahil edildiği modeller yol analizleri ile sınanmıştır. Özellikle Türk kimlik grubu için iç grupla özdeşleşme ve SBY'nin diğer değişkenlerin yordama gücünü artırdığı; bu değişkenlerin Kürt ve Arap kimlik grupları için de sistemin meşruluğuna ilişkin inançlar temelinde potansiyel açıklamalar sağlayabileceği gözlenmiştir (bkz., Şekil 23, 24, 24, 26).

Türk, Arap ve Kürt sosyal kimlik gruplarının toplumsal statülerini etkileyen faktörler arasında mezhepsel ayrımlar (Sünni ve Alevi gibi) da önemli bir yer tutabilmektedir. Mevcut çalışma için iç grupla özdeşleşme Türk, Arap ya da Kürt olma üzerinden değerlendirilmiş olsa da bu gruplarda mezhep kimlikleri belirleyici bir rolü oynayabileceği kabul edilmelidir. Birey kendisini bir iç grup kimliği üzerinden tanımlarken iç grubunun dış grup(lar)la benzerlikleri ya da farklılıklarının belirgin hale gelmesi kaçınılmazdır. Toplumsal çevre, birbiriyle karşılaşan iki grup kimliğinin bölündüğü (ayrıştığı) kategorizasyon ile şekillenir (Arkonaç, 1995, s. 126). İki grup arasındaki bu bölünme basit kategorizasyon olarak adlandırılır. Öte yandan, bireyin kimliğine tek boyut üzerinden yaklaşmak çoğu kez toplumsal hayatın karmaşıklığını yakalamada yetersiz kalacaktır. Özellikle kültürel ve sosyal açılardan daha karmaşık çevrelerde birey birden fazla kimliğe sahip olabilmektedir. Bu kimlikler kimi zaman diğer grupların kimlikleriyle örtüşme eğiliminde olabilir ya da bir kimlik boyutu diğer kimlik boyutundan daha fazla önem taşıyabilir. Örneğin, Türk kimlik grubunun Suriyelilere yönelik olumsuz tutumlarının ortalaması, Arap ve Kürt kimlik gruplarının ortalamalarından anlamlı düzeyde farklılaşmıştır. Bu farklılaşmanın Arap ve Kürt kimlik

grubunun düşük statülü grup üyesi olma durumundan kaynaklanabileceği düşünülmektedir. Öte yandan önceki kısımda bahsedildiği gibi Arap ve Kürt kimlik gruplarının sistemi meşrulaştırma tutumları, *Türkiyeli olma* kategorizasyonunun bir sonucu da olabilir. Çünkü düşük statülü grupların dezavantajlı konumlarını kabul ederken grubu veya karşılaştırma boyutunu değiştirmek gibi sosyal yaratıcılık stratejilerini benimseme olasılıkları daha yüksektir (Caricati ve Sollami, 2018, s. 13). Bu noktadan hareketle sosyal kategorizasyonun ne tür kimlik boyutları (cinsiyet, etnik, ulusal) üzerinden gerçekleştirildiğini hesaba katmak, kişinin dış grupta benzeşme ya da ayrışma özelliklerine ilişkin daha güvenilir bilgiler sunacaktır. Bu bilgiler de sosyal tutumun içeriği ve belirleyicilerini anlamada kolaylık sağlayacaktır.

Grup kimliği ile ilgili önemli bir nokta da incelenen grupların birbirleriyle olan ilişkilerinin ne tür bağlamlar içerdiğidir. Aşiretçi ya da kabileci olarak adlandırılacak toplulukların mevcut olduğu Güneydoğu bölgesi için (Beşikçi, 1969) kimlik kavramının yansımaları Türkiye'nin diğer bölgelerine göre önemli farklılıklar sergileyebilmektedir. Örneğin, Doğu ve Güneydoğu bölgelerinde bir arada yaşayan Kürt ve Arap toplulukları için soyiçi evlilik kuralı tarihsel bir sürece dayanmaktadır (bkz., Akdoğan, 2015; Altuntek, 2001). Fakat günümüzde gruplar arası evliliğin etnik, mezhep ya da dini faktörlerden etkilenebildiği de bilinmektedir ve dolayısıyla bu grupların (ve kimliklerinin) ne derece iç içe geçtiğinin bahsedilen bölge bazında değerlendirmesinin daha detaylı yapılması gerekmektedir. Örneğin, Alevi-Arap ve Sünni-Arap gruplarının soyiçi evlilikleri mezhep farklılıkları üzerinden belirlenebilir, Sünni-Arap ve Sünni-Kürt grupların evlilik yolu ile iç içe geçtiği ve bu gruplar arasındaki benzeşmenin yüksek olduğundan söz edilebilir. Sonuç olarak Güneydoğu bölgesinde yaşayan topluluklar için kimlik kategorizasyonu boyutlarının çeşitliliği (kesişimi, motivasyonel içeriği, bağlamı, vb., bkz., Karlıdağ, 2020) göz önünde bulundurulmalıdır.

#### **4.2. Gerçek Gruplarda Sosyal Tutuma Çok Düzeyli Yaklaşımın Önemi**

Mevcut çalışmanın önemli odak noktalarından biri de Türk, Arap ve Kürt kimlik gruplarının dış grup üyesi Suriyelilere yönelik tutumlarının çok düzeyli bir bakış açısı ile incelenmesidir. Grup süreçlerinde çok düzeyli bakış açısının önemi her ne kadar sıklıkla vurgulansa da yapılan çalışmalar hem teorik düzeyde kalmaktadır hem de gerçek gruplar

yerine deneysel kořullarda oluşturulan gruplar ile gerçekleştirilmektedir. Bu tez çalışmasında ise katılımcılar gerçek gruplardan oluşmaktadır. Türkiye’de gerçekleştirilen ve Türk, Arap ve Kürt kimlik gruplarını karşılařtıran sosyal psikoloji çalışmaları oldukça az sayıdadır (örn., Bozođlan, 2019; Çoymak, 2009). Ayrıca ulařılabildiđi kadarıyla bahsedilen kimlik gruplarının Suriyelilere yönelik tutumlarını çok düzeyli bir yaklaşımla inceleyen sınırlı sayıda arařtırmaya rastlanmıřtır (bkz., Tablo 37). 2011 yılı itibariyle Suriye’de beliren iç savařtan sonra Türkiye özelinde gerçekleştirilen Suriyelilere yönelik tutum çalışmalarında açıklama düzeyleri çođunlukla ya sadece birey düzeyi ya da birey ve grup düzeyi bir arada ele alınmıřtır. Mevcut arařtırma, çok düzeyli bir yaklaşımla çerçevesinde konum ve ideolojik düzeyleri de içeren ve tutum-davranıř bađını da irdeleyen bir çalışma olması bakımından önemlidir. Bu çalışmada sosyal tutum, tutumun ve davranıřın öncülleri olan deđerler ve sosyal inançlar ile deđerlendirilmiřtir. Van Dijk’a göre (1998) bir topluluđun üyesi için düşüncelerin, tutumların, ideolojilerin ve bir bütün olarak kültürün deđerlendirilme temellerini deđer sistemleri oluşturur çünkü deđerler toplumun ahlaki düzeninin temel direkleridir. Genelleřmiř sosyal inançlar ise toplumsal varlık olan bireyin topluluktaki işlevine iliřkin bilgiler sunar. Hem deđer sisteminin hem de sosyal inanç sistemlerinin bahsedilen bu yönü sosyal tutumu anlamada etkili olsa da toplumsal konumu farklı olan gruplar söz konusu olduđunda sosyal tutumu öngörmede sınırlı kaldıđı mevcut çalışma ile de kanıtlanmıřtır. Buna bir çözüm olarak kalıcı sistemleri řekillendiren, grupların veya insan topluluklarının üyeleri tarafından paylařılan ideolojilerin (Van Dijk, 1998) sosyal tutumların yordanmasında daha açık yapılar olarak önem arz ettiđi söylenebilir. Çünkü toplumsal ideolojiler hem baskılanan hem de baskılayan grupların mutabık olduđu, eřit olmayan sistemde gruplar arası iliřkileri geçmiřte meřrulařtıran ve gelecekte yeniden inřa edecek olan, gruplar arası iliřkilerin sürdürülmesinde merkezi öneme sahip unsurlardır (Sidanius ve Pratto, 2001, s. 30). Bu çalışmada da konumları birbirinden farklı olan Türk, Arap ve Kürt kimlik gruplarının dış gruba yönelik tutumları ve davranıřsal niyetlerinin, ideoloji niteliđindeki meřrulařtırıcı mitler ile daha iyi açıklanabildiđi görüşüdeyiz.

#### **4.3. Arařtırmanın Sınırlılıkları**

Arařtırmanın en belirgin sınırlılıđı, incelenen kimlik grupları için katılımcı sayısının eřit olmamasıdır. Güneydođu illerinde Türk, Arap ve Kürt kimlik grupları bir arada yařıyor

olsalar da söz konusu grupların her şehirdeki yoğunlukları farklılaşmaktadır. Katılımcı sayısı en yüksek olan grup Kürt kimlik grubudur ve bunu sırasıyla Türk ve Arap grupları izlemiştir. Bu çalışma için özellikle Arap kimlik grubundan katılımcılara ulaşmak zor olmuştur. Benzer bir sınırlılık da katılımcıların demografik özelliklerinde mevcuttur. Katılımcıların sosyo-ekonomik statüleri, yaşları, eğitim düzeyleri gibi demografik özellikleri gruplar bazında denk değildir ve kimlik grupları bu özellikler bakımından da birbirinden farklılaşmaktadır. Örneğin, Kürt kimlik grubunda erkek katılımcıların sayısı kadın katılımcıların sayısının yaklaşık olarak iki katı kadardır. Demografik değişkenlerdeki bu farklılık çeşitli sınamaların yapılmasını engellemiştir. Örneğin, SBK'ye göre SBY ortalaması kadınlar ile karşılaştırıldığında erkeklerde daha yüksektir fakat bu savın desteklenmesinin diğer faktörler eşit olduğunda (*ceteris paribus*) gerçekleşeceği belirtilmiştir (Sidanius ve Pratto, 2003, s. 210). Ancak, bu eşitliği sağlamak gerçek gruplar ile gerçekleştirilen bu tür çalışmalar için kolay görünmemektedir.

Bu çalışmadaki önemli sınırlılıklardan biri de incelenen kimlik grupları için mezhep kimliklerinin ölçülmemiş olmasıdır. Üç kimlik grubundan bireylerin Alevi, Sünni gibi mezhepsel farklılıkları mevcuttur (bkz., Bahçeşehir Üniversitesi Stratejik Araştırmalar Merkezi, 2009, s. 100). Bu farklılıkların incelenen kimlik gruplarının toplumsal statüdeki konumunu etkileyebildiği dolayısıyla iç grupla özdeşleşme içeriklerini de etkileyebileceği düşünülmektedir. Daha sonraki çalışmaların incelenen gruplar açısından mezhep kimlikleri gibi farklı alt kimliklerinin de göz önünde bulundurulması önerilmektedir.

Çalışmanın diğer bir sınırlılığı ise kullanılan ölçüm araçlarının alt kategorilerine ilişkindir. Sosyal Aksiyomlar Ölçeğinin *çabaya karşılık ödül* alt kategorisinin ve Sistemin Meşruluğuna İlişkin İnançlar Ölçeğinin *sistemin geçirgenliği* alt kategorisinin iç güvenilirlik katsayıları bu çalışmanın örneklemini için kabul edilebilir düzeye ulaşmamıştır. Ayrıca yoksulluk ve toplumsal karmaşaya içsel atıf ölçeği de mevcut araştırma için etkili bir ölçüm aracı niteliklerini sergilememiştir.

Son olarak, mevcut çalışmada dış grup tutumları açık ölçümler ile incelenmiştir. Fakat dış grup tutumlarını incelerken örtük sosyal bilişe odaklanılması gerektiği ve bunun iki önemli nedenden ileri geldiği belirtilmektedir (Dasgupta, 2004, s. 144-145). İlk neden,

bireylerin tutum ve davranışlarına ilişkin açık ölçümlerinin katılımcıların ellerinden gelenin en iyisini yapma arzuları ve/veya sosyal beğenirlik kaygıları tarafından belirlenebileceği düşüncesidir. Greenwald ve Banaji (1995) ikinci nedeni şu şekilde ifade eder: bireylerin sosyal gruplara ilişkin kendi zihinsel temsilleri, yaygın kültürün bu gruplara ilişkin temsilleriyle önemli ölçüde örtüşür, fakat bireyin tutum ve davranışını ölçen öz-bildirim gibi ölçüm araçları bireyin kişisel tutum ve davranışlarını hakim kültürdeki yaygın tutum ve davranışlardan ayırır. Dolayısıyla dış grup tutumu incelenirken örtük ölçümlere yer verilmesi bir öneri olarak getirilebilir.

#### 4.4. Sonuç

Sosyal tutumun davranışlar, inançlar, değerler, duygular ve düşünceler ile bağının tutarlı ve güçlü olması önemlidir; çünkü bu unsurlar bireyin ya da grubun topluma katılım biçimini, toplumla kurulan bağ ile ilişkili duygu, düşünce ve davranışlarını etkiler. Fakat sosyal tutum bir dış gruba yönelik olduğunda tutum ve davranış arasındaki ilişkinin anlaşılabilmesi için değerlerin/inançların, ideolojilerin incelemeye dahil edilmesi gerekmektedir. Bu çalışmada da dış grup üyesi olarak Suriyelilere yönelik tutumlar ve sosyal mesafe algılarının değer ve inanç sistemleri ile ilişkileri, bu ilişkideki tutarlılık derecesi Güneydoğu illerinde yaşayan Türk, Arap ve Kürt sosyal kimlik grupları düzeyinde değerlendirilmiştir. Dış grup üyesine yönelik tutum söz konusu olduğunda değerlerin ve sosyal inançların sosyal tutumu yordamada yetersiz kaldığı gözlenmiştir. Sosyal psikologların sosyal tutum ve davranış anlamaya çalışırken sadece birey düzeyi ya da grup düzeyi açıklamalardan yararlanması, ‘sosyal’ kavramının dar kapsamda ele alındığına işaret etmektedir. Bu ele alış biçimi ‘indirgemecilik’ sorunsalını da bariz hale getirmektedir (Doise ve Pires, 2015).

Sosyal tutumun, tutum-davranış ilişkisinin anlaşılabilmesi ve ‘sosyal’ kavramına yönelik indirgemecilik sorununa bir çözüm önerisi olarak çok düzeyli açıklama sağlayan kuramlardan faydalanılması önemlidir. Bu çalışmada da Türk, Arap ve Kürt kimlik gruplarının dış grup üyesi Suriyelilere yönelik tutumları ve sosyal mesafe algıları Sosyal Baskınlık Kuramınca ileri sürülen *ideolojik asimetri hipotezi* ile incelenmiştir. Toplumsal statüdeki konumları yüksekte düşüğe doğru Türk, Arap ve Kürt şeklinde sıralanan gruplar incelenen değişkenler bakımından karşılaştırılmıştır. Bu karşılaştırmaya göre

bireysel farklılık değişkeni olarak SBY'nin sosyal tutumu belirleyen güçlü bir psikolojik değişken olduğu görülmüştür. SBY ortalamalarının yüksek statülü grupta en yüksek olduğu ve düşük statülü gruplarla karşılaştırıldığında anlamlı düzeyde farklılaştığı görülmüştür. SBK'nin ideolojik asimetri hipotezine göre sistemleri oluşturan ve sürdüren ideolojiler olarak meşrulaştırıcı mitlerin SBY ile sergilediği ilişkilerin derecesi ve yönü, konumları birbirinden farklı olan gruplar için farklılaşır. Bu çalışmada da SBY ile hiyerarşi artıran/azaltan meşrulaştırıcı mitler, dış gruba yönelik olumsuz tutum ve sosyal mesafe arasındaki ilişkiler ile oluşturulan korelasyon çiftleri grup düzeyinde karşılaştırılmıştır. Bulgular korelasyon çiftlerinin yüksek statülü ve düşük statülü gruplarda anlamlı düzeyde farklılaştığını ve bu farklılaşma ile karakterize edilen ideolojik asimetri türlerinden eş-yönlü/eş-yönsüz asimetrinin mevcut çalışma için desteklendiğini göstermiştir. Ayrıca, grup düzeyindeki kısaylama bulguları Güneydoğu illerinde yaşayan üç sosyal kimlik grubunun toplumsal hiyerarşideki konumlarına ilişkin algının yüksekten düşüğe doğru Türk, Arap ve Kürt şeklinde sıralandığını göstermiştir.

Özetle, sosyal tutum bir dış gruba yönelik olduğunda tutum-davranış ilişkisinin anlaşılabilmesi için birey içi, bireyler arası, konum ve ideoloji gibi farklı analiz/açıklama düzeylerini içeren SBK'nin ideolojik asimetri hipotezi gibi yaklaşımların temel alınması geniş kapsamlı bir bakış açısı sağlamıştır. Bu çalışmanın da Güneydoğu illerinde yaşayan Türk, Arap ve Kürt kimlik gruplarının Suriyelilere yönelik tutumlarını ve sosyal mesafe algılarını çok düzeyli yaklaşımlar yoluyla anlama çabasındaki amaç bu tip çalışmalara alanyazında az rastlandığını göstermek ve çok düzeyli yaklaşımın gerekliliğini vurgulamaktır.

## KAYNAKLAR

- Acock, A. C., & DeFleur, M. L. (1972). A configurational approach to contingent consistency in the attitude-behavior relationship. *American Sociological Review*, 714-726. <https://www.jstor.org/stable/2093582>
- Acock, A. C., & Scott, W. J. (1980). A model for predicting behavior: The effect of attitude and social class on high and low visibility political participation. *Social Psychology Quarterly*, 59-72. <https://doi.org/10.1177/0146167295211007>
- Adil, B. (2020). *Türkiye'nin göç yönetimi stratejisi ve Türkiye'de yaşayan Suriyelilere yönelik tutumlar: Ankara ili örneği* (Yayın No. 628588) [Yayınlanmış Doktora Tezi, Kırıkkale Üniversitesi].
- Ajzen, I. (1987). Attitudes, traits, and actions: Dispositional prediction of behavior in personality and social psychology. Mark P. Zanna (Ed.), *Advances in Experimental Social Psychology* içinde (s. 1-63). Academic Press.
- Ajzen, I. (1991). The theory of planned behavior. *Organizational behavior and human decision processes*, 50(2), 179-211. [https://doi.org/10.1016/0749-5978\(91\)90020-T](https://doi.org/10.1016/0749-5978(91)90020-T)
- Ajzen, I., & Fishbein, M. (1969). The prediction of behavioral intentions in a choice situation. *Journal of Experimental Social Psychology*, 5, 400-416. [https://doi.org/10.1016/0022-1031\(69\)90033-X](https://doi.org/10.1016/0022-1031(69)90033-X)
- Ajzen, I., & Fishbein, M. (1977). Attitude-behavior relations: A theoretical analysis and review of empirical research. *Psychological Bulletin*, 84, 888-918. <https://doi.org/10.1037/0033-2909.84.5.888>
- Ajzen, I., & Madden, T. J. (1986). Prediction of goal-directed behavior: Attitudes, intentions, and perceived behavioral control. *Journal of experimental social psychology*, 22, 453-474. [https://doi.org/10.1016/0022-1031\(86\)90045-4](https://doi.org/10.1016/0022-1031(86)90045-4)
- Ajzen, I., Timko, C., & White, J. B. (1982). Self-monitoring and the attitude-behavior relation. *Journal of Personality and Social Psychology*, 42, 426-435. <https://doi.org/10.1037/0022-3514.42.3.426>
- Akdoğan, N. (2020). *Kimlik yönetim stratejilerinin grup üyeliği kaynaklı belirleyicileri* (Yayın No. 650027) [Yayınlanmış Doktora Tezi, Bursa Uludağ Üniversitesi].
- Akdoğan, N. (2022). Sisteme İlişkin Tutumların Sosyal Kimlik Modeli. Meryem B. B. (Ed.), *Sosyal psikoloji kuramları III*, içinde (s. 417-432). Nobel Akademik Yayıncılık.
- Aktaş, V., Tepe, Y. K., & Persson, R. S. (2021). Investigating Turkish university students' attitudes towards refugees in a time of Civil War in neighboring Syria. *Current psychology*, 40, 553-562. <https://doi.org/10.1007/s12144-018-9971-y>
- Albarracín, D., Wang, W., Li, H., & Noguchi, K. (2008). Structure of attitudes: Judgments, memory, and implications for change. William D. C. & Radmila P. (Ed.), *Attitudes and Attitude Change (Frontiers of Social Psychology)* içinde (s. 19-39). Psychology Press.



- Albrecht, S. L., Chadwick, B. A., & Alcorn, D. S. (1977). Religiosity and deviance: Application of an attitude-behavior contingent consistency model. *Journal for the Scientific Study of Religion*, 263-274. <https://doi.org/10.2307/1385697>
- Allport, G.W. (1935). Attitudes. C. Murchison (Ed.), *Handbook of social psychology* içinde (s. 798–844). Worcester, Mass: Clark University Press.
- Allport, G. W. (1955). *Becoming: Basic considerations for a psychology of personality*. New Haven, CT: Yale University Press.
- Alparslan, K. (2017). *Türkiye'de yaşayan kürtlerin kimlik yönetim stratejileri ve dış grup tarafgirliği* (Yayın No. 459897) [Yayınlanmış Yüksekisans Tezi, Bursa Uludağ Üniversitesi].
- Alparslan, K., & Kuşdil, M. E. (2020). Kürt üniversite öğrencilerinin kimlik yönetim stratejileri ve dış-grup tarafgirliğinin kimlikle ilgili eylem ve hedeflerle ilişkileri: Açık ve örtük ölçümlerle bir inceleme. *Türk Psikoloji Dergisi*, 35, 80-104. <https://doi.org/10.31828/tpd1300443320200905x000040>
- Altuntek, N. S. (2001). Türkiye üzerine yapılmış evlilik ve akrabalık araştırmalarının bir değerlendirmesi. *Hacettepe Üniversitesi Edebiyat Fakültesi Dergisi*, 18(2), 17-28.
- Anık, M. (2012). *Kimlik ve çokkültürcülük sosyolojisi*. İstanbul: Açılım kitap.
- Arkonaç, S. (1995). Çapraz grup üyeliği ve gruplar arası ayırd edicilik. *Psikoloji Çalışmaları*, 20, 125-136.
- Armitage, C.J., & Conner, M. (2001). Efficacy of the theory of planned behavior: A meta-analytic review. *British Journal of Social Psychology*, 40, 471-499. <https://doi.org/10.1348/014466601164939>
- Aronson, E., & Carlsmith, J. M. (1963). Effect of the severity of threat on the devaluation of forbidden behavior. *The Journal of Abnormal and Social Psychology*, 66, 584–588. <https://doi.org/10.1037/h0039901>
- Bagozzi, R. P., & Burnkrant, R. E. (1979). Attitude organization and the attitude–behavior relationship. *Journal of Personality and Social Psychology*, 37, 913-929. <https://doi.org/10.1037/0022-3514.37.6.913>
- Bağcı, S. C., Baysu, G., Tercan, M., & Turnuklu, A. (2022). Dealing with increasing negativity toward refugees: a latent growth curve study of positive and negative intergroup contact and approach-avoidance tendencies. *Personality and Social Psychology Bulletin*, 1-13. <https://doi.org/10.1177/01461672221110325>
- Bağcı, S. C., Piyale, Z. E., Bircek, N. I., & Ebcim, E. (2018). Think beyond contact: Reformulating imagined intergroup contact theory by adding friendship potential. *Group Processes & Intergroup Relations*, 21(7), 1034-1052. <https://doi.org/10.1177/1368430217690237>
- Bağcı, S. Ç., & Raman, Ş. H. (2020). İçgrup Kimlikle Özdeşleşmenin Dışgrup Tutumlar ve Davranışsal Eğilimler Üzerinde Etkisi: Kıbrıs ve Türkiye Örneği. *Türk Psikoloji Dergisi*, 35(Özel Sayı), 133-148. <https://doi.org/10.31828/tpd1300443320190525x000042>

- Bahçeşehir Üniversitesi Stratejik Araştırmalar Merkezi (2009). *Doğu ve Güneydoğu Anadolu Bölgeleri Sosyo-Ekonomik ve Sosyo-Politik Yapı Araştırması ve Doğu ve Güneydoğu Anadolu Bölgelerinden En Fazla Göç Almış Olan İllerin Sosyo-Ekonomik ve Sosyo-Politik Yapı Araştırması: Sorunlar, Beklentiler ve Çözüm Önerileri*.
- Bar-Tal, D. (2000). *Shared beliefs in a society: Social psychological analysis*. Sage Publications.
- Bayram, N. (2016). *Yapısal eşitlik modellemesine giriş AMOS uygulamaları*. Ezgi Kitabevi.
- Beierlein, C., Kuntz, A., & Davidov, E. (2016). Universalism, conservation and attitudes toward minority groups. *Social Science Research*, 58, 68-79. <https://doi.org/10.1016/j.ssresearch.2016.02.002>
- Bengi, R. C. (2018). *Who wants rights? citizenship perceptions on rights and liberties and political party preferences in Turkey* (Yayın No. 529132) [Yayınlanmış Doktora Tezi, Sabancı Üniversitesi].
- Bennett, P. D., & Harrell, G. D. (1975). The role of confidence in understanding and predicting buyers' attitudes and purchase intentions. *Journal of Consumer Research*, 2, 110-117. <https://doi.org/10.1086/208622>
- Bentler, P. M., & Speckart, G. (1979). Models of attitude-behavior relations. *Psychological Review*, 86, 452-464. <https://doi.org/10.1037/0033-295X.86.5.452v>
- Beşikçi, İ. (1969). Doğu'da Değişim ve Yapısal Sorunlar Göçebe Alikan Aşireti: Göçebe Alikan Aşireti. *Doğan Yayınları, Ankara*.
- Blackman, S. F., Keller, K. T., & Cooper, J. (2016). Egocentrism and vicarious dissonance. *Journal of Experimental Social Psychology*, 62, 1-6. <https://doi.org/10.1016/j.jesp.2015.09.001>
- Bogardus, E. S. (1925). Measuring social distance, *Journal of Applied Sociology*, 9, 299-308.
- Bond, M. H., Leung, K., Au, A., Tong, K. K., & Chemonges-Nielson, Z. (2004a). Combining social axioms with values in predicting social behaviours. *European Journal of Personality*, 18, 177-191. <https://doi.org/10.1002/per.509>
- Bond, M. H., Leung, K., Au, A., ... & Lewis, J. R. (2004b). Culture-level dimensions of social axioms and their correlates across 41 cultures. *Journal of Cross-Cultural Psychology*, 35(5), 548-570. <https://doi.org/10.1177/0022022104268388>
- Bozdağ, F. (2020). Xenophobia and social contact in university students. *International Journal of Education and Literacy Studies*, 8(4), 87-97.
- Bozoğlan, M. (2019). Sosyal mesafenin önyargı ve ayrımcılık üzerine etkisi: türkiye'deki türk, kürt ve arap etnik grupları üzerine bir çalışma (Yayın No. 567638) [Yayınlanmış Yüksek Lisans Tezi, İstanbul Üniversitesi].

- Brewer, M. (1999). The psychology of prejudice: Ingroup love or outgroup hate? *Journal of Social Issues*, 55, 429-444. <https://doi.org/10.1111/0022-4537.00126>
- Brewer, M. B., & Campbell, D. T. (1976). *Ethnocentrism and intergroup attitudes: East African evidence*. Sage.
- Brewer, P. R., & Steenbergen, M. R. (2002). All against all: How beliefs about human nature shape foreign policy opinions. *Political Psychology*, 23, 39-58. <https://www.jstor.org/stable/3792242>
- Brislin, R. W. (1970). Back-translation for cross-cultural research. *Journal of Cross-Cultural Psychology*, 1(3), 185-216. <https://doi.org/10.1177/135910457000100301>
- Byrne, B. M. (2010). *Structural equation modeling with AMOS: basic concepts, applications, and programming (multivariate applications series)*. New York: Routledge.
- Caricati, L., & Sollami, A. (2018). Contrasting explanations for status-legitimacy effects based on system justification theory and social identity theory. *Journal of Theoretical Social Psychology*, 2(1), 13-25. <https://doi.org/10.1002/jts5.15>
- Ceylan, A. & Özbal, S. (2008). Özdeşleşme yoluyla sadakat oluşturma üzerine üniversite mezunları arasında yapılan bir çalışma. *C.Ü. İktisadi ve İdari Bilimler Dergisi*, 9 (1), 81-110.
- Chaiken, S., & Stangor, C. (1987). Attitudes and attitude change. *Annual Review of Psychology*, 38, 575-630. <https://doi.org/10.1146/annurev.ps.38.020187.003043>
- Chein, I. (1948). Behavior theory and the behavior of attitudes: some critical comments. *Psychological Review*, 55, 175-188. <https://doi.org/10.1037/h0054019>
- Chemin, J. E. (2016). Guests-hosts relations in the context of the Syrian exodus: A study of Turkish and Syrian populations in two Turkish cities. *Middle East Journal of Refugee Studies*, 1(2), 49-74. <https://doi.org/10.12738/mejrs.2016.1.2.0003>
- Cheung, S. F., & Chan, D. K. (2000). *The role of perceived behavioral control in predicting human behavior: A meta-analytic review of studies on the theory of planned behavior*. (Basilmamış eser). *Chinese University of Hong Kong*.
- Christ, O., Hewstone, M., Tausch, N., Wagner, U., Voci, A., Hughes, J., & Cairns, E. (2010). Direct contact as a moderator of extended contact effects: Cross-sectional and longitudinal impact on outgroup attitudes, behavioral intentions, and attitude certainty. *Personality and Social Psychology Bulletin*, 36(12), 1662-1674. <https://doi.org/10.1177/0146167210386969>
- Cialdini, R. B., Petty, R. E., & Cacioppo, J. T. (1981). Attitude and attitude change. *Annual Review of Psychology*, 32, 357-404. <https://doi.org/10.1146/annurev.ps.32.020181.002041>
- Clémence, A. (1994). Protecting one's identity or changing one's mind? The social context of cognitive dissonance generation and reduction. *Swiss Journal of Psychology*, 53, 202-209.

- Cohen, A. R. (1964). *Attitude change and social influence*. New York, Basic Books.
- Cohrs, J. C., & Asbrock, F. (2009). Right-wing authoritarianism, social dominance orientation and prejudice against threatening and competitive ethnic groups. *European Journal of Social Psychology*, 39(2), 270-289. <https://doi.org/10.1002/ejsp.545>
- Conner, M. (2020). Theory of planned behavior. Gershon Tenenbaum, Robert C. Eklund (Ed.), *Handbook of sport psychology* içinde (s. 1-18). United States of America: John Wiley & Sons, Inc. <https://doi.org/10.1002/9781119568124.ch1>
- Conner, M., & Sparks, P. (2015). The theory of planned behaviour and reasoned action approach. M. Conner & P. Norman (Ed.), *Predicting and changing health behaviour: Research and practice with social cognition models* içinde (s. 142-188). Maidenhead: Open University Press.
- Cooper, J. (2011). Thinking as a social group or thinking as a social group member: Different implications for attitude change. Chapter submitted to the 14th Sydney Symposium of Social Psychology. <http://www.sydneysymposium.unsw.edu.au/2011/chapters/CooperSSSP2011.pdf>
- Cooper, J., Feldman, L. A., & Blackman, S. F. (2019). Influencing Republicans' and Democrats' attitudes toward Obamacare: Effects of imagined vicarious cognitive dissonance on political attitudes. *The Journal of Social Psychology*, 159(1), 112-117. <https://doi.org/10.1080/00224545.2018.1465023>
- Cooper, J., & Hogg, M. A. (2007). Feeling the anguish of others: A theory of vicarious dissonance. *Advances in Experimental Social Psychology*, 39, 359-403. [https://doi.org/10.1016/S0065-2601\(06\)39007-7](https://doi.org/10.1016/S0065-2601(06)39007-7)
- Cooper, J., & Mackie, D. (1983). Cognitive dissonance in an intergroup context. *Journal of Personality and Social Psychology*, 44, 536-544. <https://doi.org/10.1037/0022-3514.44.3.536>
- Cooper, J., & Stone, J. (1999). Cognitive dissonance and the social group. D. J. Terry & M. A. Hogg (Ed.), *Attitudes, behavior, and social context* içinde (s. 227-244). Psychology Press.
- Cooper, J., & Trujillo, M. D. (2014). Multiple meanings of communicative acts in the reduction of vicarious cognitive dissonance. J. P. Forgas, O. Vincze, & J. László (Ed.), *Social cognition and communication* içinde (s. 121-135). Psychology Press.
- Crano, W. D., & Prislin, R. (2008). Attitudes and Attitude Change: The Fourth Peak. W. D. Crano & R. Prislin (Ed.), *Attitudes and attitude change* içinde (s. 3-13).
- Çamlı, A. Y. (2020). Yeni bir toplum kuram dinamiği: Pratik-rasyonellik. *Afyon Kocatepe Üniversitesi İktisadi ve İdari Bilimler Fakültesi Dergisi*, 22(1), 14-27. <https://doi.org/10.33707/akuiibfd.622982>

- Çavdar, A. (2018). *Kadınların romantik ilişkilerde şiddete psikolojik dirençleri, siyasal eğilimler ve feminist kimlik* (Yayın No. 517372) [Yayınlanmış Doktora Tezi, Dokuz Eylül Üniversitesi].
- Çavuşoğlu, M. (2021). *Flaş anı özellik ve işlevlerinin ideolojik asimetri hipotezi kapsamında 15 temmuz 2016 gecesine ilişkin anılar örneği üzerinden incelenmesi* (Yayın No. 690819) [Yayınlanmış Doktora Tezi, Bursa Uludağ Üniversitesi].
- Çoksan, S., Erdugan, C., & Öner-Özkan, B. (2020). *The common other Syrian: The Syrian refugee representation in the context of social identity and realistic threat*. 20. Ulusal Psikoloji Kongresi, Ankara, Türkiye. <https://doi.org/10.31234/osf.io/3ftgw>
- Çoymak, A. (2009). Associations of religious identification, secular identification, perceived discrimination, and political trust with ethnic and societal (national) identification (Yayın No. 250619) [Yayınlanmış Yüksek Lisans Tezi, Orta Doğu Teknik Üniversitesi].
- Dasgupta, N. (2004). Implicit ingroup favoritism, outgroup favoritism, and their behavioral manifestations. *Social Justice Research, 17*, 143-169. <https://doi.org/10.1023/B:SORE.0000027407.70241.15>
- Datler, G., Jagodzinski, W., & Schmidt, P. (2013). Two theories on the test bench: Internal and external validity of the theories of Ronald Inglehart and Shalom Schwartz. *Social science research, 42*(3), 906-925. <http://dx.doi.org/10.1016/j.ssresearch.2012.12.009>
- Davidov, E., Meuleman, B., Billiet, J., & Schmidt, P. (2008). Values and support for immigration: A cross-country comparison. *European Sociological Review, 24*, 583-599. <https://doi.org/10.1093/esr/jcn020>
- DeFleur, M. L., & Westie, F. R. (1963). Attitude as a scientific concept. *Social Forces, 42*, 17-31. <https://doi.org/10.2307/2574399>
- Demirutku, K., & Sümer, N. (2010). Temel değerlerin ölçümü: Portre değerler anketinin Türkçe uyarlaması. *Türk Psikoloji Yazıları, 13*(25), 17-25.
- Doise, W. (1980). Levels of explanation in the European Journal of Social Psychology. *European Journal of Social Psychology, 10*(3), 213-231. <https://doi.org/10.1002/ejsp.2420100302>
- Doise, W. & Pires, J. V. (2015) Levels of analysis in social psychology. Wright, J.D. (Ed.), *International encyclopedia of the social & behavioural sciences* içinde (s. 899-903). Oxford: Pergamon-Elsevier Science. <https://doi.org/10.1016/B978-0-08-097086-8.24032-4>
- Doob, L. W. (1947). The behavior of attitudes. *Psychological Review, 54*, 135-156. <https://doi.org/10.1037/h0058371>
- Dovidio, J. F., Kawakami, K., & Gaertner, S. L. (2002). Implicit and explicit prejudice and interracial interaction. *Journal of Personality and Social Psychology, 82*, 62-68. <https://doi.org/10.1037/0022-3514.82.1.62>

- Dragolov, G., & Boehnke, K. (2015). Social Axioms as Mediators Between Culture-Level and Individual-Level Values. *Journal of Cross-Cultural Psychology, 46*, 772-788. <https://doi.org/10.1177/0022022115587027>
- Duckitt, J., & Parra, C. (2004). Dimensions of group identification and out-group attitudes in four ethnic groups in New Zealand. *Basic and Applied Social Psychology, 26*(4), 237-247. [https://doi.org/10.1207/s15324834basp2604\\_1](https://doi.org/10.1207/s15324834basp2604_1)
- Duckitt, J., & Sibley, C. G. (2010). Personality, ideology, prejudice, and politics: A dual-process motivational model. *Journal of Personality, 78*(6), 1861-1894. <https://doi.org/10.1111/j.1467-6494.2010.00672.x>
- Eagleton, T. (2011). *İdeoloji*. İstanbul: Ayrıntı Yayınları.
- Eisentraut, M. (2019). Explaining attitudes toward minority groups with human values in Germany-What is the direction of causality?. *Social Science Research, 84*, 1-14. <https://doi.org/10.1016/j.ssresearch.2019.06.015>
- Ekehammar, B., & Akrami, N. (2003). The relation between personality and prejudice: a variable-and a person-centred approach. *European Journal of Personality, 17*, 449-464. <https://doi.org/10.1002/per.494>
- Ersoy, N. C., Derous, E., Born, M. P., & Van der Molen, H. T. (2015). Antecedents of organizational citizenship behavior among Turkish white-collar employees in The Netherlands and Turkey. *International Journal of Intercultural Relations, 49*, 68-79. <https://doi.org/10.1016/j.ijintrel.2015.06.010>
- Fang, C. Y., Sidanius, J., & Pratto, F. (1998). Romance across the social status continuum: Interracial marriage and the ideological asymmetry effect. *Journal of Cross-Cultural Psychology, 29*(2), 290-305. <https://doi.org/10.1177/0022022198292002>
- Fasce, A., & Avendaño, D. (2020). Opening the can of worms: A comprehensive examination of authoritarianism. *Personality and Individual Differences, 163*, 1-9. <https://doi.org/10.1016/j.paid.2020.110057>
- Fazio, R. H., Chen, J. M., McDonel, E. C., & Sherman, S. J. (1982). Attitude accessibility, attitude-behavior consistency, and the strength of the object-evaluation association. *Journal of Experimental Social Psychology, 18*, 339-357. [https://doi.org/10.1016/0022-1031\(82\)90058-0](https://doi.org/10.1016/0022-1031(82)90058-0)
- Fazio, R. H., & Zanna, M. P. (1978). Attitudinal qualities relating to the strength of the attitude-behavior relationship. *Journal of Experimental Social Psychology, 14*, 398-408. [https://doi.org/10.1016/0022-1031\(78\)90035-5](https://doi.org/10.1016/0022-1031(78)90035-5)
- Feather, N. T. (1995). Values, valences, and choice: The influences of values on the perceived attractiveness and choice of alternatives. *Journal of Personality and Social Psychology, 68*, 1135-1151. <http://dx.doi.org/10.1037/0022-3514.68.6.1135>.
- Feather, N. T. (2004). Value correlates of ambivalent attitudes toward gender relations. *Personality and Social Psychology Bulletin, 30*(1), 3-12. <https://doi.org/10.1177/0146167203258825>

- Feather, N. T., & McKee, I. R. (2008). Values and prejudice: Predictors of attitudes towards Australian Aborigines. *Australian Journal of Psychology*, *60*(2), 80-90. <https://doi.org/10.1080/00049530701449513>
- Festinger, L. (1957). *A theory of cognitive dissonance*. Stanford University Press.
- Festinger, L., & Carlsmith, J. M. (1959). Cognitive consequences of forced compliance. *The Journal of Abnormal and Social Psychology*, *58*, 203-210. <https://doi.org/10.1037/h0041593>
- Field, A. (2018). *Discovering statistics using IBM SPSS statistics* (5. ed.). London: Sage Publications.
- Fielding, K. S., Terry, D. J., Masser, B., & Hogg, M. A. (2008). Integrating social identity and the theory of planned behaviour to explain decisions to engage in sustainable agricultural practices. *British Journal of Social Psychology*, *47*, 23-48. <https://doi.org/10.1348/014466607X206792>
- Fishbein, M. (1963). An investigation of the relationships between beliefs about an object and the attitude toward that object. *Human Relations*, *16*, 233-239. <https://doi.org/10.1177/001872676301600302>
- Fishbein, M. (1966). The relationships between beliefs, attitudes and behavior. S. Feldman (Ed.), *Cognitive Consistency, Motivational Antecedents and Behavioral Consequents* içinde (s. 199-223). London: Academic Press.
- Fishbein, M. (1967). Attitude and the Prediction of Behavior. M. Fishbein (Ed.), *Attitude Theory and Measurement* içinde (s. 477-492) New York: John Wiley and Sons, Inc. [https://www.jstor.org/stable/2577135?seq=2#metadata\\_info\\_tab\\_contents](https://www.jstor.org/stable/2577135?seq=2#metadata_info_tab_contents)
- Fishbein, M., & Ajzen, I. (1975). *Belief, Attitude, Intention, and Behavior: An Introduction to Theory and Research*. Reading, MA: Addison-Wesley. Erişim adresi: <https://people.umass.edu/aizen/pubs/book/ch2.pdf>
- Gaertner, S., & Dovidio, J. (2000). Reducing intergroup bias: The common ingroup identity model. Philadelphia: Psychology Press/Taylor & Francis.
- Gawronski, B., & Brannon, S. M. (2019). What is cognitive consistency, and why does it matter? E. Harmon-Jones (Ed.), *Cognitive dissonance: Reexamining a pivotal theory in psychology* içinde (s. 91-116). American Psychological Association. <https://doi.org/10.1037/0000135-005>
- George, J. M. (1990). Personality, affect, and behavior in groups. *Journal of Applied Psychology*, *75*, 107-116. <https://doi.org/10.1037/0021-9010.75.2.107>
- Getmansky, A., Sınmazdemir, T. & Zeitzoff, T. (2018) Refugees, xenophobia, and domestic conflict: evidence from a survey experiment in Turkey. *Journal of Peace Research*, *55*(4), 491-507. <http://eprints.lse.ac.uk/89173/>
- Goodwin, R., Polek, E., & Bardi, A. (2012). The temporal reciprocity of values and beliefs: A longitudinal study within a major life transition. *European Journal of Personality*, *26*, 360-370. <https://doi.org/10.1002/per.844>
- Gordijn, E. H., Yzerbyt, V., Wigboldus, D., & Dumont, M. (2006). Emotional reactions to harmful intergroup behavior. *European Journal of Social Psychology*, *36*(1), 15-30. <https://doi.org/10.1002/ejsp.296>

- Göker, G., & Keskin, S. (2016). Haber medyası ve mülteciler: Suriyeli mültecilerin Türk yazılı basınındaki temsili. *İletişim Kuram ve Araştırma Dergisi*, 41, 229-256.
- Greenwald, A. G., & Banaji, M. R. (1995). Implicit social cognition: attitudes, self-esteem, and stereotypes. *Psychological Review*, 102(1), 4-27. <https://doi.org/10.1037/0033-295X.102.1.4>
- Greenwald, A. G., & Ronis, D. L. (1978). Twenty years of cognitive dissonance: Case study of the evolution of a theory. *Psychological Review*, 85, 53-57. <https://doi.org/10.1037/0033-295X.85.1.53>
- Grigoryan, L., & Schwartz, S. H. (2021). Values and attitudes towards cultural diversity: Exploring alternative moderators of the value–attitude link. *Group Processes & Intergroup Relations*, 24(6), 966-981. <https://doi.org/10.1177/1368430220929077>
- Gross, S. J., & Niman, C. M. (1975). Attitude-behavior consistency: A review. *Public Opinion Quarterly*, 39, 358-368. <https://doi.org/10.1086/268234>
- Guan, Y., Deng, H., & Bond, M. H. (2010). Examining stereotype content model in a Chinese context: Inter-group structural relations and Mainland Chinese's stereotypes towards Hong Kong Chinese. *International Journal of Intercultural Relations*, 34(4), 393-399. <https://doi.org/10.1016/j.ijintrel.2010.04.003>
- Güler, M. (2013). *Gruplararası temas, kaygı ve yanlılığın sosyal mesafeye etkisi: türk ve kürt kökenli gruplar üzerine bir çalışma* (Yayın no. 355804) [Doktora tezi, Ankara Üniversitesi].
- Gülüm, Z. (2019). *Misafir mi tehdit mi? Suriyeli göçmenlere yönelik önyargının ayırt edici boyutları* (Yayın No. 614327) [Yayınlanmış Doktora Tezi, İstanbul Üniversitesi-Cerrahpaşa].
- Hanson, S. (2010). A Weberian Theory of Ideology. *Post-Imperial Democracies: Ideology and Party Formation in Third Republic France, Weimar Germany, and Post-Soviet Russia* içinde (s. 29-56). Cambridge: Cambridge University Press. <https://doi.org/10.1017/CBO9780511781391.004>
- Heaven, P. C., & Quintin, D. S. (2003). Personality factors predict racial prejudice. *Personality and Individual Differences*, 34(4), 625-634. [https://doi.org/10.1016/S0191-8869\(02\)00046-6](https://doi.org/10.1016/S0191-8869(02)00046-6)
- Heine, S. J., & Lehman, D. R. (1997). Culture, dissonance, and self-affirmation. *Personality and Social Psychology Bulletin*, 23(4), 389-400. <https://doi.org/10.1177/0146167297234005>
- Heise, D. R. (1977). Group dynamics and attitude-behavior relations. *Sociological Methods & Research*, 5, 259-288. <https://doi.org/10.1177/004912417700500301>
- Henry, P. J., Sidanius, J., Levin, S., & Pratto, F. (2005). Social dominance orientation, authoritarianism, and support for intergroup violence between the Middle East and America. *Political Psychology*, 26(4), 569-584. <https://doi.org/10.1111/j.1467-9221.2005.00432.x>



- Hinz, A., Brähler, E., Schmidt, P., & Albani, C. (2005). Investigating the circumplex structure of the Portrait Values Questionnaire (PVQ). *Journal of Individual Differences, 26*, 185-193. <https://doi.org/10.1027/1614-0001.26.4.185>
- Ho, A. K., Sidanius, J., Kteily, N., Sheehy-Skeffington, J., Pratto, F., Henkel, K. E., Foels, R., & Stewart, A. L. (2015). The nature of social dominance orientation: Theorizing and measuring preferences for intergroup inequality using the new SDO<sub>7</sub> scale. *Journal of Personality and Social Psychology, 109*(6), 1003-1028. <https://doi.org/10.1037/pspi0000033>
- Ho, A. K., Sidanius, J., Pratto, F., Levin, S., Thomsen, L., Kteily, N., & Sheehy-Skeffington, J. (2012). Social dominance orientation: Revisiting the structure and function of a variable predicting social and political attitudes. *Personality and Social Psychology Bulletin, 38*(5), 583-606. <https://doi.org/10.1177/0146167211432765>
- Hobden, K. L., & Olson, J. M. (1994). From jest to antipathy: Disparagement humor as a source of dissonance-motivated attitude change. *Basic and Applied Social Psychology, 15*, 239-249. [https://doi.org/10.1207/s15324834basp1503\\_2](https://doi.org/10.1207/s15324834basp1503_2)
- Hogg, M. A. (2001). Social categorization, depersonalization, and group behavior. M. A. Hogg & R. S. Tindale (Eds.), *Blackwell handbook of social psychology: Group processes* içinde (ss. 56-85). Oxford, England: Blackwell.
- Hogg, M. A. (2007). Uncertainty-identity theory. M. P. Zanna (Ed.), *Advances in experimental social psychology* içinde (ss. 69-126). San Diego, CA: Academic Press.).
- Hogg, M. A., & Smith, J. R. (2007). Attitudes in social context: A social identity perspective. *European Review of Social Psychology, 18*(1), 89-131. <https://doi.org/10.1080/10463280701592070>
- Hogg, M. A., Turner, J. C., & Davidson, B. (1990). Polarized norms and social frames of reference: A test of the self-categorization theory of group polarization. *Basic and Applied Social Psychology, 11*(1), 77-100. [https://doi.org/10.1207/s15324834basp1101\\_6](https://doi.org/10.1207/s15324834basp1101_6)
- Hogg, M. A., & Vaughan, G. (2005). *Social Psychology (4th edition)*. London: Prentice-Hall.
- Hogg, M. A., & Vaughan, G. M. (2011). *Social psychology (6th edition)*. Essex: Pearson Education.
- Homer, P. M., & Kahle, L. R. (1988). A structural equation test of the value-attitude-behavior hierarchy. *Journal of Personality and Social Psychology, 54*(4), 638-646. <https://doi.org/10.1037/0022-3514.54.4.638>
- Hoshino-Browne, E., Zanna, A. S., Spencer, S. J., Zanna, M. P., Kitayama, S., & Lackenbauer, S. (2005). On the cultural guises of cognitive dissonance: The case of Easterners and Westerners. *Journal of Personality and Social Psychology, 89*(3), 294-310. <https://doi.org/10.1037/0022-3514.89.3.294>
- Hui, C. M., & Hui, H. H. N. (2009). The mileage from social axioms: Learning from the past and looking forward. K. Leung & M. H. Bond (Ed.), *Psychological aspects of social axioms*, içinde (s. 13-30). Springer, New York, NY.

- Hunsberger, B., & Jackson, L. M. (2005). Religion, meaning, and prejudice. *Journal of social issues, 61*(4), 807-826. <https://doi.org/10.1111/j.1540-4560.2005.00433.x>
- Jaccard, J., King, G. W., & Pomazal, R. (1977). Attitudes and behavior: An analysis of specificity of attitudinal predictors. *Human Relations, 30*, 817-824. <https://doi.org/10.1177/001872677703000904>
- Jami, W. A., & Kemmelmeier, M. (2022). Culture and Democracy: Predicting Authoritarianism and Ethnonationalism with Social Axioms. *The Journal of Psychology, 156*, 435-457. <https://doi.org/10.1080/00223980.2022.2092711>
- Jost, J. T. (2001). Outgroup favoritism and the theory of system justification: A paradigm for investigating the effects of socioeconomic success on stereotype content. G. B. Moskowitz (Ed.), *Cognitive social psychology: The Princeton symposium on the legacy and future of social cognition* içinde (ss. 89-102).
- Jost, J. T., & Banaji, M. R. (1994). The role of stereotyping in system justification and the production of false consciousness. *British Journal of Social Psychology, 33*, 1-27. <https://doi.org/10.1111/j.2044-8309.1994.tb01008.x>
- Jost, J. T., Pelham, B. W., Sheldon, O., & Ni Sullivan, B. (2003). Social inequality and the reduction of ideological dissonance on behalf of the system: Evidence of enhanced system justification among the disadvantaged. *European Journal of Social Psychology, 33*(1), 13-36. <https://doi.org/10.1002/ejsp.127>
- Kablanoglu, A. & Kuşdil, M. E. (2020). Liderlik Etme Motivasyonu, Karanlık Üçlü, Değerler, Sosyal Baskınlık Yönelimi ve Sağ-Kanat Yetkenciliği Arasındaki İlişkilere Yönelik Bir İnceleme. *Eğitim Bilim Toplum Dergisi, 18*, 84-109. [https://egitimsen.org.tr/wp-content/uploads/2021/05/84-109\\_Liderlik-Etme-Motivasyonu-ve-Liderlikle-İlişkili-Kişilik.pdf](https://egitimsen.org.tr/wp-content/uploads/2021/05/84-109_Liderlik-Etme-Motivasyonu-ve-Liderlikle-İlişkili-Kişilik.pdf)
- Kağıtçıbaşı, Ç. (2005). Autonomy and relatedness in cultural context: Implications for self and family. *Journal of Cross-Cultural Psychology, 36*, 4, 403-422. <https://doi.org/10.1177/0022022105275959>
- Kamenetzky, J., Burgess, G. G., & Rowan, T. (1956). The relative effectiveness of four attitude assessment techniques in predicting a criterion. *Educational and Psychological Measurement, 16*, 187-194. <https://doi.org/10.1177/001316445601600203>
- Karaçanta, H. (2002). *Üniversite öğrencilerinin sosyal baskınlık yönelimi ve başka bazı değişkenler açısından karşılaştırılması* (Yayın no. 117539). [Yayınlanmış Doktora Tezi, Ankara Üniversitesi].
- Karagöz, Y. (2016). *SPSS 23 ve AMOS 23 uygulamalı istatistiksel analizler*. Nobel Akademik Yayıncılık.
- Karlıdağ, S. (2020). *Motivasyonel ilkelerden paylaşılan temsillere benlik sınıflandırması olgusu: 'İnsanlık kategorisi' kullanımının Aleviler örneğinde incelenmesi* (Yayın no. 610686). [Yayınlanmış Yüksek Lisans Tezi, Bursa Uludağ Üniversitesi].
- Kaya, F. Ş. (2019). *Üniversite öğrencilerinin Suriye'li mülteciler hakkındaki xenofobi tutumları (İstanbul örneği)*. S. Topgül (Ed.) *Çalışma Yaşamında Davranış*

*Araştırmaları* içinde (ss. 55-101). <https://iksadyayinevi.com/wp-content/uploads/2020/03/ÇALIŞMA-YAŞAMINDA-DAVRANIŞ-ARAŞTIRMALARI.pdf#page=60>

- Keçecioğlu, Z. (2020). *Forced migration and intergroup relations: Arab-Turkish citizens' perceptions of Syrians in Turkey* (Yayın No. 635534) [Yayınlanmış Yüksek Lisans Tezi, Sabancı Üniversitesi].
- Keleş, S. Ç., Aral, T., Yıldırım, M., Kurtoğlu, E. & Sunata, U. (2016). Attitudes of Turkish youth toward Syrian refugees in respect to youths' gender, income, education, and city: A scale development study. İçinde D. Eroğlu, J. H. Cohen & I. Sirkeci, (Eds), *Turkish Migration*, 173-181. London: TPL
- Kiesner, J., Maass, A., Cadinu, M., & Vallese, I. (2003). Risk factors for ethnic prejudice during early adolescence. *Social Development*, 12(2), 288-308. <https://doi.org/10.1111/1467-9507.00234>
- Kitayama, S., Snibbe, A. C., Markus, H. R., & Suzuki, T. (2004). Is there any "free" choice? Self and dissonance in two cultures. *Psychological Science*, 15(8), 527-533. <https://doi.org/10.1111/j.0956-7976.2004.00714.x>
- Konukoğlu, K., Üsten, E., & Güngör, D. (2020). Suriyeli mültecilerden algılanan tehditte kent kimliği ve değerlerin rolü: Yerli göçmen perspektifi. *Türk Psikoloji Dergisi*, 35, 105-125. <https://doi.org/10.31828/tpd1300443320201122x000041>
- Kosic, M., & Caudek, C. (2005). Ethnic identification and outgroup attitudes in minority and majority groups. *Review of Psychology*, 12(2), 103-113. <https://hrcak.srce.hr/file/3672>
- Kray, L. J., Howland, L., Russell, A. G., & Jackman, L. M. (2017). The effects of implicit gender role theories on gender system justification: Fixed beliefs strengthen masculinity to preserve the status quo. *Journal of Personality and Social Psychology*, 112(1), 98-115. <https://doi.org/10.1037/pspp0000124>
- Kuşdil, M. E., & Akoğlu, S. Ç. (2014). Relationships among social dominance orientation, social axioms, and values. *Social Behavior and Personality: An International Journal*, 42, 1395-1407. <https://doi.org/10.2224/sbp.2014.42.8.1395>
- Kuşdil, M. E., & Kağıtçıbaşı, Ç. (2000). Türk öğretmenlerin değer yönelimleri ve Schwartz değer kuramı. *Türk Psikoloji Dergisi*, 15, 59-80. <https://acikerisim.uludag.edu.tr/bitstream/11452/20898/2/tpd130044332000000m000233.pdf>
- Kutner, B., Wilkins, C., & Yarrow, P. R. (1952). Verbal attitudes and overt behavior involving racial prejudice. *The Journal of Abnormal and Social Psychology*, 47, 649-652. <https://doi.org/10.1037/h0053883>
- Küpper, B., Wolf, C., & Zick, A. (2010). Social status and anti-immigrant attitudes in Europe: An examination from the perspective of social dominance theory. *International Journal of Conflict and Violence*, 4(2), 205-219. <https://doi.org/10.4119/ijcv-2826>
- Lalonde, R. N., Giguère, B., Fontaine, M., & Smith, A. (2007). Social dominance orientation and ideological asymmetry in relation to interracial dating and

- transracial adoption in Canada. *Journal of Cross-Cultural Psychology*, 38(5), 559-572. <https://doi.org/10.1177/0022022107305238>
- LaPiere, R. T. (1934). Attitudes vs. actions. *Social Forces*, 13, 230-237. <https://doi.org/10.2307/2570339>
- Lavergne, K. J., & Pelletier, L. G. (2016). Why are attitude-behaviour inconsistencies uncomfortable? Using motivational theories to explore individual differences in dissonance arousal and motivation to compensate. *Motivation and Emotion*, 40, 842-861. <https://link.springer.com/content/pdf/10.1007/s11031-016-9577-3.pdf>
- Lazarev, E., & Sharma, K. (2017). Brother or burden: An experiment on reducing prejudice toward Syrian refugees in Turkey. *Political Science Research and Methods*, 5(2), 201-219. <https://doi.org/10.1017/psrm.2015.57>
- Lehmiller, J. J., & Schmitt, M. T. (2007). Group domination and inequality in context: Evidence for the unstable meanings of social dominance and authoritarianism. *European Journal of Social Psychology*, 37(4), 704-724. <https://doi.org/10.1002/ejsp.383>
- Lenhard, W. & Lenhard, A. (2014). *Hypothesis Tests for Comparing Correlations*. Erişim adresi: <https://www.psychometrica.de/correlation.html>. *Bibergau (Germany): Psychometrica*. <https://doi.org/10.13140/RG.2.1.2954.1367>
- Leung, K., Au, A., Huang, X., Kurman, J., Niit, T., & Niit, K.-K. (2007). Social axioms and values: A cross-cultural examination. *European Journal of Personality*, 21, 91-111. <https://doi.org/10.1002/per.615>
- Leung, K., & Bond, M. H. (2004). Social Axioms: A Model for Social Beliefs in Multicultural Perspective. M. P. Zanna (Ed.), *Advances in experimental social psychology* içinde (s. 119–197). Elsevier Academic Press. [https://doi.org/10.1016/S0065-2601\(04\)36003-X](https://doi.org/10.1016/S0065-2601(04)36003-X)
- Leung, K., Bond, M. H., de Carrasquel, S. R., Muñoz, C., Hernández, M., Murakami, F., ... & Singelis, T. M. (2002). Social axioms: The search for universal dimensions of general beliefs about how the world functions. *Journal of Cross-Cultural Psychology*, 33(3), 286-302. <https://doi.org/10.1177/0022022102033003005>
- Leung, K., & Zhou, F. (2008). Values and social axioms. R. Sorrentino & S. Yamaguchi (Ed.) *Handbook of motivation and cognition across culture*, içinde (s. 471-490). Academic Press
- Levin, S. L. (1996). *A social psychological approach to understanding intergroup attitudes in the United States and Israel*. [Yayınlanmış Doktora Tezi, University of California].
- Levin, S., Matthews, M., Guimond, S., Sidanius, J., Pratto, F., Kteily, N., ... & Dover, T. (2012). Assimilation, multiculturalism, and colorblindness: Mediated and moderated relationships between social dominance orientation and prejudice. *Journal of Experimental Social Psychology*, 48(1), 207-212. <https://doi.org/10.1016/j.jesp.2011.06.019>

- Levin, S., Sidanius, J., Rabinowitz, J. L., & Federico, C. (1998). Ethnic identity, legitimizing ideologies, and social status: A matter of ideological asymmetry. *Political Psychology, 19*(2), 373-404. <https://doi.org/10.1111/0162-895X.00109>
- Liska, A. E. (1984). A critical examination of the causal structure of the Fishbein/Ajzen attitude-behavior model. *Social Psychology Quarterly, 61*-74. <https://doi.org/10.2307/3033889>
- Major, B., & Townsend, S. S. (2011). Psychological implications of attitudes and beliefs about status inequality. Joseph P. Forgas, Joel Cooper, William D. Crano (Ed.) *The psychology of attitudes and attitude change*, içinde (s. 249-262).
- March, D. S., & Graham, R. (2015). Exploring implicit ingroup and outgroup bias toward Hispanics. *Group Processes & Intergroup Relations, 18*(1), 89-103. <https://doi.org/10.1177/1368430214542256>
- Mannheim, K. (2002). *İdeoloji ve Ütopya*, çev. Mehmet Okyayuz, Ankara: Nika Yayınevi.
- Mardin, Ş. (2018). *İdeoloji*. İstanbul: İletişim Yayınları.
- Markus, H. R., & Kitayama, S. (1991). Culture and the self: Implications for cognition, emotion, and motivation. *Psychological Review, 98*(2), 224-253. <https://doi.org/10.1037/0033-295X.98.2.224>
- McKimmie, B. M. (2015). Cognitive dissonance in groups. *Social and Personality Psychology Compass, 9*(4), 202-212. <https://doi.org/10.1111/spc3.12167>
- McKimmie, B. M., Terry, D. J., Hogg, M. A., Manstead, A. S. R., Spears, R., & Doosje, B. (2003). I'm a hypocrite, but so is everyone else: Group support and the reduction of cognitive dissonance. *Group Dynamics: Theory, Research, and Practice, 7*, 214-224. <https://doi.org/10.1037/1089-2699.7.3.214>
- Meeus, J., Duriez, B., Vanbeselaere, N., Phaet, K., & Kuppens, P. (2009). Examining dispositional and situational effects on outgroup attitudes. *European Journal of Personality, 23*(4), 307-328. <https://doi.org/10.1002/per.710>
- Monin, B., Norton, M. I., Cooper, J., & Hogg, M. A. (2004). Reacting to an assumed situation vs. conforming to an assumed reaction: The role of perceived speaker attitude in vicarious dissonance. *Group Processes & Intergroup Relations, 7*(3), 207-220. <https://doi.org/10.1177/1368430204046108>
- Munroe, P. T. (2007). Cognitive Balance Theory (Heider). *The Blackwell Encyclopedia of Sociology*, 1-3. <https://doi.org/10.1002/9781405165518.wbeosc057.pub2>
- Newby-Clark, I. R., McGregor, I., & Zanna, M. P. (2002). Thinking and caring about cognitive inconsistency: When and for whom does attitudinal ambivalence feel uncomfortable? *Journal of Personality and Social Psychology, 82*, 157-166. <https://doi.org/10.1037/0022-3514.82.2.157>
- Nicol, A. A., & Rounding, K. (2013). Alienation and empathy as mediators of the relation between Social Dominance Orientation, Right-Wing Authoritarianism and expressions of racism and sexism. *Personality and Individual Differences, 55*(3), 294-299. <https://doi.org/10.1016/j.paid.2013.03.009>

- Norton, M. I., Monin, B., Cooper, J., & Hogg, M. A. (2003). Vicarious dissonance: Attitude change from the inconsistency of others. *Journal of Personality and Social Psychology*, 85(1), 47-62. <https://doi.org/10.1037/0022-3514.85.1.47>
- Oskamp, S., & Schultz, P.W. (2005). *Attitudes and opinions* (3. ed.). Psychology Press: New York. <https://doi.org/10.4324/9781410611963>
- Owuamalam, C. K., Rubin, M., & Spears, R. (2016). The system justification conundrum: Re-examining the cognitive dissonance basis for system justification. *Frontiers in Psychology*, 7, 1889. <https://doi.org/10.3389/fpsyg.2016.01889>
- Owuamalam, C. K., Rubin, M., & Spears, R. (2018). Addressing evidential and theoretical inconsistencies in system-justification theory with a social identity model of system attitudes. *Current Directions in Psychological Science*, 27(2), 91-96. <https://doi.org/10.1177/0963721417737136>
- Özdemir, F., & Öner-Özkan, B. (2016). Türkiye’de sosyal medya kullanıcılarının Suriyeli mültecilere ilişkin sosyal temsilleri. *Nesne Psikolojisi Dergisi*, 4(8), 227-245. <https://doi.org/10.7816/nesne-04-08-04>
- Özen, B. (2016). *A social psychological analysis of Turkish employees' perception of Syrian workers in Izmir* (Yayın No. 435914) [Yayınlanmış Doktora Tezi, Sabancı Üniversitesi].
- Özkeçeci, H. H. (2017). *The role of contact and the perception of threat in prejudice towards Syrians in Turkey* (Yayın No. 497919) [Yayınlanmış Yüksek Lisans Tezi, Boğaziçi Üniversitesi].
- Padır, M. A. (2019). *Examining xenophobia in Syrian refugees context: the roles of perceived threats and social contact* (Yayın No. 535127) [Yayınlanmış Doktora Tezi, Orta Doğu Teknik Üniversitesi].
- Parkins, I. S., Fishbein, H. D., & Ritchey, P. N. (2006). The influence of personality on workplace bullying and discrimination. *Journal of Applied Social Psychology*, 36, 2554-2577. <https://doi.org/10.1111/j.0021-9029.2006.00117.x>
- Petersen, K. K., & Dutton, J. E. (1975). Centrality, extremity, intensity: Neglected variables in research on attitude-behavior consistency. *Social Forces*, 54, 393-414. <https://doi.org/10.1093/sf/54.2.393>
- Petty, R. E., Wegener, D. T., & Fabrigar, L. R. (1997). Attitudes and attitude change. *Annual Review of Psychology*, 48, 609-647. <https://doi.org/10.1146/annurev.psych.48.1.609>
- Pratto, F. (1999). The puzzle of continuing group inequality: Piecing together psychological, social, and cultural forces in social dominance theory. *Advances in experimental social psychology* içinde (s. 191-263). Academic Press.
- Pratto, F., Sidanius, J., Stallworth, L. M., & Malle, B. F. (1994). Social dominance orientation: A personality variable predicting social and political attitudes. *Journal of Personality and Social Psychology*, 67, 741-763. <https://doi.org/10.1037/0022-3514.67.4.741>

- Pratto, F., Sidanius, J., Zeineddine, F. B., Kteily, N., & Levin, S. (2014). When domestic politics and international relations intermesh: Subordinated publics' factional support within layered power structures. *Foreign Policy Analysis, 10*(2), 127-148. <https://doi.org/10.1111/fpa.12023>
- Pratto, F., & Stewart, A. L. (2020). Power dynamics in intergroup relations. *Current Opinion in Psychology, 33*, 250-255. <https://doi.org/10.1016/j.copsyc.2019.10.006>
- Pratto, F., Stewart, A. L., & Zeineddine, F. B. (2013). When inequality fails: Power, group dominance, and societal change. *Journal of Social and Political Psychology, 1*, 132-160. <https://doi.org/10.23668/psycharchives.1678>
- Ramos, M. R., Barreto, M., Ellemers, N., Moya, M., Ferreira, L., & Calanchini, J. (2016). Exposure to sexism can decrease implicit gender stereotype bias. *European Journal of Social Psychology, 46*, 455-466. <https://doi.org/10.1002/ejsp.2165>
- Regan, D. T., & Fazio, R. (1977). On the consistency between attitudes and behavior: Look to the method of attitude formation. *Journal of Experimental Social Psychology, 13*, 28-45. [https://doi.org/10.1016/0022-1031\(77\)90011-7](https://doi.org/10.1016/0022-1031(77)90011-7)
- Reynolds, K. J., Turner, J. C., Haslam, S. A., & Ryan, M. K. (2001). The role of personality and group factors in explaining prejudice. *Journal of Experimental Social Psychology, 37*, 427-434. <https://doi.org/10.1006/jesp.2000.1473>
- Reynolds, K. J., Turner, J. C., Haslam, S. A., Ryan, M. K., Bizumic, B., & Subasic, E. (2007). Does personality explain in-group identification and discrimination? Evidence from the minimal group paradigm. *British Journal of Social Psychology, 46*, 517-539. <https://doi.org/10.1348/014466606X153080>
- Riemann, R., Grubich, C., Hempel, S., Mergl, S., & Richter, M. (1993). Personality and attitudes towards current political topics. *Personality and Individual Differences, 15*, 313-321. [https://doi.org/10.1016/0191-8869\(93\)90222-O](https://doi.org/10.1016/0191-8869(93)90222-O)
- Roccas, S. (2003a). Identification and status revisited: The moderating role of self-enhancement and self-transcendence values. *Personality and Social Psychology Bulletin, 29*(6), 726-736. <https://doi.org/10.1177/0146167203029006005>
- Roccas, S. (2003b). The effects of status on identification with multiple groups. *European Journal of Social Psychology, 33*(3), 351-366. <https://doi.org/10.1002/ejsp.151>
- Rohan, M. J., & Zanna, M. P. (2001). Values and ideologies. A. Tesser ve N.Schwarz (Ed.), *Blackwell Handbook of Social Psychology: Intraindividual Processes içinde* (s. 458-478). Malden: Wiley-Blackwell.
- Rokeach, M. (1973). *The nature of human values*. New York: Free Press.
- Rokeach, M., & Kliejunas, P. (1972). Behavior as a function of attitude-toward-object and attitude-toward-situation. *Journal of Personality and Social Psychology, 22*, 194-201. <https://doi.org/10.1037/h0032614>

- Rosenfeld, P., Giacalone, R. A., & Tedeschi, J. T. (1984). Cognitive dissonance and impression management explanations for effort justification. *Personality and Social Psychology Bulletin*, *10*, 394-401. <https://doi.org/10.1177/0146167284103007>
- Rubin, M., & Hewstone, M. (2004). Social identity, system justification, and social dominance: Commentary on Reicher, Jost et al., and Sidanius et al. *Political Psychology*, *25*(6), 823-844. <https://doi.org/10.1111/j.1467-9221.2004.00400.x>
- Safdar, S., Dupuis, D. R., Lewis, R. J., El-Geledi, S., & Bourhis, R. Y. (2008). Social axioms and acculturation orientations of English Canadians toward British and Arab Muslim immigrants. *International Journal of Intercultural Relations*, *32*(5), 415-426. <https://doi.org/10.1016/j.ijintrel.2008.03.002>
- Sakallı-Uğurlu, N. (2018). *Sosyal psikolojide tutumlar ve tutum değişimi*. Ankara: İmge Kitapevi.
- Schoen, H., & Schumann, S. (2007). Personality traits, partisan attitudes, and voting behavior. Evidence from Germany. *Political Psychology*, *28*, 471-498. <https://www.jstor.org/stable/20447059>
- Schwartz, S. H. (1994). Are there universal aspects in the structure and contents of human values? *Journal of Social Issues*, *50*, 19-45. <https://doi.org/10.1111/j.1540-4560.1994.tb01196.x>
- Schwartz, S. H., & Bilsky, W. (1987). Toward a universal psychological structure of human values. *Journal of Personality and Social Psychology*, *53*(3), 550-562. <https://doi.org/10.1037/0022-3514.53.3.550>
- Schwartz, S. H., Cieciuch, J., Vecchione, M., Davidov, E., Fischer, R., Beierlein, C., ... & Konty, M. (2012). Refining the theory of basic individual values. *Journal of Personality and Social Psychology*, *103*, 66-688. <https://doi.org/10.1037/a0029393>
- Schwartz, S. H., Melech, G., Lehmann, A., Burgess, S., Harris, M., & Owens, V. (2001). Extending the cross-cultural validity of the theory of basic human values with a different method of measurement. *Journal of Cross-Cultural Psychology*, *32*(5), 519-542. <https://doi.org/10.1177/0022022101032005001>
- Sekaquaptewa, D., Espinoza, P., Thompson, M., Vargas, P., & von Hippel, W. (2003). Stereotypic explanatory bias: Implicit stereotyping as a predictor of discrimination. *Journal of Experimental Social Psychology*, *39*, 75-82. [https://doi.org/10.1016/S0022-1031\(02\)00512-7](https://doi.org/10.1016/S0022-1031(02)00512-7)
- Sheeran, P. (2002). Intention—behavior relations: a conceptual and empirical review. *European Review of Social Psychology*, *12*, 1-36. <https://doi.org/10.1080/14792772143000003>
- Sidanius, J., Levin, S., Liu, J., & Pratto, F. (2000). Social dominance orientation, anti-egalitarianism and the political psychology of gender: An extension and cross-cultural replication. *European journal of social psychology*, *30*(1), 41-67. [https://doi.org/10.1002/\(SICI\)1099-0992\(200001/02\)30:1<41::AID-EJSP976>3.0.CO;2-O](https://doi.org/10.1002/(SICI)1099-0992(200001/02)30:1<41::AID-EJSP976>3.0.CO;2-O)



- Sidanius, J., Levin, S., & Pratto, F. (1996). Consensual social dominance orientation and its correlates within the hierarchical structure of American society. *International Journal of Intercultural Relations*, 20(3-4), 385-408. [https://doi.org/10.1016/0147-1767\(96\)00025-9](https://doi.org/10.1016/0147-1767(96)00025-9)
- Sidanius, J., & Pratto, F. (2001). *Social dominance: An intergroup theory of social hierarchy and oppression*. Cambridge University Press.
- Sidanius, J., & Pratto, F. (2003). Social dominance theory and the dynamics of inequality: A reply to Schmitt, Branscombe, & Kappen and Wilson & Liu. *British Journal of Social Psychology*, 42(2), 207-213. <https://doi.org/10.1348/014466603322127193>
- Sidanius, J., Pratto, F., Van Laar, C., & Levin, S. (2004). Social dominance theory: Its agenda and method. *Political Psychology*, 25, 845-880. <https://doi.org/10.1111/j.1467-9221.2004.00401.x>
- Smith, J. R., & Hogg, M. A. (2008). Social identity and attitudes. W. D. Crano & R. Prislin (Ed.), *Attitudes and attitude change* içinde (ss. 337–360). Psychology Press.
- Smith, J. R., & Louis, W. R. (2009). Group norms and the attitude-behaviour relationship. *Social and Personality Psychology Compass*, 3, 19-35. <https://doi.org/10.1111/j.1751-9004.2008.00161.x>
- Smith, J. R., & Terry, D. J. (2003). Attitude-behaviour consistency: the role of group norms, attitude accessibility, and mode of behavioural decision-making. *European Journal of Social Psychology*, 33(5), 591-608. <https://doi.org/10.1002/ejsp.172>
- Sniehotta, F. F., Pesseau, J., & Araújo-Soares, V. (2014). Time to retire the theory of planned behaviour. *Health Psychology Review*, 8, 1-7. <https://doi.org/10.1080/17437199.2013.869710>
- Stone, J., Wiegand, A. W., Cooper, J., & Aronson, E. (1997). When exemplification fails: Hypocrisy and the motive for self-integrity. *Journal of Personality and Social Psychology*, 72(1), 54-65. <https://doi.org/10.1037/0022-3514.72.1.54>
- Strauss, J. P., Sawyerr, O. O., & Oke, A. (2008). Demographics, individual value structures, and diversity attitudes in the United Kingdom. *Journal of Change Management*, 8(2), 147-170. <https://doi.org/10.1080/14697010701799445>
- Stroebe, W., & Diehl, M. (1981). Conformity and counterattitudinal behavior: The effect of social support on attitude change. *Journal of Personality and Social Psychology*, 41, 876-889. <https://doi.org/10.1037/0022-3514.41.5.876>
- Sunata, U., & Yıldız, E. (2018). Representation of Syrian refugees in the Turkish media. *Journal of Applied Journalism & Media Studies*, 7(1), 129-151. [https://doi.org/10.1386/ajms.7.1.129\\_1](https://doi.org/10.1386/ajms.7.1.129_1)
- Şen, G. & Şimşek, H. (2019). Türkiye'deki Kamu Yönetimi Öğrencilerinin Suriyeli Sığınmacılara İlişkin Tutumları. *Manas Sosyal Araştırmalar Dergisi*, 8(2), 1958-1974. <https://doi.org/10.33206/mjss.459684>
- Şencan, H. (2005). *Sosyal ve davranışsal ölçümlerde güvenilirlik ve geçerlilik*. Seçkin Yayıncılık: Ankara.

- Tabachnick, B. G., & Fidell, L. S. (2013). *Using Multivariate Statistics* (altıncı ed.): Pearson.
- Tajfel, H. (1978). Interindividual behaviour and intergroup behaviour. H. Tajfel (Ed.), *Differentiation between groups* içinde (s. 27-60). London: Academic Press.
- Tajfel, H., & Turner, J. C. (1979). An integrative theory of intergroup conflict. W. G. Austin, & S. Worchel (Ed.), içinde *The social psychology of intergroup relations*. Monterey, CA: Brooks-Cole.
- Tarter, D. E. (1969). Toward prediction of attitude-action discrepancy. *Social Forces*, 47(4), 398-405. <https://doi.org/10.2307/2574528>
- Taşdemir, N. (2018). Ulusal kimliğin sınırlarını tanımlama biçimleri ve Türkiye'ye gelen Suriyeli sığınmacılara yönelik tutumlar. *Türk Psikoloji Yazıları*, 21(özel sayı), 3-21.
- Tepe, Y. K., Aktaş, V., Demirel, R., & Kanat, C. (2020). Suriyeli mültecilere yönelik tutumun düşmanca niyet yüklemeye yanlılığı açısından incelenmesi. *The Journal of Academic Social Science Studies* 13(79), 375-385. <http://dx.doi.org/10.29228/JASSS.40275>
- Terry, D. J., & Hogg, M. A. (1996). Group norms and the attitude-behavior relationship: A role for group identification. *Personality and Social Psychology Bulletin*, 22, 776-793. <https://doi.org/10.1177/0146167296228002>
- Terry, D. J., Hogg, M. A., & White, K. M. (1999). The theory of planned behaviour: Self-identity, social identity and group norms. *British Journal of Social Psychology*, 38, 225-244. <https://doi.org/10.1348/014466699164149>
- Terry, D. J., & O'Leary, J. E. (1995). The theory of planned behaviour: The effects of perceived behavioural control and self-efficacy. *British Journal of Social Psychology*, 34(2), 199-220. <https://doi.org/10.1111/j.2044-8309.1995.tb01058.x>
- Trafimow, D. (2009). The theory of reasoned action: A case study of falsification in psychology. *Theory & Psychology*, 19, 501-518. <https://doi.org/10.1177/0959354309336319>
- Trafimow, D., Sheeran, P., Conner, M., & Finlay, K.A. (2002). Evidence that perceived behavioural control is a multidimensional construct: Perceived control and perceived difficulty. *British Journal of Social Psychology*, 41, 101-121. <https://doi.org/10.1348/014466602165081>
- Triandis, H. C., & Triandis, L. M. (1960). Race, social class, religion, and nationality as determinants of social distance. *The Journal of Abnormal and Social Psychology*, 61(1), 110-118. <https://doi.org/10.1037/h0041734>
- Turner, J. C. (1991). *Social influence*. Thomson Brooks/Cole Publishing Co.
- Tümer, A. S. (2021). *Imagined contact among minority group members: A comparison of majority and interminority contact* (Yayın No. 689461) [Yayınlanmış Yüksek Lisans Tezi, Sabancı Üniversitesi].
- Ünal, S. (2014). Türkiye'nin Beklenmedik Konukları: "Öteki" Bağlamında Yabancı Göçmen ve Mülteci Deneyimi. *Zeitschrift für die Welt der Türken/Journal of World of Turks*, 6, 65-89.

- Van Assche, J., Roets, A., De Keersmaecker, J., & Van Hiel, A. (2017). The mobilizing effect of right-wing ideological climates: Cross-level interaction effects on different types of outgroup attitudes. *Political Psychology*, 38(5), 757-776. <https://doi.org/10.1111/pops.12359>
- Van Dijk, T. A. (1998). *Ideology: A multidisciplinary approach*. Sage.
- Verkuyten, M. (2005). *The social psychology of ethnic identity*. Routledge.
- Warner, L. G., & DeFleur, M. L. (1969). Attitude as an interactional concept: Social constraint and social distance as intervening variables between attitudes and action. *American Sociological Review*, 153-169. <https://doi.org/10.2307/2092174>
- Wedell, E., & Bravo, A. J. (2021). Synergistic and additive effects of social dominance orientation and right-wing authoritarianism on attitudes toward socially stigmatized groups. *Current Psychology*, 1-13. <https://doi.org/10.1007/s12144-020-01245-7>
- Weigel, R. H., & Newman, L. S. (1976). Increasing attitude-behavior correspondence by broadening the scope of the behavioral measure. *Journal of Personality and Social Psychology*, 33, 793-802. <https://doi.org/10.1037/0022-3514.33.6.793>
- Wellen, J. M., Hogg, M. A., & Terry, D. J. (1998). Group norms and attitude-behavior consistency: The role of group salience and mood. *Group Dynamics: Theory, Research, and Practice*, 2, 48-56. <https://doi.org/10.1037/1089-2699.2.1.48>
- White, K. M., Terry, D. J., & Hogg, M. A. (1994). Safer sex behavior: The role of attitudes, norms, and control factors. *Journal Of Applied Social Psychology*, 24(24), 2164-2192. <https://doi.org/10.1111/j.1559-1816.1994.tb02378.x>
- Whitley Jr, B. E. (1999). Right-wing authoritarianism, social dominance orientation, and prejudice. *Journal of Personality and Social Psychology*, 77(1), 126-134. <https://doi.org/10.1037/0022-3514.77.1.126>
- Wicker, A. W. (1969). Attitudes versus actions: The relationship of verbal and overt behavioral responses to attitude objects. *Journal of Social Issues*, 25, 41-78. <https://doi.org/10.1111/j.1540-4560.1969.tb00619.x>
- Wicker, A. W. (1971). An examination of the "other variables" explanation of attitude-behavior inconsistency. *Journal of Personality and Social Psychology*, 19, 18-30. <https://doi.org/10.1037/h0031090>
- Wuthnow, R. (1987). Rethinking Weber's view of ideology. *Theory and Society*, 16, 123-137. <https://doi.org/10.1007/BF00162661>
- Yanboluoğlu, Ö. (2018). *Suriyeli mültecilere yönelik duygular ve algılanan sosyal mesafede, gruplararası pozitif ve negatif temas, sosyal baskınlık yönelimi, gruplararası tehdit ve gruplararası kaygının rolü* (Yayın No. 532582) [Yayınlanmış Yüksek Lisans Tezi, Uludağ Üniversitesi].
- Yitmen, Ş., & Verkuyten, M. (2017). Feelings toward refugees and non-Muslims in Turkey: The roles of national and religious identifications, and multiculturalism. *Journal of Applied Social Psychology*, 48(2), 90-100. <https://doi.org/10.1111/jasp.12493>

- Yitmen, Ş., & Verkuyten, M. (2019). Support to Syrian refugees in Turkey: The roles of descriptive and injunctive norms, threat, and negative emotions. *Asian Journal of Social Psychology*, 23(3), 293-301. <https://doi.org/10.1111/ajsp.12400>
- Yogeeswaran, K., Davies, T., & Sibley, C. G. (2017). Janus-faced nature of colorblindness: Social dominance orientation moderates the relationship between colorblindness and outgroup attitudes. *European Journal of Social Psychology*, 47(4), 509-516. <https://doi.org/10.1002/ejsp.2225>
- Yzer, M. (2012). Perceived behavioral control in reasoned action theory: A dual-aspect interpretation. *The annals of the American academy of political and social science*, 640, 101-117. <https://doi.org/10.1177/0002716211423500>
- Zanna, M. P., & Cooper, J. (1974). Dissonance and the pill: An attribution approach to studying the arousal properties of dissonance. *Journal of Personality and Social Psychology*, 29, 703-709. <https://doi.org/10.1037/h0036651>
- Zanna, M. P., Lepper, M. R., & Abelson, R. P. (1973). Attentional mechanisms in children's devaluation of a forbidden activity in a forced-compliance situation. *Journal of Personality and Social Psychology*, 28, 355-359. <https://doi.org/10.1037/h0035119>
- Zanna, M. P., Olson, J. M., & Fazio, R. H. (1980). Attitude-behavior consistency: An individual difference perspective. *Journal of Personality and Social Psychology*, 38, 432-440. <https://doi.org/10.1037/0022-3514.38.3.432>

## EKLER

### Ek 1. Araştırma İzni

#### Ek 1.1. Etik Kurul Karar Örneği 1



**BURSA ULUDAĞ ÜNİVERSİTESİ**  
**ARAŞTIRMA VE YAYIN ETİK KURULLARI**  
(Sosyal ve Beşeri Bilimler Araştırma ve Yayın Etik Kurulu)  
**TOPLANTI TUTANAĞI**

**OTURUM TARİHİ**  
28 Haziran 2019

**OTURUM SAYISI**  
2019-05

**KARAR NO 6** : Sosyal Bilimler Enstitüsü Müdürlüğü'nden alınan Psikoloji Anabilim Dalı doktora öğrencisi Güldest BAŞ'ın "Değerler, Sosyal Aksiyomlar ve Zorunlu Göçe Tabi Suriyelilere Tutumlar Arasındaki İlişkiye İdeolojik Asimetri Düzeyinin Etkisi: Türk, Süryani, Kürt ve Arap Karşılaştırması" konulu tez çalışması kapsamında uygulanacak ölçek sorularının değerlendirilmesine geçildi.

Yapılan görüşmeler sonunda; Sosyal Bilimler Enstitüsü Psikoloji Anabilim Dalı doktora öğrencisi Güldest BAŞ'ın "Değerler, Sosyal Aksiyomlar ve Zorunlu Göçe Tabi Suriyelilere Tutumlar Arasındaki İlişkiye İdeolojik Asimetri Düzeyinin Etkisi: Türk, Süryani, Kürt ve Arap Karşılaştırması" konulu tez çalışmasında "Sağ Kanat Yetkenlik Ölçeği"nin "Nefret Suçu"na yol açmayacak şekilde ülkemizin sosyal ve kültürel düzeyi dikkate alınarak gözden geçirilmesinin uygun olduğuna oybirliği ile karar verildi.

Prof. Dr. Ferudun YILMAZ  
Kurul Başkanı

Prof. Dr. Abamüslim AKDEMİR  
Üye

Prof. Dr. Doğan ŞENYÜZ  
Üye

Prof. Dr. Ayşe OĞUZLAR  
Üye

Prof. Dr. Abdurrahman KURT  
Üye

Prof. Gülay GÖĞÜŞ  
Üye

Prof. Dr. Alev SİNAR UĞURLU  
Üye

## Ek 1.2. Etik Kurul Karar Örneği 2



BURSA ULUDAĞ ÜNİVERSİTESİ  
ARAŞTIRMA VE YAYIN ETİK KURULLARI  
(Sosyal ve Beşeri Bilimler Araştırma ve Yayın Etik Kurulu)  
TOPLANTI TUTANAĞI

OTURUM TARİHİ  
29 Kasım 2019

OTURUM SAYISI  
2019-10

**KARAR NO 16:** Eğitim Bilimleri Enstitüsü Müdürlüğü'nden alınan Psikoloji Anabilim Dalı doktora öğrencisi Güldest BAŞ'ın "Değerler, Sosyal Aksiyomlar ve Zorunlu Göçe Tabi Suriyelilere Yönelik Tutumlar Arasındaki İlişkiye İdeolojik Asimetri Düzeyinin Etkisi: Türk, Kürt, Arap ve Süryani Örneklemi Karşılaştırması" konulu tez çalışması kapsamında uygulanacak ölçek sorularının değerlendirilmesine geçildi.

Yapılan görüşmeler sonunda; Eğitim Bilimleri Enstitüsü Psikoloji Anabilim Dalı doktora öğrencisi Güldest BAŞ'ın "Değerler, Sosyal Aksiyomlar ve Zorunlu Göçe Tabi Suriyelilere Yönelik Tutumlar Arasındaki İlişkiye İdeolojik Asimetri Düzeyinin Etkisi: Türk, Kürt, Arap ve Süryani Örneklemi Karşılaştırması" konulu tez çalışması kapsamında uygulanacak ölçek sorularının, fikri, hukuki ve telif hakları bakımından metot ve ölçeğine ilişkin sorumluluğu başvuruca ait olmak üzere uygun olduğuna oybirliği ile karar verildi.

Prof. Dr. Feriðun YILMAZ  
Kurul Başkanı

Prof. Dr. Abamüslim AKDEMİR  
Üye

Prof. Dr. Doğan ŞENYÜZ  
Üye

Prof. Dr. Ayşe OĞUZLAR  
Üye

Prof. Dr. Abdurrahman KURT  
Üye

Prof. Gülay GÖĞÜŞ  
Üye

Prof. Dr. Alev ŞİNAR UĞURLU  
Üye

## Ek 2. Araştırmada Kullanılan Ölçüm Araçları

### *Ek 2.1. Bilgilendirilmiş Gönüllü Katılım Formu*

Bu çalışma, Uludağ Üniversitesi Psikoloji Bölümü öğretim üyelerinden Prof. Dr. M. Ersin KUŞDİL danışmanlığında, Arş. Gör. Güldest BAŞ tarafından doktora tezi kapsamında yürütülmektedir. Çalışmanın amacı; bireylerin değerleri, sosyal inançları ve tutumları arasındaki ilişkiyi incelemektir. Çalışmanın amacına ulaşması için sizden beklenen, bütün soruları dikkatle okuyup, kimsenin baskısı veya telkini altında olmadan düşüncelerinizi en iyi yansıtan cevabı seçmeniz ve boş soru bırakmamanızdır. Araştırmadaki soruları tamamlamanız için sizden tahminen 15-20 dakika istenmektedir.

Çalışmaya katılım tamamıyla gönüllülük esasına dayalıdır. Çalışma süresince sizden kimlik belirleyici hiçbir bilgi istenmemektedir. Cevaplarınız tamamen **gizli tutulacak** ve sadece araştırmacılar tarafından değerlendirilecektir; elde edilecek bilgiler bilimsel yayınlarda kullanılacaktır.

Çalışma sırasında doldurulması talep edilecek anket, genel olarak kişisel rahatsızlık verecek herhangi bir ayrıntı içermemektedir; fakat katılım sırasında herhangi bir nedenden ötürü çalışmayı yarıda bırakabilirsiniz. Bu çalışmaya katıldığınız için şimdiden teşekkür ederiz. Çalışma hakkında daha fazla bilgi almak için ..... / ..... adresleri üzerinden veya ..... numaralı telefon ile bizimle iletişim kurabilirsiniz.

Bu çalışmaya tamamen gönüllü olarak katılıyor ve kimsenin baskısı veya telkini altında olmadan verdiğiniz bilgilerin bilimsel amaçlı yayınlarda kullanılmasını kabul ediyorsanız, yandaki kutucuğu işaretleyiniz: [ ]

## Ek 2.2. Demografik Bilgi Formu

-Yaşınız: .....	-Cinsiyetiniz: .....
-Medeni Durumunuz: .....	-Mesleğiniz: .....

-Eğitim Durumunuz (Eğer eğitiminiz devam ediyorsa şu an devam ettiğiniz eğitim seviyesini, eğer eğitiminiz devam etmiyorsa en son tamamladığınız eğitim seviyesini işaretleyiniz):

İlkokul [ ] Ortaokul [ ] Lise [ ] Lisans [ ] Lisansüstü [ ]

-Çalışıyor Musunuz: Evet [ ] Hayır [ ]  
-Sizce aşağıdaki seçeneklerden hangisi ekonomik düzeyinizi en iyi ifade etmektedir?  
Çok düşük [ ] Düşük [ ] Orta [ ] Yüksek [ ] Çok yüksek [ ]

-Eve giren ortalama aylık maddi geliriniz:

1.000 TL ve altı	
1.001 --- 2.000	
2.001 --- 3.000	
3.001 --- 4.000	
4.001 --- 5.000	
5.001 --- 6.000	
6.001 --- 7.000	
7.001 --- 8.000	
8.001 --- 9.000	
9.001 --- 10.000	
10.001 – ve üstü	

-Hayatınızın en büyük kısmını aşağıdakilerden hangisinde geçirdiniz?

Köy/Kasaba/İlçe [ ] Şehir [ ]

Büyükşehir [ ]

-Yaşadığınız şehir: .....

-Hepimiz Türkiye Cumhuriyeti vatandaşıyız, ama değişik etnik kökenlerden olabiliriz. Sizin etnik kökeniniz hangisidir:

Türk [ ]

Arap [ ]

Kürt [ ]



### Ek 2.3. Portre Değerler Ölçek Formu

#### PORTRE DEĞERLER ANKETİ

Aşağıda bazı kişiler kısaca tanımlanmaktadır. Lütfen her tanımı okuyun ve bu kişilerin size ne derece benzediğini ya da benzemediğini düşünün. Tanımda verilen kişinin size ne kadar benzediğini göstermek için sağdaki kutucuklardan uygun olan birini [X] ile işaretleyin. Lütfen her madde için yalnızca bir seçenek işaretleyiniz. Seçeneklerde doğru ya da yanlış yanıt yoktur. Önemli olan sizin ne düşündüğünüzü samimi bir şekilde yansıtmmanızdır.

#### BU KİŞİ SİZE NE KADAR BENZİYOR?

Bana hiç benzemiyor 1	Bana benzemiyor 2	Bana pek benzemiyor 3	Bana az benziyor 4	Bana benziyor 5	Bana çok benziyor 6
1. Yeni fikirler bulmak ve yaratıcı olmak onun için önemlidir. İşleri kendine özgü, orijinal yollarla yapmaktan hoşlanır.					
2. Onun için zengin olmak önemlidir. Çok parası ve pahalı şeyleri olsun ister.					
3. Dünyada herkesin eşit muamele görmesinin önemli olduğunu düşünür. Hayatta herkesin eşit fırsatlara sahip olması gerektiğine inanır.					
4. Onun için yeteneklerini göstermek çok önemlidir. İnsanların onun yaptıklarına hayran olmasını ister.					
5. Onun için güvenli bir çevrede yaşamak önemlidir. Güvenliğini tehlikeye sokabilecek her şeyden kaçınır.					
6. Hayatta pek çok farklı şey yapmanın önemli olduğunu düşünür. Her zaman deneyecek yeni şeyler arar.					
7. İnsanların kendilerine söylenenleri yapmaları gerektiğine inanır. İnsanların her zaman, hatta başkaları izlemiyorken bile, kurallara uymaları gerektiğini düşünür.					
8. Kendisinden farklı olan insanları dinlemek onun için önemlidir. Onlarla aynı fikirde olmadığında bile onları anlamak ister.					
9. Sahip olduğundan daha fazlasını istememenin önemli olduğunu düşünür. İnsanların sahip olduklarıyla yetinmeleri gerektiğine inanır.					
10. Eğlenmek için her fırsatı kollar. Zevk veren şeyleri yapmak onun için önemlidir.					
11. Yaptığı işler hakkında kendi başına karar vermek onun için önemlidir. Faaliyetlerini seçip planlarken özgür olmaktan hoşlanır.					
12. Çevresindeki insanlara yardım etmek onun için çok önemlidir. Onların iyiliği için uğraşmak ister.					
13. Çok başarılı olmak onun için önemlidir. İnsanlar üzerinde iyi izlenim bırakmaktan hoşlanır.					
14. Ülkesinin güvende olması onun için çok önemlidir. Devletin içeriden ve dışarıdan gelebilecek tehditlere karşı uyanık olması gerektiğini düşünür.					
15. Risk almaktan hoşlanır. Her zaman macera peşinde koşar.					

16. Her zaman uygun şekilde davranmak onun için önemlidir. İnsanların yanlış diyeceği şeyleri yapmaktan kaçınmak ister.	1	2	3	4	5	6
17. İşin başında olmak ve başkalarına ne yapacaklarını söylemek onun için önemlidir. İnsanların onun söylediklerini yapmalarını ister.	1	2	3	4	5	6
18. Arkadaşlarına sadık olmak onun için önemlidir. Kendisini ona yakın olan insanlara adamak ister.	1	2	3	4	5	6
19. İnsanların doğayı korumaları gerektiğine gönülden inanır. Çevreye bakıp güzelleştirmek onun için önemlidir.	1	2	3	4	5	6
20. Dini inanç onun için önemlidir. Dininin gereklerini yerine getirmek için çok çaba harcar.	1	2	3	4	5	6
21. Eşyaların düzenli ve temiz olması onun için önemlidir. Ortalığın dağınık ve kirli olmasından hiç hoşlanmaz.	1	2	3	4	5	6
22. Her şeyle ilgili olmanın önemli olduğunu düşünür. Her şeyi merak etmekten ve anlamaya çalışmaktan hoşlanır.	1	2	3	4	5	6
23. Dünyadaki bütün insanların uyum içinde yaşaması gerektiğine inanır. Dünyadaki bütün gruplar arasında barışın güçlenmesi onun için önemlidir.	1	2	3	4	5	6
24. Hırslı olmanın önemli olduğunu düşünür. Ne kadar yetenekli olduğunu göstermek ister.	1	2	3	4	5	6
25. İşleri geleneksel yollarla yapmanın en iyisi olduğunu düşünür. Öğrendiği gelenek ve göreneklere devam ettirmek onun için önemlidir.	1	2	3	4	5	6
26. Hayattan zevk almak onun için önemlidir. Kendisini “şımartmaktan” hoşlanır.	1	2	3	4	5	6
27. Başkalarının ihtiyaçlarına cevap vermek onun için önemlidir. Tanıdıklarına destek olmaya çalışır.	1	2	3	4	5	6
28. Ana-babasına ve yaşlı insanlara her zaman saygı göstermesi gerektiğine inanır. Onun için itaatkâr olmak önemlidir.	1	2	3	4	5	6
29. Herkese, hatta hiç tanımadığı insanlara bile adil muamele yapılmasını ister. Toplumdaki zayıfları korumak onun için önemlidir.	1	2	3	4	5	6
30. Sürprizlerden hoşlanır. Heyecan verici bir yaşamının olması onun için önemlidir.	1	2	3	4	5	6
31. Hastalanmaktan kaçınmak için çok çaba gösterir. Sağlıklı olmak onun için çok önemlidir.	1	2	3	4	5	6
32. Hayatta başararak öne geçmek onun için önemlidir. Başkalarından daha iyi olmaya çalışır.	1	2	3	4	5	6
33. Kendisini inciten insanları bağışlamak onun için önemlidir. İçlerindeki iyi yanları görmeye ve kin gütmemeye çalışır.	1	2	3	4	5	6
34. Bağımsız olmak onun için önemlidir. Kendi ayakları üzerinde durmak ister.	1	2	3	4	5	6
35. İstikrarlı bir hükümetin olması onun için önemlidir. Sosyal düzenin korunması konusunda endişelenir.	1	2	3	4	5	6
36. Başkalarına karşı her zaman nazik olmak onun için önemlidir. Başkalarını hiçbir zaman rahatsız veya huzursuz etmemeye çalışır.	1	2	3	4	5	6
37. Hayattan zevk almayı gerçekten ister. İyi zaman geçirmek onun için çok önemlidir.	1	2	3	4	5	6
38. Alçakgönüllü ve kibirsiz olmak onun için önemlidir. Dikkatleri üzerine çekmemeye çalışır.	1	2	3	4	5	6
39. Her zaman kararları veren kişi olmak ister. Lider olmaktan hoşlanır.	1	2	3	4	5	6
40. Doğaya uyum sağlamak ve onunla kaynaşmak onun için önemlidir. İnsanların doğayı değiştirmemesi gerektiğine inanır.	1	2	3	4	5	6

## Ek 2.4. Sosyal Aksiyomlar Ölçek Formu

### SOSYAL AKSİYOMLAR ÖLÇEĞİ

Aşağıda inançlarla ilgili bazı ifadeler yer almaktadır. İfadeleri dikkatle okuyunuz ve her ifadeye ilişkin görüşünüzü, ifadelerin karşısında yer alan numaralardan sizce uygun olan birini daire içine alarak belirtiniz. İfadelerin doğru ya da yanlış bir cevabı yoktur; önemli olan sizin ne düşündüğünüzdür. Lütfen hiçbirini atlamadan, tüm ifadeler üzerinde görüşünüzü belirtiniz. Lütfen yanıtlarınızı tüm rakamları mümkün olduğunca kullanarak iyice ayırıştırınız; hep aynı rakamları kullanarak yanıt vermekten kaçınınız.

Kesinlikle katılmıyorum 1	Katılmıyorum 2	Kararsızım 3	Katılıyorum 4	Kesinlikle katılıyorum 5	
1. Genç insanlar dürtülerine göre hareket ederler ve güvenilmezdirler.	1	2	3	4	5
2. Dini inancın ruh sağlığına olumlu katkısı vardır.	1	2	3	4	5
3. Temkinli olmak, hata yapmayı önlemeye yardımcı olur.	1	2	3	4	5
4. Eğer kişi bir felaketi atlatabilirse, sonrasında mutlaka şans yüzüne gülecektir.	1	2	3	4	5
5. Gerçek hayatta mutlu son çok ender görülür.	1	2	3	4	5
6. Din, insanların gerçeklikten kaçmalarına yol açar.	1	2	3	4	5
7. Geleceğini nasıl planlayacağını bilmeyen kişi er ya da geç başarısızlığa uğrar.	1	2	3	4	5
8. Kadınlar, erkeklere göre daha iyi bir dış görünüme ihtiyaç duyarlar.	1	2	3	4	5
9. Yaşlı insanlar genellikle inatçı ve önyargılıdır.	1	2	3	4	5
10. Dindar insanlar ahlaki kuralları daha çok gözetirler.	1	2	3	4	5
11. Cinler veya ruhlar insanların hayal ürünüdür.	1	2	3	4	5
12. Alçakgönüllülük sahtekârlıktır.	1	2	3	4	5
13. Uğranılan kayıpların kişinin geleceğini her zaman kötü yönde etkilemesi gerekmez.	1	2	3	4	5
14. Güç ve statü insanları kibirli yapar.	1	2	3	4	5
15. Güçlü insanlar başkalarını sömürmeye eğilimlidirler.	1	2	3	4	5
16. Başarı için bilgi gereklidir.	1	2	3	4	5
17. Karşılıklı hoşgörü, insan ilişkilerinin tatmin edici olmasını sağlayabilir.	1	2	3	4	5
18. Evrene hâkim olan yüce bir varlık vardır.	1	2	3	4	5
19. Çaba sarf ederek güçlüklerin üstesinden gelmek mümkündür.	1	2	3	4	5
20. İnsanlar bir kez rahat bir yaşamı garantilediklerinde, çok çalışmayı bırakırlar.	1	2	3	4	5
21. Her sorunun bir çözümü vardır.	1	2	3	4	5
22. Toplumdaki birçok sosyal kurum zenginlerden yanadır.	1	2	3	4	5
23. Rekabet beraberinde ilerlemeyi getirir.	1	2	3	4	5
24. Yapılan iyilikler ödüllendirilecek, kötülükler de cezasız kalmayacaktır.	1	2	3	4	5
25. Kestirmeden gitmeyi bilen insan için başarılı olmak daha kolaydır.	1	2	3	4	5
26. İyi kalpli insanlar kolayca ezilirler.	1	2	3	4	5
27. Eğer insan bir şey için gerçekten çok çabalarsa başarılı olur.	1	2	3	4	5
28. Dini inançlar insanı bilim dışı düşünceye yöneltir.	1	2	3	4	5
29. Yaşlı insanlar toplum için ağır bir yüküdür.	1	2	3	4	5
30. Başarısızlık, aslında başarının başlangıcıdır.	1	2	3	4	5
31. Herkes politikaya ilgi gösterirse, sosyal adalet sağlanabilir.	1	2	3	4	5
32. Sırılsıklam âşık olanların gözü çoğu zaman başka bir şey görmez.	1	2	3	4	5
33. İyi kalpli insanlar genellikle kayba uğrarlar.	1	2	3	4	5
34. Toplumsal sorunlarla ilgilenmek insana yalnızca dert getirir.	1	2	3	4	5
35. İyiler er ya da geç kötülerini mağlup edeceklerdir.	1	2	3	4	5
36. Dini inanç hayatın anlamını kavramada insana yardımcı olur.	1	2	3	4	5
37. Önemli bir kazanım elde etmek için, hedefe ulaşmada gerekli olan araçlara hiç kafa yormamak gerekir.	1	2	3	4	5
38. Sert kanunlar insanları yola getirebilir.	1	2	3	4	5

39. Çoğu insan, başkalarına yardım ettikten sonra karşılık görmeyi umar.	1	2	3	4	5
40. Alçakgönüllü bir kişi insanlar üzerinde iyi bir izlenim bırakabilir.	1	2	3	4	5
41. Dini inanç insanı iyi bir vatandaş yapar.	1	2	3	4	5
42. Sonuçta daha çok kazananlar hep çalışkan insanlar olur.	1	2	3	4	5

### Ek 2.5. Sosyal Baskınlık Yönelimi Ölçek Formu

#### SOSYAL BASKINLIK YÖNELİMİ ÖLÇEĞİ

Aşağıda katılabileceğiniz ya da karşı olabileceğiniz bir grup ifade verilmiştir. Lütfen her bir ifadeyi okuduktan sonra ifadeye ne kadar katıldığınızı sağdaki kutucuklarda verilen 1'den 7'ye kadar olan rakamlardan birini daire içine alarak belirtiniz.

Kesinlikle katılmıyorum 1	Çoğunlukla katılmıyorum 2	Kısmen katılmıyorum 3	Kararsızım 4	Kısmen katılıyorum 5	Çoğunlukla katılıyorum 6	Kesinlikle katılıyorum 7
1. Siz ne dersanız deyin, bazı gruplar diğerlerinden daha değerlidir.	1	2	3	4	5	6 7
2. Bütün gruplara yaşamda eşit şans verilmelidir.	1	2	3	4	5	6 7
3. Üstün gruplar daha alt düzeyden gruplara egemen olmalıdır.	1	2	3	4	5	6 7
4. Hiçbir grup toplumda baskın olmamalıdır.	1	2	3	4	5	6 7
5. Eğer belirli gruplar yerlerinde dursalardı daha az sorunumuz olurdu.	1	2	3	4	5	6 7
6. Belirli grupların en üstte, diğer grupların en altta olması belki iyi bir şeydir.	1	2	3	4	5	6 7
7. Sosyal eşitlik toplumsal hedefimiz olmalıdır.	1	2	3	4	5	6 7
8. Bazen diğer gruplar oldukları yerde tutulmalıdırlar.	1	2	3	4	5	6 7
9. Eğer bütün gruplar eşit olabilseydi iyi olurdu.	1	2	3	4	5	6 7
10. Grupların eşitliği idealimiz olmalıdır.	1	2	3	4	5	6 7
11. Grubunuzun istediğini elde edebilmesi için bazen diğer gruplara karşı güç kullanması gereklidir.	1	2	3	4	5	6 7
12. Farklı grupların koşullarını eşitlemek için elimizden geleni yapmalıyız.	1	2	3	4	5	6 7
13. Düşük statülü gruplar yerlerinde kalmalıdırlar.	1	2	3	4	5	6 7
14. Farklı gruplara eşit davransaydık şimdi daha az sorunumuz olurdu.	1	2	3	4	5	6 7
15. Gelirleri daha eşit hale getirmek için elimizden geleni yapmalıyız.	1	2	3	4	5	6 7
16. Yaşamda ilerlemek için bazen başka grupları çiğneyip geçmek gereklidir.	1	2	3	4	5	6 7

## Ek 2.6. Politik Tutum Ölçek Formu

POLİTİK TUTUMA İLİŞKİN İFADELER								
Politik duruşunuzu nasıl tanımlarsınız? Lütfen kendinizi tanımlamak için aşağıdaki politik kimliklerden/sıfatlardan sizi en çok tanımlayan <u>sıfat(lar)ı</u> , sıfatın başında yer alan kutucuğu işaretleyerek belirtiniz ( <i>En az 1, en çok 2 kimlik/sıfat seçilebilir</i> ).								
<input type="checkbox"/>	Demokrat	<input type="checkbox"/>	Sosyalist	<input type="checkbox"/>	Dindar			
<input type="checkbox"/>	İslamcı	<input type="checkbox"/>	Sosyal Demokrat	<input type="checkbox"/>	Cumhuriyetçi			
<input type="checkbox"/>	Milliyetçi	<input type="checkbox"/>	Ulusalcı	<input type="checkbox"/>	Kemalist/Atatürkçü			
<input type="checkbox"/>	Ülkücü	<input type="checkbox"/>	Özgürlükçü (Liberal)	<input type="checkbox"/>	Muhafazakâr			
					Diğer (Lütfen belirtiniz): .....			
<b>- Ekonomik konular söz konusu olduğunda politik tutumlarınız ya da inançlarınızı nasıl tanımlarsınız? (<u>1 en özgürlükçü, 7 en muhafazakâr</u>)</b>								
<u>Uç noktada özgürlükçü</u> (Ekonomik yapıda hızlı ve köklü değişimlere açık olmak gerekir)	(1)	(2)	(3)	(4)	(5)	(6)	(7)	<u>Uç noktada muhafazakâr</u> (Ekonomik yapıda hızlı ve köklü değişimlerden kaçınmak gerekir)
<b>- Toplumsal konular söz konusu olduğunda politik tutumlarınız ya da inançlarınızı nasıl tanımlarsınız? (<u>1 en özgürlükçü, 7 en muhafazakâr</u>)</b>								
<u>Uç noktada özgürlükçü</u> (Toplumsal yapıda hızlı ve köklü değişimlere açık olmak gerekir)	(1)	(2)	(3)	(4)	(5)	(6)	(7)	<u>Uç noktada muhafazakâr</u> (Toplumsal yapıda hızlı ve köklü değişimlerden kaçınmak gerekir)

## Ek 2.7. Sistemin Meşruluğuna İlişkin İnançlar Ölçek Formu

### SİSTEMİN MEŞRULUĞUNA İLİŞKİN İNANÇLAR

Lütfen, aşağıdaki ifadelerin her birini dikkatle okuyunuz ve her bir ifadeye ne kadar katıldığınızı 1'den 7'ye kadar olan rakamlardan birini seçerek belirtiniz.

Kesinlikle katılmıyorum 1	Çoğunlukla katılmıyorum 2	Kısmen katılmıyorum 3	Kararsızım 4	Kısmen katılıyorum 5	Çoğunlukla katılıyorum 6	Kesinlikle katılıyorum 7
1	2	3	4	5	6	7
<b>1. <u>Türk/Kürt/Arap</u> etnik gruplar arasındaki statü (konum/durum) farklılıkları adildir.</b>						
<b>2. Türkiye toplumu, etnik gruplar (<u>Türk/Kürt/Arap</u>) arasındaki statü (konum/durum) farklılıkları açısından gerçek grup farklılıklarını yansıtan adil bir toplumdur.</b>						
<b>3. <u>Türk/Kürt/Arap</u> etnik gruplar arasındaki statü (konum/durum) farklılıkları adaletsizliğin bir sonucudur.</b>						
<b>4. Türkiye, herhangi bir etnik kökene sahip bireylerin daha yüksek statü (konum/durum) kazanabileceği açık bir toplumdur.</b>						
<b>5. Bazı etnik grupların diğer etnik gruplardan daha kötü yaşam koşullarına sahip olması haksızlıktır.</b>						
<b>6. Türkiye toplumunda ilerleme, tüm etnik grup üyeleri için mümkündür.</b>						
<b>7. Düşük statüli etnik grup üyeleri daha yüksek statü (konum/durum) elde etmekte zorlanırlar.</b>						
<b>8. Bazı etnik grup üyeleri Türkiye toplumunda genellikle ilerleyemiyor.</b>						

## Ek 2.8. Yoksulluk ve Toplumsal Karmaşaya İçsel ve Dışsal Atf Ölçek Formu

### YOKSULLUK VE TOPLUMSAL KARMAŞAYA İLİŞKİN İÇSEL VE DIŞSAL İFADELER

Sosyal ve ekonomik politikadaki değişikliklere rağmen, bazı grupların diğer gruplardan daha düşük yaşam standartlarına sahip olduğu bilinmektedir. Bu yoksulluk için çeşitli açıklamalar öne sürülmüştür. Aşağıdaki ifadeleri dikkatle okuyunuz, bu açıklamaların her birine ne kadar katıldığınızı 1'den 7'ye kadar olan rakamlardan birini seçerek belirtiniz.

Kesinlikle katılmıyorum	Çoğunlukla katılmıyorum	Kısmen katılmıyorum	Kararsızım	Kısmen katılıyorum	Çoğunlukla katılıyorum	Kesinlikle katılıyorum
1	2	3	4	5	6	7
1. <u>Türkler</u> , diğer gruplara göre entelektüel olarak daha az yeteneklidir.					1 2 3 4 5 6 7	
2. <u>Türkler</u> , diğer gruplardan daha tembeldir.					1 2 3 4 5 6 7	
3. <u>Türkler</u> , kötü okullarda okumakta ve kötü mahallerde yaşamaktadırlar.					1 2 3 4 5 6 7	
4. <u>Türkler</u> , hala geçmişte maruz kaldıkları ayrımcılığın ve ırkçılığın etkilerinden muzdariptir.					1 2 3 4 5 6 7	
5. <u>Kürtler</u> , diğer gruplara göre entelektüel olarak daha az yeteneklidir.					1 2 3 4 5 6 7	
6. <u>Kürtler</u> , diğer gruplardan daha tembeldir.					1 2 3 4 5 6 7	
7. <u>Kürtler</u> , kötü okullarda okumakta ve kötü mahallerde yaşamaktadırlar.					1 2 3 4 5 6 7	
8. <u>Kürtler</u> , hala geçmişte maruz kaldıkları ayrımcılığın ve ırkçılığın etkilerinden muzdariptir.					1 2 3 4 5 6 7	
9. <u>Araplar</u> , diğer gruplara göre entelektüel olarak daha az yeteneklidir.					1 2 3 4 5 6 7	
10. <u>Araplar</u> , diğer gruplardan daha tembeldir.					1 2 3 4 5 6 7	
11. <u>Araplar</u> , kötü okullarda okumakta ve kötü mahallerde yaşamaktadırlar.					1 2 3 4 5 6 7	
12. <u>Araplar</u> , hala geçmişte maruz kaldıkları ayrımcılığın ve ırkçılığın etkilerinden muzdariptir.					1 2 3 4 5 6 7	

## Ek 2.9. Ayrımcılık Algısı Ölçek Formu

### AYRIMCILIK ALGISI ÖLÇEĞİ

Lütfen, aşağıda yer alan ifadelerin her birini dikkatle okuyunuz ve her bir ifadeye ne kadar katıldığınızı 1'den 7'ye kadar olan rakamlardan birini seçerek belirtiniz.

Kesinlikle katılmıyorum	Çoğunlukla katılmıyorum	Kısmen katılmıyorum	Kararsızım	Kısmen katılıyorum	Çoğunlukla katılıyorum	Kesinlikle katılıyorum
1	2	3	4	5	6	7
1. <u>Türkler</u> , genellikle (işgücü piyasasında, eğitimde, politikada) adil muamele görmezler.					1 2 3 4 5 6 7	
2. İnsanlar genellikle <u>Türlere</u> karşı ayrımcılık yapıyorlar.					1 2 3 4 5 6 7	
3. <u>Kürtler</u> , genellikle (işgücü piyasasında, eğitimde, politikada) adil muamele görmezler.					1 2 3 4 5 6 7	
4. İnsanlar genellikle <u>Kürtlere</u> karşı ayrımcılık yapıyorlar.					1 2 3 4 5 6 7	
5. <u>Araplar</u> , genellikle (işgücü piyasasında, eğitimde, politikada) adil muamele görmezler.					1 2 3 4 5 6 7	
6. İnsanlar genellikle <u>Araplara</u> karşı ayrımcılık yapıyorlar.					1 2 3 4 5 6 7	
7. Adalet sistemi karşısında tüm etnik gruplara aynı muamele yapılmaktadır.					1 2 3 4 5 6 7	
8. Türkiye toplumu tüm etnik gruplara eşit davranır.					1 2 3 4 5 6 7	
9. Geçmişte ayrımcılık yapılmasına rağmen, bugün tüm etnik grupların üyeleri eşit fırsata sahiptir.					1 2 3 4 5 6 7	

## Ek 2.10. Grupla Özdeşleşme Ölçek Formu

### GRUPLA ÖZDEŞLEŞME ÖLÇEĞİ

Aşağıdaki ifadelerin her birini dikkatle okuyunuz ve (Türk/Kürt/Arap) etnik kökeninizi göz önünde bulundurarak her bir ifadeye ne kadar katıldığınızı 1'den 5'e kadar olan rakamlardan birini seçerek belirtiniz. Soruların yanlış ya da doğru yanıtları yoktur. Önemli olan, bilimsel bir çalışma için sizin kendi düşüncenizi içtenlikle belirtmenizdir (Lütfen maddelere Türk/Kürt/Arap etnik kökeninizi düşünerek cevap veriniz).

Kesinlikle Katılmıyorum 1	Katılmıyorum 2	Kararsızım 3	Katılıyorum 4	Kesinlikle Katılıyorum 5	
1. Kendimi ait hissettiğim etnik kökenimin başarıları, benim başarılarımdır.	1	2	3	4	5
2. Bazı kişiler, etnik kökenimden olanları eleştirdiğinde, bu bana kişisel hakaret gibi gelir.	1	2	3	4	5
3. Kendi etnik kökenimden olan herkesle kuvvetli bağlarım olduğunu hissederim.	1	2	3	4	5
4. Kendi etnik kökenimden birisine herhangi kötü bir şey olduğunda bana olmuş gibi hissederim.	1	2	3	4	5
5. Kendi etnik kökenime ilişkin konuştuğumda genellikle “onlar”dan çok “biz” i kullanırım.	1	2	3	4	5
6. Kendi etnik kökenimden birinin başarısını duyduğumda bundan gurur duyarım.	1	2	3	4	5
7. Diğer etnik kökenden olanların benim kökenimden olanlar hakkında ne düşündüğünü merak ederim.	1	2	3	4	5
8. Etnik kökenimden olanların oluşturduğu grubun bir üyesi olmak, benim için önemlidir.	1	2	3	4	5
9. Etnik kökenime ilişkin övgü yapıldığında bana yapılmış gibi hissederim.	1	2	3	4	5
10. Etnik kökenim kimliğimin önemli bir parçasıdır.	1	2	3	4	5

## Ek 2.11. Suriyeli Mültecilere Ait Tutum Ölçek Formu

### MÜLTECİLERE AİT TUTUM ÖLÇEĞİ

Aşağıdaki ifadelerin her birini dikkatle okuyunuz ve her bir ifadeye ne kadar katıldığınızı 1'den 5'e kadar olan rakamlardan birini seçerek belirtiniz. Soruların yanlış ya da doğru yanıtları yoktur. Önemli olan, bilimsel bir çalışma için sizin kendi düşüncenizi içtenlikle belirtmenizdir.

Kesinlikle Katılmıyorum 1	Katılmıyorum 2	Kararsızım 3	Katılıyorum 4	Kesinlikle Katılıyorum 5	
1.Şehir merkezinde zorunlu göçe tabi Suriyeli görmek beni rahatsız eder.	1	2	3	4	5
2.Zorunlu göçe tabi Suriyeliler Türk kültürüne uyum sağlamalıdır.	1	2	3	4	5
3.Zorunlu göçe tabi Suriyelilerle komşu olmaktan rahatsızlık duymam.	1	2	3	4	5
4.Zorunlu göçe tabi Suriyelilere önümüzdeki seçimlerde oy hakkı verilmesini desteklerim.	1	2	3	4	5
5.Zorunlu göçe tabi Suriyelilerin bulaşıcı hastalık taşıma olasılığı beni tedirgin eder.	1	2	3	4	5
6.Zorunlu göçe tabi Suriyeliler ile arkadaş olmaktan kaçınıyorum.	1	2	3	4	5
7.Zorunlu göçe tabi Suriyelilerin Türkiye'deki çalışanların iş olanaklarını kısıtladıklarını düşünüyorum.	1	2	3	4	5
8.Zorunlu göçe tabi Suriyelilerin Türkçe öğrenmeleri gerektiğini düşünüyorum.	1	2	3	4	5
9.Zorunlu göçe tabi Suriyelilerin suç oranını arttırdıklarını düşünüyorum.	1	2	3	4	5
10.Zorunlu göçe tabi Suriyelilere vatandaşlık hakkı tanınması beni rahatsız eder.	1	2	3	4	5
11.Zorunlu göçe tabi Suriyelilerin yararına düzenlenen sosyal sorumluluk projelerine gönüllü olmak isterim.	1	2	3	4	5
12.Zorunlu göçe tabi Suriyelilerin vergi vermemelerini yanlış buluyorum.	1	2	3	4	5
13.Oturduğum mahallede veya yakın çevresinde Zorunlu göçe tabi Suriyelilerin ikamet etmesini istemem.	1	2	3	4	5
14.Zorunlu göçe tabi Suriyeliler sınır dışı edilmelidir.	1	2	3	4	5
15.Zorunlu göçe tabi Suriyelilerin belli bir süre için toplu taşıma araçlarından ücretsiz yararlanmalarında bir sakınca görmüyorum.	1	2	3	4	5
16.Zorunlu göçe tabi Suriyelilerin kullandığı tuvaleti kullanmaktan rahatsızlık duyarım.	1	2	3	4	5
17.Zorunlu göçe tabi Suriyelilerin Türkiye sınırlarında doğan çocuklarının Türk vatandaşı olmaları gerektiğini düşünüyorum.	1	2	3	4	5
18.Otobüste Zorunlu göçe tabi Suriyeli gördüğüm zaman yanına oturmayı tercih etmem.	1	2	3	4	5
19.Çocuğumu her zaman götürdüğüm parkta Zorunlu göçe tabi Suriyelilerin bulunması beni tedirgin eder.	1	2	3	4	5
20.Zorunlu göçe tabi Suriyeliler bir suça karıştıklarında Türkiye vatandaşlarından daha fazla ceza almalıdırlar.	1	2	3	4	5
21.Zorunlu göçe tabi Suriyeliler Türkiye vatandaşlarıyla aynı sağlık hizmetlerinden faydalanmalıdırlar.	1	2	3	4	5
22.Zorunlu göçe tabi Suriyelilerin ülkeme sığınması beni rahatsız etmez.	1	2	3	4	5



<b>23.Zorunlu göçe tabi Suriyelilerin sokaklarda dilenmeleri vatandaşların iyi duygularını suistimal etmektedir.</b>	1	2	3	4	5
<b>24.Zorunlu göçe tabi Suriyelilerin Türkiye'ye girişlerinin zorlaştırılması gerektiğini düşünüyorum.</b>	1	2	3	4	5
<b>25.Çocuğumun Zorunlu göçe tabi Suriyeli çocuklarla arkadaş olmasından rahatsız olmam.</b>	1	2	3	4	5
<b>26. Zorunlu göçe tabi Suriyeliler ile Türkiye'deki çoğunluğun inandığı dinin aynı olması bir güven ortamı oluşturur.</b>	1	2	3	4	5

## Ek 2.12. Sosyal Mesafe Ölçek Formu

### SOSYAL MESAFE ÖLÇEĞİ

Aşağıdaki ifadelerin her birini dikkatle okuyunuz ve her bir ifadeye ne kadar katıldığınızı 1'den 5'e kadar olan rakamlardan birini seçerek belirtiniz. Soruların yanlış ya da doğru yanıtları yoktur. Önemli olan, bilimsel bir çalışma için sizin kendi düşüncenizi içtenlikle belirtmenizdir.

Kesinlikle Katılmıyorum 1	Katılmıyorum 2	Kararsızım 3	Katılıyorum 4	Kesinlikle Katılıyorum 5	
1.Zorunlu göçe tabi Suriyelilerle sosyal bir etkinliğe katılırım.	1	2	3	4	5
2.Alışverişimi zorunlu göçe tabi Suriyelilerin mağazalarından da yaparım.	1	2	3	4	5
3.Zorunlu göçe tabi Suriyelilerle kapı komşusu olmayı isterim.	1	2	3	4	5
4.Zorunlu göçe tabi Suriyelilerle aynı mahallede yaşamayı isterim.	1	2	3	4	5
5.Eşimin/nişanlımın/sevgilimin/çocuğumun zorunlu göçe tabi Suriyeli biriyle arkadaşlığımı kabul ederim.	1	2	3	4	5
6.Zorunlu göçe tabi Suriyelilerden kız (gelin) alırım.	1	2	3	4	5
7.Zorunlu göçe tabi Suriyelilerden erkek (damat) alırım.	1	2	3	4	5
8.Zorunlu göçe tabi Suriyeli ile evlenirim.	1	2	3	4	5

### Ek 3. Tesadüfi seçilmiş katılımcılar ve Kimlik Grupları için Araştırmada İncelenen Değişkenlere İlişkin Korelasyon Analizleri

Tablo 36. Tesadüfi atama ile oluşturulan örneklem için değer boyutları, sosyal inanç boyutları, sby, hiyerarşi çoğaltan, hiyerarşi azaltan, grupla özdeşleşme ve Suriyelilere yönelik olumsuz tutum değişkenlerine ilişkin Pearson korelasyon analizi bulguları

<i>Değişkenler</i>	2d	3d	4d	5si	6si	7si	8Hç	9Hç	10Hç	11Hç	12Hç	13Hç	14Hç	15Hç	16Ha	17Ha	18	19	20
Yeniliğe Açıklık (1d)	.02	-.61**	-.40**	.09	-.28**	-.27**	.10	.12	.02	-.06	.06	.08	.01	.25**	.08	.03	.03	.21**	.16*
Öz Genişletim (2d)	--	-.56**	-.61**	.21*	-.37**	-.11	.23**	.21**	.16*	-.01	.16*	.20*	.07	.23**	.07	-.01	.06	.16*	.13
Muhafazacılık (3d)		--	.17**	-.12	.53**	.28**	.03	-.02	.10	.12	.02	-.00	.04	-.28**	-.19*	-.21*	.01	-.15	-.00
Öz Aşknlık (4d)			--	-.23**	.14	.11	-.43**	-.38**	-.34**	-.06	-.30**	-.34**	-.15	-.24**	.04	.24**	-.12	-.27**	-.34**
Sosyal Sinizm (5si)				--	-.34**	.11	.21**	.26**	.04	.08	-.06	-.02	-.13	.30**	.30**	.11	.14	.16*	.10
Dinsellik (6si)					--	.28**	.01	.05	-.04	.24**	.15	.11	.18*	-.42**	-.39**	-.20*	-.05	-.14	-.07
Çabaya Karşılık ödül (7si)						--	-.07	.04	-.22**	.02	-.12	-.16*	-.02	-.19*	-.00	.05	.13	-.19	-.07
Sosyal Baskınlık (8Hç)							--	.91**	.75**	.34**	.52**	.57**	.31**	.09	-.16*	-.40**	.25**	.34**	.33**
Baskınlık (9Hç)								--	.41**	.32**	.50**	.53**	.31**	.01	-.19*	-.37**	.27**	.38**	.35**
Eşitliğe Karşıtlık (10Hç)									--	.24**	.36**	.41**	.19*	.18*	-.04	-.27**	.11	.14	.16*
Politik Muhafazakarlık (11Hç)										--	.51**	.48**	.41**	-.07	-.20*	-.22**	.12	.03	-.01
Sistemin Meşruluğuna İlişkin İnançlar (12Hç)											--	.94**	.83**	-.05	-.46**	-.63**	.22**	.29**	.19*
Sistemin Meşruluğu (13Hç)												--	.59**	.01	-.41**	-.64**	.23**	.32**	.24**
Sistemin Geçirgenliği(14Hç)													--	-.12	-.42**	-.46**	.14	.16*	.06
Yoksulluğa İçsel Atıf (15Hç)														--	.51**	.12	.01	.16*	.06
Yoksulluğa Dışsal Atıf (16Ha)															--	.55**	-.21*	-.07	-.19*
Ayrımcılık Algısı (17Ha)																--	-.16*	-.22**	-.27**
Grupla Özdeşleşme (18)																	--	.27**	.21**
Zorunlu Göçe Tabi Suriyelilere Yönelik Olumsuz Tutum (19)																		--	.80**
Sosyal Mesafe (20)																			--

N = 120. \*p < .05; \*\*p < .01. d = değer; si = sosyal inanç; Hç = hiyerarşi çoğaltıcı; Ha = hiyerarşi azaltıcı; SBY = sosyal baskınlık yönelimi

#### Ek 4. Suriyelilere yönelik tutum ile ilişkili görgül çalışmalar ve açıklama düzeyleri

Tablo 37. Suriyelilere yönelik tutum ile ilişkili görgül çalışmalar ve açıklama düzeyleri

<i>Yazarlar</i>	<i>Araştırmanın Konusu</i>	<i>Bağımsız Değişkenler</i>	<i>**Örneklem</i>	<i>*Şehir</i>	<i>Açıklama Düzeyi</i>
Erdoğan (2014)	Kamuoyu algısında Suriyeli sığınmacılar, Suriyeli sığınmacı tanımlamaları, yardım davranışı, politik parti tercihlerine göre sığınmacı algıları	--	Türkiye vatandaşı	--	Birey düzeyi / ideolojik düzey
<sup>a</sup> Karaoğlu (2015)	SBY, genel ve kültürel tehdit, empati	Sosyal mesafe, Olumsuz duygular	Türk, Kürt, Alevi, Çerkez, Laz, Arap	Ankara, İstanbul, İzmir, Muğla, Gaziantep	Birey düzeyi
Chemin (2016)	Güven, olumsuz kalıpyargılar	Tutumlar ve görüşler	Türkiye vatandaşı	Mersin, Adana	Birey düzeyi
<sup>b</sup> Özdemir ve Öner-Özkan (2016)	Suriyeli mültecilerin algılanan olumsuz özellikleri, algılanan politik önemi, Suriyeli mülteciler politikasına ilişkin eleştiriler, algılanan tehdit	--	--	--	--
<sup>a</sup> Özen (2016)	Ulusal kimliğe verilen önem, temas, demografik değişkenler	Tutum oluşumu	İşyerinde Suriyeli bulunan çalışanlar	İzmir	Birey / grup düzeyi
<sup>a</sup> Geurts (2017)	Temas, negatif algılar, önyargı, pozitif duygular	Ayrımcılık	Türkiye vatandaşı genç bireyler	İstanbul, Ankara, Eskişehir, İzmir, Mardin, Sivas, Bursa	Birey düzeyi
Lazarev ve Sharma (2017)	Sünni ve Müslüman kimlik, Suriyelilerin Türkiye'ye ekonomik maliyeti	Önyargı	Türkiye vatandaşı erkek katılımcılar	İstanbul, Gaziantep	Grup düzeyi
<sup>a</sup> Özkeçeci (2017)	Gerçekçi ve sembolik tehdit algısı, temas kalitesi ve sıklığı, olumsuz kalıpyargılar	Olumsuz duygulanım, sosyal mesafe, olumlu duygular	Türkiye vatandaşı	İstanbul, Şanlıurfa	Birey düzeyi
Süleymanov ve Sönmez (2017)	Kültürel ve dini yakınlık	Toplumsal kabul	Türkiye vatandaşı	İstanbul	Birey düzeyi

Topal, Özer ve Dokuzlu (2017)	Bireysel değerler, dindarlık, demografik özellikler	Tehdit-fayda algısı	Türkiye vatandaşı	--	Birey düzeyi
Yitmen ve Verkuyten (2017)	Dış grup duyguları; dini, ulusal özdeşleşme, çokkültürlülük	Göçmenlere yönelik duygular	Türkiye vatandaşı Müslümanlar (Türk, Küer, Arap, Alevi, Zaza)	Adana, Antalya, Gaziantep, Kilis, Samsun	Grup düzeyi / ideolojik düzey
Bağcı vd. (2018)	Hayali temas (arkadaşlık potansiyeli senaryosu)	Dış grup tutumları, dış gruba güven, davranışsal niyetler ve algılanan tehdit	Türkiye vatandaşı	İstanbul	Birey düzeyi
Çiftçi (2018)	Birlikte yaşama, empati kurma, vatandaşlık hakkı	Olumlu tutum ve algı	Türkiye vatandaşı	--	Birey düzeyi
Çimen ve Quadır (2018)	Sivil katılım, dini inanç	Mülteci haklarını savunma, mültecilere yardımda bulunma, olumlu/olumsuz fikirler	Türkiye vatandaşı	İstanbul	Birey düzeyi
Erişen (2018)	Sosyal mesafe, temas, pozitif duygular	Önyargı	Türkiye vatandaşı	Adana, Mersin, Şanlıurfa, Mardin	Birey düzeyi
Getmansky, Sınmazdemir ve Zeitzoff (2018)	Mültecilerin partizan bağları, mültecilere maruz kalma, siyasi şiddete maruz kalan bölgelerde yaşama ve etnik köken, politik parti tercihi	Olumsuz tutumlar, tehdit algısı	Kürt, Kürt-olmayan Türkiye vatandaşı	--	Birey / grup düzeyi / ideolojik düzey
Güngördü (2018)	Kardeşlik söylemleri, etnik/kültürel/dini benzerlik	Sosyal dışlanma pratikleri	Türkiye vatandaşı	İstanbul	Birey düzeyi
Melek ve Ulucay (2019)	Medyada Suriyeli sığınmacı temsilleri	Tutum değişimi	Türkiye vatandaşı	--	Birey düzeyi
<sup>b</sup> Sunata ve Yıldız (2018)	Türk medyasında Suriyeli mültecilerin temsili	--	--	--	--
Taşdemir (2018)	Tük kimliğinin sınırları: ulusal katılım ve ulusal özcülük	Olumsuz tutum, tehdit algısı	Türkiye vatandaşı	Eskişehir	Grup düzeyi
<sup>a</sup> Yanbolloğlu (2018)	Pozitif/negatif temas, SBY, gruplar arası tehdit/kaygı	Sosyal mesafe, dış gruba yönelik duygular	Türkiye vatandaşı	Bursa	Birey / grup düzeyi
Yitmen ve Verkuyten (2018)	Ulusal kimlikle özdeşim, tehdit algısı, insancıl kaygı	Olumlu/olumsuz davranışsal niyet	Türk, Kürt, Arap ve Zaza	İstanbul, Antalya, Gaziantep, Adana, Samsun, Kilis	Birey / grup düzeyi
<sup>a</sup> Antmen (2019)	Ulusal kimlik özdeşimi, sosyal temas, içsel ve dışsal kontrol odağı	Olumsuz tutum	Türkiye vatandaşı	--	Grup düzeyi

<sup>a</sup> Bucak (2019)	Mültecilere ilişkin olumlu/olumsuz düşünceler, temas, sosyo-demografik özellikler	Tehdit algısı	Türkiye vatandaşı	Şanlıurfa	Birey düzeyi
<sup>a</sup> Fırat (2019)	Hayali temas, etnik/ulusal özdeşleşme, tehdit	Açık ve örtük önyargı	Türkiye vatandaşı Türk lisans öğrencileri	İstanbul	Birey / grup düzeyi
<sup>a</sup> Gülüm (2019)	Etnik / dini / politik kimlik, politik görüş, temas, gruplar arası kaygı, ayrımcılık	Genel önyargı olarak SBY ve SKY; spesifik önyargı olarak dış grup tutumu	Türkiye vatandaşı	İstanbul, Hatay	Birey / grup / ideolojik düzey
<sup>a</sup> Hürriyetoglu (2019)	Gruplar arası tehdit ve empati	Olumlu/olumsuz açık ve örtük tutum	Türkiye vatandaşı	Ankara	Birey / grup düzeyi
Kahya (2019)	Temas, temasın niteliği ve doğallığı	Olumlu/olumsuz tutum	Türkiye vatandaşı	--	Birey düzeyi
<sup>a</sup> Kaya (2019)	Çokkültürlülük, diğerkâmlık	Olumsuz tutum	Türkiye vatandaşı öğretmen adayları	Ankara, Rize, Trabzon	Birey düzeyi
<sup>a</sup> Padır (2019)	Temas sıklığı, kültürel ve genel tehdit, temasın niteliği ve niceliği	Zenofobik tutum	Türkiye vatandaşı	Mardin, Batman, Malatya, Hatay, Gaziantep, İstanbul	Birey düzeyi
Şen ve Şimşek (2019)	Kendini güvende hissetme, ailenin Suriyelilere karşı tutumu, Suriyeli arkadaşına sahip olma	Olumsuz tutum	Türkiye vatandaşı, Kamu Yönetimi Bölümü öğrencileri	İzmir	Birey düzeyi
Taşdemir (2019)	Türk kimliğine atfedilen motivasyon kaynakları (özsaygı, ayırt edilme, ait olma, süreklilik ve etkililik)	Sığınmacılardan algılanan tehdit	Türkiye vatandaşı	Eskişehir	Grup düzeyi
Tepe vd. (2019)	Dindarlık, yurtseverlik, ayrımcılık ve hoşgörü	Olumsuz tutum	Türkiye vatandaşı	Sivas	Birey düzeyi
<sup>a</sup> Uygur (2019)	Etnik, dini, siyasal kimlik, temas, SBY	Genel, kültürel tehdit, sosyal mesafe	Türkiye vatandaşı	Isparta	Birey / grup düzeyi
<sup>a</sup> Uysal Dinçol (2019)	Empati, SBY, SKY	Tehdit ve sosyal mesafe algısı	Türkiye vatandaşı	İstanbul, İzmir, Ankara, Hatay, Gaziantep, Şanlıurfa	Birey düzeyi / ideolojik düzey
Yitmen ve Verkuyten (2019)	Buyruksal ve betimsel normlar, olumsuz duygular	Mültecilerin toplumsal ve hukuki haklarını destekleme	Türkiye vatandaşı Türk, Kürt, Arap ve Zaza	Adana, Antalya, Gaziantep, Kilis, Samsun	Birey / grup düzeyi
<sup>a</sup> Adil (2020)	Demografik değişkenler, olumsuz deneyim, reddetme ve tehdit tutumları	Kabul etme, red etme, tehdit	Türkiye vatandaşı	Ankara	Birey düzeyi

Bağcı ve Raman (2020)	İç grupla özdeşleşme, gerçekçi tehdit algısı	Suriyelilere yaklaşma / kaçınma davranış eğilimi, dış grup tutumu	Türkiye vatandaşı	İstanbul, Ankara, İzmir, Bursa	Grup düzeyi
Bandır (2020)	Politik parti tercihi (millet ve cumhur ittifakı), mültecilerin kabulü, güvenlik	Önyargı, olumsuz tutum, ayrımcılık	Türkiye vatandaşı	İstanbul, Ankara ve Suriye ile sınırı olan iller	Birey / grup düzeyi
Bozdağ (2020)	Sosyal temas (temasın kalitesi ve sıklığı)	Zenofobik tutumlar	Suriyeli mültecilerin olduğu üniversitelerde okuyan Türkiye vatandaşı öğrenciler	--	Birey düzeyi
<sup>b</sup> Çoksan, Erdugan ve Öner-Özkan (2020)	Etnik kimlikle özdeşleşme, gerçekçi çatışma algısı, kültürel ve ekonomik tehdit	Suriyeli mülteci temsilcileri (kültürel kirletici, finansal tehdit)	Türkiye vatandaşı Türk ve Kürt katılımcılar	Ankara, Bursa, Çorum, İstanbul, İzmir, Manisa, Mersin	Birey / grup / konum düzeyi
<sup>a</sup> Dilaver (2020)	Mültecilere bakış açısı, güvenlik, ekonomik tehdit	--	Türkiye vatandaşı	Elazığ	Birey düzeyi
<sup>a</sup> Karabulut (2020)	Affetme ve perspektif alma, temas kalitesi ve sıklığı, dindarlık düzeyi	Olumsuz stereotipleme	Türkiye vatandaşı üniversite öğrencisi	Ankara	Birey düzeyi
<sup>a</sup> Keçecioğlu (2020)	Dini kimlik, etnik kimlik	Suriyelilere yönelik algılar	Türkiye vatandaşı Araplar	Mersin, Mardin	Birey / grup düzeyi
Koçak ve Küçük (2020)	Suriyelilere yönelik algı	--	Türkiye vatandaşı	Trabzon	Birey düzeyi
Öztürk (2020)	Sosyodemografik faktörler	Yabancı düşmanlığı	Türkiye vatandaşı	Sivas	Birey düzeyi
Özdoğan ve Kan (2020)	Suriyelilerle karşılaşma sıklığı, yakınlık ilişkisi, bilgi alma kaynağı	Olumlu/olumsuz tutum	Türkiye vatandaşı	--	Birey düzeyi
Pak ve Elitsoy (2020)	Kişisel ekonomik doyum, politik güven	Sosyoekonomik tehdit algısı	Türkiye vatandaşı	İstanbul, Ankara, İzmir ve çeşitli şehirler	Birey düzeyi
Tepe vd. (2020)	Düşmanca niyet yükleme eğilimi, anne-baba eğitim düzeyi, mülteci tanıdığıının olması	Olumsuz tutum	Türkiye vatandaşı üniversite öğrencileri	Sivas	Birey düzeyi
Uysal ve Çakır (2020)	Empati, tehdit algısı, SKY	Önyargı	Türkiye vatandaşı üniversite öğrencileri	İstanbul	Birey düzeyi
Adam-Troian ve Bağcı (2021)	Kovid-19 tehdidi, ortak iç grupla özdeşleşme, göç tehdidi	Dış grup tutumları, yardım niyetleri, göçmen yanlısı politikaların desteklenmesi	Türkiye vatandaşı, özel üniversite öğrencileri	İstanbul	Birey / grup düzeyi
Adil, Güner ve Kartal (2021)	İşsizlik algısı, göçmenlerin kabulü	Tehdit, reddetme	Türkiye vatandaşı	--	Birey düzeyi

Afyonođlu ve Buz (2021)	Sıđınmacı hakları, olumsuz dűşünceler, politik görűş, dini tutum, aile ve arkadaş tutumları	Olumlu/olumsuz tutum	Türkiye vatandaşı Sosyal Hizmet Bölümü lisans öğrencileri	Ankara, İstanbul, Manisa, Düzce, Burdur, Bingöl, Şırnak	Birey düzeyi / ideolojik düzey
Aktaş, Tepe ve Persson (2021)	Kör vatansverlik, dinsel, milliyetçi/muhafazakar yönelim, kişiler arası tepkisellik, empati	Olumlu/olumsuz tutumlar	Türkiye vatandaşı üniversite öğrencileri	Sivas	Birey düzeyi
Alakoç, Göksel ve Zarychta (2021)	Olumlu politik söylem (insanlık, dinsel, ekonomik söylem), kamu tutumu	--	Türkiye vatandaşı	İstanbul, Hatay, Antep, Eskişehir	Birey düzeyi / ideolojik düzey
Çıraođlu, Demirutku ve Karakaya (2021)	Temas deneyimi, tehdit algısı	Suriyeli sıđınmacılara yönelik tutum	Türkiye vatandaşı	Ankara	Birey düzeyi
<sup>a</sup> Demirdađ (2021)	Cana yakınlık / yetkinlik kalıp yargı içeriđi; acıma, hak etme, hor görme, hayranlık, haset; ahlaki dıřlama	Davranıřsal eğilim (pasif yarar / zarar, aktif yarar / zarar)	Türkiye vatandaşı lisans öğrencileri	Ankara	Birey / grup düzeyi
Ekin ve Yetkin (2021)	İletişim, uyum, yeterlik	Olumlu tutum	Suriyeli öğrencileri olan T.C. vatandaşı öğretmenler	--	Birey düzeyi
<sup>a</sup> Güleryüz (2021)	Suriyeli sıđınmacılara yönelik tutumlar (algı, tutum, söylem)	--	Türkiye vatandaşı	Hatay	Birey düzeyi
Güzel (2021)	Yerel halkın Suriyelilere yönelik tutumu (kabul etme, reddetme, tehdit olarak görme)	--	Türkiye vatandaşı	Kahramanmarař	Birey düzeyi
<sup>a</sup> Kaygısız (2021)	Sosyal mesafe, verilen hizmetler, sosyokültürel etkiler, güvenlik ve ekonomi	Olumlu/olumsuz tutum	Türkiye vatandaşı Sosyal Hizmet Bölümü lisans öğrencileri	İstanbul	Birey / grup düzeyi
Koçak (2021)	Tarıya yakınlık duygusu, çokkültürlüklük, sosyal temas sıklıđı, ulusal aidiyet	Olumsuz tutum	Türkiye vatandaşı	--	Birey / grup düzeyi
Morgül ve Savařkan (2021)	Dini muhafazakâr kimlik, etnik kimlik, politik kimlik, çokkültürlüklük	Dűřmanca tutum, kabul	Türkiye vatandaşı Türkler, Kürtler	İstanbul	Grup düzeyi
Morgül, Savařkan ve Mutlu (2021)	Politik söylemler, ulusalcılık, yabancı dűřmanlıđı, yařam tarzı ve ekonomik kaygılar, dini ve etnik kimlik	Kültürel, sosyal, duygusal mesafe	Türkiye vatandaşı Türk, Kürt, Sünni, Alevi	İstanbul	Birey / grup / ideolojik düzey
Özüdođru ve Kan (2021)	Demografik deđiřkenler	Suriyelilere yönelik tutumlar	Türkiye vatandaşı	--	Birey düzeyi



Seyidov (2021)	Sosyal temas, yanlış bilgi ve söylentiler, dil engelleri ve sosyal ilişki eksikliği	Sosyal uyuma yönelik tutum	Türkiye vatandaşı	Ankara	Birey düzeyi
Sümer (2021)	Demografik değişkenler	Suriyelilere yönelik tutumlar	Türkiye vatandaşı, Göç Araştırmaları Anabilim Dalı lisansüstü program öğrencileri	Hatay	Birey düzeyi
<sup>a</sup> Şahin (2021)	Kültürel duyarlılık algısı	Suriyeli mültecilere yönelik tutumlar	Türkiye vatandaşı Psikolojik danışmanlar	Gaziantep	Birey düzeyi
<sup>a</sup> Tümer (2021)	Hayali temas	İç grupla özdeşleşme, dış grup tutumları, görelî yoksunluk ve algılanan ayrımcılık	Türkiye vatandaşı Kürtler	Diyarbakır, Konya, Mardin, Ağrı, Konya, Mardin, İstanbul, Uşak, Şanlıurfa	Birey / grup düzeyi
Sarı ve Alkar, (2022)	Empati Odaklı Kültürlerarası İletişim Programı	Olumlu tutum, empatik ve özgeci yaklaşım yaratma	Türkiye vatandaşı	--	Birey düzeyi

*Not.* Araştırmalar tarihsel olarak sıralanmıştır. Kısaltmalar: SBY = sosyal baskınlık yönelimi; SKY = sağ-kanat yetkeçiliği.

\*10 ve üstündeki şehirlerin isimleri belirtilmiştir.

\*\*Grup kimliğinin bir karşılaştırma kriteri olarak incelendiği ya da grup kimliklerine değinilen çalışmalar için örneklemedeki grupların kimlik kategorileri belirtilmiştir.

<sup>a</sup>Tez çalışması

<sup>b</sup>Nitel araştırma (söylem, temsiller, v.b.)

## Ek 5. Taranmış Çalışmaların Bibliyografyası

- Adam-Troian, J., & Bağcı, S. C. (2021). The pathogen paradox: Evidence that perceived COVID-19 threat is associated with both pro- and anti-immigrant attitudes. *International Review of Social Psychology*, 34(1), 1-15. <https://doi.org/10.5334/irsp.469>
- Adil, B. (2020). *Türkiye'nin göç yönetimi stratejisi ve Türkiye'de yaşayan Suriyelilere yönelik tutumlar: Ankara ili örneği* (Yayın No. 628588) [Yayınlanmış Doktora Tezi, Kırıkkale Üniversitesi].
- Adil, B., Güner, Ü., & Kartal, C. (2021). The effects of the unemployment on the attitudes towards Syrian refugees: Turkey case. *Sosyal Politika Çalışmaları Dergisi*, 21(51), 325-347. <https://doi.org/10.21560/spcd.vi.858634>
- Afyonoğlu, M. F. & Buz, S. (2021). Sosyal hizmet bölümü öğrencilerinin Suriyelilere yönelik tutumu: Yedi bölgede yedi il örnekleme. *Toplum ve Sosyal Hizmet*, 32(4), 1283-1304. <https://dergipark.org.tr/en/pub/tsh/issue/65563/885905>
- Aktaş, V., Tepe, Y. K., & Persson, R. S. (2021). Investigating Turkish university students' attitudes towards refugees in a time of Civil War in neighboring Syria. *Current psychology*, 40, 553-562. <https://doi.org/10.1007/s12144-018-9971-y>
- Alakoç, B. P., Göksel, G. U., & Zarychta, A. (2021). Political Discourse and Public Attitudes toward Syrian Refugees in Turkey. *Comparative Politics*, 54(3), 547-571. <https://doi.org/10.5129/001041522X16263065025324>
- Antmen, D. (2019). *The Relationship between the national identification and attitude towards syrian refugees in the context of Turkey: the role of social contact and locus of control factors* (Yayın No. 589874) [Yayınlanmış Yüksek Lisans Tezi, Orta Doğu Teknik Üniversitesi].
- Bağcı, S. C., Baysu, G., Tercan, M., & Turnuklu, A. (2022). Dealing with increasing negativity toward refugees: a latent growth curve study of positive and negative intergroup contact and approach-avoidance tendencies. *Personality and Social Psychology Bulletin*, 1-13. <https://doi.org/10.1177/01461672221110325>
- Bağcı, S. C., Piyale, Z. E., Bircek, N. I., & Ebcim, E. (2018). Think beyond contact: Reformulating imagined intergroup contact theory by adding friendship potential. *Group Processes & Intergroup Relations*, 21(7), 1034-1052. <https://doi.org/10.1177/1368430217690237>
- Bağcı, S. Ç., & Raman, Ş. H. (2020). İçgrup Kimlikle Özdeşleşmenin Dışgrup Tutumlar ve Davranışsal Eğilimler Üzerinde Etkisi: Kıbrıs ve Türkiye Örneği. *Türk Psikoloji Dergisi*, 35(Özel Sayı), 133-148. <https://doi.org/10.31828/tpd1300443320190525x000042>
- Bandúr, P. (2020). Perceptions on Syrian Refugees in Turkey, Short analysis of a survey identifying differences and similarities between two groups of Turkish voters. *Antakiyat*, 3(1), 67-91. <https://dergipark.org.tr/en/download/article-file/1161842>
- Bozdağ, F. (2020). Xenophobia and social contact in university students. *International Journal of Education and Literacy Studies*, 8(4), 87-97. <https://dx.doi.org/10.7575/aiac.ijels.v.8n.4p.87>

- Bucak, H. (2019). *Mültecilere karşı halkın davranışlarını belirleyen faktörler: Şanlıurfa örneği* (Yayın No. 577471) [Yayınlanmış Yüksek Lisans Tezi, İstanbul Bilgi Üniversitesi].
- Chemin, J. E. (2016). Guests-hosts relations in the context of the Syrian exodus: A study of Turkish and Syrian populations in two Turkish cities. *Middle East Journal of Refugee Studies*, 1(2), 49-74.
- Çiftçi, H. (2018). Türkiye Cumhuriyeti Vatandaşlarının Suriyeli Sığınmacılara Yönelik Tutum, Algı ve Empatik Eğilimlerinin Analizi. *Itobiad: Journal of the Human & Social Science Researches*, 7(3), 2232-2256. <https://dergipark.org.tr/en/download/article-file/545205>
- Çimen, L. K., & Quadır, S. E. (2018). Üniversite öğrencilerinin Suriyeli sığınmacılarla ilgili tutumlarının sivil katılımları bağlamında incelenmesi. *İnsan ve Toplum Bilimleri Araştırmaları Dergisi*, 7(2), 1251-1273.
- Çırakoğlu, O. C., Demirutku, K., & Karakaya, O. (2021). The mediating role of perceived threat in the relationship between casual contact and attitudes towards Syrian refugees in Turkey. *Journal of Refugee Studies*, 34(3), 2984-2999. <https://doi.org/10.1093/jrs/fez118>
- Çoksan, S., Erdugan, C., & Öner-Özkan, B. (2020). *The common other Syrian: The Syrian refugee representation in the context of social identity and realistic threat*. 20. Ulusal Psikoloji Kongresi, Ankara, Türkiye. <https://doi.org/10.31234/osf.io/3ftgw>
- Demirdağ, A. (2021). *Suriyeli mültecilere ilişkin kalıpyargı içeriği ve davranış ilişkisi: duyguların ve ahlaki dışlamanın aracı rolü örneği* (Yayın No. 678720) [Yayınlanmış Doktora Tezi, Ankara Üniversitesi].
- Dilaver, F. (2020). *Elazığ'da Suriyeli mülteciler: Elazığ halkının Suriyeli mültecilere bakış açısı üzerine bir araştırma* (Yayın No. 620270) [Yayınlanmış Yüksek Lisans Tezi, Fırat Üniversitesi].
- Ekin, S. & Yetkin, R. (2021). Teachers' attitudes to Syrian refugee students in Turkey. *Eurasian Journal of Applied Linguistics*, 7(1), 383-396. <https://doi.org/10.32601/ejal.911458>
- Erdoğan, M. (2014). *Türkiye'deki Suriyeliler: Toplumsal uyum ve kabul*. Ankara: HUGO.
- Erişen, C. (2018). Causes and consequences of public attitudes toward Syrian refugees in Turkey. *Contemporary Research in Economics and Social Sciences*, 2(1), 111-139. <https://dergipark.org.tr/en/download/article-file/515882>
- Eser, H. B., & Uygur, M. R. (2019). Suriyeli göçmenlere yönelik tutumların bütünlüştürme tehdit ve sosyal mesafe kuramları doğrultusunda incelenmesi: Süleyman Demirel Üniversitesi örneği. *Liberal Düşünce Dergisi*, 24(95), 131-162. <https://doi.org/10.36484/liberal.609598>
- Eser, H. B., & Uygur, M. R. (2019). Suriyeli mültecilere yönelik tutumların sosyal baskınlık yönelimi doğrultusunda incelenmesi, Süleyman Demirel Üniversitesi Örneği. *Dicle Üniversitesi Sosyal Bilimler Enstitüsü Dergisi*, (22), 86-108.
- Fırat, M. (2019). Turks' prejudice against Kurds and Syrians: the role of contact, identification, and threat (Yayın No. 556531) [Yayınlanmış Yüksek Lisans Tezi, Boğaziçi Üniversitesi].
- Getmansky, A., Sınmazdemir, T. & Zeitzoff, T. (2018) Refugees, xenophobia, and domestic conflict: evidence from a survey experiment in Turkey. *Journal of Peace Research*, 55(4), 491-507. <http://eprints.lse.ac.uk/89173/>

- Geurts, J. P. J. (2017). *Attitudes and perceptions towards atheists, Jews, LGBT and Syrians A comparison between Turkish youth in Turkey and Turkish youth abroad via an integrated threat approach* (Yayın No. 475416) [Yayınlanmış Yüksek Lisans Tezi, İstanbul Bilgi Üniversitesi].
- Gülyüz, Z. (2021). *Yerli halk ve Suriyeli sığınmacıların birbirlerine karşı tutumları üzerine bir alan araştırması: Hatay Antakya örneği* (Yayın No. 668258) [Yayınlanmış Yüksek Lisans Tezi, Karamanoğlu Mehmetbey Üniversitesi].
- Gülüm, Z. (2019). *Misafir mi tehdit mi? Suriyeli göçmenlere yönelik önyargının ayırt edici boyutları* (Yayın No. 614327) [Yayınlanmış Doktora Tezi, İstanbul Üniversitesi-Cerrahpaşa].
- Güngördü, F. N. (2018). Processes and factors of social exclusion in arrival cities: Attitudes towards Syrians under temporary protection in Tarlabaşı, Istanbul. *GRID-Architecture Planning and Design Journal*, 1(2), 177-198. <https://doi.org/10.37246/grid.405125>
- Güzel, B. (2021). Yerel halkın Türkiye’de bulunan Suriyelilere yönelik tutumunun araştırılması: Kahramanmaraş örneği. *Journal of Social Policy Conferences*, 81, 151-183. <https://doi.org/10.26650/jspc.2021.81.899619>
- Hürriyetoğlu, H. (2019). *Gruplar arası tehdit ve empatinin Suriyeli göçmenlere yönelik açık ve örtük tutumlar üzerindeki etkisi* (Yayın No. 567727) [Yayınlanmış Yüksek Lisans Tezi, Hacettepe Üniversitesi].
- Kahya, G. (2019). *The role of contact in locals’ attitudes towards refugees in Turkey* (Yayın No. 552350) [Yayınlanmış Yüksek Lisans Tezi, Orta Doğu Teknik Üniversitesi].
- Karabulut, Ö. (2020). *Determining the effects of forgiveness and perspective taking on negative stereotyping towards Syrian refugees* (Yayın No. 662956) [Yayınlanmış Yüksek Lisans Tezi, Ankara Yıldırım Beyazıt Üniversitesi].
- Karaoğlu, E. (2015). *The role of social dominance orientation, empathy and perceived threat in predicting prejudice of Turkish citizens toward Syrian immigrants* (Yayın No. 417913) [Yayınlanmış Yüksek Lisans Tezi, Orta Doğu Teknik Üniversitesi].
- Kaya, Ö.S. (2019). Does the perception of multiculturalism and altruism affect the attitude towards Syrians? A Study from the perspective of teacher candidates. *SDU International Journal of Educational Studies*, 6(2), 86-100. <https://doi.org/10.33710/sduijes.612077>
- Kaygısız, S. (2021). *Sosyal hizmet bölümü öğrencilerinin Suriyeli sığınmacılara yönelik tutumları* (Yayın No. 701215) [Yayınlanmış Yüksek Lisans Tezi, İstanbul Sabahattin Zaim Üniversitesi].
- Keçecioğlu, Z. (2020). *Forced migration and intergroup relations: Arab-Turkish citizens’ perceptions of Syrians in Turkey* (Yayın No. 635534) [Yayınlanmış Yüksek Lisans Tezi, Sabancı Üniversitesi].
- Koçak, M. C., & Küçük, O. (2020). Suriyeli sığınmacıların toplumsal yaşamda konumlandırılması: Trabzon örneği. *Journal of Humanities and Tourism Research*, 10(1), 130-142. <https://doi.org/10.14230/johut791>
- Koçak, O. (2021). How Does the Sense of Closeness to God Affect Attitudes toward Refugees in Turkey? Multiculturalism and Social Contact as Mediators and National Belonging as Moderator. *Religions*, 12(8), 1-21. <https://doi.org/10.3390/rel12080568>

- Lazarev, E., & Sharma, K. (2017). Brother or burden: An experiment on reducing prejudice toward Syrian refugees in Turkey. *Political Science Research and Methods*, 5(2), 201-219. <https://doi.org/10.1017/psrm.2015.57>
- Melek, G. & Ulucay, D. M. (2019). Media Attributes and Attitude Change: Experiments on the Impact of Second-Level Agenda-Setting on Attitudes towards Syrian Refugees. *Estudios sobre el Mensaje Periodístico*, 25(1), 381-392.
- Morgül, K., & Savaşkan, O. (2021). Identity or interests? Religious conservatives' attitudes toward Syrian refugees in Turkey. *Migration Studies*, 9(4), 1645-1672. <https://doi.org/10.1093/migration/mnab039>
- Morgül, K., Savaşkan, O., & Mutlu, B. (2021). *Attitudes toward Syrian refugees in Istanbul: Partisanship, xenophobia, threat perceptions, and social contact*. The Social, Economic and Political Research Foundation of Turkey: İstanbul.
- Özdemir, F., & Öner-Özkan, B. (2016). Türkiye'de sosyal medya kullanıcılarının Suriyeli mültecilere ilişkin sosyal temsilleri. *Nesne Psikolojisi Dergisi*, 4(8), 227-245. <https://doi.org/10.7816/nesne-04-08-04>
- Özen, B. (2016). *A social psychological analysis of Turkish employees' perception of Syrian workers in Izmir* (Yayın No. 435914) [Yayınlanmış Doktora Tezi, Sabancı Üniversitesi].
- Özkeçeci, H. H. (2017). *The role of contact and the perception of threat in prejudice towards Syrians in Turkey* (Yayın No. 497919) [Yayınlanmış Yüksek Lisans Tezi, Boğaziçi Üniversitesi].
- Öztürk, M. (2020). Gençlerin Suriyelilere yönelik yabancı düşmanlığına (zenofobi) etki eden sosyodemografik faktörler. *Turkish Studies-Social Sciences*, 15(1), 559-576. <https://dx.doi.org/10.29228/TurkishStudies.40505>
- Özüdoğru, H., & Kan, A. (2020). Examining the people's attitude towards Syrians according to levels of communication and relationship. *International Journal of Geography and Geography Education*, 42, 244-262.
- Özüdoğru, H., & Kan, A. (2021). Yerel halkın Suriyelilere yönelik tutumunu etkileyen demografik değişkenlerin incelenmesi. *Sosyal Politika Çalışmaları Dergisi*, 21(50), 162-194. <https://doi.org/10.21560/spcd.vi.630776>
- Padır, M. A. (2019). *Examining xenophobia in Syrian refugees context: the roles of perceived threats and social contact* (Yayın No. 535127) [Yayınlanmış Doktora Tezi, Orta Doğu Teknik Üniversitesi].
- Pak, H. & Elitsoy, Z. A. (2020). Socioeconomic conflict between host community and Syrian refugees in urban Turkey: The mediating role of political trust. *Psikoloji Çalışmaları*, 40(2), 579-597. <https://doi.org/10.26650/SP2019-0094>
- Sarı, A. Ç., & Alkar, Ö. Y. (2022). Randomised controlled trial of online empathy focused intercultural communication program for Turkish local society to increase their social acceptance towards refugees. *Current Psychology*, 1-14. <https://doi.org/10.1007/s12144-022-02848-y>
- Seyidov, L. (2021). Understanding social cohesion from the perspective of the host community: Turkey example. *Journal of Economy Culture and Society*, 63, 111-125. <https://doi.org/10.26650/JECS2020-0061>
- Sunata, U., & Yıldız, E. (2018). Representation of Syrian refugees in the Turkish media. *Journal of Applied Journalism & Media Studies*, 7(1), 129-151. [https://doi.org/10.1386/ajms.7.1.129\\_1](https://doi.org/10.1386/ajms.7.1.129_1)

- Süleymanov, A., & Sönmez, P. (2017). Avrupa Birliği ve Türkiye politikalarında Suriyelilere yönelik yaklaşımların birlikte yaşama kültürü bağlamında değerlendirilmesi. *Göç Dergisi*, 21(1), 41-61.
- Sümer, E. (2021). Göç araştırmaları lisansüstü program öğrencilerinin Suriyeli göçmenlere yönelik tutumu: Hatay Mustafa Kemal Üniversitesi örneği. *Antakiyat*, 4(2), 337-360. <https://dergipark.org.tr/en/pub/antakiyat/issue/65976/1009120>
- Şahin, F. (2021). *Psikolojik danışmanların kültürel duyarlılık algıları ve Suriyeli mültecilere tutumlarının incelenmesi* (Yayın No. 660454) [Yayınlanmış Yüksek Lisans Tezi, Gaziantep Üniversitesi].
- Şen, G. & Şimşek, H. (2019). Türkiye'deki Kamu Yönetimi Öğrencilerinin Suriyeli Sığınmacılara İlişkin Tutumları. *Manas Sosyal Araştırmalar Dergisi*, 8(2), 1958-1974. <https://doi.org/10.33206/mjss.459684>
- Taşdemir, N. (2018). Ulusal kimliğin sınırlarını tanımlama biçimleri ve Türkiye'ye gelen Suriyeli sığınmacılara yönelik tutumlar. *Türk Psikoloji Yazıları*, 21(özel sayı), 3-21.
- Taşdemir, N. (2019). Sosyal Kimliğe Atfedilen Motivasyon Kaynakları ve Gruplar Arası Tutumlar. *Türk Psikoloji Dergisi*, 34(83), 1-19. <https://doi.org/10.31828/tpd1300443320180124m000001>
- Tepe, K. Y., Aktaş, V., Caner, M., Demirel, R., Kanat, C., Güre, K., & Yeşildağ, E. (2019). Suriyeli mültecilere yönelik olumsuz tutumun belirleyicileri dindarlık, yurtseverlik, ayrımcılık ve hoşgörü olabilir mi. *Cumhuriyet Üniversitesi Edebiyat Fakültesi Sosyal Bilimler Dergisi*, 43(2), 115-138.
- Tepe, Y. K., Aktaş, V., Demirel, R., & Kanat, C. (2020). Suriyeli mültecilere yönelik tutumun düşmanca niyet yükleme yanlılığı açısından incelenmesi. *The Journal of Academic Social Science Studies* 13(79), 375-385. <http://dx.doi.org/10.29228/JASSS.40275>
- Topal, M. H., Özer, U., & Dokuzlu, E. (2017). Public perception of Syrian refugees in Turkey: an empirical explanation using extended integrative threat theory. *Problemy Polityki Społecznej. Studia i Dyskusje*, (38 (3)), 35-58.
- Tümer, A. S. (2021). *Imagined contact among minority group members: A comparison of majority and interminority contact* (Yayın No. 689461) [Yayınlanmış Yüksek Lisans Tezi, Sabancı Üniversitesi].
- Uysal Dinçol, D. M. (2019). *Prejudice towards Syrian refugees in Turkey from a multilevel approach: The effects of empathy and threat in particular contexts* (Yayın No. 537305) [Yayınlanmış Yüksek Lisans Tezi, Yeditepe Üniversitesi].
- Uysal, D. M., & Çakır, A. A. (2020). An Experimental Study on the Variation of the Attitudes towards the Syrian Refugees in Turkey. *Marmara Üniversitesi Siyasal Bilimler Dergisi*, 8(2), 274-296. <https://doi.org/10.14782/marmarasbd.699422>
- Yanboluoğlu, Ö. (2018). *Suriyeli mültecilere yönelik duygular ve algılanan sosyal mesafede, gruplararası pozitif ve negatif temas, sosyal baskınlık yönelimi, gruplararası tehdit ve gruplararası kaygının rolü* (Yayın No. 532582) [Yayınlanmış Yüksek Lisans Tezi, Uludağ Üniversitesi].
- Yitmen, Ş., & Verkuyten, M. (2017). Feelings toward refugees and non-Muslims in Turkey: The roles of national and religious identifications, and

- multiculturalism. *Journal of Applied Social Psychology*, 48(2), 90-100. <https://doi.org/10.1111/jasp.12493>
- Yitmen, Ş., & Verkuyten, M. (2018). Positive and negative behavioural intentions towards refugees in Turkey: The roles of national identification, threat, and humanitarian concern. *Journal of Community & Applied Social Psychology*, 28(4), 230-243. <https://doi.org/10.1002/casp.2354>
- Yitmen, Ş., & Verkuyten, M. (2019). Support to Syrian refugees in Turkey: The roles of descriptive and injunctive norms, threat, and negative emotions. *Asian Journal of Social Psychology*, 23(3), 293-301. <https://doi.org/10.1111/ajsp.12400>

## Ek 6. Özgeçmiş

ÖZGEÇMİŞ			
<b>Adı-Soyadı</b>	Güldest		BAŞ
<b>Doğum Yeri ve Yılı</b>			
<b>Bildiği Yabancı Diller ve Düzeyi</b>	İngilizce		İyi
<b>Eğitim Durumu</b>	<b>Başlama - Bitirme Yılı</b>	<b>Kurum Adı</b>	
<b>Lise</b>	2000	2003	Çanakkale İbrahim Bodur Yabancı Dil Ağırlıklı Lisesi
<b>Lisans</b>	2005	2010	Yeditepe Üniversitesi, Eğitim Fakültesi, Rehberlik ve Psikolojik Danışmanlık Bölümü (Burslu)
<b>Lisans-Çiftanadal</b>	2007	2011	Yeditepe Üniversitesi, Fen-Edebiyat Fakültesi, Psikoloji Bölümü (Burslu)
<b>Yüksek Lisans</b>	2013	2015	Royal Holloway, University of London, Uygulamalı Sosyal Psikoloji
<b>Doktora</b>	2017	2023	Bursa Uludağ Üniversitesi/Psikoloji Bölümü/Sosyal Psikoloji Anabilim Dalı
<b>Çalıştığı Kurum (lar)</b>	<b>Başlama - Ayrılma Yılı</b>	<b>Çalışılan Kurumun Adı</b>	
1.	2016	devam ediyor	Mardin Artuklu Üniversitesi, Edebiyat Fakültesi, Psikoloji Bölümü
2.	2012	2013	Diyarbakır Bismil Cumhuriyet İlköğretim Okulu
<b>Üye Olduğu Bilimsel ve Meslekî Kuruluşlar</b>			
<b>Katıldığı Proje ve Toplantılar</b>			
<b>Yayımlar (Makale):</b>	Sakız, H., Ekinci, A., & Baş, G. (2020). Inclusive education for religious minorities: The Syrians in Turkey. <i>Social Inclusion</i> , 8(3), 296-306. <a href="https://doi.org/10.17645/si.v8i3.3073">https://doi.org/10.17645/si.v8i3.3073</a>  Sakız, H., & Baş, G. (2017). Mapping Out the Methodology of Psychology Research in Turkey. <i>Itobiad: Journal of the Human &amp; Social Science Researches</i> , 6(1), 43-60.		