

FİLİPİNLER EĞİTİM SİSTEMİ

Ahmet Münir ACUNER*

ÖZET

Bu çalışmada, Filipinler eğitim sisteminin amaç ve yapı boyutları özetlenmiştir.

SUMMARY

The System of Education in Philippines

In this study, the summary of the aims and the structure of the system of education in Philippines had been given.

GİRİŞ

Başkenti Manila olan Filipinlerin nüfusu 51.900.000 kişi, yüzölçümü de 300.000 km² dir. Bu yüzölçümünün % 90'ını 11 ada, % 10'unu da 7.100 ada oluşturur. Asya kıtasının güneydoğu kıyılarında, yaklaşık 800 km. açıkta yer alan Filipinler, Büyük Okyanustadır. Kuzey-güney doğrultusunda uzunluğu en fazla 1760 km, doğu-batı doğrultusunda genişliği en fazla 1040 km civarındadır. Doğuda Filipin, güneyde Selebes, güneybatıda Sulu, batıda Güney Çin denizleriyle çevrilidir (AnaBritannica, 1987, s. 68, UNESCO, 1986, s. 25).

İngilizce ve Pilipino dili resmi dil olarak kabul edilmiş olan Filipinlerde resmi bir din bulunmamaktadır. Ülkedeki en geniş dinsel grup (% 90.3) katolik-

* Araş. Gör.; Necatibey Eğitim Fakültesi Eğitim Bilimleri Bölümü.

ler olup, müslümanlar ve protestanlar diğer dinsel grupları oluştururlar (AnaBritannica, 1988, s. 577).

Filipinler, 333 yıl İspanya'nın, 48 yıl Amerika Birleşik Devletleri'nin, 3 yıl da Japonya'nın yönetiminde kaldığından bunların kültürlerinden önemli ölçüde etkilenmiş, ancak özgün geleneklerini de korumuştur. 1945 yılında Japonya'nın yönetiminden kurtularak bağımsızlığını ilan eden Filipinler, Marcos döneminde 1972-1981 yılları arasında sıkıyönetimle yönetilmiştir. 1973 yılında yürürlüğe giren yeni anayasayla ABD'den örnek alınan Başkanlık sistemine son verilmiş ve parlamentoya dayalı bir sistem kurulmuştur. Buna göre ülkede bir Başkan, yürütme gücüne sahip bir kabine ve Başbakan olacaktı, ancak sıkıyönetimden dolayı Başkan Marcos, aynı zamanda başbakanlık görevini de yürütmüş ve kararnamelerle devleti yönetmiştir. 1976'da yapılan eklemeler ve 1981'de sıkıyönetimin kaldırılması sonucunda yürürlüğe konulan anayasa ile Marcos gücünü daha da pekiştirmiştir. Daha sonraları canlanan siyasal hareket sonucunda Şubat 1986 yılında Marcos yönetimden uzaklaştırılmış ve Mart 1986 yılında yeni başkan Carazon C. Aquino önderliğinde geçici bir anaya hazırlanmıştır. Ulusal meclis dağıtılmış ve Aquino yasama gücünü üstlenmiştir. 2 Şubat 1987'de yapılan halkoylamasıyla yeni Anayasa onaylanmış ve Marcos'un 1973 yılında kaldırdığı güçlü Başkanlık sistemi yeniden benimsenmiştir (AnaBritannica, 1988, ss. 577-578).

Filipinlerde ekonomi serbest girişime dayanır. Devlet, ticareti büyük ölçüde özel sektöre bırakmışsa da, kamu sektörüne ait bazı şirketler de vardır. Örneğin limanlar ve demiryolları devletin yönetimindedir. Sendikalar, başta Manila olmak üzere kentlerde iyi örgütlenmiş durumdadır. Ayrıca, çiftçiler, öğretmenler ve devlet memurları da sendikalıdır. Devlet ekonomiyi planlar. Verimli topraklarıyla Filipinler temelde bir tarım ülkesidir. Pirinç, hindistan cevizi, tütün, mısır, ananas, muz, portakal, lahana, marul, patates, kabak vb. ürünler başlıca tarım ürünlerini oluşturur. Filipinlerde altın, gümüş, demir, bakır, çinko, kurşun ve kömür madenciliği yanında çimento, kontraplak, radyo, kauçuk, çelik eşya vb. ürünlerin imalatı gerçekleştirilir. Ülkenin toplam kara alanının yaklaşık yarısı ormanlarla kaplıdır ve bunun büyükçe bir bölümü de ticari değer taşıyan ağaçlar oluşturur. Denizler ve iç sulardaki balık çeşitlerinin sayısı en az iki bindir (AnaBritannica, 1988, s. 577; AnaBritannica, 1987, s. 68).

Filipinler'de Eğitime İlişkin Gelişmeler:

Bugün Filipinler olarak bilinen bölge XVI. yüzyılda İspanya tarafından işgal edilmiştir. Bu işgalden kısa bir süre sonra, sonunda geniş bir ilköğretim sistemine dönüşecek olan kilise okulları katolik misyonerler tarafından kurulmuştur. Bu misyonerler, 1611 yılında College of Our Lady of the Rosary (adı 1616 yılında College of Santo Tomas olarak değiştirilmiş, 1629 yılında da üniversite statüsü tanınmıştır) ile diğer kolejleri kurmuşlardır. Bu kolejler, İspanyol

kolonistlerin çocuklarının yanında bölge halkının da ihtiyaçlarına cevap veren yükseköğretim kurumları olarak varlıklarını sürdürmüşlerdir. Sonraları programlarında Latince, Yunanca, İspanyolca grameri, şiir, tarih, felsefe, din bilimi, astronomi, fizik, kimya, tabiat tarihi ve matematik konuları yer alan yeni kolejler açan İspanyol misyonerler, Filipinlileri hıristiyanlaştırmak amacıyla uygun olarak 1863 yılında bir eğitim emri yayınlamışlar, ilköğretim okullarını her topluluğa yaymak için harekete geçmişlerdir (The International Encyclopedia of Higher Education, 1978, s. 3198; Deighton, 1971, s. 97).

XIX ncü yüzyılın sonuyla birlikte Fransız ve Amerikan ihtilâllerinden etkilenen yerli aydınlar, İspanyol yönetimine karşı bir isyan düzenlemişler, 1898 yılında Amerika Birleşik Devletlerinin müdahalesi sonucunda İspanyollarla birlikte yenilgiye uğramışlardır. Amerikalı sömürge yöneticileri, Filipinlerde demokrasinin prensip ve uygulamalarını öğretmek için örgütlenme işine geçmişler ve 1901 yılında resmi eğitim sistemini başlatmışlardır. Bu sistemde eğitim dili olarak İngilizce kullanılmış, Amerikalı öğretmenler Filipinlere gelmişler, eğitimde Amerikan ders kitapları ile eğitim malzemelerinden yararlanılmıştır. Filipinli çocuklar Amerikan tarihini, kahramanlarını, edebiyatını öğrenmişlerdir (The International Encyclopedia of Higher Education, 1978, s. 3199; Deighton, 1971, ss. 97-98).

Filipinlerin Japonlar tarafından işgal edilmesinden sonra, eğitim; Büyük Doğu Asyanın kurulmasında olumlu tutumlar geliştirilmesi amacıyla kullanılmıştır. Japonlar, müfredatı yeniden gözden geçirmişler, İngilizcenin yerini Japonca almıştır. Japon ideolojisinin pekiştirilmesi amacıyla eğitim kurumları yeniden düzenlenmiştir. Filipinlerin 1945 yılında bağımsızlığına kavuşmasından sonra ülkedeki temel eğitim, ortaöğretim ve yükseköğretim kurumlarının sayılarında artışlar olmuştur. Örneğin, resmi üniversiteler ile yükseköğretim kurumlarının sayısı geçmiş 334 yıla (1611-1945) oranla % 125 artmıştır. Özel üniversiteler ile yükseköğretim kurumlarının sayılarındaki artışlar ise resmi üniversiteler ile yükseköğretim kurumlarının sayılarındaki artışlar kadar olmamıştır. Bağımsızlıktan önce, özel üniversiteler ile yükseköğretim kurumlarının resmi olanlarına oranı 3:1'ken, bu oran 1970 yılında 5:1 olmuştur (The International Encyclopedia of Higher Education, 1978, s. 3199; Deighton, 1971, s. 98).

FİLİPİNLER EĞİTİM SİSTEMİNİN AMAÇLARI

Filipinler anayasasında ülke eğitim sistemine ilişkin şu genel ifadeler yer almaktadır: "Tüm eğitim kurumları devletin denetimi altında ve düzenlemesine tabi olacaktır. Eğitim sisteminin düzenlenmesi ve sürdürülmesi sorumluluğu hükümetin olacaktır. Bütün okulların amacı, değerlerin, kişisel disiplinin, vicdanın ve mesleki becerilerin geliştirilmesi ve vatandaşlık görevlerinin öğretilmesi olacaktır. Okullarda isteğe bağlı dini eğitim verilecektir. Resmi üniversiteler ve yükseköğretim kurumları akademik özgürlüğe sahip olacaklardır. Devlet, üstün yete-

nekli çocuklar için sanat, bilim ve edebiyat alanlarında burslar verecektir" (UNESCO, 1971, s. 969).

Filipinlerde eğitimin amaçları, bireylere tanrıya sarsılmaz bir inançtan doğan ahlâki ve manevi değerlerin aşılması; toplum için aydın, yararlı ve dürüst insanlar yetiştirilmesi; çalışkanlık ve tutumluluk alışkanlıklarının kazandırılması ve bireylerin, ekonomik kalkınma ile ülkenin doğal kaynaklarının akıllıca kullanılmasına katkıda bulunmalarını sağlayıcı niteliklerle donatılmasıdır. Ayrıca toplumun refah seviyesini yükseltecek, milli mirasın devamını sağlayacak, aile bütünlüğüne saygılı, dünya barışına katkıda bulunacak ve olumlu kişilik niteliklerine sahip bireyler yetiştirilmesi de yine eğitim sisteminin amaçları arasındadır (UNESCO, 1971, s. 969).

Okul Öncesi Eğitim:

Filipinlerde isteğe bağlı olan okul öncesi eğitimde amaç, çocukların bakımında ailelere yardımcı olmak ve çocuğun zihni ve bedeni gelişimine katkıda bulunmaktır (UNESCO, 1971, S. 969).

Temel Eğitim:

Filipinlerde temel eğitim düzeyi, ilk ve ortaokulları içeren altı yıllık bir dönem içerisinde yer almaktadır. Bu düzeyde temel amaç okur-yazar ve milliyetçi vatandaşlar yetiştirmektir. Diğer amaçlar; bireylere ahlâki ve manevi değerlerin aşılması, vatandaşlık bilincinin kazandırılması ve toplumun iyi birer üyesi olmalarının sağlanmasıdır. Bu amaçlara ulaşılabilmesi için öğrencilerin eğitime tabi tutuldukları ana konular; okuma-yazma, dil, din, matematik, sosyal bilgiler, sağlık ve bilim ile beden eğitimidir. Ayrıca kişilik gelişimi ve el işleri eğitimi de üzerinde durulan konulardandır. Bunlar içerisinde dil (Filipino dili ve İngilizce) ve kişilik gelişimi, diğerlerine göre daha fazla ağırlık taşımaktadır (UNESCO, 1984, s. 21; UNESCO, 1971, s. 969).

Ortaöğretim:

Filipinlerde ortaöğretim düzeyi temel eğitim üzerine 7, 8, 9 ve 10 uncu sınıfları içeren 4 yıllık bir dönem içindedir. Bu düzeyde okulların özelliklerine göre amaçlarda farklılık gözlenmektedir. Bu düzeyde de amaçlar, ahlaki ve manevi değerler edinmiş, milletine bağlı, aydın ve yararlı bireyler yetiştirilmesidir. Bu düzeyde, bireylere mesleki bilgi ve beceri kazandırılması amacı yanında, bireylerin yükseköğretim için hazırlanması da diğer bir amaçtır. Meslek okullarından mezun olanlar ülkenin ara insan gücü ihtiyacını karşılarlar. Mezunların bir kısmı ise yükseköğretime devam ederler. Bu düzeyde yer alan halk okulları da genel ve mesleki ortaöğretim okullarına devam edememiş öğrencileri toplumun yararlı bir üyesi yapmak amacıyla kurulmuşlardır (UNESCO, 1971, s. 969).

Yukarıda sıralanan amaçlara ulaşılabilmesi için, Filipinlerdeki ortaöğretim sisteminde 2+2 planı uygulanmaktadır. Buna göre müfredat iki kısımdadır. İlk iki yılı içeren birinci kısımda, öğrencilerin yetenek ve ilgilerinin araştırılmasına yönelik ve genel eğitim amaçlı dersler yer almaktadır ki, bu dersler Pilipino dili, İngilizce, sosyal bilimler, matematik, fen, sağlık eğitimi ve benzerleridir. Daha sonraki iki yılda mesleki derslere yönelme söz konusu olmaktadır. Okullar arasında yatay geçiş imkanı vardır (UNESCO, 1971, S. 969; Deighton, 1971, ss. 98-99).

Yükseköğretim:

Bu düzeyde amaç, öğrencilerin milli değerlere bağlı ve ülke ihtiyaçları doğrultusunda bir meslek sahibi olacak bireyler olarak yetiştirilmeleridir (The International Encyclopedia of Higher Education, 1978, s. 3200; Deighton, 1971, s. 100).

Yetişkin Eğitimi:

Yetişkin eğitimi faaliyetleri, okur-yazar olmayanlara okuma-yazma öğretmek yanında sürekli eğitimi de amaçlamaktadır. Örneğin Filipinlerde okur-yazarlık kampanyaları, yetişkin eğitimi faaliyetleri çerçevesinde düzenlenmiş ve bu faaliyetler sonucunda okuma-yazma bilenlerin toplam nüfusa oranı 1948 yılında % 52, 1960 yılında % 72, 1970 yılında % 75, 1980 yılında % 87 ve 1981 yılında % 88,7 olmuştur (AnaBritannica, 1987, s. 133; UNESCO, 1984, s. 19; Deighton, 1971, s. 99).

Özel Eğitim:

Özel eğitim okullarının amaçları; türüne göre farklılık göstermekle birlikte temelde, özel eğitime muhtaç çocukların toplumun faydalı birer üyesi olmalarının sağlanmasına yöneliktir. Özel eğitim kurumlarının sayısı 1966'da 3 iken, 1981'de bu sayı 66 olmuştur (UNESCO, 1984, ss. 47-48; UNESCO, 1971, s. 977).

FİLİPİNLER EĞİTİM SİSTEMİNİN YAPISI

Filipinler okul sistemini oluşturan temel eğitim ve ortaöğretim ülkemizdeki gibi merkezi bir yapıyla yönetilirken, yükseköğretim, bazı farklar dışında ülkemizdekine benzer bir yapıyla yönetilir. Filipinler okul sistemi de buna göre şekillenmiş bir yapıdadır. Filipinler okul sistemini resmi ve özel okullar oluşturmaktadır. 1983-1984 öğretim yılında Filipinlerdeki temel eğitim, ortaöğretim ve yükseköğretim okulları toplamının % 91.15'i resmi, % 8.85'i de özel okuldur (UNESCO, 1986, s. 26). 1971 rakamlarına göre, resmi okullara kayıtlı öğrencile-

rin özel okullara kayıtlı öğrencilere oranı temel eğitimde % 95, ortaöğretimde % 35, yükseköğretimde ise % 13'dür (UNESCO, 1971, s. 970) (Tablo: 1).

Tablo: 1
Filipinler Okul Sisteminin Yapısı

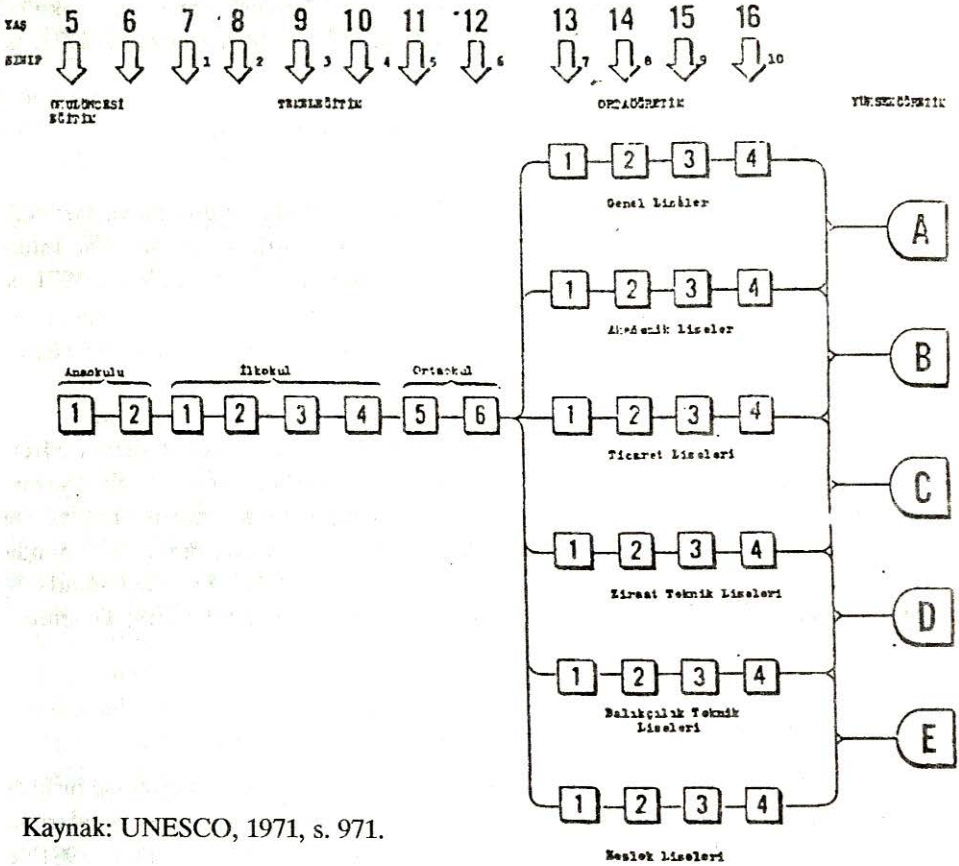

Kaynak: UNESCO, 1971, s. 971.

Okul Öncesi Eğitim Okulları:

Filipinler okul sisteminin resmi bir parçası olmayan bu okullar, özel kuruluşlar tarafından finanse edilip yönetilen, çocukların bu okullara gönderilip gönderilmemesi konusunda ailelere serbestlik tanınan ve devletin resmi eğitim politikasıyla tutarlı bir eğitim vermekle yükümlü olan okullar şeklinde ihtiyaç duyanlara hizmet vermektedirler (UNESCO, 1971, s. 969).

Temel Eğitim Okulları:

Filipinlerdeki temel eğitim okullarının yasal temelini 586 sayılı Devlet Yasası (Commonwealth Act) ile 896 sayılı Cumhuriyet Yasası (Republic Act)

oluşturur. Birinci yasa, temel eğitimin mali yönüne ilişkin hükümleri, ikinci yasa ise, temel eğitimin kuruluşu ile politikasına ilişkin hükümleri içermektedir. Bu ikinci yasaya göre, çocuğundan sorumlu olan her yetişkin (anne, baba, veli gibi), 7 yaşına gelen çocuğunu temel eğitime kayıt ettirmek ve çocuğun temel eğitimi bitirmesini sağlamak zorundadır. Bu yasaya göre bazı özel nedenler bu zorunluluğu ortadan kaldırmaktadır. Bu özel nedenler şunlardır: "Çocuk özel bir okula kayıt olmuşsa; çocuğun gitmek zorunda olduğu okul, evine 3 km'den daha uzakta veya ulaşımı tehlikeli veya zor ise; çocuk zihnen veya bedenen özürlü ise (bu durumda olan çocuk için özel eğitim okuluna gönderilme imkanları araştırılır); yoksulluk nedeniyle çocuğun okul giderleri karşılanamıyorsa" (UNESCO, 1971, s. 970).

Filipinlerde temel eğitim 7-12 yaşlarındaki çocukların devam ettiği 6 yıllık okullarda verilir. Bu 6 yılın ilk 4 yılı ilkokul, son iki yılı da ortaokuldur (UNESCO, 1986, s. 26; UNESCO, 1984, s. 9).

1985 yılı itibariyle Filipinlerde temel eğitim düzeyindeki 33.972 okulda (Resmi ve özel okullar toplamı), 264.653 öğretmen görev yapmaktadır. 8.670.544 olan öğrenci sayısına göre yaklaşık 33 öğrenciye bir öğretmen düşmektedir. Filipinlerde bu düzeydeki net okullaşma oranı % 90'dır (AnaBritannica, 1987, ss. 132-133). Ancak, bu düzeyde 1 nci sınıfa kayıt olan çocukların % 50'si 6 ncı sınıf sonunda okuldan ayrılmış olmaktadır ve bu durum Filipinler eğitim sistemi açısından büyük bir sorundur (Deighton, 1971, s. 100).

Ortaöğretim Okulları:

Temel eğitimden sonra öğrenime devam etmek isteyen 13-16 yaşlarındaki öğrenciler için hizmet veren bu okullar, 4 yıllık genel, akademik ve mesleki okullar şeklindedir. Ayrıca Filipinlerde bir-iki yıllık programlar uygulayan meslek okulları da vardır. Akademik liseler, ülkemizdeki fen liselerine benzerlerdir. Mesleki okullar ise, meslek liseleri, ticaret, ziraat, balıkçılık vb. okullar şeklinde yapılmışlardır. Ortaöğretim çağ nüfusunun ortaöğretime katılma oranı 1985 yılında % 45'dir. Önceki yıllarda da bu düzeydeki okullaşma oranı yükseltilememiş olduğundan halk okullarına ihtiyaç duyulmuş ve 1960'lı yılların başlarında bu okullar açılmıştır. Halk okulları (Barrio High Schools), yerel imkânlarla temel eğitim okullarında eğitim hizmeti vermektedirler. Eğitim, Kültür ve Spor Bakanlığının desteğinde bulunan bu okullardaki öğretmenler, temel eğitim okulu öğretmenlerinin yarım zamanlı olarak halk okullarında görevlendirilenlerin ya da yerel imkanlarla tam zamanlı olarak atanarlardan oluşmaktadır. Filipinlerde 1960'lı yıllardan bugüne kadar 1000'den fazla halk okulu açılmıştır (UNESCO, 1986, s. 26; Deighton, 1971, ss. 98-100).

Filipinlerde ortaöğretim düzeyindeki genel, akademik ve mesleki okulların toplam sayısı 1985 yılı itibariyle 5354'dür. Öğretmen sayısı 85.465 olan bu okullardaki öğrenci sayısı 2.935.732'dir. Bu düzeyde yaklaşık 35 öğrenciye bir öğretmen düşmektedir. Filipinlerde bu düzeydeki net okullaşma oranı % 45'dir (AnaBritannica, 1987, ss. 132-133).

Yükseköğretim Kurumları:

1985 yılı itibariyle Filipinlerdeki yükseköğretim kurumu sayısı 1038'dir. Bu kurumlardaki öğretim personeli sayısı 45.893, öğrenci sayısı ise 1.226.365'dir. Bu düzeyde yaklaşık 27 öğrenciye bir öğretmen düşmektedir (AnaBritannica, 1987, s. 133).

Filipinlerde özel yükseköğretim kurumlarının sayısı, resmi yükseköğretim kurumlarının sayısından fazladır. Şöyle ki ülkede 7 resmi üniversiteye karşılık 35 özel üniversite, 25 resmi yükseköğretim kurumuna karşılık 575 özel yükseköğretim kurumu bulunmaktadır. Resmi yükseköğretim kurumları, özellikle öğretmen eğitimi, ziraat ve ilgili alanlar ile teknoloji eğitimi alanlarında yoğunlaşmıştır. Filipinlerdeki yükseköğretim öğrencilerinin büyük bir bölümü (% 87'si) özel yükseköğretim kurumlarına devam etmektedirler. Resmi yükseköğretim kurumları ülkenin 13 bölgesine hemen hemen eşit dağılmışlardır, ancak özel yükseköğretim kurumları ülkenin özellikle nüfusu yoğun olan Ulusal Başkent Bölgesi, Güney Tagalog Bölgesi, Batı Visayas Bölgesi ve Orta Luzon Bölgesinde toplanmışlardır (AnaBritannica, 1987, s. 68; International Encyclopedia of Higher Education, 1978, s. 3200).

Ülkenin en büyük ve en eski resmi üniversitesi 1611 yılında kurulmuş olan *Santo Tomas Üniversitesi*'dir. Ülkenin ikinci büyük üniversitesi 1918 yılında kurulan *Filipinler Üniversitesi*'dir. 1919 yılında Filipinler Kadınlar Koleji olarak açılan, daha sonra adı Filipinler Kadınlar Üniversitesi olarak değiştirilen bu yükseköğretim kurumuna yalnızca kız öğrenciler devam etmektedirler. Bu üniversite bünyesinde öğretmen koleji, sosyal bilimler ve sanat kolejleri bulunmaktadır (UNESCO, 1982, Filipinler Bölümü; The International Encyclopedia of Higher Education, 1978, s. 3202).

Filipinlerde resmi ve özel yükseköğretim kurumlarına giriş için gerekli olan ön koşul lise mezuniyet derecesidir. 1974 yılından itibaren resmi yükseköğretim kurumlarına girişte yükseköğretim giriş sınavı (National College Entrance Examination) sonucu da ön koşullar arasında yer almakta, ancak bu yükseköğretim kurumlarına kabul edilmeyi garantilememektedir (The International Encyclopedia of Higher Education, 1978, s. 3200).

FİLİPİNLER EĞİTİM YÖNETİMİ SİSTEMİNİN YAPISI

Filipinlerde eğitimin amaçları ve politikası Filipinler Kongresi (The Philippine Congress) tarafından belirlenir. Eğitime ilişkin önemli kararlar Milli Eğitim Kurulu (The Board of National Education) tarafından alınır. Bu kurulun başkanı Eğitim, Kültür ve Spor Bakanıdır. Kurulda, Filipinler Kongresi, Filipinler halkı ve Milli Eğitim Dernekleri temsil edilir. Bu Kurul, eğitime ilişkin önemli kararlar almak yanında, ülkedeki tüm eğitim kurumlarının faaliyetlerine yön vermek sorumluluğunu da taşır (The International Encyclopedia of Higher Education, 1978, s. 3200; Deighton, 1971, ss. 96-97; UNESCO, 1971, s. 969).

Filipinler eğitim sisteminin en üst yönetim ve denetim birimi Eğitim, Kültür ve Spor Bakanlığı (Ministry of Education, Culture and Sports)'dir. Bu Bakanlığın bünyesinde Resmi Okullar Dairesi (Bureau of Public Schools), Mesleki Eğitim Dairesi (Bureau of Vocational Education) ve Özel Okullar Dairesi (Bureau of Private Schools) bulunmaktadır (UNESCO, 1971, S. 973) (Tablo: 2).

Tablo: 2
Filipinler Eğitim Sistemi Örgüt Yapısı

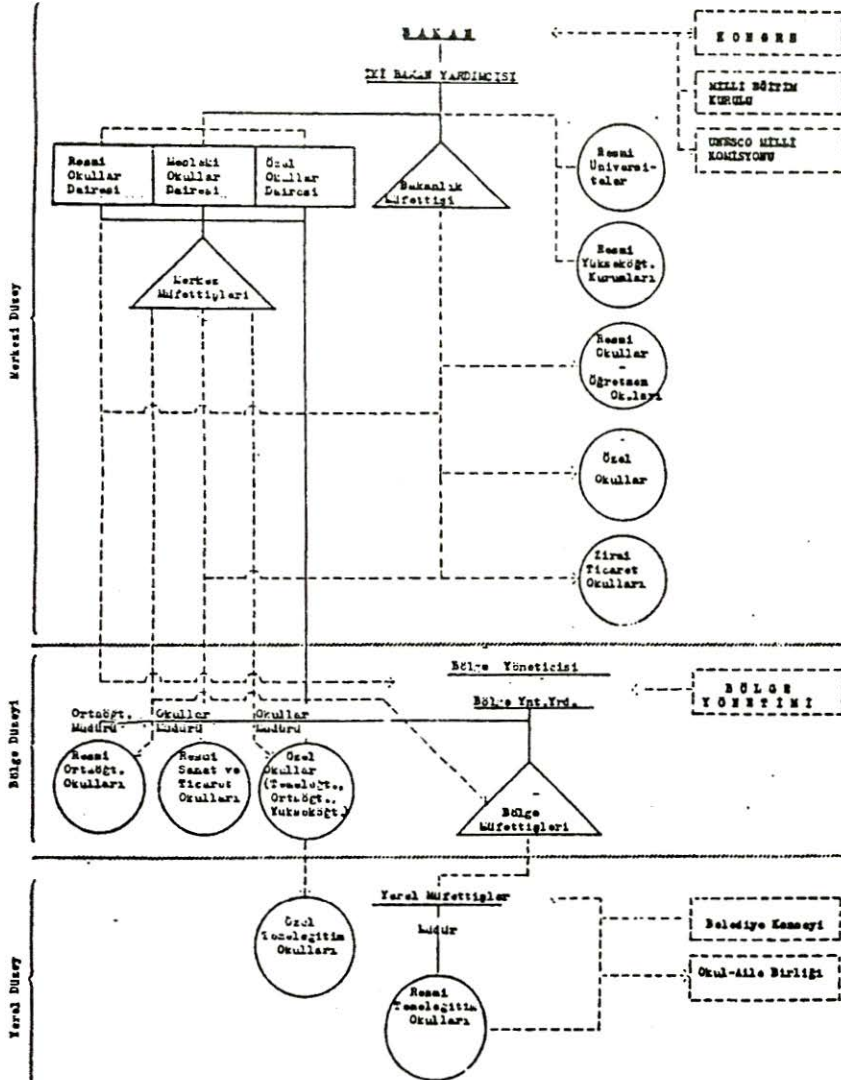

Kaynak: UNESCO, 1971, s. 973.

Filipinler Eğitim, Kültür ve Spor Bakanlığı bünyesindeki Resmi Okullar Dairesi, kısımlar şeklinde örgütlenmiştir ve ülkedeki tüm resmi okulların programlarını düzenlemekte, faaliyetlerini koordine etmekte, diğer işlerini planlamaktadır. Mesleki Eğitim Dairesi, mesleki ortaöğretim okullarının öğretim faaliyetlerine ilişkin kararlar almakta ve uygulamaktadır. Özel Okullar Dairesi ise, ülkedeki tüm özel temel eğitim, ortaöğretim ve yükseköğretim kurumlarını denetlemektedir (Deighton, 1971, ss. 96-97; UNESCO, 1971, ss. 969-970).

Filipinler eğitim sisteminin yönetim ve denetimi, ülkenin 13 bölgesi esas alınmak suretiyle sağlanmaktadır. Daha küçük yönetim ve denetim birimleri de yerel düzeyde örgütlenmişlerdir. Her bölgede bir Bölge Yöneticisi (Division Superintendent), bir Bölge Yöneticisi Yardımcısı ile Bölge Kurulu (Provincial Board) vardır. Resmi Orta Okulları Müdürü, Resmi Sanat ve Ticaret Okulları Müdürü ve Özel Okullar Müdürü bölge düzeyinde bulunur ve görev yaparlar. Bu yöneticiler Bölge yöneticisine doğrudan bağlıdır. Yalnız Özel Okullar Müdürü Bakanlık Özel Okullar Dairesine de doğrudan bağlıdır. Bölge müfettişleri (Division Supervisors) doğrudan Bölge Yöneticisine bağlıdır ve bölgelerindeki okulları, Merkez ve Bakanlık Müfettişleri ile işbirliği içerisinde denetlemektedirler. Yerel Müfettişler (District Supervisors), Bölge Müfettişlerine bağlı olarak görev yaparlar ve kendilerine bağlı resmi temel eğitim okullarının denetiminden sorumludurlar. Bunlar da hiyerarşik yapıya uygun olarak Bölge Müfettişleri, Merkez Müfettişleri ve Bakanlık Müfettişleri ile işbirliği içerisinde çalışmak durumundadırlar. Yerel Müdür, görev alanında bulunan resmi temel eğitim okullarının yönetiminden sorumludur ve yerel müfettişe bağlı olarak görev yapar. Bölge Yönetimi Bölge Yöneticisine, Belediye Konseyi (Municipal Council) ise Yerel Müfettişe okullar ile ilgili olmak üzere tavsiyelerde bulunurlar. Yerel düzeyde, Okul-Aile Birlikleri Yerel Müfettişe görüş bildirirler. Bölge yöneticileri ile Yerel Müfettişler okulların yönetim ve denetiminde Eğitim, Kültür ve Spor Bakanlığınca yayınlanan sirküler, muhtıra ve bültenlerde yer alan esaslara uymakla yükümlüdürler. Eğitim yönetimine ilişkin genel yasalar, yönetmelikler ve diğer yönetim metinleri Bakanlıkça yayınlanmıştır ve Bölge Yöneticileri ile Okul Müfettişleri bu yasa, yönetmelik ve yönetim metinlerine uymaya mecburdurlar (Deighton, 1971, ss. 970-973).

Filipinlerdeki resmi yükseköğretim kurumları, mütevelli heyetlerince yönetilirler. Üniversitelerin rektörleri, üniversitede görevli profesörler arasından mütevelli heyetince seçilen adaylardan birinin Devlet Başkanınca atanması yoluyla görevlendirilirler. Resmi üniversitelerin en üst yönetim birimi Senatodur. Üniversite bünyesindeki Fakülteler Dekanlarca, diğer yükseköğretim kurumları da müdürlerce yönetilir. Resmi yükseköğretim kurumları Bakanlığın Resmi Okullar Dairesinin kontrolü altında olmakla birlikte yönetsel özerkliğe sahiptirler. Özel yükseköğretim kurumları da Bakanlığın Özel Okullar Dairesinin yönetim ve denetiminde olmakla birlikte, devlet politikasına ters düşen uygulamalara gitmedikleri sürece özerktirler. Özel Üniversitelerin rektörlerinin atanması işlemleri yine

Devlet Başkanınca Eğitim, Kültür ve Spor Bakanınca önerilecek adaylar içerisinde yapılır (The International Encyclopedia of Higher Education, 1978, s. 3201).

SONUÇ

Nüfusu, yaklaşık 52 milyon olan Filipinlerde okuma-yazma bilenlerin toplam nüfusa oranı % 88.7'dir (1981 yılında). Nüfusun % 40.5'i şehirlerde yaşayan; doğum oranı binde 32.1, ölüm oranı binde 8, doğal nüfus artış hızı binde 24.1; iktisaden faal nüfusun toplam nüfus içindeki payı % 40.3; ülkedeki işsizlerin toplam nüfusa oranı % 6.2; askeri harcamaların GSMH içindeki payı % 1.9; temel eğitim görmüş insanların toplam nüfusa oranı % 52.9; ortaöğretim görmüş insanların toplam nüfusa oranı % 22.9; yükseköğretim görmüş insanların toplam nüfusa oranı % 12.3 olan ve GSMH'dan kişi başına 660 ABD doları düşen Filipinlerde eğitim sisteminin en üst yönetim birimi Eğitim, Kültür ve Spor Bakanlığı'dır. Merkez ve bölge düzeyi ile yerel düzeyde örgütlenmiş olan okulların % 91.15'i resmi, % 8.85'i de özel okuldur (AnaBritannica, 1987, s. 68; AnaBritannica, 1987, ss. 132-133).

Bazı istatistiki rakamları yukarıda verilmiş olan Filipinler, uzun yıllar İspanya ve Amerika Birleşik Devletleri ile Japonya'nın yönetimi altında kalmış, 1945'de bağımsızlığına kavuşmuştur. Bu ülkelerin her biri amaçları doğrultusunda Filipinler eğitim sistemine etkide bulunmuşlardır. Bu etkilerin izleri, bugün bile Filipinler eğitim sisteminde görülmektedir. Ancak Filipinler, 1945'den bu yana, eğitim sistemindeki bu izleri silebilmek için yine eğitim sistemini kullanmaktadır.

KAYNAKLAR

1. AnaBritannica: *Dünya Ülkeleri*, İstanbul: Ana Yayıncılık ve Sanat Ürünleri Pazarlama A.Ş., 1987.
2. ———: *Genel Kültür Ansiklopedisi*, İstanbul: Ana Yayıncılık ve Sanat Ürünleri Pazarlama A.Ş., 1988.
3. ———: *Karşılaştırmalı Ulusal İstatistikler*, İstanbul: Ana Yayıncılık ve Sanat Ürünleri Pazarlama A.Ş., 1987.
4. DEIGHTON, Lee C.: (Editor) *The Encyclopedia of Education*. Macmillan and Free Press. Volume 6, 1971.
5. *The International Encyclopedia of Higher Education*: Volum 7. Jossey-Bass Publisher, San Francisco, Washington, London, 1978.
6. UNESCO: *Directory of National Centres Associated With APIED 1982*, Bangkok: UNESCO Regional Office for Education in Asia and the Pacific, 1982.

7. ———: *Literacy Situation in Asia and the Pacific (Country Studies-Philippines)*. Bangkok: UNESCO Regional Office for Educat. in Asia and the Pacific, 1984.
8. ———: *Relevance of Education to Rural Development (Report of a Regional Study Group Meeting)*. Bangkok: UNESCO Regional Office for Education in Asia and the Pacific, 1986.
9. ———: *Towards Universalization of Primary Education in Asia and the Pacific (Country Studies - Philippines)*. Bangkok: UNESCO Regional Office for Education in Asia and the Pacific, 1984.
10. ———: *World Survey of Education V*. Paris: Educational Policy, Legislation and Administration, 1971.